

Canon

EOS R6 Mark II



Manual Avançado do Utilizador

Estas instruções de operação são para o EOS R6 Mark II com firmware ver. 1.4.0 ou posterior instalado.

PT

Índice

Introdução	10
Conteúdo da Embalagem	11
Informações suplementares	13
Acessórios Compatíveis	14
Manuais de Instruções	15
Guia de Iniciação Rápida	16
Sobre este Manual	20
Cartões Compatíveis	22
Instruções de segurança	23
Precauções de Manuseamento	27
Nomes dos componentes	30
Software/Apps	38
Preparação e Funcionamento Básico	43
Carregar a Bateria	44
Inserir/Remover Baterias	48
Inserir/Remover Cartões	51
Utilizar o Ecrã	57
Ligar a Câmara	59
Colocar e Retirar Objetivas RF/RF-S	63
Colocar e Retirar objetivas EF/EF-S	67
Sapata Multifunções	71
Usar o Visor	73
Funcionamento Básico	74
Operações de Menus e Definições	87
Controlo Rápido	93
Operação do Ecrã Tátil	98
Zona Básica	100
A+: Fotografia Totalmente Automática (Cena Inteligente Auto)	102
Automático Híbrido	111
Modo de Cena Especial	113

Modo de Retrato.	116
Modo de Foto de Grupo.	117
Modo de Paisagem.	118
Modo de Captura Panorâmica.	119
Modo de Desporto.	121
Modo de Crianças.	122
Modo de Panning.	123
Modo de Grande Plano.	125
Modo de Comida.	126
Modo de Retrato Noturno.	127
Modo de Cena Noturna Portátil.	129
Modo de Controlo Contraluz HDR.	130
Modo de Obturador Silencioso.	132
Modo de Filtros Criativos.	133
Zona Criativa.	140
Fv: Prioridade Flexível de AE.	141
P: Programa AE.	144
Tv: Prioridade de Obturador AE.	147
Av: Prioridade de Abertura AE.	150
M: Exposição Manual.	154
B: Exposições ("Bulb") Longas.	157
Fotografia e Vídeo.	161
Tirar Fotografias.	162
Menus de Separadores: Tirar Fotografias.	164
Qualidade da Imagem.	172
Dual Pixel RAW.	177
Recorte/Rácio de Aspeto de Fotografia.	179
Teleconversor Digital.	182
Variação Automática da Exposição (AEB).	184
Compensação da Exposição Manual.	186
Bloqueio da Exposição (Bloqueio AE).	188
Definições de Velocidade ISO para Fotografias.	190

Disparo no modo HDR.	200
Modo HDR.	202
Auto Lighting Optimizer (Otimizar luz automática).	207
Prioridade do Tom de Destaque.	209
Disparo Anti-Intermitência.	211
Disparo Anti-Intermitência de Alta Frequência.	213
Fotografar com Speedlites.	220
Definições das Funções do Flash.	227
Modo de Medição.	242
Balanço de Brancos.	244
Correção de Balanço de Brancos.	255
Espaço de Cor.	259
Seleção do Estilo Imagem.	260
Personalização do Estilo Imagem.	264
Registo do Estilo Imagem.	268
Nitidez.	271
Disparos com Filtros Criativos.	272
Correção de Aberração da Lente.	277
Redução de Ruído de Longa Exposição.	285
Redução de Ruído de Velocidade ISO Elevada.	287
Aquisição de Dados de Sujidade a Eliminar.	289
Exposições Múltiplas.	293
Modo de Disparo Sequencial RAW.	303
Variação de Focagem.	307
Disparo com Temporizador de Intervalo.	314
Função de Obturador Silencioso.	318
Modo do Obturador.	319
Soltar o Obturador sem Cartão.	322
Image Stabilizer (Estabilizador de Imagem) (Modo IS).	323
Personalizar o Controlo Rápido.	326
Fotografar com o Obturador Tátil.	330
Revisão de Imagem.	332
Visualização de Alta Velocidade.	335

Temporizador de Medição.	337
Simulação de Visualização.	338
Simulação de Visor Ótico.	340
Visor de Informações de Disparo.	342
Formato de Visualização do Visor.	354
Desempenho da Visualização.	355
Tipo de Prólogo de Vídeo.	357
Generalidades sobre Tirar Fotografias.	359
Gravação de Vídeo.	362
Menus de Separadores: Gravação de Vídeo.	364
Gravação de Vídeo.	368
Tamanho de gravação de Vídeos.	392
Elevada taxa de fotogramas.	401
Recorte de Vídeos.	403
Zoom Digital.	404
Gravação de Som.	406
Definições do Canon Log.	410
Definição de pré-gravação.	417
Vídeo Time-Lapse.	421
Temporizador Automático de Vídeo.	435
Image Stabilizer (Estabilizador de Imagem) (Modo IS).	436
Funções do Botão do Obturador para Vídeos.	439
Definições de Cores Falsas.	441
Definições Zebra.	443
Visor de Informações de Disparo.	446
Ecrã de Controlo Rápido.	451
Código de Tempo.	452
Outras Funções de Menus.	459
Precauções Gerais com a Gravação de Vídeos.	468
AF/Avanço.	473
Menus de Separadores: AF (Fotografias).	474
Menus de Separadores: AF (Gravação de Vídeos).	480
Operação AF.	485

Servo AF de Vídeo.	491
Selecionar a Área AF.	495
Pré-visualizar AF.	521
Definições AF de Tocar & Arrastar.	522
Focagem Manual.	527
Características Servo AF.	535
Personalizar Funções AF.	546
Selecionar o Modo de Avanço.	562
Utilizar o Temporizador Automático.	566
Disparo com Telecomando.	568
Operação de Personalização.	570
Reprodução.	575
Menus de Separadores: Reprodução.	577
Reprodução de Imagens.	583
Visualização de Imagem Ampliada.	589
Visor de Índice (Visualização de Várias Imagens).	597
Reprodução de Vídeos.	600
Editar a Primeira e Última Cena de um Vídeo.	605
Extração de Fotogramas de Vídeos 4K ou Vídeos Time-Lapse 4K.	608
Edição de Prólogo de Vídeo.	611
Reprodução num Televisor.	614
Proteger Imagens.	616
Apagar Imagens.	620
Rodar Fotografias.	627
Alterar as Informações de Orientação do Vídeo.	629
Classificação de Imagens.	631
Copiar Imagens.	639
Ordem de Impressão (DPOF).	647
Configurar livro foto.	652
Processamento RAW (RAW/DPRAW).	657
Ajuda criativa.	667
Processamento de Imagens RAW com Controlo Rápido.	670
Processamento RAW de Pixel Duplo.	672

Processamento de Imagens RAW na Nuvem.....	680
Reprodução Filtros Criativos.....	691
Redimensionar Imagens JPEG/HEIF.....	695
Recortar Imagens JPEG/HEIF.....	697
Converter HEIF em JPEG.....	700
Apresentação de Slides.....	705
Definir Condições de Pesquisa de Imagem.....	708
Retomar a Reprodução Anterior.....	712
Procurar Imagens com o Seletor Principal.....	713
Navegar Imagens com o Seletor Classificar+Controlo Rápido 1.....	715
Alternar o Seletor Principal e o Seletor de Controlo Rápido 2 Durante a Reprodução.....	717
Função do Botão Classificação.....	718
Personalizar a Visualização de Informações de Reprodução.....	720
Apresentar o Alerta Destaque.....	724
Visualização de Pontos AF.....	725
Grelha de Reprodução.....	726
Contagem de Reprodução de Vídeos.....	727
Saída HDMI HDR.....	730
Extração de Fotografias de Imagens de Disparo Sequencial RAW.....	731
Funções de Comunicação.....	734
Menus de Separadores: Funções de Comunicação.....	735
Ligar a um Smartphone ou Tablet.....	737
Ligar a um Telecomando Sem Fios.....	763
Ligação ao EOS Utility.....	766
Carregar imagens para image.canon.....	784
Transferir imagens para um Servidor FTP.....	791
Ligações Avançadas.....	823
Definições Básicas de Comunicação.....	826
Voltar a estabelecer ligação através de Wi-Fi/Bluetooth.....	850
Editar/Eliminar Dispositivos para Ligações.....	852
Modo Avião.....	858
Definições de Wi-Fi.....	859

Definições de Bluetooth.	864
Nome da câmara.	865
Definições de Dispositivo GPS.	866
Detalhes de Erro.	872
Redefinir as Definições de Comunicação.	873
Operações do Teclado Virtual.	874
Responder a Mensagens de Erro.	875
Precauções de Comunicação Sem Fios.	889
Segurança.	891
Verificar Definições de Rede.	892
Estado da Comunicação Sem Fios.	893
Configuração.	895
Menus de Separadores: Configuração.	897
Selecionar Cartões para Gravação/Reprodução.	900
Definições da Pasta.	909
Numeração de Ficheiros.	913
Atribuição de Nome dos Ficheiros.	918
Formatação de Cartão.	921
Rotação Automática.	924
Adicionar Informação de Orientação a Vídeos.	926
Data/Hora/Zona.	927
Idioma.	931
Sistema de Vídeo.	932
Ajuda.	933
Guia de Modo de Disparo.	936
Guia de funcionalidades.	938
Avisos Sonoros.	940
Volume.	941
Auscultadores.	942
Economia de Energia.	945
Ecrã e Visualização do Visor.	947
Brilho do Ecrã.	949
Brilho do Visor.	950

Tonalidade da Cor do Ecrã e do Visor.	951
Afinar Tonalidade da Cor do Visor.	952
Ampliação da IU.	953
Resolução HDMI.	954
Controlo Tátil.	956
Bloqueio Multifunções.	957
Obturador ao Encerrar.	958
Limpeza do Sensor.	959
Seleção de Aplicação para Ligações USB.	964
Reposição das Definições da Câmara.	966
Modo de Disparo Personalizado (C1-C3).	968
Informações da Bateria.	971
Informações de Copyright.	979
Outras Informações.	982
Funções Personalizadas/O Meu Menu.	983
Menus de Separadores: Funções Personalizadas.	984
Itens de Definições das Funções Personalizadas.	987
Menus de Separadores: O Meu Menu.	1017
Registar no Meu Menu.	1018
Referência.	1025
Importar Imagens para um Computador.	1026
Importar Imagens para um Smartphone.	1030
Utilizar um Transformador de Corrente USB para Carregar/Alimentar a Câmara	1033
Utilizar o Punho de Bateria.	1036
Manual de Resolução de Problemas.	1048
Códigos de Erro.	1068
Velocidade ISO Durante a Gravação de Vídeos.	1069
Visualização de Informações.	1070
Características Técnicas.	1084
Marcas comerciais e licenças.	1107

Introdução

Antes de começar a captar imagens, leia as seguintes informações

Para evitar problemas na captação de imagens e acidentes, leia primeiro as secções [Instruções de segurança](#) e [Precauções de Manuseamento](#). Além disso leia este Manual Avançado do Utilizador atentamente para assegurar uma utilização correta da câmara.

Tire algumas fotografias de teste e compreenda a responsabilidade do produto

Depois de disparar, reproduza as imagens e verifique se ficaram bem gravadas. Se a câmara ou o cartão de memória estiverem danificados e não conseguir gravar nem transferir as imagens para um computador, a Canon não poderá ser responsabilizada por qualquer perda ou inconveniência causadas.

Copyrights

A legislação de direitos de autor de alguns países proíbe a utilização sem autorização de imagens gravadas com a câmara (ou música/imagens com música transferidas para o cartão de memória) para propósitos além do usufruto pessoal. Tenha também em atenção que certas atuações em público, exposições, etc., podem proibir a fotografia, mesmo para uso privado.

- [Conteúdo da Embalagem](#)
- [Informações suplementares](#)
- [Acessórios Compatíveis](#)
- [Manuais de Instruções](#)
- [Guia de Iniciação Rápida](#)
- [Sobre este Manual](#)
- [Cartões Compatíveis](#)
- [Instruções de segurança](#)
- [Precauções de Manuseamento](#)
- [Nomes dos componentes](#)
- [Software/Apps](#)

Conteúdo da Embalagem

Antes de utilizar, certifique-se de que os seguintes itens estão incluídos no pacote. Se faltar algum item, contacte o seu distribuidor.

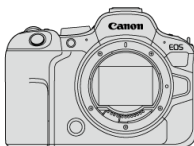

Câmara

(com tampa do corpo (Cobertura da Câmara R-F-5) e cobertura da sapata)



Bateria LP-E6NH

(com tampa protetora)



Carregador de bateria LC-E6/LC-E6E*

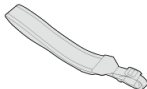

Correia

* É fornecido o Carregador de Bateria LC-E6 ou LC-E6E. (O LC-E6E vem com um cabo de alimentação.)

- A câmara não inclui qualquer cartão de memória (🔗), cabo de interface, nem qualquer cabo HDMI.
- Se adquiriu um Kit de Objetiva, verifique se as objetivas estão incluídas.
- Tenha cuidado para não perder nenhum destes itens.
- Nenhum CD-ROM de software está incluído. É possível transferir o software (🔗) a partir do Web site da Canon.

Atenção

- Quando precisar de Manuais de Instruções das Objetivas, transfira-os diretamente do website da Canon ([🔗](#)). Os Manuais de Instruções de Objetivas (ficheiros PDF) são para objetivas vendidas separadamente e, quando um kit de objetivas é adquirido, alguns acessórios incluídos com a objetiva podem não corresponder aos listados no Manual de Instruções de Objetivas.

Informações suplementares

Consulte o seguinte site para obter informações sobre objetivas compatíveis com as funcionalidades da câmara e para obter informações suplementares sobre a câmara.

- <https://cam.start.canon/H001/>



Acessórios Compatíveis

Consulte o seguinte site para obter detalhes sobre acessórios compatíveis.

- <https://cam.start.canon/H002/>





O Manual de Instruções incluído fornece instruções básicas da câmara.

- **Manual Avançado do Utilizador**

As instruções completas são fornecidas neste Manual Avançado do Utilizador.

Para obter o Manual Avançado do Utilizador mais recente, consulte o seguinte website.

<https://cam.start.canon/C012/>



- **Manual de Instruções do Software/Objetiva**

Descarregue do seguinte site e consulte as informações suplementares.

<https://cam.start.canon/>



 **Nota**

- Seleccione : **URL manual/software**] para visualizar o código QR no ecrã da câmara.

1. Introduza a bateria (🔗).

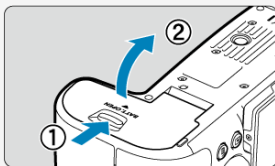

- Após a compra, carregue a bateria para começar a utilização (🔗).

2. Introduza o cartão (🔗).

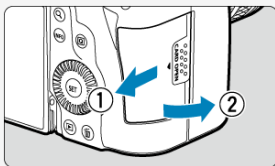

- Pode inserir dois cartões.

3. Coloque a objetiva (🔗).

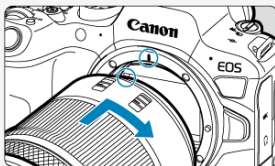

- Alinhe o índice de encaixe vermelho da objetiva com o índice de montagem vermelho da câmara para colocar a objetiva.

4. Coloque o interruptor de alimentação na posição < ON > (☑).

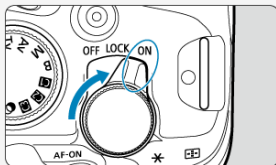

5. Rebata para fora o ecrã (☑).

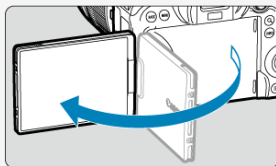

- Quando aparecer o ecrã de definição de data/hora/zona, consulte [Data/Hora/Zona](#).

6. Defina o modo de focagem para AF (☑).

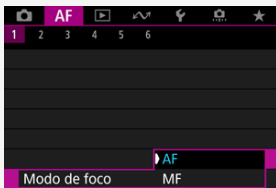

- Defina [**AF**: Modo de foco] para [AF].
- Quando utilizar objetivas com um interruptor de modo de focagem, defina o interruptor para < **AF** >.

7. Defina o seletor de modos para A^+ (☑).

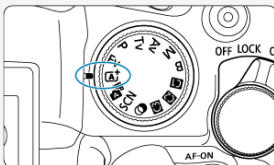

- Todas as definições necessárias da câmera são configuradas automaticamente.

8. Foque o motivo (☑).



- Uma moldura de localização AF [] aparece perto dos olhos quando um rosto é detetado.
- Carregue no botão do obturador até meio, para a câmera focar o motivo.

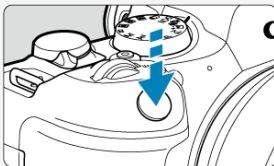

9. Tire a fotografia (☑).



- Carregue no botão do obturador até ao fim para tirar a fotografia.

10. Reveja a imagem.









- A imagem que acabou de captar é apresentada durante aproximadamente 2 segundos no ecrã.
- Para ver novamente a imagem, carregue no botão <  > ).

Sobre este Manual







[Ícones neste Manual](#)

[Pressupostos Básicos para Instruções de Funcionamento e Exemplos de Fotografias](#)







Ícones neste Manual

	Indica o Seletor Principal.
	Indica o seletor de controlo Rápido 1.
	Indica Seletor de Controlo Rápido 2
	Indica o Multicontrolador.
	Indica o anel de controlo da objetiva.
	Indica o botão de Definição.
	Indica a duração (em *segundos) de funcionamento do botão que premiu, temporizado após a libertação do botão.

- Além dos que são mencionados acima, os ícones e símbolos utilizados nos botões da câmara e apresentados no ecrã são também utilizados neste manual nas descrições de operações relevantes e da funcionalidade.

	☆ à direita dos títulos indica funções disponíveis apenas nos modos de Zona Criativa (<Fv>, <P>, <Tv>, <Av>, <M>, ou).
	Links para páginas com tópicos relacionados.
	Aviso para evitar problemas de disparo.
	Informações suplementares.
	Sugestões ou conselhos para obter fotografias melhores.
	Conselhos sobre resolução de problemas.

Pressupostos Básicos para Instruções de Funcionamento e Exemplos de Fotografias

- Antes de seguir quaisquer instruções, certifique-se de que o interruptor de alimentação está definido para < ON >  e que o bloqueio Multifunções está desativado .
- Parte-se do princípio de que todas as definições de menu e Funções Personalizadas estão predefinidas.
- As ilustrações neste manual mostram a câmara com a objetiva RF24-105mm F4-7.1 IS STM anexada como exemplo.
- Os exemplos de fotografias apresentados na câmara e utilizados neste manual destinam-se apenas a fins informativos.
- Nas instruções, assume-se que irá selecionar os itens de configuração com o <  > seletor ou <  >. Alguns itens também podem ser selecionados tocando no ecrã ou utilizando o seletor <  > ou <  >.
- Nas referências à utilização de objetivas EF ou EF-S, assume-se que é utilizado um adaptador de montagem.

Cartões Compatíveis

É possível utilizar os seguintes cartões com a câmara, independentemente da capacidade.

Se o cartão for novo ou se tiver sido previamente formatado (inicializado) noutra câmara ou num computador, formate-o com a câmara .

- **Cartões de memória SD/SDHC/SDXC**

Cartões compatíveis UHS-II e UHS-I

Cartões em que Pode Gravar Vídeos

Ao gravar vídeos, utilize um cartão com amplo desempenho (velocidade de gravação e leitura suficientemente rápida) para o tamanho de gravação do vídeo .



Neste guia, "cartão" refere-se a cartões de memória SD, SDHC e SDXC.

***Não está incluído nenhum cartão. Tem de adquiri-lo em separado.**

Instruções de segurança

Certifique-se de que lê estas instruções para utilizar o produto em segurança. Siga estas instruções para prevenir lesões ou ferimentos no operador do produto ou em terceiros.



AVISO:

Indica risco de lesões graves ou morte.

- Mantenha o produto fora do alcance de crianças pequenas.
- Mantenha as baterias fora do alcance de crianças.

Uma correia enrolada no pescoço de uma pessoa poderá provocar estrangulamento. As peças ou itens fornecidos com câmaras ou acessórios são perigosos se forem engolidos. Em caso de ingestão, procure imediatamente assistência médica. A bateria é perigosa, se for ingerida. Em caso de ingestão, procure imediatamente assistência médica.

● O PRODUTO CONTÉM BATERIA DE CÉLULA TIPO BOTÃO/MOEDA

As pilhas tipo botão/moeda são perigosas e devem ser mantidas sempre fora do alcance das crianças, quer sejam novas ou usadas.

Estas baterias podem causar ferimentos graves ou fatais em 2 horas ou menos se ingeridas ou colocadas dentro de qualquer parte do corpo.

Se houver suspeita de que uma bateria de célula tipo botão/moeda foi engolida ou colocada dentro de qualquer parte do corpo, procure imediatamente atendimento médico.

- Utilize exclusivamente fontes de alimentação especificadas no presente manual de instruções para utilização com o produto.
- Não desmonte nem modifique o produto.
- Não sujeite o produto a impactos ou vibrações fortes.
- Não toque em nenhuma peça interna exposta.
- Pare de utilizar o produto, sob quaisquer circunstâncias fora do normal, como a presença de fumo ou de odores estranhos.
- Não utilize solventes orgânicos, como álcool, benzina ou diluentes, para limpar o produto.
- Não molhe o produto. Não introduza objetos estranhos nem líquidos no produto.
- Não utilize o produto na presença de gases inflamáveis.

Existe risco de choque elétrico, explosão ou incêndio.

- Não deixe uma objetiva ou uma câmara/câmara de vídeo com a objetiva montada exposta sem a tampa da objetiva colocada.

As objetivas podem concentrar a luz e provocar incêndio.

- Não toque no produto ligado a uma tomada elétrica durante tempestades com descargas elétricas.

Existe risco de choque elétrico.

- Respeite as instruções que se seguem ao utilizar as baterias disponíveis no mercado ou as baterias incluídas.
 - Utilize pilhas/baterias exclusivamente com os produtos para os quais foram especificadas.
 - Não aqueça pilhas/baterias nem as exponha ao fogo.
 - Não carregue pilhas/baterias utilizando carregadores de baterias não autorizados.
 - Não exponha os terminais a sujidade nem permita que entrem em contacto com pinos ou outros objetos metálicos.
 - Não utilize pilhas/baterias que estejam a derramar líquido.
 - Ao eliminar pilhas/baterias, isole os terminais com fita adesiva ou outro tipo de proteção.

Existe risco de choque elétrico, explosão ou incêndio.

Se a pilha/bateria derramar líquido e este entrar em contacto com a pele ou vestuário, lave bem a área exposta com água corrente. Em caso de contacto com os olhos, lave-os com água corrente em abundância e procure imediatamente assistência médica.

- Respeite as instruções que se seguem ao utilizar um carregador de baterias ou transformador AC.
 - Remova periodicamente qualquer acumulação de poeira da ficha de corrente e da tomada elétrica com um pano seco.
 - Não ligue nem desligue o produto com as mãos molhadas.
 - Não utilize o produto se a ficha de corrente não estiver totalmente inserida na tomada elétrica.
 - Não exponha a ficha de corrente e os terminais à sujidade nem os deixe entrar em contacto com pinos metálicos ou outros objetos de metal.
 - Não toque no carregador de baterias ou transformador AC ligado a uma tomada elétrica durante tempestades com descargas elétricas.
- Não coloque objetos pesados sobre o cabo de alimentação. Não danifique, rompa nem modifique o cabo de alimentação.
- Não envolva o produto em panos ou noutros materiais quando estiver a ser utilizado, nem imediatamente após a respetiva utilização, quando ainda se encontra quente.
- Não puxe pelo cabo de alimentação para desligar o produto.
- Não deixe o produto ligado a uma fonte de alimentação durante longos períodos de tempo.
- Não carregue pilhas/baterias em ambientes com temperaturas fora do intervalo 5 - 40 °C.

Existe risco de choque elétrico, explosão ou incêndio.

- Não permita que o produto permaneça em contacto com a mesma área da pele durante longos períodos de tempo, quando estiver a ser utilizado.

Existe risco de queimaduras por contacto a baixa temperatura, incluindo vermelhidão e formação de bolhas na pele, mesmo que o produto pareça não estar quente. Recomenda-se a utilização de um tripé ou de outro equipamento semelhante quando o produto é utilizado em locais quentes, bem como no caso de pessoas com problemas de circulação ou pele com menor sensibilidade.

- Siga as indicações para desligar o produto em locais em que a respetiva utilização é proibida.

Caso contrário, existe risco de avarias no restante equipamento devido ao efeito das ondas eletromagnéticas e, inclusivamente, acidentes.

- Não deixar as baterias perto de animais de estimação. Os animais de estimação podem morder a bateria, causando derrames, sobreaquecimento, ou explosão, resultando em danos ao produto, ou fogo.

ATENÇÃO:

Siga as precauções abaixo. Caso contrário, podem verificar-se ferimentos ou danos materiais.

- Não dispare o flash próximo dos olhos.

Existe risco de lesões oculares.

- Não olhe para o ecrã ou através do visor durante longos períodos de tempo.

Existe risco de sintomas semelhantes aos de enjoo por movimento. Nesse caso, pare imediatamente de utilizar o produto e descanse durante alguns instantes, antes de retomar a respetiva utilização.

- Quando disparado, o flash emite temperaturas elevadas. Mantenha os dedos, bem como qualquer outra parte do corpo, e os objetos afastados da unidade de flash enquanto tira fotografias.

Existe risco de queimaduras ou avaria no flash.

- Não deixe o produto em locais expostos a temperaturas extremamente altas ou baixas.

O produto poderá aquecer/arrefecer demasiado e ao tocar no mesmo poderá sofrer queimaduras ou lesões.

- A correia deve ser utilizada exclusivamente no corpo. Pendurar a correia num gancho ou noutro objeto, com qualquer produto preso, poderá danificar o produto. Além disso, não abane o produto nem o exponha a impactos fortes.
- Não exerça demasiada pressão na objetiva nem permita que sofra impactos causados por objetos.

Existe risco de danos no produto ou de provocar lesões.

- Monte o produto exclusivamente em tripés suficientemente resistentes.
- Não transporte o produto montado num tripé.

Existe risco de lesões ou acidentes.

- Não toque em nenhum componente no interior do produto.

Existe risco de lesões.

- Se ocorrer alguma reação anormal da pele ou irritação no seguimento da utilização deste produto, não continue a utilização e procure aconselhamento médico.

Precauções de Manuseamento

Cuidados com a Câmara

- Esta câmara é um instrumento de precisão. Não a deixe cair nem a sujeite a choques físicos.
- A câmara não é à prova de água e não pode ser utilizada debaixo de água.
- Para maximizar a resistência a pó e salpicos da câmara, mantenha a tampa do terminal, a tampa do compartimento da bateria, a tampa da ranhura do cartão e todas as outras tampas bem fechadas. Coloque também a cobertura da sapata na sapata multifunções.
- Esta câmara foi concebida para ser resistente a pó e salpicos, para ajudar a impedir que areia, pó, sujidade ou água que caia na câmara de forma imprevista entre na mesma, mas é impossível impedir totalmente a entrada de sujidade, pó, água ou sal. Tanto quanto for possível, não deixe que entre sujidade, poeira, água ou sal na câmara.
- Se a câmara for exposta a água, limpe-a com um pano seco e limpo. Se a câmara for exposta a sujidade, pó ou sal, limpe-a com um pano limpo e molhado bem espremido.
- O uso da câmara em locais poeirentos ou sujos pode causar danos.
- É aconselhável limpar a câmara após a utilização. Permitir a permanência de sujidade, pó, água ou sal na câmara pode causar uma avaria.
- Se deixar cair a câmara acidentalmente dentro de água ou estiver preocupado com a possível entrada de humidade (água), sujidade, pó ou sal na câmara, consulte de imediato o Centro de Assistência da Canon mais próximo.
- Nunca deixe a câmara perto de campos magnéticos intensos, como um íman ou um motor elétrico. Além disso, evite utilizar a câmara ou deixá-la perto de algo que emita ondas de rádio intensas, como uma antena de grandes dimensões. Os campos magnéticos intensos podem causar avarias de funcionamento da câmara ou destruir os dados de imagem.
- Não deixe a câmara exposta ao calor excessivo, como no interior de um veículo, exposta à luz solar direta. As temperaturas elevadas podem causar avarias na câmara.
- A câmara contém sistemas de circuitos eletrónicos de precisão. Nunca tente desmontar a câmara.
- Não bloqueie o funcionamento da cortina do obturador com os dedos ou qualquer objeto. Se o fizer, pode provocar avarias.
- Utilize apenas um soprador disponível no mercado para remover o pó na objetiva, visor, ou noutras partes. Não limpe o corpo da câmara ou a objetiva com produtos de limpeza que contenham solventes orgânicos. Para remover a sujidade mais difícil, leve a câmara ao Centro de Assistência da Canon mais próximo.
- Não toque nos contactos elétricos da câmara com os dedos. Isto serve para prevenir o desgaste dos contactos. Os contactos desgastados podem causar um mau funcionamento da câmara.
- Se transportar a câmara repentinamente de um local frio para um local quente, pode formar-se condensação na câmara ou nas peças internas. Para prevenir a condensação, coloque primeiro a câmara dentro de um saco de plástico fechado e deixe-a adaptar-se à temperatura mais elevada antes de retirá-la.
- Se ocorrer formação de condensação na câmara, para evitar danos, não utilize a câmara, nem retire a objetiva, o cartão ou a bateria. Desligue a câmara e aguarde até a humidade ter evaporado por completo antes de voltar a utilizar. Mesmo depois de a câmara estar completamente seca, se ainda estiver internamente fria, não retire a objetiva ou a bateria até a câmara ter ajustado à temperatura ambiente.

- Se não utilizar a câmara durante um longo período de tempo, retire a bateria e guarde a câmara num local fresco, seco e bem ventilado. Mesmo que a câmara esteja guardada, carregue no botão do obturador de vez em quando para verificar se esta ainda funciona.
- Evite guardar a câmara em locais onde existam substâncias químicas corrosivas, como num laboratório de química.
- Se a câmara não foi utilizada durante um longo período de tempo, teste todas as suas funções antes de utilizá-la. Se tiver uma sessão de fotografia importante, tal como uma viagem ao estrangeiro, e se a câmara já não for utilizada há algum tempo, leve a câmara para ser verificada pelo Centro de Assistência da Canon mais próximo e certifique-se de que está a funcionar corretamente.
- A câmara pode aquecer após a realização de disparo contínuo repetido, ou gravação de fotografias/vídeo durante um longo período de tempo. Não se trata de uma avaria.
- Se houver uma fonte de luz clara dentro ou fora da área da imagem, pode verificar-se o efeito fantasma.
- Ao fotografar com luz de fundo, mantenha o sol suficientemente afastado do ângulo de visão. Mantenha as fontes de luz intensa como o sol, lasers e outras fontes de luz artificial intensa, sempre fora da área da imagem e não perto dela. A luz intensa concentrada pode causar fumo ou danificar o sensor de imagem ou outros componentes internos.
- Quando não estiver a fotografar, coloque a tampa da objetiva para evitar que a luz solar direta e outras luzes entrem na objetiva.

Ecrã e Visor

O seguinte não afeta as imagens capturadas pela câmara.

- Apesar de o ecrã e o visor serem fabricados com tecnologia de elevada precisão, com mais de 99,99% de pixels efetivos, poderá haver 0,01% ou menos pixels mortos e poderá também haver pontos pretos, vermelhos ou de outras cores. Não se trata de uma avaria.
- Se deixar o ecrã ligado durante um longo período de tempo, o ecrã pode queimar-se nos locais onde vê vestígios daquilo que foi apresentado. No entanto, isto é apenas temporário e desaparece se não utilizar a câmara durante alguns dias.
- A visualização do ecrã poderá parecer ligeiramente mais lenta a baixas temperaturas ou pode parecer preta a temperaturas elevadas. Quando estiver à temperatura ambiente, o ecrã volta ao normal.

Cartões

Para proteger o cartão e os dados nele gravados, tenha em atenção o seguinte:

- Não deixe cair, não dobre nem molhe o cartão. Não o sujeite a força excessiva, choques físicos nem vibrações.
- Não toque nos contactos eletrónicos do cartão com os dedos nem com um objeto metálico.
- Não coloque quaisquer autocolantes, etc., no cartão.
- Não guarde nem utilize o cartão perto de um algo que tenha um campo magnético intenso como, por exemplo, um televisor, altifalantes ou ímanes. Além disso, evite lugares propensos à eletricidade estática.
- Não deixe o cartão exposto à luz solar direta ou perto de uma fonte de calor.
- Guarde o cartão numa caixa.

- Não guarde o cartão em locais quentes, húmidos ou poeirentos.
- Os cartões podem ficar quentes após longas sessões de disparo contínuo e repetido ou tirar fotografias/gravar vídeos. Não se trata de uma avaria.

Objetiva

- Depois de retirar a objetiva da câmara, pouse a objetiva com a extremidade traseira voltada para cima e coloque a tampa traseira da objetiva, de forma a evitar que a superfície da objetiva e os contactos elétricos fiquem riscados (1).



Manchas no sensor de imagem

Para além da poeira exterior que entra na câmara, o lubrificante das peças internas da câmara pode, ainda que raramente, colar-se à parte da frente do sensor. Se existirem manchas visíveis em imagens, providencie a limpeza do sensor pelo Centro de Assistência da Canon mais próximo.

Bateria





Dicas para usar a bateria e o carregador de bateria

- Armazene num local fresco, seco e bem ventilado.
- Se armazenar a bateria durante longos períodos de tempo, carregue-a cerca de uma vez por ano. Ao carregar a bateria, carregue até cerca de 50% da capacidade em vez de a carregar por completo (☑).
- À temperatura ambiente (23°C), demora cerca de 60 minutos a carregar uma bateria sem carga até cerca de 50%. O tempo de carregamento da bateria varia muito consoante a temperatura ambiente.
- Se a bateria não for utilizada durante um longo período de tempo, a quantidade de corrente que continua a percorrer a bateria quando removida da câmara pode, eventualmente, originar uma descarga excessiva, inutilizando-a para utilizações futuras, mesmo após o carregamento.

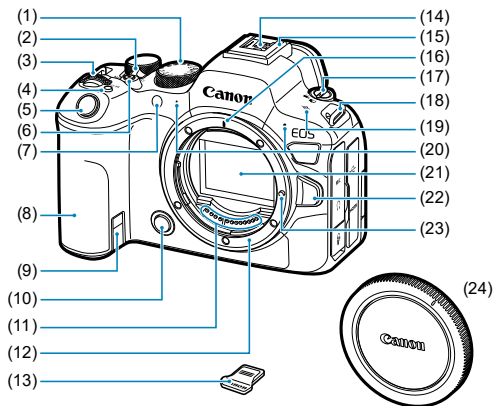
Nomes dos componentes

Instalar a Correia



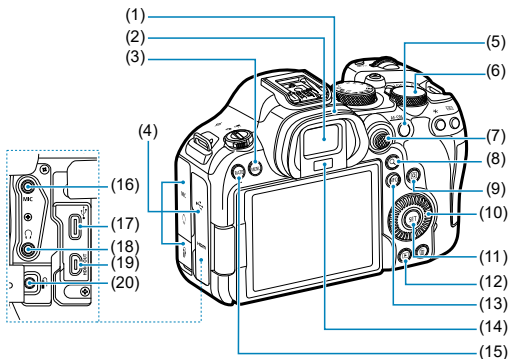

(1)	Seletor de modos
(2)	< OFF / LOCK / ON > Interruptor de alimentação/bloqueio multifuncional
(3)	<  > Seletor Principal
(4)	< M-Fn > Botão multifunções
(5)	Botão do obturador
(6)	Botão de gravação de vídeo
(7)	Lâmpada do temporizador automático/luz auxiliar AF
(8)	Punho (compartimento da bateria)
(9)	Orifício do cabo DC
(10)	Botão de pré-visualização de profundidade de campo
(11)	Contactos
(12)	Encaixe da objetiva
(13)	Cobertura da sapata
(14)	Contactos de sincronização do flash
(15)	Sapata multifunções
(16)	Índice de encaixe da objetiva RF
(17)	<  /  > Interruptor para fotografar/gravar vídeo
(18)	Encaixe da correia
(19)	<  > Marca de plano focal
(20)	Microfone
(21)	Sensor de imagem
(22)	Botão de destravamento da objetiva
(23)	Pino de travamento da objetiva
(24)	Tampa do corpo

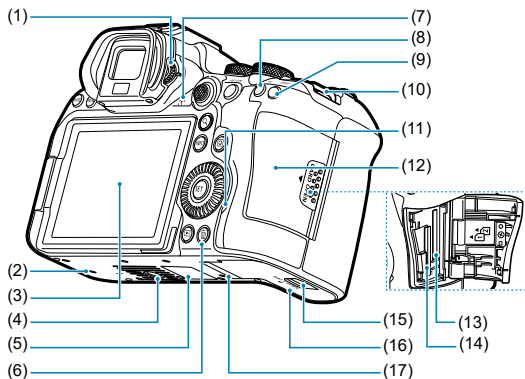

-
- (1) Ocular
-
- (2) Ocular do visor
-
- (3) <MENU> Botão Menu
-
- (4) Tampa do terminal
-
- (5) <AF-ON> Botão de início AF
-
- (6) <☰> Seletor de controlo Rápido 2
-
- (7) <✳> Multicontrolador (também pode ser pressionado diretamente para dentro)
-
- (8) <Q> Botão ampliar/reduzir
-
- (9) <Ⓚ> Botão de Controlo Rápido
-
- (10) <⦿> Seletor de Controlo Rápido 1
-
- (11) <Ⓛ> Botão de definição
-
- (12) <▶> Botão de reprodução
-
- (13) <INFO> Botão Info
-
- (14) Sensor do visor
-
- (15) <RATE> Botão Classificação
-
- (16) <MIC> Terminal IN de microfone externo
-
- (17) <↔> Terminal digital
-
- (18) <🎧> Terminal dos auscultadores
-
- (19) <HDMI OUT> Terminal HDMI micro OUT
-
- (20) <📶> Terminal do telecomando
-



- | | |
|------|--|
| (1) | Regulador de ajuste dióptrico |
| (2) | Orifício de posicionamento do acessório |
| (3) | Ecrã |
| (4) | Entrada para tripé |
| (5) | Número de série (número do corpo) |
| (6) | <  > Botão Apagar |
| (7) | Altifalante |
| (8) | <  > Botão de bloqueio AE |
| (9) | <  > Botão de seleção do ponto AF |
| (10) | Encaixe da correia |
| (11) | Luz de acesso |
| (12) | Tampa da ranhura do cartão |
| (13) | Ranhura do cartão 2 |
| (14) | Ranhura do cartão 1 |
| (15) | Bloqueio da tampa do compartimento da bateria |
| (16) | Tampa do compartimento da bateria |
| (17) | Orifício de posicionamento do acessório |

Seletor de modos

O Seletor de Modos inclui os modos de Zona Básica e de Zona Criativa.

(1) Zona Básica

Basta carregar no botão do obturador. A câmara especifica todas as definições que melhor se adequam ao motivo ou à cena para fotografar.

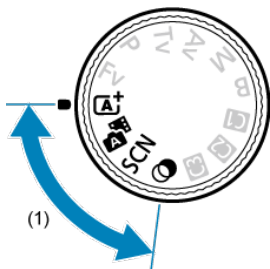

A+: Cena inteligente autom. (🔗)

A: Híbrido automático (🔗)

SCN: Cena especial (🔗)

	Retrato		Fechar
	Foto em Grupo		Comida
	Paisagem		Retrato Noturno
	Captura panorâmica		Cena Noturna/Tripé
	Esportes		Controle Contraluz ^{HDR}HDR
	Crianças		Obturador silencioso
	Panning		

🌐: Filtros criativos (🔗)

	P/B granulado		Efeito miniatura
	Foco suave		Arte ^{HDR}HDR padrão
	Efeito Olho de Peixe		Arte ^{HDR}HDR vívida
	Efeito aquarela		Arte ^{HDR}HDR forte
	Efeito câmera bring		Arte ^{HDR}HDR relevo

(2) Zona criativa

Estes modos proporcionam mais controlo para fotografar vários motivos conforme pretendido.

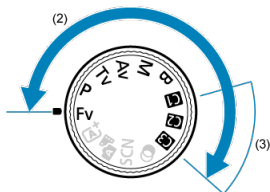

Fv	Prioridade Flexível de AE
P	Programa AE
Tv	Prioridade de Obturador AE
Av	Prioridade de Abertura AE
M	Exposição Manual
B	Exposições ("Bulb") Longas

(3) Modos de disparo personalizados

Pode atribuir <Fv>, <P>, <Tv>, <Av>, <M>, , Operação AF, funções de menus e mais a < >, < >, ou < > ().

Carregador de Bateria LC-E6

Carregador para Bateria LP-E6NH/LP-E6N/LP-E6 (☑).

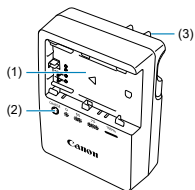

(1) Ranhuras da bateria

(2) Lâmpada de carga

(3) Ficha de corrente

Carregador de Bateria LC-E6E

Carregador para Bateria LP-E6NH/LP-E6N/LP-E6 (☑).

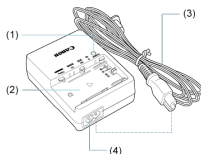

(1) Lâmpada de carga

(2) Zona de contacto da bateria

(3) Cabo de alimentação

(4) Tomada do cabo de alimentação

Instalar a Correia

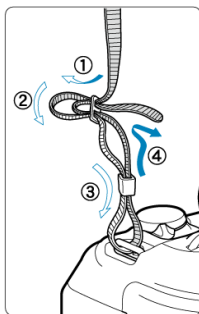

Passe a extremidade da correia pelo encaixe da correia a partir da parte inferior e, em seguida, passe-a pela fivela da correia, conforme mostrado. Puxe a correia para cima, para se certificar de que esta não se vai soltar da fivela.

Software/Apps

- [☑ Resumo de Software/App](#)
- [☑ Instalação de software de computador](#)
- [☑ Instalação de Aplicações para Smartphones](#)
- [☑ Manuais de Instruções do Software](#)

Resumo de Software/App

Esta secção resume o software que é utilizado com as câmaras EOS. Tenha em conta que instalar o software requer uma ligação à Internet. O software não pode ser instalado em ambientes sem uma ligação à Internet.

Software de computador

- **EOS Utility**

Permite-lhe transferir as imagens captadas da câmara para um computador ligado, definir várias definições da câmara no computador e disparar em modo remoto a partir do computador.

- **Digital Photo Professional**

Software recomendado para utilizadores que captam imagens RAW. Permite a visualização, edição, impressão, etc., de imagens.

- **Picture Style Editor**

Permite-lhe editar Estilos Imagem existentes ou criar e guardar ficheiros Estilo Imagem originais. Este software destina-se a utilizadores familiarizados com o processamento de imagens.

Aplicações para smartphones

- **Camera Connect**

Permite-lhe transferir as imagens captadas da câmara para um smartphone através de uma ligação com ou sem fios, definir várias definições da câmara no smartphone e disparar em modo remoto a partir do smartphone.

- **Digital Photo Professional Express**

App para processamento de imagem RAW e edição de imagem num smartphone ou tablet. Requer uma assinatura paga.

- **Transferência de Ficheiro a partir de Telemóvel**

Permite a transferência de imagens para um servidor FTP/FTPS/SFTP a partir de um smartphone. Requer uma assinatura paga.

Instalação de software de computador

Instale sempre a última versão do software. Neste caso, as versões anteriores são substituídas.

⚠ Atenção

- Não instale software enquanto a câmara estiver ligada ao computador. O software não será instalado corretamente.
- A instalação não é possível sem uma ligação à Internet.
- As versões mais antigas do software não suportam o processamento de imagens RAW ou a visualização correta das imagens desta câmara.

1. Transfira o software.

- Estabeleça ligação à Internet a partir de um computador e aceda ao seguinte Web site da Canon.
<https://cam.start.canon/>

Em função do software, é possível que tenha de introduzir o número de série da câmara. O número de série situa-se na parte de baixo da câmara.

2. Descarregue o instalador para o computador.

Para Windows

- Clique no ficheiro do instalador apresentado para iniciar o instalador.

Para macOS

- Faça duplo clique no ficheiro dmg para abrir a janela de instalação.
- Faça duplo clique no ícone desta janela para iniciar o instalador.

3. Siga as instruções apresentadas no ecrã para instalar o software.

Instalação de Aplicações para Smartphones

- Instale sempre a versão mais recente.
- As aplicações podem ser instaladas partir do Google Play ou da App Store.
- Também pode aceder ao Google Play e à App Store a partir do seguinte website da Canon.

<https://cam.start.canon/>



Manuais de Instruções do Software

Consulte o seguinte site para obter os manuais de instruções do software.

- <https://cam.start.canon/>



Preparação e Funcionamento Básico

Este capítulo descreve os passos preparatórios antes de começar a fotografar e o funcionamento básico da câmara.

- [Carregar a Bateria](#)
- [Inserir/Remover Baterias](#)
- [Inserir/Remover Cartões](#)
- [Utilizar o Ecrã](#)
- [Ligar a Câmara](#)
- [Colocar e Retirar Objetivas RF/RF-S](#)
- [Colocar e Retirar Objetivas EF/EF-S](#)
- [Sapata Multifunções](#)
- [Usar o Visor](#)
- [Funcionamento Básico](#)
- [Operações de Menus e Definições](#)
- [Controlo Rápido](#)
- [Operação do Ecrã Tátil](#)

Carregar a Bateria

1. Retire a tampa protetora fornecida com a bateria.

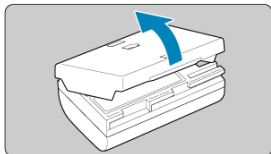

2. Insira completamente a bateria no carregador.

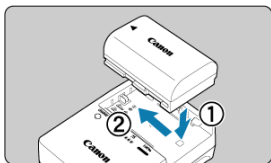

- Faça o oposto para remover a bateria.

3. Carregue a bateria.

LC-E6

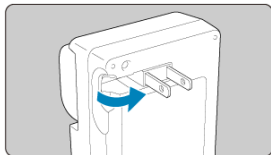

- Rebata os pinos do carregador conforme mostrado e ligue o carregador a uma tomada elétrica.

LC-E6E

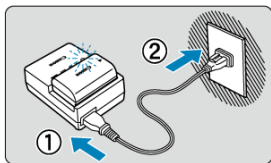

- Ligue o cabo de alimentação ao carregador e insira a ficha numa tomada elétrica.
- O recarregamento inicia-se automaticamente e a lâmpada de carga pisca na cor laranja.

Nível de Carga	Lâmpada de carga	
	Cor	Visor
0-49%	Laranja	Pisca uma vez por segundo
50-74%		Pisca duas vezes por segundo
75% ou superior		Pisca três vezes por segundo
Totalmente carregada	Verde	Ligado

- **O carregamento de uma bateria descarregada demora cerca de 3 horas à temperatura ambiente (23°C).**
O tempo necessário para carregar a bateria varia muito, dependendo da temperatura ambiente e da capacidade restante da bateria.

- Por questões de segurança, o carregamento a baixas temperaturas (5-10°C), levará mais tempo (até aprox. 4 horas).

- **Quando a compra, a bateria não está totalmente carregada.**

Carregue a bateria antes de utilizar a câmara.

- **Carregue a bateria na véspera ou no próprio dia em que a utilizar.**

As baterias carregadas perdem gradualmente a carga, mesmo quando não sejam utilizadas.

- **Depois de carregar a bateria, remova-a do carregador e retire este último da tomada elétrica.**

- **Pode colocar a tampa protetora da bateria numa posição diferente, para perceber se a bateria está ou não carregada.**

Se a bateria estiver carregada, coloque a tampa protetora de modo a que o orifício em forma de bateria <  > fique alinhado com o autocolante azul da bateria. Se a bateria estiver sem carga, coloque a tampa protetora na posição oposta.



- **Quando não estiver a utilizar a câmara, retire a bateria.**

Se deixar a bateria na câmara durante muito tempo, libertar-se-á gradualmente uma pequena quantidade de corrente elétrica, que pode provocar perdas de carga excessivas e diminuir a duração da bateria. Guarde a bateria com a respetiva tampa protetora colocada. Se guardar a bateria quando estiver totalmente carregada, o desempenho da bateria pode diminuir.

- **Pode utilizar o carregador de bateria noutros países.**

O carregador de bateria é compatível com uma fonte de alimentação de 100 V AC a 240 V AC 50/60 Hz. Se for necessário, instale um adaptador de ficha à venda no mercado adequado ao país ou região onde se encontra. Para evitar danos, não ligue a transformadores de tensão portáteis.

- **Se a bateria ficar sem carga pouco tempo depois de ter sido totalmente carregada, significa que chegou ao final da sua vida útil.**

Verifique o desempenho de recarga da bateria () e adquira uma bateria nova.

Atenção

- Depois de desligar a ficha de corrente do carregador, não toque nos bornes durante cerca de 10 segundos.
- Se a capacidade restante da bateria () for 94% ou superior, a bateria não será carregada.
- O carregador fornecido não carrega nenhuma outra bateria além da Bateria LP-E6NH/LP-E6N/LP-E6.

Inserir/Remover Baterias

 [Inserção](#)

 [Remoção](#)

Coloque uma Bateria totalmente carregada LP-E6NH (o LP-E6N/LP-E6) na câmara.

Inserção

1. Faça deslizar o bloqueio da tampa do compartimento da bateria para a abrir.

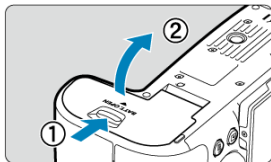

2. Insira a bateria.

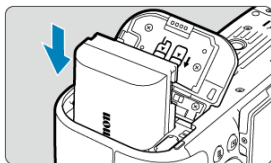

- Introduza primeiro a extremidade com os contactos elétricos.
- Introduza a bateria até ela ficar bem colocada.

3. Feche a tampa.

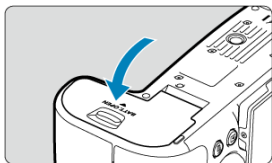

- Pressione a tampa até se ouvir um estalido, a indicar que ficou bem fechada.

Atenção

- Não pode utilizar outras baterias que não a Bateria LP-E6NH/LP-E6N/LP-E6.

1. Abra a tampa e retire a bateria.

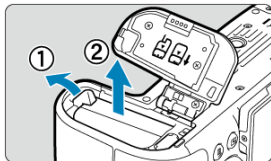

- Empurre a alavanca de bloqueio da bateria na direção da seta e retire a bateria.
- Não se esqueça de colocar sempre a tampa protetora (☑) da bateria para evitar um curto-circuito.

Inserir/Remover Cartões

[Inserção](#)

[Formatar o Cartão](#)

[Remoção](#)

Esta câmara aceita dois cartões. **A gravação é possível desde que haja pelo menos um cartão na câmara.**

Com dois cartões inseridos, pode selecionar um cartão para gravar ou pode gravar a mesma imagem nos dois cartões ao mesmo tempo (☑).

⚠ Atenção

- Certifique-se de que a patilha de proteção contra gravação (1) do cartão está para cima para permitir a escrita e eliminação.

Inserção

1. Faça deslizar a tampa para a abrir.

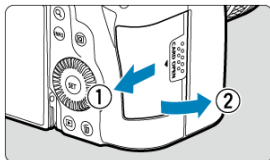

2. Insira o cartão.

Cartão 1

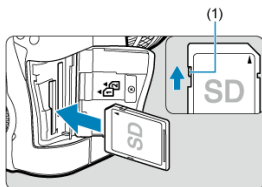

Cartão 2

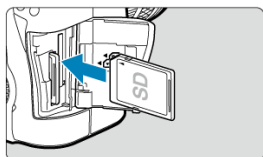

- O cartão na ranhura do cartão traseira é [1], e o na parte dianteira é [2].
- Insira o cartão na câmara com o lado da etiqueta virado para si, até encaixar com um estalido, como se pode ver na figura.

3. Feche a tampa.

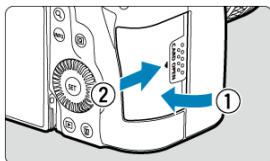

- Feche a tampa e faça-a deslizar na direção das setas até ouvir um estalido.

4. Coloque o interruptor de alimentação na posição < ON > (☑).

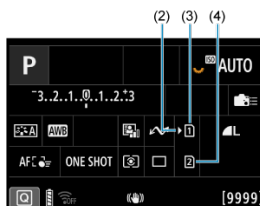
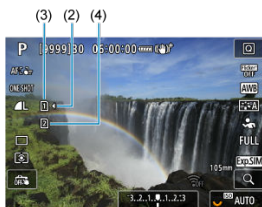

- (2) Ícone de seleção de cartão
- (3) Cartão 1
- (4) Cartão 2

- Os ícones que representam os cartões carregados são mostrados no ecrã de captação (☑) acessido carregando no botão < INFO > e no ecrã de Controlo Rápido (☑). **Os cartões com a etiqueta [1] estão selecionados para gravação.**

Formatar o Cartão

Se o cartão for novo ou se tiver sido previamente formatado (inicializado) noutra câmara ou num computador, formate-o com a câmara (🔗).

1. Abra a tampa.

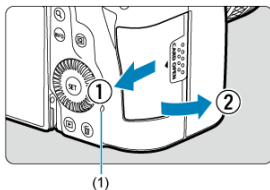

- Coloque o interruptor de alimentação na posição <OFF>.
- Verifique se a luz de acesso (1) está apagada, depois abra a tampa.
- Se [Gravando...] for apresentado no ecrã, feche a tampa.

2. Retire o cartão.

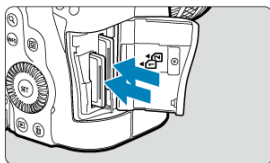



- Empurre o cartão com cuidado e solte-o para ejetá-lo.
- Puxe o cartão para fora e feche a tampa.

Atenção



Não remova cartões imediatamente após ser mostrado um ícon vermelho

 quando está a fotografar. Os cartões podem estar quentes, devido à alta temperatura interna da câmara. Defina o interruptor de alimentação para <OFF> e pare de fotografar durante algum tempo antes de remover cartões. A remoção de cartões inteligentes imediatamente após o disparo pode fazer com que os deixe cair e os danifique. Tenha cuidado ao remover os cartões.

Nota

- O número de disparos disponíveis varia em função da capacidade restante do cartão e de definições como qualidade da imagem e velocidade ISO.
- Definir : **Liberar obturador sem cartão**] para [Desat.] impede-o de esquecer de introduzir um cartão ().

Atenção

- **Se a luz de acesso estiver acesa ou a piscar, significa que as imagens estão a ser gravadas, lidas ou apagadas do cartão, ou que os dados estão a ser transferidos. Não abra a tampa da ranhura do cartão durante este processo. Para evitar corromper os dados de imagem ou danificar cartões ou a câmara, nunca efetue qualquer das seguintes ações enquanto a luz de acesso estiver acesa ou a piscar.**
 - Retirar o cartão.
 - Retirar a bateria.
 - Abanar ou bater na câmara.
 - Desligar ou ligar um cabo de alimentação
(quando são utilizados acessórios opcionais para tomada de parede).
- Se já existirem imagens gravadas no cartão, o número da imagem pode não começar por 0001 ().
- Se aparecer no ecrã uma mensagem de erro relacionada com o cartão, retire o cartão e volte a colocá-lo. Se o erro persistir, utilize um cartão diferente. Se puder transferir as imagens do cartão para um computador, faça-o antes de formatar o cartão com a câmara (). Desta forma, o cartão poderá voltar ao normal.
- Não toque nos contactos do cartão com os dedos ou objetos metálicos. Não exponha os contactos a pó nem a água. A existência de manchas nos contactos do cartão pode provocar falhas nos contactos.
- Não é possível utilizar cartões MultiMediaCard (MMC). (É apresentada a indicação de erro no cartão.)
- Não é recomendada a utilização de cartões microSDHC/SDXC UHS-II com adaptador microSD para SD.
Ao usar cartões UHS-II, use cartões SDHC/SDXC.

Utilizar o Ecrã

Pode alterar a direção e o ângulo do ecrã.

1. Abra o ecrã.

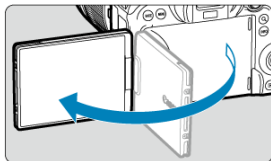

2. Rode o ecrã.

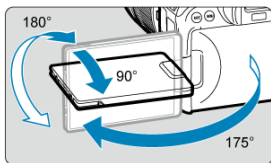

- Quando o ecrã está aberto, pode incliná-lo para cima ou para baixo ou rodá-lo para o motivo.
- Os ângulos indicados são apenas aproximados.

3. Vire-o para si.

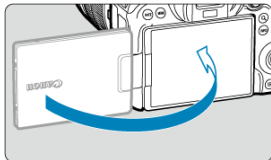

- Normalmente, utilize a câmara com o ecrã virado para si.

Atenção

- Evite forçar o ecrã para a posição à medida que o roda, para não fazer demasiada pressão sobre a dobradiça.
- Quando um cabo estiver ligado a um terminal da câmara, a amplitude do ângulo de rotação do ecrã aberto será limitada.

Nota

- Mantenha o ecrã fechado e virado para o corpo da câmara quando esta não estiver a ser utilizada. Pode proteger o ecrã.
- É apresentada uma imagem espelhada (inversão esquerda/direita) dos motivos quando o ecrã está virado para motivos à frente da câmara.

Ligar a Câmara

- [Definir a Data, Hora e Fuso horário](#)
- [Alterar o Idioma da Interface](#)
- [Limpeza Automática do Sensor](#)
- [Indicador de nível da bateria](#)

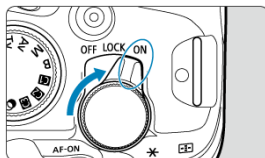

- **<ON>**
A câmara liga-se. Este modo é para tirar fotografias.
- **<LOCK>**
A câmara liga-se. O bloqueio multifunções é ativado (🔒).
- **<OFF>**
A câmara está desligada e não funciona. Coloque o interruptor de alimentação nesta posição quando não estiver a utilizar a câmara.

Nota

- Se colocar o interruptor de alimentação na posição **<OFF>** durante a gravação de uma imagem para o cartão, aparece a mensagem **[Gravando...]** e a câmara desliga-se após a conclusão da gravação.

Definir a Data, Hora e Fuso horário

Se ligar a câmara e aparecer o ecrã de definição de data/hora/zona, consulte [Data/Hora/Zona](#) para acertar a data/hora/zona.

Alterar o Idioma da Interface

Para alterar o Idioma da Interface, consulte [Idioma](#).

Limpeza Automática do Sensor

- Sempre que o interruptor de alimentação estiver definido para <OFF>, o sensor será limpo automaticamente (o que pode emitir um som fraco). Durante a limpeza do sensor, o ecrã apresentará [↑□]. Para ativar a limpeza automática do sensor quando o interruptor de alimentação também está definido para <ON>, pode defini-lo em [🔌: Limpeza do sensor] (🔌).
- Se colocar várias vezes o interruptor de alimentação na posição <ON> ou <OFF> dentro de um curto período de tempo, o ícone [↑□] poderá não ser apresentado, mas tal não indica uma avaria da câmara.

Indicador de nível da bateria

O indicador de bateria mostra a capacidade restante quando a câmara está ligada.



Visor							
Nível (%)	100-70	69-50	49-20	19-10	9-1	0	

Nota

- As ações que se seguem contribuem para um desgaste mais rápido da bateria:
 - Carregar no botão do obturador até meio durante muito tempo.
 - Ativar frequentemente a função AF sem tirar fotografias.
 - Utilizar o Image Stabilizer (Estabilizador de imagem).
 - Utilizar a função Wi-Fi ou a função Bluetooth.
- O número de disparos disponíveis pode diminuir, dependendo das condições reais de disparo.
- As operações da objetiva são alimentadas pela bateria da câmara. Algumas objetivas podem esgotar a bateria mais rapidamente do que outras.
- Consulte **Info. da bateria** para verificar o estado da bateria .
- Em temperaturas ambiente baixas, pode não ser possível fotografar mesmo com carga da bateria suficiente.

Colocar e Retirar Objetivas RF/RF-S

 [Colocar uma Objetiva](#)

 [Retirar a Objetiva](#)

Atenção

- Não olhe diretamente para o Sol através da objetiva. Se o fizer, pode perder a visão.
- Quando colocar ou retirar uma objetiva, coloque o interruptor de alimentação da câmara na posição <OFF>.
- Se a peça da frente (anel de focagem) da objetiva rodar durante a focagem automática, não toque na peça em rotação.

Dicas para evitar manchas e poeira

- Quando mudar de objetiva, faça-o rapidamente num local com o mínimo de poeira.
- Quando guardar a câmara sem uma objetiva instalada, coloque a tampa do corpo.
- Antes de colocar a tampa do corpo, remova manchas e poeira da tampa.

Nota

- Com as objetivas RF-S um factor de corte de aproximadamente 1.6× é aplicado ao centro da área de imagem regular.

1. Retire as tampas.

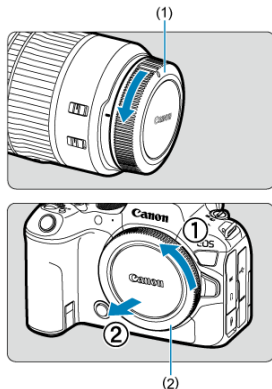

- Retire a tampa traseira da objetiva (1) e a tampa do corpo (2), rodando-as na direção das setas.

2. Instalar uma objetiva.

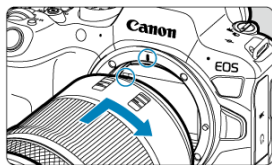

- Alinhe o índice de montagem vermelho da objetiva com o índice de encaixe vermelho da câmara e rode a objetiva na direção da seta, até encaixar na posição correta com um estalido.

3. Defina o modo de focagem para AF.

- AF significa focagem automática (Autofocus).
- MF significa foco manual (Manual focus). A focagem automática está desativada.
- Para objetivas RF sem interruptor de modo da focagem

Defina [**AF**: Modo de foco] para [AF].



- Para objetivas RF com um interruptor de modo da focagem
Coloque o interruptor de modo da focagem da objetiva na posição < AF >.

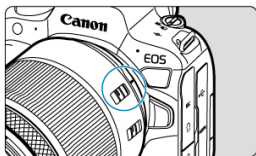

4. Retire a tampa da frente da objetiva.

Retirar a Objetiva

Rode a objetiva, conforme indicado na figura, enquanto carrega no botão de destravamento da objetiva.

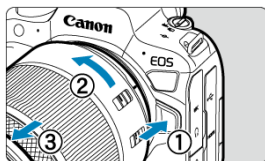

- Rode a objetiva até ela parar e retire-a da câmara.
- Coloque a tampa traseira da objetiva na objetiva que retirou.

Colocar e Retirar Objetivas EF/EF-S

[Colocar uma Objetiva](#)

[Retirar a Objetiva](#)

Todas as objetivas EF e EF-S podem ser usadas ligando um Adaptador de Montagem opcional EF-EOS R. **Não pode utilizar a câmara com objetivas EF-M.**

Nota

- Com as objetivas EF-S um factor de corte de aproximadamente 1.6× é aplicado ao centro da área de imagem regular.

Colocar uma Objetiva

1. Retire as tampas.

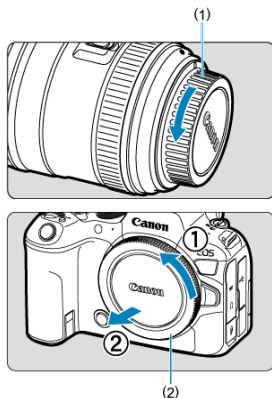

- Retire a tampa traseira da objetiva (1) e a tampa do corpo (2), rodando-as na direção das setas.

2. Coloque a objetiva no adaptador.

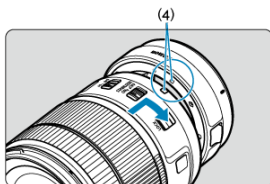
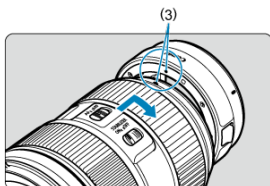

- Alinhe o índice de encaixe vermelho ou branco da objetiva com o índice de montagem correspondente no adaptador e rode a objetiva na direção da seta, até encaixar na posição correta com um estalido.

(3) Índice vermelho

(4) Índice branco

3. Coloque o adaptador na câmera.

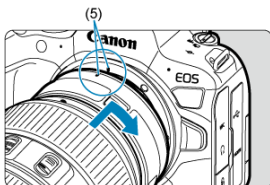

- Alinhe os índices de encaixe vermelhos (5) do adaptador e da câmera e rode a objetiva na direção da seta, até encaixar na posição correta com um estalido.

4. Coloque o interruptor de modo da focagem da objetiva na posição <AF>.

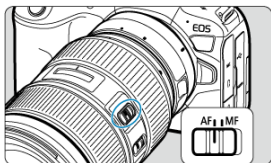

- <AF> significa focagem automática (Autofocus).
- <MF> significa foco manual (Manual focus). A focagem automática não funciona.

5. Retire a tampa da frente da objetiva.

Retirar a Objetiva

1. Premindo o botão de destravamento da objetiva, rode o adaptador no sentido indicado pela seta.

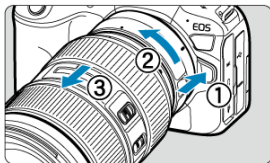

- Rode a objetiva até ela parar e retire-a da câmera.

2. Retire a objetiva do adaptador.

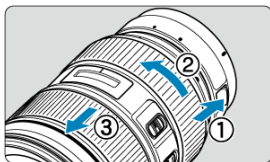

- Mantenha a patilha de desprendimento da objetiva pressionada no adaptador e rode a objetiva para a esquerda.
- Rode a objetiva até ela parar e retire-a da câmera.
- Coloque a tampa traseira da objetiva na objetiva que retirou.

⚠ Atenção

- Para os cuidados a ter com a objetiva, consulte [Colocar e Retirar Objetivas RF/RF-S](#).

Sapata Multifunções

Usar a Sapata Multifunções

A sapata multifunções é uma sapata para acessórios que fornece energia aos acessórios e oferece funcionalidade de comunicação avançada.

Usar a Sapata Multifunções

Retirar a cobertura da sapata

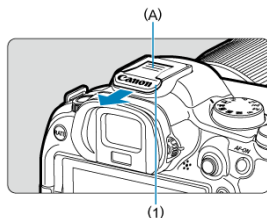

- Remova a cobertura da sapata (1) carregando na parte marcada (A) na figura, conforme mostrado com o dedo. Após a remoção, mantenha a cobertura da sapata num local conveniente para evitar perdê-la.

Acessórios de fixação

- Ao fixar acessórios que se comunicam através dos contactos da sapata multifunções, insira o pé de montagem de acessórios até que este se encaixe no lugar e, em seguida, deslize a patilha de travamento do pé de montagem para prendê-lo. Para obter detalhes, consulte o Manual de Instruções.
- Os acessórios a seguir não podem ser fixados diretamente na sapata multifunções.
 - Speedlite EL-1/600EXII-RT/600EX-RT/580EX II
 - Transmissor Speedlite ST-E3-RT (Ver. 2)/ST-E3-RT
 - Cabo de Ligação Externa à Sapata OC-E3
 - Recetor de GPS GP-E2
- Para usar os acessórios listados acima com a câmara, necessita do Adaptador da Sapata Multifunções AD-E1, vendido separadamente. Para obter detalhes, consulte o Manual de Instruções do AD-E1.
- Ao fixar acessórios que não estes concebidos para a sapata para acessórios, insira o pé de montagem de acessórios até que este se encaixe completamente, em seguida, deslize a patilha de travamento do pé de montagem para prendê-lo. Para obter detalhes, consulte o Manual de Instruções.

- O Visor eletrônico EVF-DC2/EVF-DC1 não pode ser fixado diretamente na sapata multifunções. Tentar fixar os acessórios à força pode danificá-los ou danificar a sapata multifunções.

Colocar a cobertura da sapata

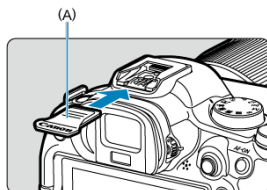

- Depois de remover os acessórios da sapata multifunções, recoloque a cobertura da sapata para proteger os contactos contra poeira e água.
- Deslize a cobertura da sapata totalmente para dentro carregando na parte marcada (A) na figura, conforme mostrado.

⚠ Atenção

- Fixe os acessórios corretamente, conforme descrito em [Acessórios de fixação](#). Uma fixação incorreta pode causar o mau funcionamento da câmara ou dos acessórios, e os acessórios podem soltar-se.
- Sopre qualquer material estranho na sapata multifunções com um soprador disponível comercialmente ou outro dispositivo semelhante.
- Se a sapata multifunções ficar molhada, desligue a câmara e deixe-a secar antes de a utilizar.
- Utilize a cobertura da sapata incluída com a câmara.

Usar o Visor

[Ajuste Dióptrico](#)

Olhe através do visor para o ativar. Também pode restringir a visualização ao ecrã ou ao visor ()

Ajuste Dióptrico

1. Rode o regulador de ajuste dióptrico.

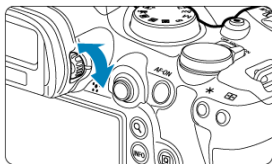

- Rode o regulador para a esquerda ou para a direita de forma a que a visualização do visor seja nítida.

Atenção

- O visor e o ecrã não podem ser ativados ao mesmo tempo.
- A visualização do visor é desactivada quando o ecrã é virado para fora, mesmo que se olhe através do visor.
- Em alguns râcios de aspeto, as barras pretas são apresentadas nas extremidades superior e inferior ou esquerda e direita do ecrã. Estas áreas não são gravadas.

Funcionamento Básico

- [Segurar na Câmara](#)
- [Botão do obturador](#)
- [< !\[\]\(467d80e979964f7f8c752fb22248b5b7_img.jpg\) > Seletor Principal](#)
- [< !\[\]\(b71552d33dbf62adf5e5199a70ee02bf_img.jpg\) > Seletor de Controlo Rápido 1](#)
- [< !\[\]\(03134b765d1473836ff001925b1b0550_img.jpg\) > Seletor de Controlo Rápido 2](#)
- [< !\[\]\(aed6947356668967079310026052edc0_img.jpg\) > Multicontrolador](#)
- [< M-Fn > Botão Multifunções](#)
- [< AF-ON > Botão de Início AF](#)
- [< LOCK > Interruptor de Bloqueio Multifuncional](#)
- [< !\[\]\(e61aeb0d9066d5d9e54d9b655f50da3d_img.jpg\) > Anel de Controlo](#)
- [< INFO > Botão Info](#)

● Visualização no ecrã enquanto fotografa

Enquanto fotografa, pode rodar o ecrã para o ajustar. Para obter detalhes, consulte [Utilizar o Ecrã](#).



- (1) Ângulo normal
- (2) Ângulo baixo
- (3) Ângulo elevado

● Fotografar através do visor

Para obter imagens nítidas, segure bem na câmara para minimizar a vibração.

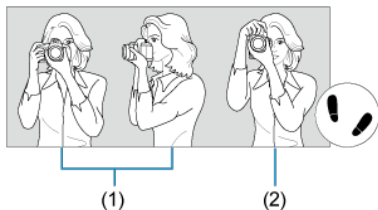

- (1) Disparo na horizontal
- (2) Disparo na vertical

1. Com a mão direita, segure a câmara firmemente pelo punho da câmara.
2. Com a mão esquerda, apoie a objetiva por baixo.
3. Toque levemente no botão do obturador com o dedo indicador direito.
4. Encoste ligeiramente os braços e cotovelos à parte da frente do corpo.
5. Para manter uma postura estável, coloque um pé ligeiramente à frente do outro.
6. Aproxime a câmara do rosto e olhe pelo visor.

Botão do obturador

O botão do obturador tem dois passos. Pode carregar no botão do obturador até meio. Em seguida, pode carregar no botão do obturador até ao fim.

Carregar até meio

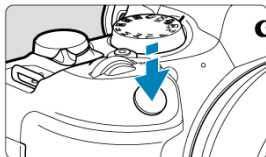

Este procedimento ativa a focagem automática e o sistema de exposição automática, que define a velocidade do obturador e o valor da abertura. O valor de exposição (velocidade do obturador e valor da abertura) aparece, no ecrã ou no visor, durante 8 segundos (temporizador de medição/8).

Carregar até ao fim

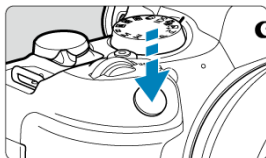

O obturador desprende-se e a máquina tira a fotografia.

● Evitar a Vibração da Câmara

O movimento da câmara sem utilização do tripé no momento da exposição designa-se por vibração da câmara. Pode originar fotografias tremidas. Para evitar a vibração da câmara, faça o seguinte:

- Mantenha a câmara imóvel, como mostrado em [Segurar na Câmara](#).
- Carregue no botão do obturador até meio para fazer a focagem automática e, em seguida, carregue lentamente no botão do obturador até ao fim.



Nota

- A câmara ainda pausará antes de tirar uma fotografia se premir completamente o botão do obturador (sem premir o botão do obturador até meio), ou se premir o botão do obturador até meio e premir imediatamente o botão completamente.
- Mesmo durante a visualização de menu ou a reprodução de imagens, pode carregar no botão do obturador até meio para que a câmara volte ao estado de “pronta a disparar”.

(1) Depois de carregar num botão, rode o seletor <  >.

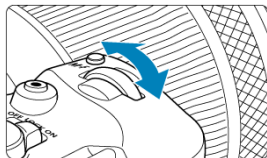
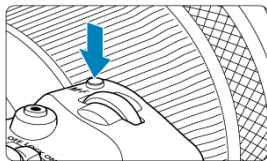



Prima um botão como < M-Fn >, depois rode o seletor <  >.

Se premir o botão do obturador até meio, a câmara volta ao estado “pronta a disparar”.

- Utilizado para operações como a definição do balanço de brancos, modo de avanço, compensação da exposição ao flash, ou Estilo Imagem.

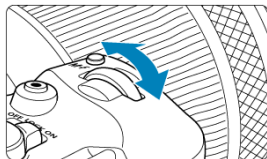
(2) Rode apenas o seletor <  >.



Enquanto olha para o ecrã ou para o visor, rode o seletor <  >.

- Utilize este seletor para definir a velocidade do obturador, o valor da abertura, etc.

 Nota

- A operação em (1) pode ser efetuada mesmo quando os controlos estão bloqueados com o bloqueio multifunções ().

< > Seletor de Controlo Rápido 1

(1) Depois de carregar num botão, rode o seletor <  >.

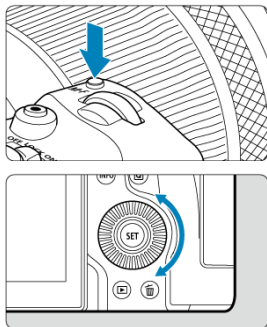



Prima um botão como < M-Fn >, depois rode o seletor <  >.

Se premir o botão do obturador até meio, a câmara volta ao estado “pronta a disparar”.

- Utilizado para funções como a definição do modo de medição, operação AF, velocidade ISO, ou área AF.

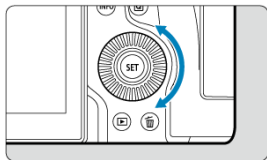
(2) Rode apenas o seletor <  >.



Enquanto olha para o ecrã ou para o visor, rode o seletor <  >.

- Usado para operações tal como configurar o valor de compensação da exposição e configuração do valor da abertura para exposições manuais.

Nota

- A operação em (1) pode ser efetuada mesmo quando os controlos estão bloqueados com o bloqueio multifunções ().

(1) Depois de carregar num botão, rode o seletor <  >.

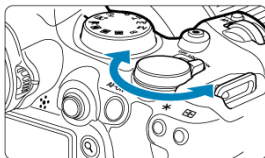
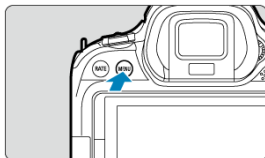



Prima um botão como < MENU >, depois rode o seletor <  >.

Se premir o botão do obturador até meio, a câmara volta ao estado “pronta a disparar”.

- Usado para operações como por exemplo mudar entre os separadores principais do ecrã de menu.

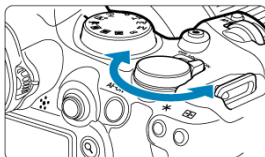
(2) Rode apenas o seletor <  >.



Enquanto olha para o ecrã ou para o visor, rode o seletor <  >.

- Usado para operações como por exemplo configurar a velocidade ISO.

 **Nota**

- A operação em (1) pode ser efetuada mesmo quando os controlos estão bloqueados com o bloqueio multifunções ().

< * > Multicontrolador

< * > é uma tecla de oito direções com um botão no centro. Para o usar, pressione levemente com a ponta do polegar.

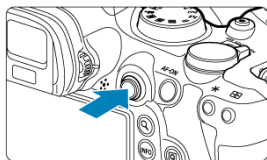
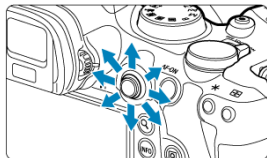

● Exemplos de utilização do Multicontrolador

- Ponto AF/movimento de quadro ampliado em tirar fotografias ou gravação de vídeos
- Correção de balanço de brancos
- Movimento de posição da área ampliada durante a reprodução
- Controlo Rápido
- Seleccionar ou programar opções de menu

<M-Fn> Botão Multifunções

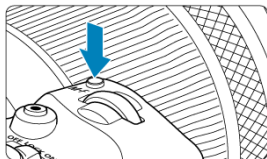

Ao premir o botão <M-Fn> e depois novamente o botão <M-Fn> repetidamente (ou rodando o seletor), <🔧> pode definir o balanço de brancos (☑), o modo de avanço (☑), a compensação da exposição ao flash (☑), Estilo de Imagem (☑), o modo de medição (☑), a operação AF (☑), a velocidade SO (☑), e a área AF (☑).

- Rode o seletor <🔧> para ajustar a linha superior dos itens de definição (balanço de brancos, modo de avanço, compensação da exposição ao flash, e Estilo de imagem).
- Rode o seletor <🔧> dial para ajustar a linha inferior de itens de definição (modo de medição, operação AF, velocidade ISO, e área AF).

Nota

- Para definir a área AF, também pode carregar no botão <☑> e depois no botão <M-Fn>.

< AF-ON > Botão de Início AF

Equivalente a carregar no botão do obturador até meio (nos modos de Zona Criativa).

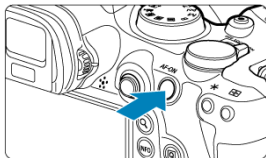

<LOCK> Interruptor de Bloqueio Multifuncional

Ao configurar [**F**: **Bloqueio multifunções**] () e definir o interruptor de alimentação/bloqueio multifuncional com <LOCK> impede que as definições sejam alteradas tocando acidentalmente no Seletor principal, no Seletor de controlo rápido, no Multicontrolador, no Anel de Controlo, ou no painel do ecrã tátil.

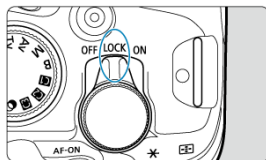

<Fn> Anel de Controlo

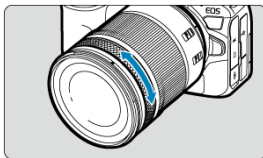

Por predefinição, a compensação de exposição pode ser definido rodando o anel de controlo de objetivas RF ou adaptadores de montagem enquanto prime o botão do obturador até meio nos modos <Fv>, <P>, <Tv>, <Av>, ou <M>. Caso contrário, pode atribuir uma função diferente ao anel de controlo personalizando as operações em [: Personalizar seletores] ().

<INFO> Botão Info

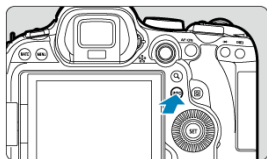

Cada vez que premir o botão <INFO> altera a informação apresentada. Os ecrãs de exemplo apresentados são para fotografias.



(1)

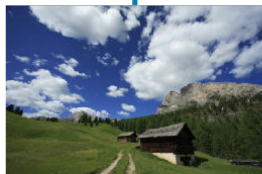
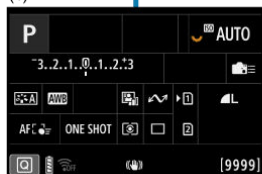

* Nos modos da Zona Básica, o ecrã (1) não é exibido.

Operações de Menus e Definições

- [Ecrã do Menu da Zona Básica](#)
- [Ecrã do Menu da Zona Criativa](#)
- [Procedimento de Definição de Menus](#)
- [Opções de Menu Esbatidas](#)

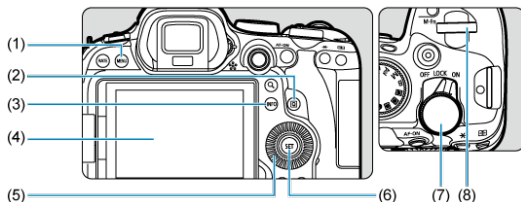

-
- (1) Botão <MENU >
-
- (2) Botão <Q >
-
- (3) Botão <INFO >
-
- (4) Ecrã
-
- (5) <○ > Seletor de Controlo Rápido 1
-
- (6) Botão <SET >
-
- (7) <☺ > Seletor de controlo Rápido 2
-
- (8) <☺ > Seletor Principal
-

Ecrã do Menu da Zona Básica

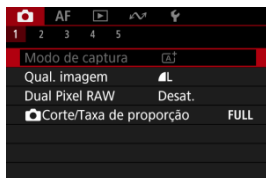

* Nos modos da Zona Básica, alguns separadores e opções de menu não são apresentados.

Ecrã do Menu da Zona Criativa



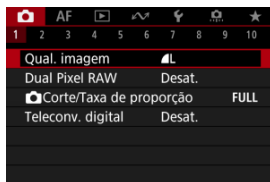

- (1) Separadores principais
- (2) Separadores secundários
- (3) Opções de menu
- (4) : Fotografar
- (5) **AF**: Focagem automática
- (6) : Reprodução
- (7) : Funções de comunicação
- (8) : Configuração
- (9) : Funções Personalizadas
- (10) : O Meu Menu
- (11) Definições de menu

1. Acesse ao ecrã de menu.





- Carregue no botão < MENU > para aceder ao ecrã de menu.

2. Selecione um separador.

- Sempre que rodar o seletor <  >, o separador principal (grupo de funções) muda. Também pode mudar de separador premindo o botão <  >.
- Rode o seletor <  > para escolher um separador secundário.

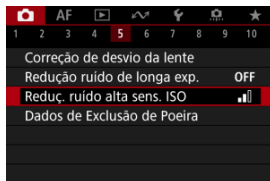
3. Selecione um item.



- Rode o seletor <  > para selecionar um item, depois carregue no botão <  >.

4. Selecione uma opção.

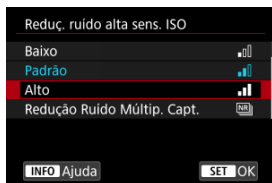

- Rode o seletor <  > para selecionar uma opção.
- A definição atual é indicada a azul.

5. Defina uma opção.

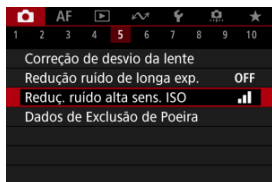

- Carregue no botão <  > para o definir.

6. Saia da definição.

- Carregue no botão < **MENU** > para voltar ao modo de espera do disparo.

Nota

- Para a descrição das funções de menus daqui em diante, parte-se do princípio de que já carregou no botão < **MENU** > para visualizar o ecrã de menu.
- As operações de menu são também possíveis tocando no ecrã de menu ou usando <  >.
- Para cancelar a operação, carregue no botão < **MENU** >.

Opções de Menu Esbatidas

Exemplo: Quando definido para o modo de avanço de disparo único

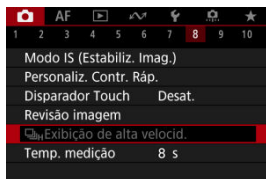

Não é possível definir as opções de menu esbatidas. Uma opção de menu aparece esbatida quando existe outra definição de função prioritária.

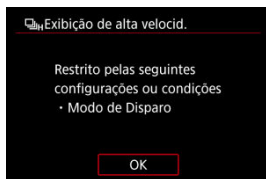

Pode ver a função prioritária selecionando a opção de menu esbatida e carregando no botão <SET>.

Se cancelar a definição da função prioritária, a opção de menu esbatida passará a ser configurável.

Atenção

- É possível que não consiga ver a função prioritária de determinadas opções de menu esbatidas.

Nota

- Pode repor as funções de menus para as predefinições selecionando [Config. básicas] em [🔧: Restau. câmara] (🔗).



Controlo Rápido

[Controlo Rápido em Captura ou Reprodução de Fotografias](#)

[Controlo Rápido na Gravação de Vídeo](#)

Pode seleccionar direta e intuitivamente e ajustar as definições apresentadas.



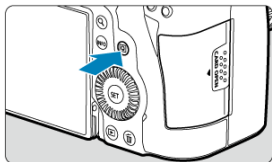

Controlo Rápido em Captura ou Reprodução de Fotografias

1. Carregue no botão  > .







2. Selecione um item das definições e defina a sua opção preferida.

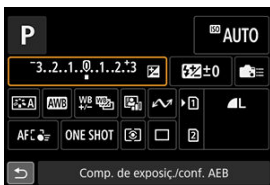

- Para seleccionar um item, rode o seletor  ou prima  para cima ou para baixo.
- Para ajustar a definição, rode o seletor  > ou , ou prima  para a esquerda ou para a direita. Alguns itens são definidos pressionando um botão depois deste.



- Prima  vertical ou horizontalmente para seleccionar uma opção do ecrã mostrado acima.
- Para ajustar a definição, rode o seletor , , ou  > . Alguns itens são definidos pressionando um botão depois deste.

Controlo Rápido na Gravação de Vídeo

Tal como na captura fotografias, prima o botão <Q> para aceder ao ecrã de Controlo Rápido. Sempre que prime o botão <Q> alterna entre ecrãs se tiver seleccionado ambos ([✓]) [Exibição 1] e [Exibição 2] em [📷: Tela Ctrl Rápido] (☑), mas apenas o ecrã seleccionado é exibido se um for seleccionado ([✓]).

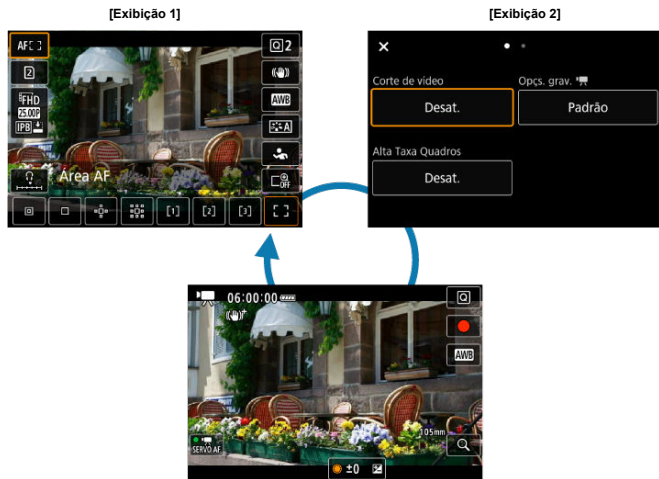



Ecrã de gravação de vídeo

Utilize o ecrã [Exibição 1] tal como descrito em [Controlo Rápido em Captura ou Reprodução de Fotografias](#). Utilize o ecrã [Exibição 2] da seguinte forma.

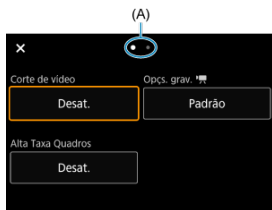

1. Alterne entre páginas conforme necessário.



- Rode o seletor <  > ou <  > para mudar de páginas.
- Também pode trocar de páginas tocando em (A) ou deslizando para a esquerda ou direita.

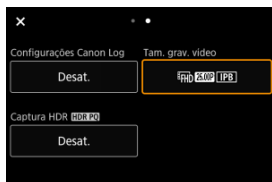



2. Selecione um item.



- Rode o seletor <  > ou prima <  > vertical ou horizontalmente para selecionar um item, depois prima o botão <  >.

3. Selecione uma opção.



- Para selecionar uma opção, rode o seletor <  >, <  >, ou <  > ou prima <  > para cima ou para baixo (ou em alguns casos, para a esquerda ou para a direita).

4. Defina uma opção.

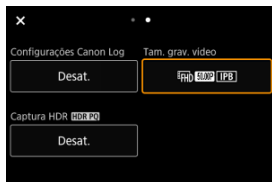

- Carregue no botão <  > para o definir.

5. Saia da definição.

- Carregue no botão <  > para voltar ao modo de espera do disparo.

Operação do Ecrã Tátil

☑ [Tocar](#)

☑ [Arrastar](#)

Tocar

Ecrã de exemplo (Controlo Rápido)



- Toque com o dedo (durante alguns instantes e depois levante) no ecrã.
- Por exemplo, ao tocar em [Q], aparece o ecrã de Controlo Rápido. Ao tocar em [↶], pode voltar ao ecrã anterior.

Nota

- Para que a câmara emita um aviso sonoro em operações tácteis, defina [🔊: Bipe] para [Ativar] (☑).
- A capacidade de resposta às operações tácteis pode ser ajustada em [🔊: Controle touch] (☑).

Ecrã de exemplo (Ecrã de menu)

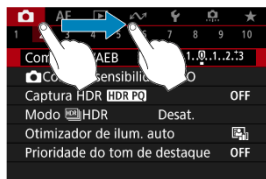

- Deslize o dedo enquanto toca no ecrã.

Zona Básica

Este capítulo descreve como utilizar os modos da Zona Básica do Seletor de Modos para obter os melhores resultados.

Nos modos da Zona Básica, basta apontar e disparar, porque a câmara define tudo automaticamente.

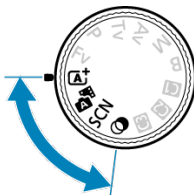
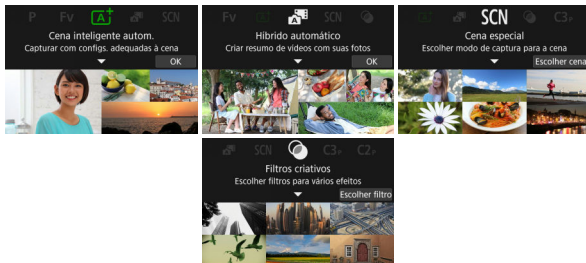

- [A+ : Fotografia Totalmente Automática \(Cena Inteligente Auto\)](#)
- [Automático Híbrido](#)

- [Modo de Cena Especial](#)
 - [Modo de Retrato](#)
 - [Modo de Foto de Grupo](#)
 - [Modo de Paisagem](#)
 - [Modo de Captura Panorâmica](#)
 - [Modo de Desporto](#)
 - [Modo de Crianças](#)
 - [Modo de Panning](#)
 - [Modo de Grande Plano](#)
 - [Modo de Comida](#)
 - [Modo de Retrato Noturno](#)
 - [Modo de Cena Noturna Portátil](#)
 - [Modo de Controlo Contraluz HDR](#)
 - [Modo de Obturador Silencioso](#)
- [Modo de Filtros Criativos](#)

A+: Fotografia Totalmente Automática (Cena Inteligente Auto)

- [Fotografar Motivos em Movimento](#)
- [Ícones de Cena](#)
- [Ajustar as Definições](#)
- [Fotografar com Efeitos Aplicados \(Ajuda criativa\)](#)

< **A+** > é um modo totalmente automático. A câmara analisa a cena e especifica automaticamente as melhores definições. Também pode ajustar a focagem automaticamente para um motivo parado ou um motivo em movimento, detetando o movimento do motivo.

1. Defina o Seletor de modos para < **A+** >.

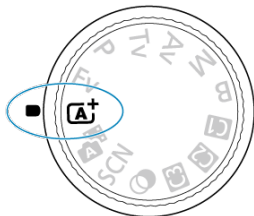

2. Carregue no botão < **SET** >.

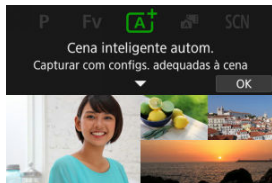

- Leia a mensagem e selecione [OK].

3. Aponte a câmara para o que vai fotografar (o motivo).

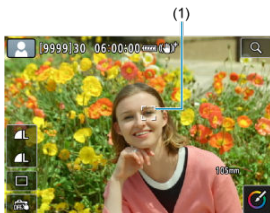

- Um quadro de rastreamento (1) pode ser exibido sobre o motivo, em algumas condições de disparo.

4. Foque o motivo.

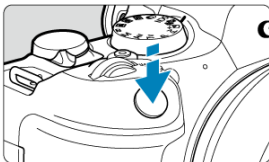

- Carregue no botão do obturador até meio para focar.
- Também pode focar ao tocar no rosto de uma pessoa ou noutro motivo, no ecrã (AF Tátil).
- Em fracas condições de iluminação, a luz auxiliar AF (AF Assist) é ativada automaticamente, se necessário.
- Com o motivo focado, o ponto AF fica verde e a câmara emite avisos sonoros (One-Shot AF).
- Um ponto AF em foco sobre um motivo em movimento fica azul e segue a movimentação do motivo (Servo AF).

5. Tire a fotografia.

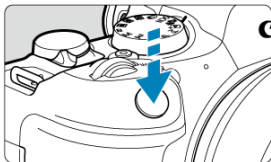

- Carregue no botão do obturador até ao fim para tirar a fotografia.
- A imagem que acabou de captar é apresentada durante aproximadamente 2 segundos no ecrã.

⚠ Atenção

- O movimento do motivo (se os motivos estão parados ou em movimento) pode não ser detetado corretamente para alguns motivos ou condições de disparo.

📄 Nota

- A operação AF (One-Shot AF ou Servo AF) é definida automaticamente quando pressiona o botão do obturador até meio. Mesmo quando definida automaticamente para One-Shot AF, a câmara mudará para Servo AF se o movimento do motivo for detetado enquanto prime o botão do obturador até metade ou disparar continuamente.
- O modo < **A+** > torna as cores das cenas fotografadas na natureza, exteriores e pôr do sol mais impressionantes. Se não obtiver as tonalidades de cor desejadas, altere o modo para um modo Zona Criativa (**C**) e selecione um Estilo Imagem diferente de [**A+**] e fotografe novamente (**C**).

💡 Minimizar fotografias desfocadas

- Tenha cuidado com a vibração da câmara ao ter a câmara na mão. Para evitar vibração da câmara, considere o uso de um tripé. Utilize um tripé resistente que suporte o peso do equipamento de disparo. Coloque a câmara estável no tripé.
- É recomendável utilizar um telecomando (vendido separadamente, **C**) ou um telecomando sem fios (vendido separadamente, **C**).

? FAQ

- **Não é possível focar (indicado por um ponto AF cor de laranja).**

Aponte o ponto AF para uma área com um bom contraste e carregue no botão do obturador até meio (☑). Se estiver muito próximo do motivo, afaste-se e tente de novo.

- **Após focalização, múltiplos pontos AF são apresentados ao mesmo tempo.**

A focagem foi obtida para todos esses pontos.

- **A indicação de velocidade do obturador está a piscar.**

Como está demasiado escuro, se tirar uma fotografia, o motivo pode ficar desfocado devido à vibração da câmara. Recomenda-se a utilização de um tripé ou de um Speedlite da série EL/EX da Canon (vendido em separado ☑).

- **A parte inferior das fotografias tiradas com flash são involuntariamente escuras.**

Se a objetiva tiver uma cobertura instalada, esta pode obstruir a luz do flash. Se o motivo estiver próximo, retire a cobertura antes de tirar a fotografia com o flash.



Nota

- Tenha em conta o seguinte se não estiver a usar flash:
 - Sob pouca luz, quando a câmara tende a vibrar, mantenha a câmara estável ou utilize um tripé. Quando utilizar uma objetiva zoom, pode reduzir a desfocagem causada por vibração da câmara colocando a objetiva em grande angular.
 - Quando fotografar retratos sob pouca luz, diga ao motivo para permanecer imóvel até que tenha terminado de fotografar. Qualquer movimento enquanto fotografa fará com que a pessoa fique desfocada na fotografia.

Fotografar Motivos em Movimento



Pressionando o botão do obturador até meio, acompanha os motivos em movimento para os manter em foco.

Mantenha o motivo no ecrã enquanto mantém o botão do obturador até meio e, no momento decisivo, carregue no botão completamente.

Ícones de Cena



A câmara deteta o tipo de cena e define a exposição e define tudo automaticamente de acordo com a cena. O tipo de cena detetada é indicado na parte superior direita do ecrã. Para detalhes dos ícones, consulte [Ícones de Cena](#).

Ajustar as Definições



Ao tocar nos ícones apresentados no ecrã, pode ajustar as definições para o modo de avanço, qualidade da imagem, Obturador Tátil e Creative Assist.

1. Carregue no botão < Q >.

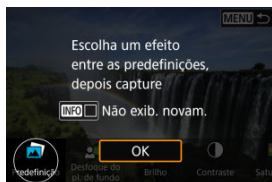
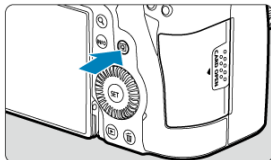

- Leia a mensagem e seleccione [OK].

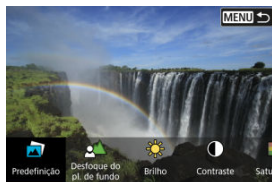

2. Seleccione um efeito.





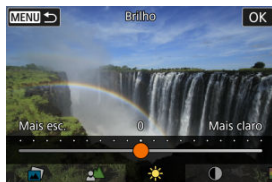





- Use o seletor <  > para seleccionar um item, depois prima o botão <  >.

3. Selecione o nível de efeito e outros detalhes.



- Defina com o seletor <  >, em seguida, pressione o botão <  >.
- Para repor a definição, carregue no botão <  > depois selecione [OK].



Efeitos de Creative Assist

-  **Predefinição**
Selecione um dos efeitos predefinidos.
Observe que [**Saturação**], [**Tom da cor 1**], e [**Tom da cor 2**] não estão disponíveis com [**B&W**].
-  **Desf. plano de fundo**
Ajuste a desfocagem do fundo. Escolha valores mais altos para tornar os fundos mais nítidos. Para desfocar o fundo, escolha valores mais baixos. [**Automát.**] ajuste a desfocagem de fundo para corresponder ao brilho. Consoante o brilho da objetiva (número f), algumas posições podem não estar disponíveis.
-  **Brilho**
Ajustar o brilho da imagem.
-  **Contraste**
Ajustar o contraste.
-  **Saturação**
Ajustar a vivacidade das cores.
-  **Tom da cor 1**
Ajusta a tonalidade para cores âmbar/azul.
-  **Tom da cor 2**
Ajusta a tonalidade para verde/magenta.
-  **Monocromático**
Definir o efeito de tom para disparo monocromático.

Nota

- [**Desf. plano de fundo**] não está disponível em fotografia com flash.
- Estas definições são repostas quando muda os modos de disparo ou coloca o interruptor de alimentação na posição < **OFF** >. Para guardar as definições, defina : **Retor dados Ajuda criativa**] para [**Ativar**].

Guardar efeitos

Para salvar a configuração atual na câmara, toque em  [**INFO**]  **Registrar**] no ecrã de configuração [**Ajuda criativa**] e depois selecione [**OK**]. Até três predefinidos podem ser guardados como [**USER***]. Depois de guardados três, um predefinido já existente [**USER***] terá de ser substituído para guardar um novo.

Automático Híbrido

Com o modo, <  > pode fazer um pequeno vídeo do dia apenas tirando fotografias. A câmara grava aproximadamente 2-4 segundos de cenas de vídeo antes de cada disparo, que mais tarde são combinados num prólogo de vídeo.

1. Defina o Seletor de modos para <  >.

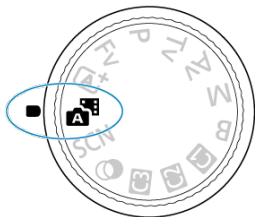







2. Carregue no botão <  >.



- Prepare os seus disparos e dispare

Nota

- Para prólogos de vídeos mais impressionantes, mantenha a câmara voltada para os motivos durante cerca de 4 segundos antes de tirar fotografias.
- Para gravar prólogos de vídeos que não incluam fotografias, defina [: **Tipo de resumo**] para [**Sem fotos**] ().
- A duração da bateria é mais curta neste modo do que no modo <  >, porque os prólogos de vídeos são gravados para cada disparo.
- Um prólogo de vídeo pode não ser gravado se se tirar uma fotografia imediatamente após ligar a câmara, selecionar o modo, <  > ou operar a câmara de outras maneiras.
- Quaisquer sons e vibrações das operações da sua câmara ou objetiva serão gravados em prólogos de vídeos.
- A luz auxiliar AF ou a lâmpada do temporizador automático podem ser gravadas em prólogos de vídeos em locais com pouca luz.
- A qualidade da imagem do prólogo de vídeo é [] para NTSC ou [] para PAL. Isto varia dependendo da definição do sistema de vídeo.
- A câmara não emite um aviso sonoro em resposta a operações como pressionar o botão do obturador até a metade ou utilizar o temporizador automático.
- Os prólogos de vídeos são guardados como ficheiros de vídeo separados nos seguintes casos, mesmo que tenham sido gravados no mesmo dia no modo <  >.
 - O tamanho do ficheiro do prólogo de vídeo excede 4 GB (ao gravar em cartões que não são formatados como exFAT)
 - São feitas alterações às definições de data, fuso horário, sistema de vídeo ou horário de verão ou o cartão é trocado
 - O ficheiro de prólogo de vídeo destinado à gravação adicional está protegido
 - As informações de autor ou de copyright do ficheiro de prólogo de vídeo destinado à gravação adicional diferem daquelas definidas na câmara
- Os sons do obturador gravados não podem ser modificados ou apagados.
- Ao usar o EOS Utility para fotografar, defina [**Image saving location/Local de gravação da imagem**] no EOS Utility para [**Computer and camera memory card/ Cartão de memória de computador e de câmara**] ou [**Camera memory card only/Apenas cartão de memória de câmara**].

Modo de Cena Especial

A câmara escolhe automaticamente as definições adequadas quando seleciona um modo de disparo para o seu motivo ou cena.

* < **SCN** > significa Cena Especial (Special Scene).

1. Defina o Seletor de modos para < **SCN** >.

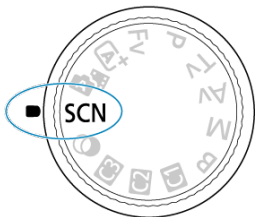



2. Carregue no botão < (SET) >.

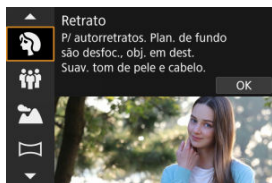

3. Selecione um modo de disparo.







- Use o seletor <  > para selecionar um modo de disparo, depois prima o botão <  >.

4. Reveja as definições.

















- Carregue no botão <  > para exibir o ecrã de Controlo Rápido.

Nota

- Também pode especificar o modo de disparo em [: **Modo de captura**].
- Quando o [: **Guia de modo**] está definido para [**Desat.**], após o passo 1, carregue no botão <  > para aceder ao ecrã de Controlo Rápido, use o seletor <  > para selecionar um modo de disparo e depois carregue no botão <  >.

Modos de Disparo Disponíveis em Modo <SCN>

Modo de Disparo			
	Retrato		Fechar
	Foto em Grupo		Comida
	Paisagem		Retrato Noturno
	Captura panorâmica		Cena Noturna/ Tripé
	Esportes		Controle Contraluz  HDR
	Crianças		Obturador silencioso
	Panning		

Modo de Retrato

Use o modo [P] (Retrato) para desfocar o fundo e destacar a pessoa que fotografa. Além disso, suaviza também os tons de pele e os cabelos.

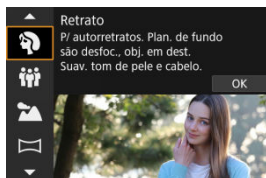

Sugestões de disparo

- **Selecione o local mais afastado entre o motivo e o fundo.**

Quanto maior a distância entre o motivo e o fundo, mais desfocado fica o fundo. Além disso, o motivo fica mais realçado num fundo totalmente escuro.

- **Utilize uma teleobjetiva.**

Se tiver uma objetiva zoom, utilize o fim da teleobjetiva para preencher por completo a moldura com a imagem da pessoa da cintura para cima.

- **Foque o rosto.**

Ao focar antes de disparar, certifique-se de que o ponto AF no rosto do motivo é verde.

Ao fotografar grandes planos de rostos, pode definir [AF: Detecção olhos] para uma opção que não seja [Desat.] a fim de fotografar com o foco nos olhos do motivo.

- **Fotografe continuamente.**

A predefinição é [C] (Baixa velocid. contínua). Se continuar a carregar sem soltar o botão do obturador, consegue tirar fotografias continuamente de modo a captar alterações na pose e na expressão facial do motivo.

Modo de Foto de Grupo

Utilizar o modo [👥] (Foto em Grupo) para tirar fotografias de grupo. Pode fotografar as pessoas, desde as primeiras da linha da frente e sucessivamente as de trás, todas em foco.

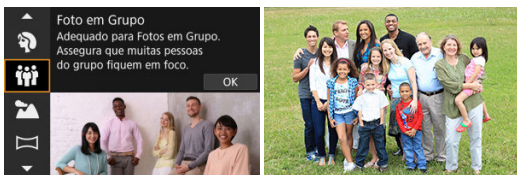

💡 Sugestões de disparo

- **Utilize uma objetiva de grande angular.**

Com objetivas de zoom, diminuir o zoom perto da extremidade grande angular facilita a focagem em todos os que estão à frente e atrás ao mesmo tempo. Também se pode aumentar a profundidade de campo colocando-se um pouco mais longe dos motivos, para que estes se enquadrem completamente na moldura.

- **Tire algumas fotos ao grupo.**

É uma boa ideia tirar algumas fotos, porque as pessoas às vezes piscam os olhos.

📷 Nota

- Segure a câmara com firmeza ou utilize um tripé quando fotografar em espaços interiores ou com pouca luz.

⚠️ Atenção

- O ângulo de visão muda ligeiramente, devido à correção da distorção.
- Nem todas as pessoas podem estar focadas, dependendo das condições de disparo.

Modo de Paisagem

Utilize o modo  (Paisagem) para cenários amplos, para manter tudo em foco desde perto até ao longe. Para azuis e verdes vívidos e imagens nítidas com contornos bem definidos.

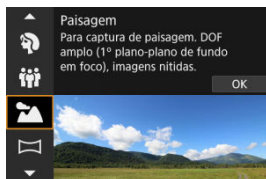

Sugestões de disparo

- **Com uma objetiva zoom, utilize a parte de grande angular.**
Quando utilizar uma objetiva zoom, coloque a objetiva em grande angular para focar os objetos próximos e distantes. Também dá maior amplitude às paisagens.
- **Segure a câmara com firmeza ao fotografar cenas noturnas.**
Recomenda-se a utilização de um tripé.

Atenção

- Não está disponível fotografia com flash.

Modo de Captura Panorâmica

Utilizar o modo [📷] (Panoramic Shot) para fotografar panoramas. O panorama é criado pela combinação de fotos captadas em disparo contínuo enquanto move a câmara numa direção e mantendo completamente premido o botão do obturador.



1. Escolha uma direção de disparo.

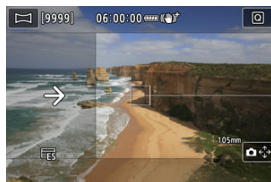

- Prima o botão < [📷] > ou toque em [📷] no canto inferior direito para escolher a direção em que vai fotografar.
- É exibida uma seta mostrando a direção a seguir para mover a câmara.

2. Carregue no botão do obturador até meio.

- Carregando no botão do obturador até metade, foque o motivo.

3. Dispare.

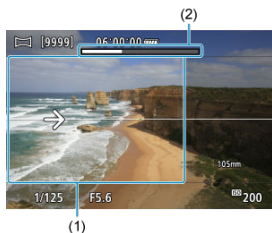

- Prima completamente o botão do obturador e mova a câmara a uma velocidade constante na direção da seta.
- A área nitidamente exibida (1) é captada.
- É exibido um indicador de progresso de disparo (2).
- O disparo é interrompido quando se solta o botão do obturador ou quando todo o indicador de progresso fica branco.

⚠ Atenção

- Em alguns cenários, as imagens que pretendia capturar podem não ser guardadas como esperado e o panorama pode não ter o aspeto esperado.
- O disparo pode parar a meio se mover a câmara muito devagar ou muito rápido. No entanto, o panorama realizado até esse ponto ainda ficará gravado.
- Considerando os grandes tamanhos das imagens no modo < [] >, utilize um computador ou outro dispositivo para redimensionar as imagens panorâmicas se as imprimir a partir de um cartão de memória inserido numa impressora Canon. Se os panoramas não puderem ser geridos corretamente por software ou serviços Web, tente redimensioná-los num computador.
- As fotografias dos seguintes motivos e cenários podem não ser combinadas corretamente.
 - Motivos em movimento
 - Motivos a curta distância
 - Cenários em que o contraste varia muito
 - Cenários com longos segmentos da mesma cor ou padrão, como o mar ou o céu
- O disparo não é afetado por qualquer correção aplicada para contrariar a desfocagem ao mover a câmara.
- Mova a câmara lentamente ao utilizar uma objetiva com uma distância focal longa ou ao fotografar cenas noturnas ou com pouca luz.
- A estabilização de imagem da objetiva não é aplicada.

Modo de Desporto

Utilize o modo [🏃] (Esportes) para fotografar motivos em movimento, como pessoas a correr ou veículos em movimento.



Sugestões de disparo

- **Utilize uma teleobjetiva.**

É aconselhável utilizar uma teleobjetiva para possibilitar disparo à distância.

- **Acompanhe o motivo com a moldura AF de área.**

Uma moldura AF de área aparece quando carrega no botão do obturador até meio. Com o motivo focado, o ponto AF fica azul.

- **Fotografe continuamente.**

A predefinição é [🏃] (Alta velocid. contínua). No momento decisivo, carregue no botão do obturador até ao fim para tirar a fotografia. Para seguir o movimento do motivo e capturar as mudanças à medida que se move, mantenha o botão do obturador pressionado para disparar continuamente.

Atenção

- Em más condições de iluminação, em que existe uma grande probabilidade de vibração da câmara, a indicação de velocidade do obturador aparece a piscar na parte inferior esquerda do visor. Segure bem a câmara e dispare.
- Não está disponível fotografia com flash.

Modo de Crianças

Utilize o modo [👶] (Crianças) para capturar crianças em movimento e que se estão a movimentar. Os tons de pele vão parecer intensos.

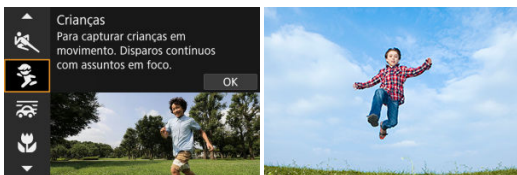

(1)

💡 Sugestões de disparo

- Acompanhe o motivo com a moldura AF de área.

Por definição, [AF: Área AF] está definido para [Área AF total]. A moldura AF de área (1) aparece quando carrega no botão do obturador até meio. Com o motivo focado, o ponto AF fica azul.

- Fotografe continuamente.

A predefinição é [☑️H] (Alta velocid. contínua). No momento decisivo, carregue no botão do obturador até ao fim para tirar a fotografia. Para seguir o movimento do motivo e capturar as mudanças das expressões faciais, mantenha o botão do obturador pressionado para disparar continuamente.

⚠️ Atenção

- A utilização de uma unidade de flash externa irá reduzir a velocidade de disparo contínuo.

Modo de Panning

Ao fazer panning, pode desfocar o fundo para transmitir uma sensação de velocidade.

Coloque uma objetiva compatível com o modo [P] (Panning) para reduzir a desfocagem do motivo e manter os motivos claros e nítidos.

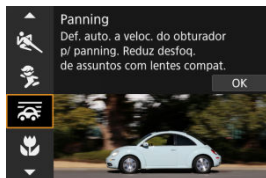

Sugestões de disparo







- **Rode a câmara para seguir o motivo em movimento.**

Ao fotografar, rode a câmara suavemente enquanto segue o motivo em movimento. Com o ponto AF sobre a parte do motivo em movimento a focar, prima o botão do obturador até meio, comece a rodar a câmara para acompanhar o motivo e, em seguida, prima completamente o botão do obturador para fotografar. Depois disto, continue a acompanhar o motivo com a câmara.

- **Defina o nível de desfocagem de movimento do fundo.**

Em [Efeito], pode definir o nível de desfocagem do movimento de fundo. Ajuste para [Efeito: máx] para uma velocidade do obturador mais lenta e mais desfocagem do movimento de fundo em torno dos motivos. Se a desfocagem do motivo for excessiva, reduza-a definindo [Efeito] para [Efeito: méd] ou [Efeito: mín].

Atenção

- Para obter detalhes sobre as objetivas compatíveis com o modo , consulte o website da Canon ()
- As velocidades do obturador são mais lentas. Por esta razão, o modo Panning não é adequado, a menos que arraste enquanto fotografa.
- As opções da área AF estão limitadas a **[AF de 1 ponto]**, **[Zona AF Flexível 1]**, **[Zona AF Flexível 2]**, e **[Zona AF Flexível 3]**.
- A predefinição é . Tenha em atenção que  não está disponível.
- Não está disponível fotografia com flash.
- Embora seja aplicada a estabilização de imagem da objetiva às imagens captadas com objetivas que suportem o modo , o efeito não é apresentado no ecrã enquanto fotografa. (A estabilização de imagem e a correção de desfocagem do motivo são ativadas quando fotografa, independentemente da definição de estabilização de imagem da objetiva.)
- Com objetivas que não suportam o modo , a desfocagem do motivo não é reduzida, mas a velocidade do obturador é automaticamente ajustada para corresponder à definição **[Efeito]**.
- O nível de efeito panning especificado pode não ser aplicado ao fotografar sob luz clara (como em dias soalheiros de verão) ou ao fotografar motivos lentos.
- Os seguintes motivos ou condições de disparo podem impedir a correção adequada da desfocagem do motivo com objetivas que suportem o modo .
 - Motivos com um contraste muito baixo.
 - Motivos mal iluminados.
 - Motivos muito refletores ou em contraluz.
 - Motivos com padrões repetidos.
 - Motivos com poucos padrões, ou com padrões monótonos.
 - Motivos com reflexos (tais como imagens refletidas em vidro).
 - Motivos com tamanho inferior ao da moldura AF de zona.
 - Múltiplos motivos em movimento dentro de uma moldura de Zona AF.
 - Motivos que se deslocam em direções irregulares ou a velocidades irregulares.
 - Motivos que às vezes se movem de forma errática (tais como corredores que sobem e descem enquanto correm).
 - Motivos com alterações significativas na velocidade (como imediatamente após o movimento inicial ou ao mover-se ao longo de uma curva).
 - Quando a câmara se move muito rápido ou devagar.
 - Quando o movimento da câmara não corresponde ao movimento do motivo.
 - Com distâncias focais de objetiva longa.

Modo de Grande Plano

Utilizar o modo [🌸] (Fechar) para grandes-planos de pequenos temas, como flores. Para tornar maiores os objetos pequenos, utilize uma objetiva macro (vendida em separado).

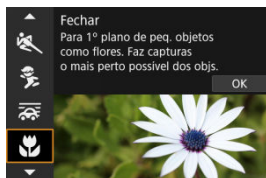

💡 Sugestões de disparo

- **Utilize um fundo simples.**

Um fundo simples permite que objetos pequenos, como uma flor, se destaquem mais.

- **Aproxime-se o máximo possível do motivo.**

Verifique a distância mínima de focagem da objetiva. A distância mínima de focagem da objetiva é medida desde a marca <  > (plano focal) existente na parte superior da câmara ao motivo. Não é possível focar se estiver demasiado perto do motivo.

- **Com uma objetiva zoom, use o fim da teleobjetiva.**

Se tiver uma objetiva zoom colocada e se utilizar o fim da teleobjetiva, o motivo parece maior.

Modo de Comida

Utilizar o modo [🍴] (Comida) para fotografia de culinária. A fotografia fica brilhante e com um aspeto apetitoso. Além disso, o tom avermelhado devido à fonte de luz será suprimido em fotografias tiradas sob luzes de tungsténio, etc.



Sugestões de disparo

- **Altere a tonalidade de cor.**

[**Tom da cor**] pode ser ajustado. Para aumentar o tom avermelhado dos alimentos, ajuste para [**Tom quente**] (vermelho) ou defina para [**Tom frio**] (azul) se parecer muito vermelho.

Atenção

- A projeção de cor quente dos motivos pode ficar ténue.
- Se existirem várias fontes de luz na cena, a projeção de cor quente da fotografia pode não diminuir.
- Na fotografia com flash, [**Tom da cor**] muda para a definição Normal.
- Se existirem pessoas na fotografia, o tom de pele pode não ser reproduzido corretamente.

Modo de Retrato Noturno

Use o modo [Fn] (Retrato Noturno) para fotos luminosas e bonitas de pessoas com cenários noturnos em segundo plano. Tenha em conta que fotografar neste modo **requer uma unidade de flash externa**. Recomenda-se a utilização de um tripé.



Sugestões de disparo

- **Utilize uma objetiva de grande angular e um tripé.**

Se utilizar uma objetiva zoom, utilize a parte de grande angular, para obter uma vista noturna ampla. Como a vibração da câmara ocorre ao fotografar com a câmara na mão, é recomendado utilizar um tripé.

- **Verifique o brilho da imagem.**

É aconselhável reproduzir a imagem captada no local para verificar o brilho da imagem. Se o motivo parecer escuro, aproxime-se e dispare novamente.

- **Tire fotografias também noutros modos de disparo.**

Considere também fotografar nos modos < [A+] > e [Fn], porque é mais provável que as fotografias fiquem desfocadas.

Atenção

- Diga aos motivos para permanecerem imóveis por um momento enquanto o flash dispara.
- A focagem pode ser difícil se os rostos dos motivos parecerem escuros quando fotografa. Neste caso, defina o modo de focagem para MF (Fn) e foque manualmente.
- A focagem automática à noite ou em cenários escuros pode dificultar quando os pontos de luz assentam no Ponto AF. Neste caso, defina o modo de focagem para MF (Fn) e foque manualmente.
- As fotografias parecerão ligeiramente diferentes da imagem de pré-visualização representada no ecrã.



Nota

- A lâmpada do temporizador automático dispara brevemente após disparos neste modo se o temporizador automático for utilizado.

Modo de Cena Noturna Portátil

 (Cena Noturna s/ Tripé) permite o disparo portátil para cenas noturnas. Neste modo de disparo, são efetuados quatro disparos consecutivos para cada fotografia e é gravada a imagem resultante com baixa vibração da câmara.

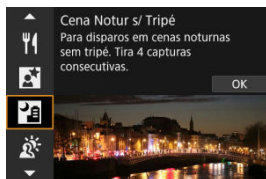

Sugestões de disparo

● **Segure na câmara de forma estável.**

Mantenha os cotovelos junto ao corpo para manter a câmara estável (). Neste modo, quatro imagens são alinhadas e fundidas numa única imagem. No entanto, se uma das quatro imagens estiver bastante desalinhada devido à vibração da câmara, pode não ser possível alinhá-las corretamente na imagem final.

Atenção

- Em comparação com outros modos de disparo, a área da imagem é menor.
- Não é possível definir a qualidade de imagem RAW.
- Não está disponível fotografia com flash.
- A focagem automática à noite ou em cenários escuros pode dificultar quando os pontos de luz assentam no Ponto AF. Neste caso, defina o modo de focagem para MF () e foque manualmente.
- Fotografar motivos em movimento pode resultar em imagens residuais do movimento ou escuridão em redor do motivo.
- A opção de alinhamento de imagens pode não funcionar devidamente com padrões repetitivos (grades, riscas, etc.), com imagens planas ou que tenham uma única tonalidade, ou com fotografias muito desalinhadas devido à vibração da câmara.
- Demora algum tempo a gravar as imagens no cartão, pois são fundidas após o disparo. **BUSY** aparece no ecrã à medida que as imagens são processadas, e não é possível fotografar até que o processamento esteja concluído.
- As fotografias parecerão ligeiramente diferentes da imagem de pré-visualização representada no ecrã.

Modo de Controlo Contraluz HDR

Utilizar o modo [📷] (Controle Contraluz HDR) para cenas com contraluz com tanto áreas claras como escuras. Fotografar uma vez neste modo capta três imagens consecutivas com diferentes exposições, que são combinadas para criar uma única imagem HDR que retém os detalhes nas sombras que, de outra forma, poderiam ser perdidos com a luz de fundo.

* HDR significa Intervalo Dinâmico Elevado (High Dynamic Range).



Sugestões de disparo

- **Segure na câmara de forma estável.**

Mantenha os cotovelos junto ao corpo para manter a câmara estável (🔒). Neste modo, três imagens são alinhadas e fundidas numa única imagem. No entanto, se uma das três imagens estiver bastante desalinhada devido à vibração da câmara, pode não ser possível alinhá-las corretamente na imagem final.

Atenção

- Em comparação com outros modos de disparo, a área da imagem é menor.
- Não é possível definir a qualidade de imagem RAW.
- Não está disponível fotografia com flash.
- A imagem pode não ter uma gradação suave e pode parecer irregular ou ter bastante ruído.
- O Controlo de Contraluz HDR pode não ser eficaz em cenas que tenham uma contraluz excessiva ou um contraste demasiado elevado.
- Quando fotografar motivos que tenham iluminação suficiente tal como são, por exemplo, cenas com uma iluminação normal, a imagem pode parecer pouco natural devido ao efeito HDR.
- Fotografar motivos em movimento pode resultar em imagens residuais do movimento ou escuridão em redor do motivo.
- A opção de alinhamento de imagens pode não funcionar devidamente com padrões repetitivos (grades, riscas, etc.), com imagens planas ou que tenham uma única tonalidade, ou com fotografias muito desalinhas devido à vibração da câmara.
- Demora algum tempo a gravar as imagens no cartão, pois são fundidas após o disparo. **BUSY** aparece no ecrã à medida que as imagens são processadas, e não é possível fotografar até que o processamento esteja concluído.

Modo de Obturador Silencioso

Quando é necessário silêncio, pode fotografar sem avisos sonoros os sons de disparo do obturador.

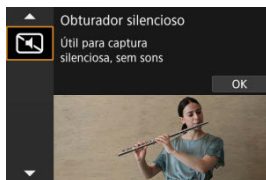

Sugestões de disparo

- **Tire algumas fotografias de teste.**

Considere tirar com antecedência algumas fotografias de teste, porque a abertura da objetiva e o ajuste de focagem podem ser audíveis em algumas condições de disparo.

Atenção

- Seja responsável ao usar o disparo silencioso e respeite a privacidade e os direitos do retrato.
- Imagens de motivos em movimento rápido podem ficar distorcidas.
- Disparo contínuo e fotografia com flash não estão disponíveis.

Modo de Filtros Criativos

[Características dos Filtros Criativos](#)

[Ajustar o Efeito Miniatura](#)

Pode fotografar com efeitos de filtro aplicados. Os efeitos de filtro podem ser visualizados antes de fotografar.

1. Defina o Seletor de modos para .

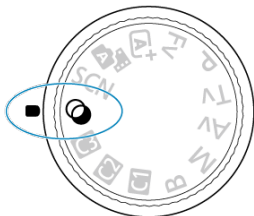

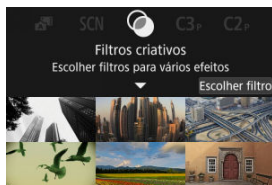

2. Carregue no botão .











3. Selecione um efeito de filtro.











- Rode o seletor <  > para selecionar um efeito de filtro (), depois prima o botão <  >.
- A imagem é apresentada com o efeito de filtro aplicado.

4. Ajuste o efeito e tire a fotografia.



- Prima o botão <  > e selecione um ícone abaixo [**Filtros criativos**] (exceto , , , ,  ou ).
- Rode o seletor <  > para ajustar o nível do efeito de filtro, depois prima o botão <  >.

Atenção









- Estas operações também são possíveis utilizando <  >.
- RAW e RAW+JPEG não estão disponíveis. Quando a qualidade da imagem RAW é definida, as imagens são captadas com qualidade de imagem . Quando a qualidade da imagem RAW+JPEG estiver definida, as imagens são captadas com a qualidade da imagem JPEG especificada.
- A opção de disparo contínuo não é possível quando , , , , ,  ou  estiverem definidos.



Nota

- Com **[P/B granulado]**, a pré-visualização com granulado será um pouco diferente da aparência das fotografias.
- Com as opções de **[Foco suave]** ou de **[Efeito miniatura]**, a pré-visualização do efeito de desfocagem pode diferir um pouco da aparência das suas fotografias.
- Não é apresentado nenhum histograma.
- Não está disponível a opção de visualização ampliada.
- Algumas definições de filtro criativo estão disponíveis nos modos da Zona criativa .

Características dos Filtros Criativos

-  **P/B granulado**
Dá um efeito granulado à imagem e esta passa a ser a preto e branco. Se ajustar o contraste, pode alterar o efeito preto e branco.
-  **Foco suave**
Confere à imagem um aspeto suave. Se ajustar a desfocagem, pode alterar o grau de suavidade.
-  **Efeito Olho de Peixe**
Dá o efeito de uma objetiva olho de peixe. A imagem fica com uma distorção tipo barril. A área recortada ao longo da periferia da imagem muda de acordo com o nível de efeito deste filtro. Além disso, como este efeito de filtro amplia o centro da imagem, a resolução aparente no centro pode degradar em virtude do número de pixels gravados, portanto defina o efeito de filtro, enquanto verifica a imagem resultante. É usado um Ponto AF, fixada no centro.
-  **Efeito aquarela**
Faz com que a fotografia pareça uma aquarela com cores suaves. Ao ajustar o efeito, pode alterar a densidade de cor. As cenas noturnas ou cena escuras podem não ficar com uma gradação suave e podem parecer irregulares ou apresentar muito ruído.
-  **Efeito câmara brinç**
Muda as cores para as típicas das câmaras de brincar e escurece os quatro cantos da imagem. As opções de tonalidade de cor podem ser usadas para mudar a projeção de cor.
-  **Efeito miniatura**
Cria um efeito de diorama.
Fotografar com as predefinições manterá o centro nítido.
Para mover a área que parece nítida (a moldura da cena), consulte [Ajustar o Efeito Miniatura](#). [AF de 1 ponto] é utilizada como área AF. É recomendado fotografar com o Ponto AF e a moldura da cena alinhados.
-  **Arte HDR padrão**
As fotografias retêm mais detalhes nas zonas claras e escuras. Com redução de contraste e gradação menos acentuada, o acabamento assemelha-se a uma pintura. As extremidades dos contornos do motivo podem ser claras (ou escuras).
-  **Arte HDR vívida**
As cores são mais saturadas do que com [Arte HDR padrão], e o baixo contraste e a gradação menos acentuada assemelham-se à arte gráfica.
-  **Arte HDR forte**
A saturação da cor é muito acentuada, o que faz com que o motivo sobressaia e a imagem se pareça com a de uma pintura a óleo.

● Arte HDR relevo









A saturação da cor, o brilho, o contraste e a gradação diminuem para dar à imagem um aspeto esbatido, de modo a que a imagem pareça desvanecida e velha. O contorno do motivo fica com arestas brilhantes (ou escuras).

Atenção

Precauções para , , , e

- Em comparação com outros modos de disparo, a área da imagem é menor.
- As fotografias parecerão ligeiramente diferentes das pré-visualizações do efeito filtro representadas no ecrã.
- Fotografar motivos em movimento pode resultar em imagens residuais do movimento ou escuridão em redor do motivo.
- A opção de alinhamento de imagens pode não funcionar devidamente com padrões repetitivos (grades, riscas, etc.), com imagens planas ou que tenham uma única tonalidade, ou com fotografias muito desalinhadas devido à vibração da câmara.
- Tenha cuidado com a vibração da câmara ao ter a câmara na mão.
- Motivos como o céu ou paredes brancas podem não ficar com uma gradação suave e podem ter ruído ou ter exposição ou cores irregulares.
- A fotografia de motivos iluminados por uma luz fluorescente ou LED pode originar uma reprodução de cores não natural das áreas iluminadas.
- Demora algum tempo a gravar as imagens no cartão, pois são fundidas após o disparo. **BUSY** aparece no ecrã à medida que as imagens são processadas, e não é possível fotografar até que o processamento esteja concluído.
- Não está disponível fotografia com flash.

Nota

- Com , , , e , pode tirar fotografias com um elevado intervalo dinâmico que retêm detalhes nas zonas claras e escuras de cenas de alto contraste. São captadas três imagens consecutivas com níveis de brilho diferentes para cada fotografia e usadas para criar uma única imagem. Consulte as precauções relativamente a , ,  e .



1. Mova a moldura da cena.



- Use a moldura da cena para definir uma área que parecerá nítida.
- Para tornar a moldura da cena móvel (apresentada em laranja), carregue no botão < [ícone de moldura] > ou toque em [ícone de seta] no canto inferior direito do ecrã.
Ao tocar em [ícone de moldura], também pode alternar entre a orientação vertical e horizontal da moldura da cena. Também é possível alternar a orientação da moldura da cena pressionando < [ícone de seta] > esquerda/direita quando na orientação horizontal ou para cima/baixo quando na orientação vertical.
- Para mover a moldura da cena, utilize o seletor < [ícone de seta] >, < [ícone de seta] >, ou < [ícone de seta] >. Para centrar novamente a moldura da cena, prima o botão < INFO >.
- Para voltar a posicionar o ponto AF, prima novamente o botão < [ícone de moldura] >.
- Para confirmar a posição da moldura da cena, carregue no botão < [ícone de SET] >.

2. Mova o ponto AF conforme necessário e dispare.



- O ponto AF fica laranja e pode ser movido.
- Utilize o < * >, <  >, ou o seletor <  > para mover o ponto AF para a posição a focar.
- Recomenda-se o alinhamento do ponto AF e da moldura da cena.
- Para colocar novamente o ponto AF no centro do ecrã, prima o botão < INFO >.
- Para confirmar a posição do ponto AF, carregue no botão <  >.

Zona Criativa

Os modos da Zona Criativa oferecem a liberdade de fotografar numa variedade de formas através da definição da velocidade preferida do obturador, do valor da abertura, da exposição e muito mais.

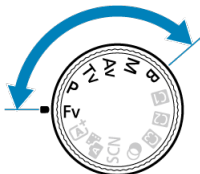

- Para limpar a descrição do modo de disparo exibida ao rodar o Seletor de modos, carregue no botão < (SET) > (📷).
- [Fv: Prioridade Flexível de AE](#)
- [P: Programa AE](#)
- [Tv: Prioridade de Obturador AE](#)
- [Av: Prioridade de Abertura AE](#)
- [M: Exposição Manual](#)
- [B: Exposições \("Bulb"\) Longas](#)

Fv: Prioridade Flexível de AE

Neste modo, pode definir a velocidade do obturador, valor da abertura, e a velocidade ISO manualmente, ou automaticamente e combinar estas definições com a sua compensação da exposição preferida. Disparar no modo, <Fv> com controlo sobre cada um destes parâmetros, é equivalente a fotografar em todos os quatro modos de <P>, <Tv>, <Av>, e <M> de uma vez só.

* <Fv> significa valor Flexível (Flexible value).

1. Defina o Seletor de modos para <Fv>.

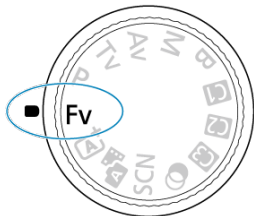

2. Defina a velocidade do obturador, o valor da abertura e a velocidade ISO.



- Rode o seletor < [ícone de engrenagem] > para selecionar um item a definir. [ícone de engrenagem] aparece à esquerda do item selecionado.
- Rode o seletor < [ícone de engrenagem] > para definir a opção.
- Para repor a definição em [AUTO], carregue no botão < [ícone de lixo] >.

3. Defina o valor da compensação da exposição.



- Rode o seletor < > e selecione o indicador do nível de exposição. aparece à esquerda do indicador do nível de exposição.
- Rode o seletor < > para definir a opção.
- Para repor a definição em ± 0 , carregue no botão < >.

Combinações de funções no modo <Fv>

Velocidade do Obturador	Valor da Abertura	Velocidade ISO	Compensação da Exposição	Modo de Disparo
[AUTO]	[AUTO]	[AUTO]	Disponível	Equivalente a <P>
		Seleção manual		
Seleção manual	[AUTO]	[AUTO]	Disponível	Equivalente a <Tv>
		Seleção manual		
[AUTO]	Seleção manual	[AUTO]	Disponível	Equivalente a <Av>
		Seleção manual		
Seleção manual	Seleção manual	[AUTO]	Disponível	Equivalente a <M>
		Seleção manual	–	

Atenção

- A intermitência dos valores indica o risco de subexposição ou sobre-exposição. Ajuste a exposição até o valor parar de piscar.
- A sincronização lenta não é utilizada sob luz fraca quando definiu o modo <Fv> para se assemelhar ao modo <P> ou <Av> mesmo quando [Sincron. Lenta] em : Controle externo Speedlite] é definida para [1/250-30 s auto] (ou [1/200-30 s auto]).



Nota

- Valores para a velocidade do obturador, valor da abertura, e velocidade ISO que estiverem definidos para [AUTO] estão sublinhados.
- Pode definir a velocidade do obturador, valor da abertura, e velocidade ISO para [AUTO] e valor de compensação da exposição para [±0] nos passos 2 ou 3 mantendo carregado o botão <  >.

P: Programa AE

A câmara define automaticamente a velocidade do obturador e o valor da abertura em função do brilho do motivo.

* <P> significa Programa.

* AE significa Exposição automática (Auto Exposure).

1. Defina o Seletor de modos para <P>.

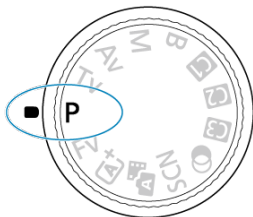

2. Foque o motivo.



- Aponte a câmara para o motivo e carregue no botão do obturador até meio.
- Assim que o motivo estiver focado, é apresentado um ponto AF (em verde para One-Shot AF ou azul para Servo AF).
- A velocidade do obturador e o valor da abertura são definidas automaticamente.

3. Consulte o visor.



- Desde que o valor de exposição não esteja a piscar, será obtida a exposição normal.

4. Tire a fotografia.

- Componha a imagem e carregue no botão do obturador até ao fim.

Atenção



- Se a velocidade do obturador de "30"" e o valor de abertura mínima começarem a piscar, isso indica subexposição. Aumente a velocidade ISO ou utilize o flash.



- Se a velocidade do obturador de "1/8000" e o valor mais alto da abertura começarem a piscar, isso indica sobre-exposição. Diminua a velocidade ISO ou utilize um filtro ND (vendido em separado) para reduzir a quantidade de luz que entra na objetiva.

Diferenças entre os modos <P> e <A⁺>

- <A⁺> O modo limita as funções disponíveis e define a área AF, o modo de medição, e muitas outras funções automaticamente para prevenir disparos mal sucedidos. Por outro lado, o modo <P> apenas define automaticamente a velocidade do obturador e o valor da abertura, e pode definir livremente a área AF, o modo de medição, e outras funções.

Mudança de programa

- No modo <P> pode alterar livremente a combinação (programa) da velocidade do obturador e do valor da abertura definidos automaticamente pela câmara, enquanto que mantém a mesma exposição. A este procedimento chama-se Mudança de programa.
- Com a Mudança de programa, pode carregar no botão do obturador até meio e rodar o seletor < > até aparecer a velocidade do obturador ou o valor da abertura pretendido.
- A mudança de programa é cancelada automaticamente quando o temporizador de medição termina (a apresentação da definição de exposição apaga-se).
- Não pode utilizar a mudança de programa com flash.

Tv: Prioridade de Obturador AE

Neste modo, o utilizador especifica a velocidade do obturador e a câmara define automaticamente o valor da abertura para obter a exposição normal adequada ao brilho do motivo. Uma velocidade do obturador mais rápida pode fixar a ação de um motivo em movimento. Uma velocidade do obturador mais lenta pode produzir um efeito de desfocagem, criando a impressão de movimento.

* <Tv> significa Valor temporal (Time value).



Ação desfocada
(Baixa velocidade: 1/30 seg.)



Ação fixa
(Alta velocidade: 1/2000 seg.)

-
1. Defina o Seletor de modos para <Tv>.

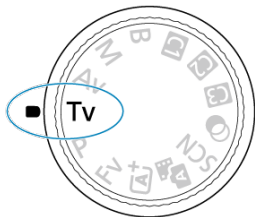

2. Defina a velocidade do obturador pretendida.



- Rode o seletor <  > para definir a opção.

3. Foque o motivo.

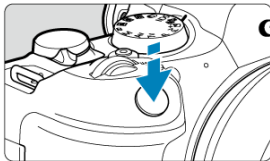

- Carregue no botão do obturador até meio.
- O valor da abertura é definido automaticamente.

4. Verifique o ecrã e dispare.



- Desde que o valor da abertura não esteja a piscar, será obtida a exposição normal.

Atenção



- Se o valor de abertura mínima começar a piscar, significa que existe subexposição.
Rode o seletor <  > para definir uma velocidade do obturador mais lenta até o valor da abertura parar de piscar ou especifique uma velocidade ISO mais alta.



- Se o valor mais alto da abertura começar a piscar, significa que existe sobre-exposição.
Rode o seletor <  > para definir uma velocidade do obturador mais alta até o valor da abertura parar de piscar ou especifique uma velocidade ISO mais baixa.

Nota

Indicação de velocidade do obturador

- Por exemplo, "0"5" indica 0,5 seg. e "15"', 15 seg.

Av: Prioridade de Abertura AE

[Pré-visualização de Profundidade de Campo](#)

Neste modo, o utilizador especifica o valor da abertura pretendida e a câmara define automaticamente a velocidade do obturador para obter a exposição normal correspondente ao brilho do motivo. Um número $f/$ superior (orifício de abertura mais pequeno) resulta na focagem aceitável de uma maior parte do primeiro plano e do segundo plano. Por outro lado, um número $f/$ inferior (orifício de abertura maior) resulta na focagem aceitável de uma parte menor do primeiro plano e do segundo plano.

* <Av> significa Valor da abertura (nível de abertura) (Aperture value).



Fundo desfocado
(Com um valor da abertura: $f/5.6$)



Fundo e primeiro plano nítidos
(Com um valor da abertura elevado: $f/32$)

-
1. Defina o Seletor de modos para <Av>.

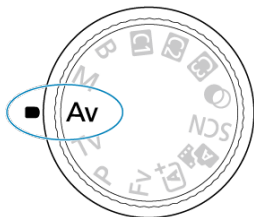

2. Defina o valor da abertura pretendida.



- Rode o seletor <  > para definir a opção.

3. Foque o motivo.

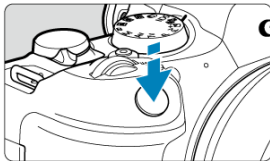

- Carregue no botão do obturador até meio.
- A velocidade do obturador é definida automaticamente.

4. Verifique o ecrã e dispare.



- Desde que a velocidade do obturador não esteja a piscar, será obtida a exposição normal.

Atenção



- Se a velocidade do obturador de "30" começar a piscar, isso indica subexposição. Rode o seletor <  > para diminuir o número do valor da abertura (abrir a abertura) até a intermitência da velocidade do obturador parar ou especifique uma velocidade ISO mais alta.



- Se a velocidade do obturador de "1/8000" estiver a piscar, isso indica sobreexposição. Rode o seletor <  > para aumentar o valor da abertura (fechar a abertura) até a intermitência da velocidade do obturador parar ou especificar uma velocidade ISO mais alta.

Nota

Indicação do valor da abertura

- Quanto maior for o valor, menor é o nível de abertura. O valor da abertura apresentado varia consoante a objetiva. Se a câmara não tiver uma objetiva montada, aparece "F00" como valor de abertura.

Pré-visualização de Profundidade de Campo

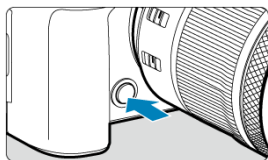

Prima o botão de pré-visualização de profundidade de campo para fixar a objetiva na definição no valor da abertura atual e verifique a área em foco (profundidade de campo).

Nota

- Quanto maior o valor da abertura, maior a área em foco, desde o primeiro plano até o fundo.
- O efeito de profundidade de campo pode ser facilmente identificado em imagens à medida que altera o valor da abertura e carregue no botão de pré-visualização de profundidade de campo.
- A exposição está bloqueada (bloqueio AE) enquanto mantiver pressionado o botão de pré-visualização de profundidade de campo.

M: Exposição Manual

[Compensação da Exposição com ISO Automático](#)



Neste modo, pode definir a velocidade do obturador e o valor da abertura conforme pretendido. Para determinar a exposição, consulte o indicador do nível de exposição, ou utilize um fotômetro externo, disponível no mercado.

* <M> significa Manual.

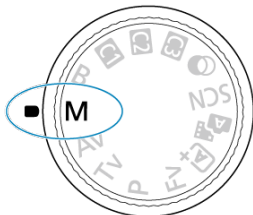
1. Defina o Seletor de modos para <M>.





2. Defina a velocidade ISO .

- Rode o seletor < > para definir a opção.
- Com ISO Automático, pode definir a compensação da exposição .

3. Defina a velocidade do obturador e o valor da abertura.



- Para definir a velocidade do obturador, rode o seletor < > e, para definir o valor da abertura, rode o seletor < >.

4. Foque o motivo.



- Carregue no botão do obturador até meio.
- Verifique a indicação do nível de exposição [] para ver a distância entre o nível de exposição atual e o nível de exposição padrão.

- (1) Índice de exposição padrão
(2) Indicação do nível de exposição

5. Defina a exposição e tire a fotografia.



- Verifique o indicador do nível de exposição e defina a velocidade do obturador e o valor da abertura pretendidos.

Compensação da Exposição com ISO Automático







Se a velocidade ISO for definida para [AUTO] no caso de disparo com exposição manual, pode definir a compensação da exposição (☒) da seguinte forma:

- Toque no indicador do nível de exposição.
- [☒]: **Comp. exp./AEB**
- Rode o anel de controlo enquanto prime o botão do obturador até meio.

Atenção

- A exposição pode não ser a esperada quando ISO Automático está definido, porque a velocidade ISO é ajustada para garantir a exposição normal para a velocidade do obturador e o valor da abertura especificados. Nesse caso, defina a compensação da exposição.
- A compensação da exposição não é aplicada na fotografia com flash com ISO Automático, mesmo que tenha definido um valor de compensação da exposição.

Nota

- Quando o modo de medição definido em [: **Modo de medição**] é aquele que selecionou em [: **Modo mediç blq AE após foco**], a velocidade ISO é bloqueada enquanto pressiona o botão do obturador até metade e os motivos estão em foco com One-Shot AF.
- Se a opção ISO Automático estiver definida, pode carregar no botão <  > para bloquear a velocidade ISO.
- Se carregar no botão <  > e recompuser a imagem, poderá ver a diferença do nível de exposição no indicador do nível de exposição em comparação com os valores apresentados quando carregou no botão <  >.
- Qualquer valor de compensação da exposição existente é mantido se mudar para o modo <M> com ISO Automático depois de usar a compensação da exposição no modo <P>, <Tv>, ou <Av> ().
- Para coordenar a compensação da exposição em incrementos de 1/2-stop com a velocidade ISO definida em incrementos de 1/3-stop quando [: **Incrementos nível exposiç.**] está definido para [1/2 ponto] e é usada com ISO Automático, a compensação da exposição é adicionalmente ajustada através do ajuste da velocidade do obturador. No entanto, a velocidade do obturador apresentada não muda.

B: Exposições (“Bulb”) Longas

[Temporizador “Bulb”](#)★

Neste modo, o obturador permanece aberto enquanto carrega sem soltar o botão do obturador até ao fim e fecha-se quando solta o botão do obturador. Utilize as exposições “Bulb” para cenas noturnas, fogo de artifício, astrofotografia e outros motivos que requerem exposições longas.

1. Defina o Seletor de modos para < **B** >.

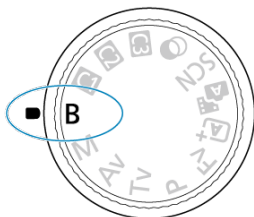

2. Defina o valor da abertura pretendida.

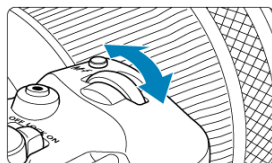

- Rode o seletor <  > para definir a opção.



3. Tire a fotografia.

- A exposição continua enquanto estiver a carregar sem soltar o botão do obturador até ao fim.
- O tempo de exposição decorrido aparece no ecrã.

Atenção

- Não aponte a câmara na direção de uma fonte de luz natural intensa, como o Sol, ou uma fonte de luz artificial intensa. Se o fizer, pode danificar o sensor de imagem ou os componentes internos da câmara.
- As exposições "Bulb" longas produzem mais ruído na imagem do que o habitual.
- ISO 400 é utilizado quando a câmara estiver configurada para ISO Automático.
- Quando fotografar exposições "Bulb" com o temporizador automático, em vez do temporizador bulb, mantenha pressionando o botão do obturador completamente (para o tempo do temporizador automático e o tempo de exposição "Bulb").

Nota

- Pode reduzir o ruído gerado durante exposições longas usando [ **Redução ruído de longa exp.**] ().
- Recomenda-se a utilização de um tripé e de um temporizador "Bulb" para exposições "Bulb".
- Também pode captar exposições "Bulb" utilizando o Telecomando RS-60E3 (vendido em separado, ).
- Também pode captar exposições "Bulb" utilizando o Telecomando Sem Fios Remoto BR-E1 (vendido em separado). Se carregar no botão de libertação do telecomando (transmissão), a exposição "Bulb" começa de imediato ou 2 segundos mais tarde. Carregue no botão novamente para parar a exposição "Bulb".

Temporizador "Bulb"



Pode definir previamente o tempo de exposição para exposições "Bulb". Esta característica elimina a necessidade de manter premido o botão do obturador durante a exposições "Bulb", o que pode reduzir a vibração da câmara.

Observe que o temporizador "Bulb" só pode ser definido e só terá efeito no modo (exposição "Bulb") .

1. Selecione [📷: Temporizador Bulb].

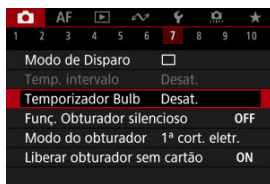

2. Selecione [Ativar].



- Selecione [Ativar] depois carregue no botão <INFO>.

3. Defina o tempo de exposição.

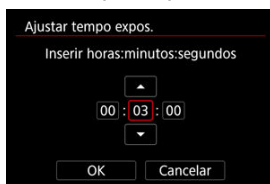

- Selecione uma opção (horas : minutos : segundos).
- Prima o botão <SET> para exibir [📷].
- Defina um valor, depois prima o botão <SET>. (Volta a [📷].)

4. Selecione [OK].

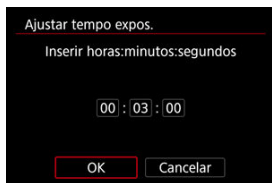

5. Tire a fotografia.

- Depois de carregar até ao fim no botão do obturador, a exposição "Bulb" continua durante o tempo que especificou.
- [**TIMER**] e o tempo de exposição são apresentados no ecrã durante o disparo com temporizador "bulb".
- Para limpar a definição do temporizador, selecione [**Desat.**] no passo 2.

⚠ Atenção

- A exposição "Bulb" pára se carregar no botão do obturador até ao fim e o soltar durante o temporizador. Observe que definir o interruptor de alimentação para < **OFF** > termina o disparo com temporizador bulb quando a câmara está configurada para [: **Filtros criativos de captura**].
- A exposição "Bulb" continua mesmo após o tempo de exposição que especificou se continuar a carregar até ao fim o botão do obturador (que se sobrepõe à paragem automática ditada pelo término do tempo de exposição que especificou).
- O temporizador "Bulb" é limpo (e reverte para [**Desat.**]) quando muda entre modos de disparo.

Fotografia e Vídeo

Este capítulo descreve a operação de fotografia e vídeo e apresenta as definições de menu no separador de disparo .

- [Tirar Fotografias](#)
- [Gravação de Vídeo](#)

Tirar Fotografias

☆ à direita dos títulos indica funções disponíveis apenas nos modos de Zona Criativa.

- [Menus de Separadores: Tirar Fotografias](#)
- [Qualidade da Imagem](#)
- [Dual Pixel RAW](#)
- [Recorte/Rácio de Aspeto de Fotografia](#)
- [Teleconversor Digital](#)☆
- [Variação Automática da Exposição \(AEB\)](#)☆
- [Compensação da Exposição Manual](#)☆
- [Bloqueio da Exposição \(Bloqueio AE\)](#)☆
- [Definições de Velocidade ISO para Fotografias](#)☆
- [Disparo no modo HDR](#)☆
- [Modo HDR](#)☆
- [Auto Lighting Optimizer \(Otimizar luz automática\)](#)☆
- [Prioridade do Tom de Destaque](#)☆
- [Disparo Anti-Intermitência](#)☆
- [Disparo Anti-Intermitência de Alta Frequência](#)☆
- [Fotografar com Speedlites](#)☆
- [Definições das Funções do Flash](#)☆
- [Modo de Medição](#)☆
- [Balanço de Brancos](#)☆
- [Correção de Balanço de Brancos](#)☆
- [Espaço de Cor](#)☆
- [Seleção do Estilo Imagem](#)☆
- [Personalização do Estilo Imagem](#)☆
- [Registo do Estilo Imagem](#)☆
- [Nitidez](#)☆

- [Disparos com Filtros Criativos](#)☆
- [Correção de Aberração da Lente](#)☆
- [Redução de Ruído de Longa Exposição](#)☆
- [Redução de Ruído de Velocidade ISO Elevada](#)☆
- [Aquisição de Dados de Sujidade a Eliminar](#)☆
- [Exposições Múltiplas](#)☆
- [Modo de Disparo Sequencial RAW](#)☆
- [Variação de Focagem](#)☆
- [Disparo com Temporizador de Intervalo](#)
- [Função de Obturador Silencioso](#)☆
- [Modo do Obturador](#)☆
- [Soltar o Obturador sem Cartão](#)
- [Image Stabilizer \(Estabilizador de Imagem\) \(Modo IS\)](#)
- [Personalizar o Controlo Rápido](#)☆
- [Fotografar com o Obturador Tátil](#)
- [Revisão de Imagem](#)
- [Visualização de Alta Velocidade](#)☆
- [Temporizador de Medição](#)☆
- [Simulação de Visualização](#)☆
- [Simulação de Visor Ótico](#)☆
- [Visor de Informações de Disparo](#)
- [Formato de Visualização do Visor](#)
- [Desempenho da Visualização](#)
- [Tipo de Prólogo de Vídeo](#)
- [Generalidades sobre Tirar Fotografias](#)

Menus de Separadores: Tirar Fotografias

● Fotografar 1

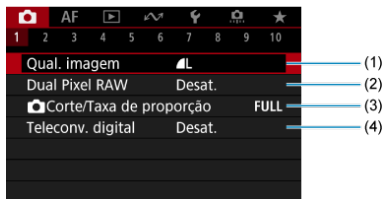

- (1) [Qual. imagem](#)
- (2) [Dual Pixel RAW](#)
- (3) [Corte/Taxa de proporção](#)
- (4) [Teleconv. digital](#) ☆

● Fotografar 2

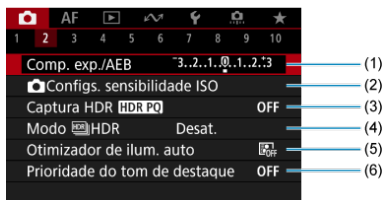

- (1) [Comp. exp./AEB](#) ☆
- (2) [Configs. sensibilidade ISO](#) ☆
- (3) [Captura HDR HDR PQ](#) ☆
- (4) [Modo HDR HDR](#) ☆
- (5) [Auto Lighting Optimizer/Otimizador de ilum. auto](#) ☆
- (6) [Prioridade do tom de destaque](#) ☆

● Fotografar 3

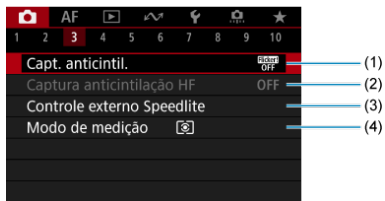

- (1) [Capt. anticintil.](#) ☆
- (2) [Captura anticintilação HF](#) ☆
- (3) [Controle externo Speedlite](#) ☆
- (4) [Modo de medição](#) ☆

● Fotografar 4

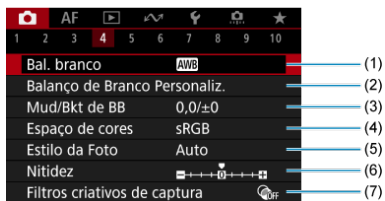

- (1) [Bal. branco](#) ☆
- (2) [Balanço de Branco Personaliz.](#) ☆
- (3) [Mud/Bkt de BB](#) ☆
- (4) [Espaço de cores](#) ☆
- (5) [Estilo da Foto](#)
 - [Seleção do Estilo Imagem](#) ☆
 - [Personalização do Estilo Imagem](#) ☆
 - [Registo do Estilo Imagem](#) ☆
- (6) [Nitidez](#) ☆
- (7) [Filtros criativos de captura](#) ☆

● Fotografar 5

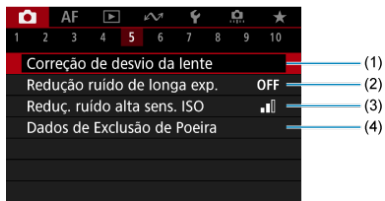

- (1) [Correção de desvio da lente](#) ☆
- (2) [Redução ruído de longa exp.](#) ☆
- (3) [Reduç. ruído alta sens. ISO](#) ☆
- (4) [Dados de Exclusão de Poeira](#) ☆

● Fotografar 6



- (1) [Exposição múltipla](#) ☆
- (2) [Modo sequênc. RAW](#) ☆
- (3) [Bracketing de foco](#) ☆

● Fotografar 7

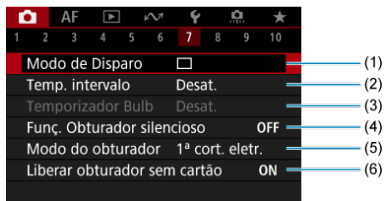

- (1) [Modo de Disparo](#)
- (2) [Temp. intervalo](#)
- (3) [Temporizador Bulb](#) ☆
- (4) [Funç. Obturador silencioso](#) ☆
- (5) [Modo do obturador](#) ☆
- (6) [Liberar obturador sem cartão](#)

● Fotografar 8



- (1) [Modo IS \(Estabiliz. Imag.\)](#)
- (2) [Personaliz. Contr. Ráp.](#) ☆
- (3) [Disparador Touch](#)
- (4) [Revisão imagem](#)
- (5) [Exibição de alta velocid.](#) ☆
- (6) [Temp. medição](#) ☆

● Fotografar 9

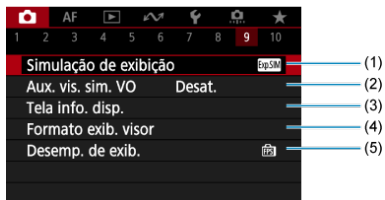

- (1) [Simulação de exibição](#) ☆
- (2) [Aux. vis. sim. VO](#) ☆
- (3) [Tela info. disp.](#)
- (4) [Formato exib. visor](#)
- (5) [Desemp. de exib.](#)

● Fotografar 10

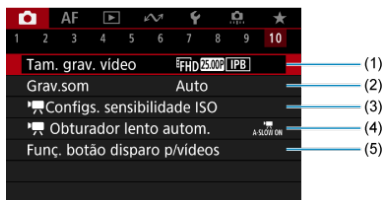

- (1) [Tam. grav. vídeo](#)
- (2) [Grav.som](#)
- (3) [Config. sensibilidade ISO](#) ☆
- (4) [Obturador lento autom.](#) ☆
- (5) [Func. botão disparo p/vídeos](#)

Nos modos da Zona Básica, são apresentados os seguintes ecrãs.

● Fotografar 1

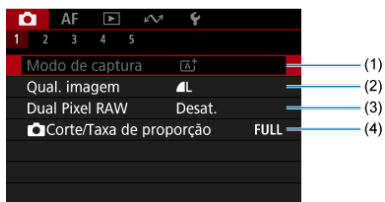

- (1) [Modo de captura](#)
- (2) [Qual. imagem](#)
- (3) [Dual Pixel RAW](#)
- (4) [Corte/Taxa de proporção](#)

● Fotografar 2

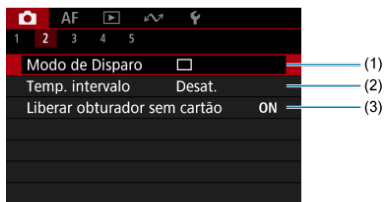

- (1) [Modo de Disparo](#)
- (2) [Temp. intervalo](#)
- (3) [Liberar obturador sem cartão](#)

● Fotografar 3

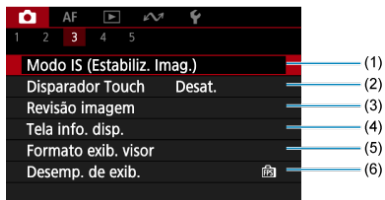

- (1) [Modo IS \(Estabiliz. Imag.\)](#)
- (2) [Disparador Touch](#)
- (3) [Revisão imagem](#)
- (4) [Tela info. disp.](#)
- (5) [Formato exib. visor](#)
- (6) [Desemp. de exib.](#)

● Fotografar 4

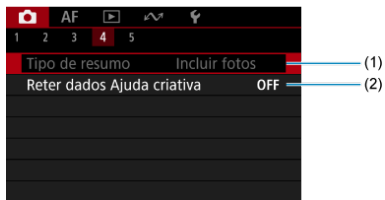

- (1) [Tipo de resumo](#)
- (2) [Reter dados Ajuda criativa](#)

● Fotografar 5

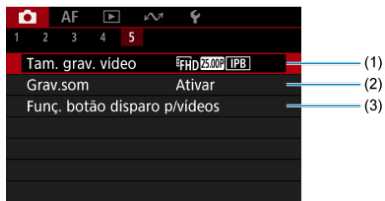









- (1) [Tam. grav. vídeo](#)
- (2) [Grav.som](#)
- (3) [Func. botão disparo p/vídeos](#)

Qualidade da Imagem

[☑️ Imagens RAW](#)

[☑️ Tabela de Definições de Qualidade de Imagem](#)

[☑️ Sequência Máxima de Disparos para Disparo Contínuo](#)

Pode seleccionar a contagem de pixels e a qualidade da imagem. As opções de qualidade da imagem JPEG/HEIF são as seguintes:  /  /  /  /  /  /  / . Para imagens RAW, pode especificar **RAW** ou **CRAW** como qualidade da imagem.

1. Selecione [: Qual. imagem].

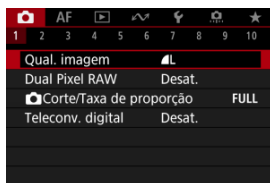



- O ecrã apresentado varia de acordo com as definições [**Opç. grav.**  no [**Func. grav.+sel. cartão/pasta**].

2. Defina a qualidade da imagem.

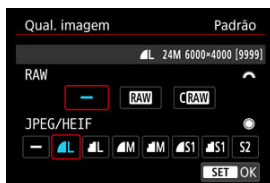

Standard / Mudar cartão auto / Gravar para múltiplos

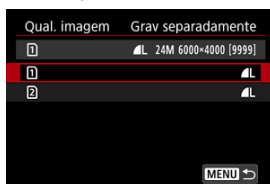

- Para imagens RAW, rode o seletor <  > para selecionar o tamanho, e para imagens JPEG/HEIF, rode o seletor <  >.
- Carregue no botão <  > para o definir.

Gravar separadamente







- Quando as [Opçs. grav.  > para selecionar [1] ou [2] e, em seguida, prima o botão <  >. Tenha em conta que a gravação separadamente em **RAW** e **CRAW** não está disponível para imagens RAW.





- Selecione uma opção da qualidade de imagem no ecrã apresentado e depois prima o botão <  >.

Nota

- O formato HEIF pode ser especificado quando : **Captura HDR [HDR PQ]** estiver definido como **[Ativar]**. Pode converter estas imagens em imagens JPEG depois de fotografar .
-  é definido automaticamente se definir RAW e JPEG/HEIF como **[—]**.
- São gravadas duas versões de cada fotografia com a qualidade de imagem especificada quando seleciona tanto RAW como JPEG/HEIF. Ambas as imagens têm o mesmo número de ficheiro, mas cada uma tem uma extensão de ficheiro diferente, com .JPG para JPEG, .HIF para HEIF e .CR3 para RAW.
- **S2** Está em  qualidade (Fina).
- Significado dos ícones de qualidade da imagem: **RAW** RAW, **CRRAW** Compacto RAW, JPEG, HEIF, **L** Grande, **M** Média, **S** Pequena.

Imagens RAW

As imagens RAW são dados em bruto do sensor de imagem que são gravados digitalmente no cartão como ficheiros **RAW** ou **CRRAW**, consoante a sua seleção. **CRRAW** produz imagens RAW com tamanhos de ficheiro menores do que **RAW**.

As imagens RAW podem ser processadas usando : **Processamento imagem RAW**  para as guardar como imagens JPEG ou HEIF. Uma vez que a imagem RAW não sofre alterações, pode processar a imagem RAW para criar inúmeras imagens JPEG ou HEIF com várias condições de processamento.

Pode utilizar o Digital Photo Professional (software EOS) para processar imagens RAW. Pode efetuar vários ajustes nas imagens, consoante o modo como irão ser utilizadas, e pode gerar imagens JPEG ou HEIF, ou de outro tipo que reflitam os efeitos desses ajustes.

Nota

- Para ver imagens RAW num computador, recomenda-se a utilização do Digital Photo Professional (Software EOS, doravante designado DPP).
- Versões mais antigas do DPP Ver. 4.x não suportam a apresentação, processamento, edição, ou outras operações com imagens RAW captadas por esta câmara. Se tiver uma versão anterior do DPP Ver. 4.x instalada no seu computador, obtenha e instale a versão mais recente do DPP a partir do website da Canon para a atualizar , que irá substituir a versão anterior. Da mesma forma, o DPP Ver. 3.x ou anteriores não suportam a apresentação, processamento, edição, ou outras operações com imagens RAW captadas por esta câmara.
- O software à venda no mercado pode não permitir ver imagens RAW captadas com esta câmara. Para obter informações sobre compatibilidade, consulte o fabricante de software.

Tabela de Definições de Qualidade de Imagem

Para obter detalhes sobre o tamanho do ficheiro, o número de fotografias disponíveis, a sequência máxima de disparos e outros valores estimados, consulte [Tamanho do ficheiro/número de fotografias disponíveis](#) e [Sequência máxima de disparos \[Aproximadamente\]](#) nas características técnicas [Gravação de fotografias](#).

Sequência Máxima de Disparos para Disparo Contínuo



A sequência máxima de disparos é apresentada no canto superior esquerdo do ecrã de captação e canto inferior esquerdo do visor.

Nota

- Se a sequência máxima de disparos aparecer como [99], isso indica que pode efetuar 99 ou mais disparos contínuos. Estão disponíveis menos disparos para um valor igual ou inferior a 98 e quando [BUSY] é apresentado no ecrã, a memória interna está cheia e a captação de imagens pára temporariamente. Se parar o disparo contínuo, a sequência máxima de disparos vai aumentar. Quando todas as imagens captadas tiverem sido gravadas num cartão, pode fotografar novamente na sequência máxima de disparos listada em [Sequência máxima de disparos \[Aproximadamente\]](#).

Dual Pixel RAW

Fotografar imagens **RAW** ou **CRAW** com esta funcionalidade ativada produz imagens RAW especiais de Pixel Duplo que contêm informações de pixel duplo do sensor de imagem. A esse tipo de captação dá-se o nome de disparo no modo RAW de Pixel Duplo.

Ao processar estas imagens no software Digital Photo Professional para câmaras EOS, pode tirar partido dos dados de Pixel Duplo para refinar a resolução aparente (usando informação de profundidade), deslocar ligeiramente o ponto de vista da câmara e reduzir o efeito fantasma.

Os resultados poderão variar consoante as condições de disparo, portanto, antes de utilizar esta funcionalidade, consulte o manual de instruções de Digital Photo Professional para detalhes sobre as características do RAW de Pixel Duplo e do processamento de imagens.

1. Selecione [📷: Dual Pixel RAW].

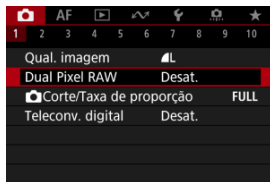

2. Selecione [Ativar].

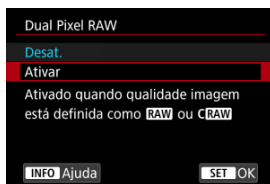

3. Defina a qualidade da imagem para **RAW** ou **CRAW**.

- Defina a qualidade de imagem para **RAW**, **RAW**+JPEG, **RAW**+HEIF, **CRAW**, **CRAW**+JPEG, ou **CRAW**+HEIF.

4. Tire a fotografia.

- É captada uma imagem RAW que contém dados de Pixel Duplo (imagem RAW de Pixel Duplo).

Atenção

- O arranque demora mais tempo quando o interruptor de alimentação estiver definido para <ON> ou a câmara retomar o funcionamento após ter desligado automaticamente.
- A velocidade de disparo contínuo é mais lenta ao gravar em RAW de Pixel duplo (📷). A sequência máxima de disparos também é mais baixa.
- Os modos de avanço [📷] e [📷] não estão disponíveis. Configurar o modo para [📷] ou [📷] tem o efeito de o definir para [📷].
- O ruído pode ser mais perceptível em imagens RAW, RAW+JPEG, ou RAW+HEIF com [📷: **Dual Pixel RAW**] definido para [Ativar].
- Estes recursos não estão disponíveis: Disparo HDR, Redução de Ruído Multi Disp., exposições múltiplas, modo RAW burst, variação de focagem, obturador electrónico, e definição de qualidade de imagem de um toque.

Nota

Quantidade e efeito da correção RAW de Pixel Duplo

- Maiores aberturas da objetiva aumentam a quantidade e efeito de correção.
- A quantidade e o efeito da correção podem não ser suficientes em algumas objetivas e em algumas cenas de captação.
- A quantidade e o efeito de correção variam consoante a orientação da câmara (vertical ou horizontal).
- A quantidade e efeito da correção podem não ser suficientes em algumas condições de disparo.

Recorte/Rácio de Aspetto de Fotografia

Pode alterar a área de imagem antes de fotografar. Com [1,6x (corte)], o centro do sensor de imagem (uma área equivalente ao tamanho APS-C) é usado, para um ângulo de visão que corresponde a aprox. 1,6 vezes a distância focal da objetiva. Outras opções de definição permitem alterar o rácio de aspeto usado para fotografar.

1. Selecione [📷: 📷Corte/Taxa de proporção].

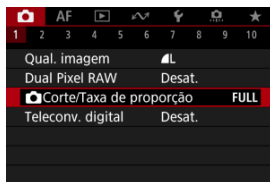

2. Selecione uma opção.

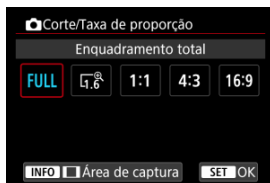

- Selecione [Enquadramento total], [1,6x (corte)], [1:1 (taxa de proporção)], [4:3 (taxa de proporção)], ou [16:9 (taxa de proporção)].
- Com objetivas, RF-S/EF-S [1,6x (corte)] é definido automaticamente e não está disponível nenhuma outra opção.
- Para continuar sem alterar a visualização da área de disparo, prima o botão <SET> e avance para o passo 4.

3. Selecione como a área de disparo é apresentada.

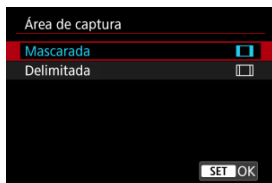

- No ecrã do passo 2, carregue no botão < INFO >.
- Selecione o tipo de visualização, e depois prima o botão < SET >.

Atenção

- as opções de qualidade da imagem não estão disponíveis quando está definido, [1,6x (corte)] ou com objetivas RF-S/EF-S.
- Fotografar com [1,6x (corte)] e qualidade de imagem definida para produz respetivamente as imagens .
- Fotografar com uma objetiva RF-S/EF-S quando [1:1 (taxa de proporção)], [4:3 (taxa de proporção)], ou [16:9 (taxa de proporção)] está definido automaticamente, limpa as configurações e faz disparos com [1,6x (corte)] a um rácio de aspeto de 3:2.

4. Tire a fotografia.

- Quando estiver definido [1,6x (corte)] ou estiver a ser usada uma objetiva RF-S/EF-S é apresentada uma imagem ampliada em cerca de 1,6x.
- Quando estiver definido [1:1 (taxa de proporção)], [4:3 (taxa de proporção)], ou [16:9 (taxa de proporção)], é captada a imagem na área mascarada ou delineada a preto.

Atenção

- As áreas fora da área recortada não são registadas na gravação no formato RAW quando estiver definido [1,6x (corte)], ou com objetivas RF-S/EF-S.
- [Área de captura] não tem qualquer efeito no visor quando estiver definido [1,6x (corte)], ou com objetivas RF-S/EF-S.
- [: Adic. informações de corte] só está disponível quando estiver definido [Enquadramento total].

Nota

- Para detalhes sobre a contagem de pixels com a definição de recorte ou rácio de aspeto configurada, consulte [Contagem de pixels de fotografias](#).
- Quase 100% de cobertura do campo de visão é mantido verticalmente e horizontalmente com a definição de corte ou rácio de aspeto configurada.
- A informação de rácio de aspeto é adicionada a imagens RAW quando um rácio de aspeto estiver definido, que são captadas em tamanho completo. Quando as imagens RAW são reproduzidas, a área da imagem usada para fotografar é indicada por linhas. Tenha em conta que apenas a área da imagem usada para fotografar é mostrada em [Apresentação de Slides](#).

A ampliação do disparo pode ser aumentada para além da ampliação da objetiva, ampliando o centro da área da imagem.

1. Selecione [📷: Teleconv. digital].

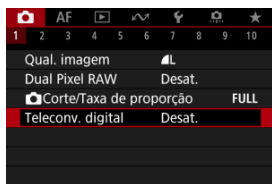

2. Selecione uma ampliação de disparo.

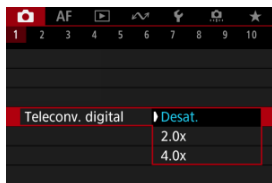

- Diferentes ampliações de disparo estão disponíveis quando [📷: 📷 **Corte/Taxa de proporção**] está definido para [1,6x (corte)].
- A ampliação do disparo não é ajustada quando [Desat.] é selecionado.

⚠️ Atenção

- Uma maior ampliação de disparo resulta numa qualidade de imagem inferior.
- Não disponível quando a qualidade de imagem RAW é selecionada.

📄 Nota

- É usado um Ponto AF, fixada no centro. As molduras de rastreamento não são exibidas.

Na variação de exposição, são captadas três imagens consecutivas com diferentes exposições dentro do intervalo que especificou de até ± 3 -stops (em incrementos de 1/3-stop) através do ajuste automático da velocidade do obturador, valor da abertura, velocidade ISO.

* AEB significa Variação Automática da Exposição (Auto Exposure Bracketing).

1. Selecione [📷: Comp. exp./AEB].

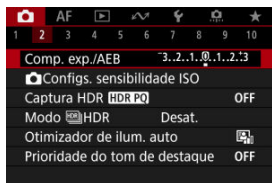

2. Defina a amplitude AEB.



(1)

- Rode o seletor <🌀> para definir a amplitude AEB (1). Ao rodar o seletor <🕒>, pode definir o valor de compensação da exposição.
- Carregue no botão <SET> para o definir.
- Quando sair do menu, a amplitude AEB aparece no ecrã.

3. Tire a fotografia.

Exposição normal



Exposição reduzida



Exposição aumentada



- São efetuados três disparos sequenciais de acordo com o modo de avanço definido pela seguinte ordem: exposição normal, exposição reduzida e exposição aumentada.
- A AEB não é cancelada automaticamente. Para cancelar a AEB, siga o passo 2 para desativar a indicação de amplitude AEB.

Atenção

- A compensação de exposição em AEB pode ser menos eficaz com **[Auto Lighting Optimizer/Otimizador de ilum. auto]** definido para outra opção que não **[Desat.]**.

Nota

- **[X]** pisca no canto inferior esquerdo do ecrã durante a AEB.
- Se o modo de avanço estiver definido para **[□]**, carregue três vezes no botão do obturador para cada fotografia. Nos modos **[□#]**, **[□H]**, ou **[□]**, mantendo carregado o botão do obturador até ao fim capta três imagens, uma após a outra, antes da câmara parar de disparar automaticamente. Quando **[S10]** ou **[S2]** está definido, são captados três disparos consecutivos após um atraso de aprox. 10 ou 2 segundos. Quando **[S3]** está definido, é tirado o triplo de disparos especificado em disparo contínuo.
- Pode definir AEB em combinação com a compensação da exposição.
- A AEB não está disponível em fotografias com flash ou exposições "Bulb", com Redução de Ruído Multi-Disparo, variação de focagem, fotografar filtros criativos ou em modo de disparo sequencial HDR ou RAW.
- A AEB é automaticamente cancelada se fizer uma das seguintes coisas: Colocar o interruptor de alimentação na posição **<OFF>** ou quando o flash é totalmente carregado.

A compensação da exposição pode tornar a exposição normal definida pela câmara mais clara (exposição aumentada) ou mais escura (exposição reduzida).

A compensação da exposição está disponível nos modos <Fv>, <P>, <Tv>, <Av>, e <M>. Para detalhes sobre a compensação da exposição quando o modo <M> e ISO Auto estão ambos definidos, consulte [M: Exposição Manual](#) e consulte [Fv: Prioridade Flexível de AE](#) para o modo <Fv>.

1. Verifique a exposição.

- Carregue no botão do obturador até meio e verifique o indicador do nível de exposição.

2. Defina o valor de compensação.

Exposição aumentada, para aclarar imagens



Exposição reduzida, para escurecer imagens



- Defina olhando para o ecrã enquanto roda o seletor <ⓘ>.
- Um ícone [☒] é apresentado para indicar a compensação da exposição.

3. Tire a fotografia.

- Para cancelar a compensação da exposição, defina o nível de exposição [☒] para o índice de exposição padrão ([☑]).

ⓘ Atenção

- Se o [📷: Auto Lighting Optimizer/📷: Otimizador de ilum. auto] (☑) for ajustado para qualquer definição diferente de [Desat.], a imagem pode continuar a parecer clara mesmo se a compensação da exposição diminuída estiver definida para escurecer imagens.



Nota

- O valor de compensação da exposição continua a ter efeito, mesmo depois de colocar o interruptor de alimentação na posição < OFF >.

[Efeito do bloqueio AE](#)

Pode bloquear a exposição quando pretender definir a focagem e a exposição separadamente ou quando fizer disparos múltiplos com a mesma definição de exposição. Carregue no botão < * > para bloquear a exposição. Em seguida, recomponha a imagem e tire a fotografia. Este procedimento chama-se bloqueio AE. É útil para fotografar motivos com contraluz, etc.

1. Foque o motivo.

- Carregue no botão do obturador até meio.
- Aparece o valor de exposição.

2. Carregue no botão < * > (ⓘ).

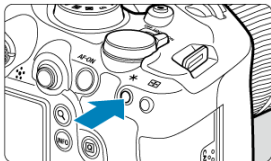

- Um ícone [*****] é apresentado no canto inferior esquerdo do ecrã para indicar que a exposição está bloqueada (Bloqueio AE).
- Sempre que carregar no botão < * >, a definição de exposição atual é bloqueada.

3. Reconponha a imagem e dispare.







- Quando quiser tirar mais fotografias mantendo o bloqueio AE, continue a carregar sem soltar o botão < * > e carregue no botão do obturador para tirar outra fotografia.

Nota

- O bloqueio AE não é possível com exposições "Bulb".

Efeito do bloqueio AE

Modo de Medição	Seleção de ponto AF	
	Seleção Automática	Seleção Manual
	Exposição centrada no ponto AF focado está bloqueada.	Exposição centrada no ponto AF selecionado está bloqueada.
	Exposição com predominância ao centro está bloqueada.	

* A exposição com predominância ao centro está bloqueada quando  estiver definido com a câmara configurada para focagem manual ().

- [Amplitude da Velocidade ISO Definida Manualmente](#)
- [Amplitude da Velocidade ISO Usada com ISO Automático](#)
- [Velocidade Mínima do Obturador para ISO Automático](#)

Defina a velocidade ISO (a sensibilidade à luz do sensor de imagem) de acordo com o nível de luz ambiente. Nos modos da Zona Básica, a velocidade ISO é definida automaticamente. Para obter detalhes sobre a velocidade ISO na gravação de vídeos, consulte [Velocidade ISO Durante a Gravação de Vídeos](#).

Defina com um seletor

1. Defina a velocidade ISO.



- Com uma imagem apresentada no ecrã, defina rodando o seletor .
- Pode definir a velocidade ISO para o intervalo ISO 100-102400 em incrementos de 1/3 pontos.
- Selecione [AUTO] para definir a velocidade ISO automaticamente.
- Quando [AUTO] estiver selecionado, carregar no botão do obturador até metade exibirá a velocidade ISO realmente definida.
- Para obter detalhes sobre a amplitude auto ISO, consulte [Velocidade ISO \(índice de exposição recomendado\) ao tirar fotografias](#).

Defina a velocidade ISO num ecrã de opções

1. Acesse ao ecrã de opções de velocidade ISO.



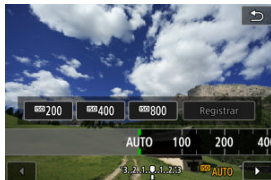

- Toque na velocidade ISO no canto inferior direito do ecrã.

2. Selecione uma opção.



- Rode o seletor <  > ou selecione um valor de definição registado.
- Pode registar valores de definição de velocidade ISO usados com frequência especificando uma opção diferente de [AUTO] e selecionando [Registrar].

Nota

- Para especificar [AUTO] ao definir [Sensibilidade ISO] em :  **Config.**, **sensibilidade ISO**], prima o botão < **INFO** >.







Tabela de velocidade ISO

- Velocidades ISO reduzidas reduzem o ruído da imagem, mas podem aumentar o risco de trepidação da câmara/motivo, ou reduzir a área focada (profundidade de campo mais reduzida), em algumas condições de disparo.
- Velocidades ISO elevadas permitem a captação em condições de iluminação reduzida, uma maior área de focagem (profundidade de campo maior) e um alcance maior do flash, mas podem aumentar o ruído da imagem.

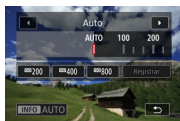
Nota

- A velocidade ISO também pode ser definida no item da velocidade ISO premindo o botão **< M-Fn >** com uma imagem a ser apresentada no ecrã.
- Para expandir o intervalo de definição de velocidade ISO manual de L (equivalente a ISO 50) para H (equivalente a ISO 204800), ajuste **[Faixa sensib. ISO]** em **[ Configs. sensibilidade ISO]** ().

Atenção

- O ruído na imagem (como pontos de luz ou faixas) e cores irregulares pode aumentar e a resolução aparente pode diminuir em H (equivalente a ISO 204800), porque esta é uma velocidade ISO expandida.
- Como L (equivalente a ISO 50) é uma definição de velocidade ISO expandida, o intervalo dinâmico será ligeiramente inferior em comparação com a definição normal.
- Configurar [ **Prioridade do tom de destaque**] para **[Ativar]** ou **[Aprimorado]** () impede-lhe de selecionar L (equivalente a ISO 50), ISO 100/125/160 ou H (equivalente a ISO 204800).
- Quando fotografar com uma velocidade ISO elevada, temperatura elevada, exposição longa ou exposição múltipla, pode aparecer ruído (grão, pontos de luz, faixas, etc.), cores irregulares ou desvio de cores.
- Quando fotografar em condições que geram muito ruído como, por exemplo, uma combinação de velocidade ISO elevada, temperatura elevada e exposição longa, as imagens podem não ser gravadas corretamente.
- Se utilizar uma velocidade ISO elevada e um flash para fotografar um motivo próximo, pode ocorrer sobre-exposição.

Amplitude da Velocidade ISO Definida Manualmente

Pode definir o intervalo de definição de velocidade ISO manual (limite mínimo e limite máximo). Pode definir o limite mínimo entre L (equivalente a ISO 50) e ISO 102400 e o limite máximo entre ISO 100 e H (equivalente a ISO 204800).

1. Selecione []: Configs. sensibilidade ISO].

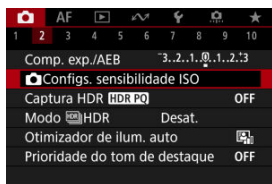

2. Selecione [Faixa sensib. ISO].

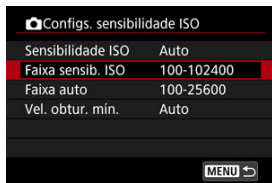



3. Defina [Mínima].



- Selecione a caixa **[Mínima]**, e depois prima o botão < >.
- Selecione a velocidade ISO, depois carregue no botão < >.

4. Defina [Máxima].



- Selecione a caixa **[Máxima]**, e depois prima o botão <  >.
- Selecione a velocidade ISO, depois carregue no botão <  >.

5. Selecione [OK].

Amplitude da Velocidade ISO Usada com ISO Automático

Pode definir a amplitude da velocidade ISO automático para ISO Automático entre ISO 100–102400. O mínimo pode ser definido entre ISO 100–51200 e o máximo entre ISO 200–102400, em incrementos de 1 ponto.

1. Selecione [Faixa auto].

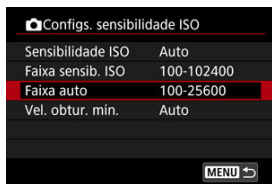



2. Defina [Mínima].



- Selecione a caixa **[Mínima]**, e depois prima o botão $\langle \text{SET} \rangle$.
- Selecione a velocidade ISO, depois carregue no botão $\langle \text{SET} \rangle$.

3. Defina [Máxima].



- Selecione a caixa **[Máxima]**, e depois prima o botão <  >.
- Selecione a velocidade ISO, depois carregue no botão <  >.

4. Selecione [OK].

Nota

- As definições **[Mínima]** e **[Máxima]** também funcionarão como velocidade mínima e velocidade máxima para uma mudança de segurança da velocidade ISO ().

Velocidade Mínima do Obturador para ISO Automático

Para impedir que a velocidade do obturador seja ajustada demasiado baixa automaticamente, pode definir a velocidade mínima do obturador para ISO Automático. Isto é eficaz no modo <P> ou <Av> ao fotografar motivos em movimento com uma objetiva de grande angular ou ao usar uma teleobjetiva. Pode também reduzir a vibração da câmara e os motivos desfocados.

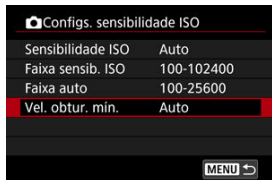

1. Selecione [Vel. obtur. mín.].



2. Defina a velocidade mínima do obturador pretendida.



Auto

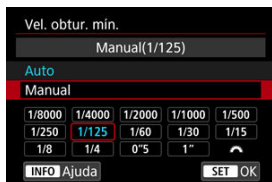

- Se seleccionar [**Auto**], rode o seletor <  > para definir a diferença relativamente à velocidade padrão (na direção de **Mais lenta** ou **Mais rápida**), depois carregue no botão <  >.

Manual



- Se seleccionar [**Manual**], rode o seletor <  > para seleccionar a velocidade do obturador, depois carregue no botão <  >.

⚠ Atenção

- Se não for possível obter uma exposição correta em função do limite máximo de velocidade ISO definido em [**Faixa auto**], é definida uma velocidade do obturador mais lenta do que a indicada em [**Vel. obtur. mín.**] para se obter a exposição normal.
- Esta função não será aplicada a fotografias com flash.



Nota

- Se a opção [**Auto (Padrão)**] estiver definida, a velocidade mínima do obturador será o valor equivalente da distância focal da objetiva. Um único passo de [**Mais lenta**] para [**Mais rápida**] é equivalente a uma única paragem da velocidade do obturador.

PQ em HDR PQ refere-se à curva gama do sinal de entrada para visualizar imagens HDR. As definições HDR PQ permitem à câmara produzir imagens HDR em conformidade com a especificação PQ, definida em ITU-R BT.2100 e SMPTE ST.2084. (A visualização real depende do desempenho do monitor.)

As fotos são captadas como imagens HEIF ou RAW.

* HDR significa Intervalo Dinâmico Elevado (High Dynamic Range).

* PQ significa Quantização Percetual (Perceptual Quantization).

1. Seleccione [📷]: Captura HDR [HDR PQ].

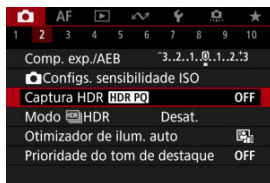



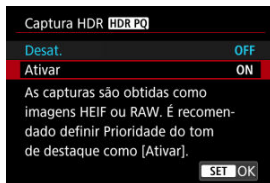



2. Seleccione [Ativar].



- No ecrã durante a captação e reprodução, são apresentadas imagens convertidas que se assemelham a como as imagens apareceriam num dispositivo de visualização HDR.

Atenção

- As velocidades ISO expandidas (L, H) não estão disponíveis com disparo HDR.
- Algumas cenas podem parecer diferentes de como aparecem num dispositivo de visualização HDR.
- Os valores de sinal não utilizados são grossomodo indicados por áreas da imagem em cinza no histograma quando  **Captura HDR [HDR PQ]** está definido para **[Ativar]**.
- A opção  **Desemp. de exib.** não está disponível quando o  **Captura HDR [HDR PQ]** estiver definido para **[Ativar]**. Está definido para **[Fluido]**.
- Para imagens captadas com  **Captura HDR [HDR PQ]** definido para **[Ativar]**, antes da reprodução num dispositivo de visualização HDR, defina  **Saída HDMI HDR** para **[Ativar]** . Tenha em atenção que independentemente da definição de  **Saída HDMI HDR**, as imagens HDR são usadas para exibir em dispositivos de visualização HDR.

☑ [Motivos em movimento](#)

☑ [Intervalo dinâmico](#)

Pode tirar fotografias com elevado intervalo dinâmico que retêm os detalhes e sombras em cenas de contraste elevado. Selecione "Motivos em movimento" para cenas com motivos em movimento ou "Intervalo dinâmico" para fotografias de paisagens e motivos parados.

Para uma melhor gradação em áreas escuras da imagem, o disparo HDR produz uma imagem HDR que compensa a perda de detalhe nessas áreas combinando várias imagens captadas numa ampla variedade de exposições por fotografia.

As imagens HDR são captadas como HEIFs ou JPEGs.

* HDR significa Intervalo Dinâmico Elevado (High Dynamic Range).

1. Selecione o [📷: Modo HDR].

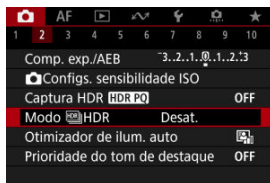

2. Selecione o [Capt. Modo HDR].



3. Selecione uma opção.

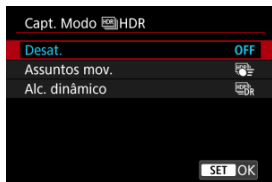

- Para disparo normal, não HDR, selecione [**Desat.**].

4. Tire a fotografia.

- Pressione completamente o botão do obturador. Várias imagens captadas por fotografia são combinadas numa única imagem HDR gravada no cartão.

Motivos em movimento

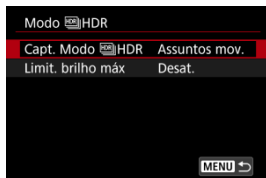

Adequado ao fotografar motivos em movimento. Para cada fotografia, as imagens captadas numa vasta gama de exposições são combinadas.

● Limit. brilho máx

Disponível apenas com [📷: **Captura HDR [HDR PQ]**] definido para [**Ativar**].

Com [**Desat.**], o brilho máximo não é limitado. Recomendado quando rever as imagens num monitor que suporta exibição com brilho superior a 1000 nits.

Com [**1.000 nits**], o brilho máximo é limitado a aprox. 1000 nits.

Intervalo dinâmico

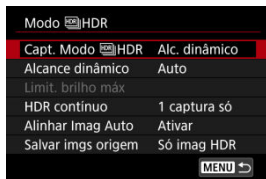

Adequado para fotografias de paisagem e de natureza morta. Para cada foto, três imagens de diferentes exposições (exposição normal, subexposição e sobre-exposição) são captadas e combinadas automaticamente.

- **Alcance dinâmico**

Se selecionar **[Auto]**, o intervalo dinâmico é definido automaticamente dependendo do intervalo global de tonalidade da imagem.

Quanto maior for o número, maior é a amplitude do intervalo dinâmico.

- **Limit. brilho máx**

Disponível apenas com **[Captura HDR [HDR PQ]]** definido para **[Ativar]**.

Com **[Desat.]**, o brilho máximo não é limitado. Recomendado quando rever as imagens num monitor que suporta exibição com brilho superior a 1000 nits.

Com **[1.000 nits]**, o brilho máximo é limitado a aprox. 1000 nits.

- **HDR contínuo**

Com **[1 captura só]**, disparar no modo HDR é automaticamente cancelado após terminar os disparos.

Com **[Todas capt.]**, o disparo HDR continua até que você defina **[Capt. Modo HDR]** para **[Desat.]**.

- **Alinhar Imag Auto**



Para fotografar com a máquina na mão, selecione **[Ativar]**. Para fotografar com um tripé, selecione **[Desat.]**.

- **Salvar imgs origem**



Para guardar as três imagens captadas e a imagem HDR resultante, selecione **[Todas img]**.

Para guardar apenas a imagem HDR, selecione **[Só imag HDR]**.

Atenção

- As velocidades ISO expandidas (L, H) não estão disponíveis com disparo HDR.
- O flash não dispara quando estiver a fotografar no modo HDR.
- AEB não está disponível.
- Motivos como o céu ou paredes brancas podem não ficar com uma gradação suave e podem ter ruído ou ter exposição ou cores irregulares.
- Disparos no modo HDR sob iluminação fluorescente ou LED pode causar problemas como exposição irregular ou cores em imagens HDR, devido à fonte de luz tremeluzente. Pode ajudar a reduzir os efeitos de intermitência se definir : **Capt. anticintil.**] para **[Ativar]** ou : **Captura anticintilação HF**] para **[Ativar]**. Note que : **Captura anticintilação HF**] não está disponível quando **[Alc. dinâmico]** está definido.
- A velocidade máxima do obturador no disparo HDR com um obturador eletrónico é de 1/8000 seg.



Precauções quando definir para **[Alc. dinâmico]**

- Quando fotografar imagens HDR com a opção **[Alinhar Imagem Auto]** definida para **[Ativar]**, as informações de visualização de pontos AF () e os Dados de Sujidade e Eliminar () não são anexados à imagem.
- Se fotografar no modo HDR com a câmara na mão e com a opção **[Alinhar Imagem Auto]** definida para **[Ativar]**, a periferia da imagem fica ligeiramente cortada e a resolução é um pouco inferior. Além disso, se as imagens não puderem ser devidamente alinhadas devido à vibração da câmara, etc., o alinhamento automático da imagem pode não funcionar. Se fotografar com definições de exposição demasiado claras (ou escuras), o alinhamento automático da imagem pode não funcionar corretamente.
- Se fotografar no modo HDR com a câmara na mão e com a opção **[Alinhar Imagem Auto]** definida para **[Desat.]**, as três imagens podem não ser devidamente alinhadas e o efeito HDR pode ser reduzido. Recomenda-se a utilização de um tripé.
- À medida que várias imagens são captadas, definições como velocidade do obturador e velocidade ISO são ajustadas automaticamente. Por esta razão, mesmo nos modos **<Fv>**, **<Tv>**, ou **<M>** a velocidade do obturador e velocidade ISO mudará, relativamente à velocidade do obturador que especificou.
- Para evitar a vibração da câmara, pode definir uma velocidade ISO elevada.
- O alinhamento automático da imagem pode não funcionar devidamente com padrões repetitivos (grades, riscas, etc.) ou com imagens planas que tenham a única tonalidade.
- Com a fotografia no modo HDR, as imagens são fundidas e depois guardadas no cartão, o que significa que pode demorar algum tempo. **[BUSY]** é aparece no ecrã enquanto que as imagens são processadas, e não é possível fotografar até que o processamento esteja concluído.

Precauções quando definir para **[Assuntos mov.]**

- Os motivos podem parecer distorcidos em fotos de motivos em movimento rápido captados com : **Modo do obturador**] definido para **[Eletrónico]**.

Nota

- Os modos de primeira cortina eletrônica e obturador eletrônico estão disponíveis com HDR definido para **[Assuntos mov.]**.
- Quando definido para **[Alc. dinâmico]**, as imagens HDR produzidas a partir de disparo RAW são como se segue.
 -  **Captura HDR [HDR PQ]** definido para **[Desat.]**: Qualidade JPEG
 -  **Captura HDR [HDR PQ]** definido para **[Ativar]**: Qualidade HEIFA qualidade de imagem HDR ao fotografar RAW+JPEG ou RAW+HEIF corresponde à qualidade de imagem JPEG ou HEIF que especificou.
- A simulação de exposição não é realizada, mesmo com  **Simulação de exibição** definido para uma opção diferente de **[Desat.]**, quando o HDR está definido para **[Assuntos mov.]** ou **[Alc. dinâmico]**.

O brilho e o contraste podem ser corrigidos automaticamente se as fotografias parecerem escuras ou o contraste for muito elevado ou reduzido.

1. Selecione [📷: Auto Lighting Optimizer/📷: Otimizador de ilum. auto].

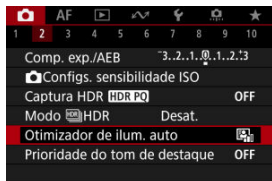

2. Defina uma opção de correção.





⚠ Atenção

- O ruído pode aumentar e a resolução aparente pode mudar, em algumas condições de disparo.
- Se o efeito de Auto Lighting Optimizer (Otimizar luz automática) for demasiado forte e se os resultados não tiverem o brilho pretendido, defina para [Baixa] ou [Desat.].
- Mesmo que esteja especificada uma definição diferente de [Desat.] e utilizar compensação da exposição ou compensação da exposição do flash para escurecer a exposição, a imagem pode sair clara. Se pretender uma exposição mais escura, defina esta função para [Desat.].



Nota

- Para imagens **RAW** e **CRAW**, a iluminação facial pode ser ajustada em [**▶**]: **Processam. RAW (RAW/DPRAW)** ()
- Para permitir que []: **Auto Lighting Optimizer**/]: **Otimizador de ilum. auto**] seja definido no modo <M> ou , carregue no botão <|NFO> no passo 2 para apagar a marca de verificação [**✓**] para [**Desat. nos modos M ou B**].

Pode reduzir os destaques cortados e sobre-expostos.

1. Selecione [📷: Prioridade do tom de destaque].

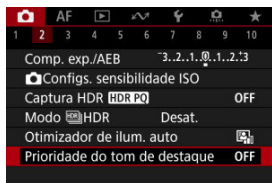

2. Defina uma opção.

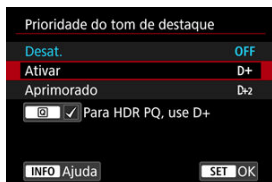











- [Ativar]: Melhora a gradação dos destaques. A gradação entre os cinzentos e os destaques torna-se mais suave.
- [Aprimorado]: Reduz os realces sobre-expostos ainda mais do que [Ativar], nas mesmas condições de disparo.

⚠️ Atenção

- O ruído pode aumentar ligeiramente.
- O intervalo ISO disponível começa em ISO 200. Não é possível definir velocidades ISO expandidas.
- Com [Aprimorado], os resultados em algumas cenas poderão não ser os esperados.

 Nota

- **[: Prioridade do tom de destaque]** está definido para **[Ativar]** e não pode ser alterado depois de definir **[: Captura HDR **] para **[Ativar]** carregando no botão **<  >** para adicionar uma marca de seleção a esta definição.
- **[: Prioridade do tom de destaque]** está definido para **[Desat.]**, mesmo se definir **[: Captura HDR **] para **[Ativar]**, quando tiver definido **[Capt. Modo HDR]** em **[: Modo HDR]** para uma opção diferente de **[Desat.]**.

Pode surgir uma exposição e cor irregulares em disparos contínuos a velocidades de obturador elevadas sob fontes de luz tremeluzente, como luzes fluorescentes, devido a exposição vertical irregular. O disparo anti-intermitência permite tirar fotografias quando a exposição e as cores são menos afetadas pela cintilação.

1. Selecione [📷: Capt. anticintil.].

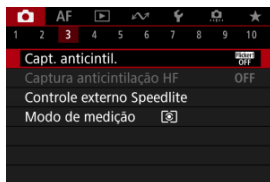

2. Selecione [Ativar].

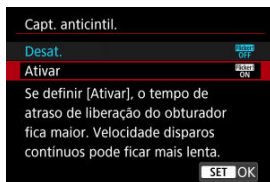

3. Tire a fotografia.

Atenção

- Quando a opção **[Ativar]** estiver definida e disparar com uma fonte de luz tremeluzente, o atraso de disparo do obturador pode ser maior. A velocidade de disparo contínuo pode também tornar-se mais lenta e o intervalo de disparo pode tornar-se irregular.
- Não é detetada intermitência numa frequência diferente de 100Hz ou 120Hz. Além disso, se a frequência de intermitência da fonte de luz mudar durante o disparo contínuo, não é possível reduzir os efeitos de intermitência.
- No modo **<Fv>**, **<P>**, ou **<Av>** a tonalidade da cor de imagens captadas pode variar se a velocidade do obturador mudar disparo contínuo ou se fizer múltiplos disparos da mesma cena a diferentes velocidades do obturador. Para evitar a existência de tonalidades de cor inconsistentes, fotografe no modo **<Fv>**, **<Tv>**, ou **<M>** com uma velocidade do obturador fixa.
- A tonalidade da cor de imagens captadas pode variar entre **[Ativar]** e **[Desat.]**.
- Velocidade do obturador, valor da abertura e velocidade ISO podem mudar quando começar a filmar com bloqueio AE.
- Se o motivo estiver num fundo escuro ou se houver uma luz clara na imagem, a intermitência pode não ser detetada corretamente.
- A redução de intermitência pode não ser possível sob iluminação especial.
- Consoante a fonte de luz, a intermitência pode não ser detetada corretamente.
- Consoante as fontes de luz ou as condições de disparo, o resultado esperado pode não ser obtido mesmo que utilize esta função.

Nota



- Recomenda-se que tire fotografias de teste previamente.
- Se o ecrã revelar intermitência pode detetar a intermitência manualmente (quando a fonte de luz muda), ao premir o botão **<Q>**, seleccionar **[Capt. anticintil.]**, depois premir o botão **<INFO>**.
- A intermitência não é reduzida nos modos da Zona Básica.
- A redução de intermitência também funciona com fotografia com flash. No entanto, o resultado esperado pode não ser obtido no caso de fotografia com flash sem fios.

[Detecção Automática](#)

[Definição Manual](#)

As imagens podem ser afetadas por faixas se fotografar sob fontes de luz intermitentes a frequências altas. O disparo anti-intermitência de alta frequência permite tirar fotos a velocidades de obturador adequadas para intermitência de alta frequência, o que minimiza o efeito desta intermitência nas imagens.

⚠ Atenção

- A exposição ao tirar fotografias pode variar.
- [**Capt. Modo**  **HDR**] não pode ser definido como [**Alc. dinâmico**] no disparo anti-intermitência de frequência alta.
- Antes do disparo anti-intermitência de frequência alta, considere definir [ : **Mesma exp. p/ nova abertura**] para [**Sensibilidade ISO**].

1. Defina o modo de disparo para <Tv> ou <M>.

- Rode o Seletor de modos para escolher um modo de disparo (📷).

2. Selecione [: Captura anticintilação HF].

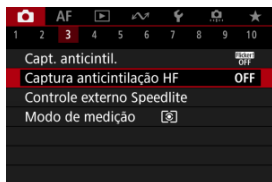

3. Selecione [Captura anticintilação HF].

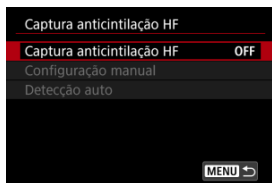

4. Selecione [Ativar].

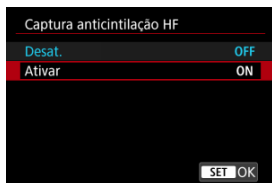

5. Selecione um item.

Configuração manual (☑)

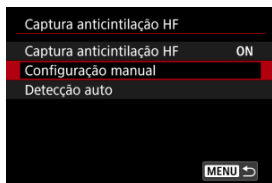

Detecção automática (☑)

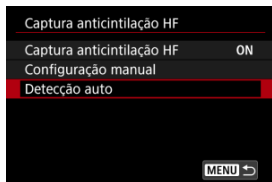

Detecção Automática

A câmara deteta fontes de luz de 50,0–2011,2 Hz e exibe uma velocidade de obturador adequada para fotografar sob fontes de luz com intermitência de frequências altas. Pode então mudar para a velocidade do obturador indicada.

1. Defina a velocidade do obturador pretendida.

- Defina a velocidade do obturador com que prefere fotografar. Para fontes de luz com intermitência de frequências altas, a câmara determinará uma velocidade do obturador adequada próxima deste valor.

2. Seleccione [Detecção auto].

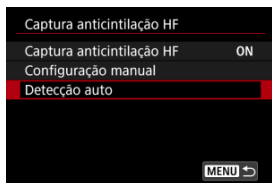

3. Seleccione [OK].



- Pode melhorar a precisão da deteção de intermitência de frequência elevada para ampliar, tanto quanto possível, quaisquer áreas afetadas por faixas.

4. Mude para a velocidade do obturador indicada.



- Seleccione [**Sim**] para mudar para a velocidade do obturador indicada.
- Ao seleccionar [**Sim (mover p/ conf. Tv)**] exibirá o ecrã [**Configuração manual**]. Vá para a etapa 2 em [Definição Manual](#).

5. Tire a fotografia.

Atenção

- O intervalo indicado para a velocidade do obturador recomendada, varia de acordo com o modo do obturador.
 - Obturador mecânico: 1/50,0 a 1/1024,0 seg.
 - Primeira cortina eletrónica: 1/50,0 a 1/512,0 seg.
 - Obturador eletrónico: 1/50,0 a 1/2048,0 seg.
 - Gravação de vídeo: 1/50,0 a 1/2048,0 seg.
- Faça o seguinte se for apresentado [**Nenhuma cintilação detectada**] ou se a mudança da velocidade do obturador não eliminar as faixas.
 - Execute a deteção automática novamente
 - Rode a câmara cerca de 90° ou mude para a deteção automática de outras maneiras
 - Experimente a opção de configuração manual
- A deteção de intermitência de alta frequência pode ser menos precisa nestas condições.
 - Cenas com padrões repetitivos (com uma treliça ou listras, por exemplo)
 - Motivos em constante movimento
 - Cenas extremamente claras ou escuras
 - Cenas com múltiplas fontes de luz
 - Cenas com pequenas fontes de luz intermitentes
 - Fontes de luz com intermitência a frequências mais baixas

Nota

- A visualização do vídeo não é atualizada se a intermitência de alta frequência for detectada automaticamente durante a saída HDMI de vídeos 4K.

Definição Manual

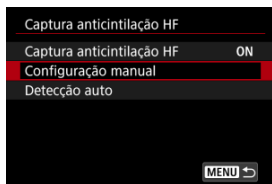

Verifique no ecrã as áreas da imagem afetadas por fontes de luz com intermitência de frequências altas e, em seguida, encontre uma velocidade de obturador adequada.

1. Selecione [Configuração manual].



2. Ajuste a velocidade do obturador.



- Faça o seguinte se as faixas não forem eliminadas à velocidade do obturador definida com deteção automática.
 - Rode o seletor <  >. Com o seletor <  > pode aumentar a velocidade do obturador definida com deteção automática ($\times 2$, $\times 3$, $\times 4$, e assim por diante) ou diminui-la ($1/2\times$, $1/3\times$, $1/4\times$, e assim por diante).
 - Rode o seletor <  > para ajustar a definição.
- Se isto não eliminar as faixas, rode a câmara cerca de 90° ou mude para a deteção automática de outras maneiras.

3. Tire a fotografia.

Atenção

- A variação de velocidades do obturador disponível para o modo de configuração manual varia de acordo com o modo do obturador.
 - Obturador mecânico: 1/50,0 a 1/2048,0 seg.
 - Primeira cortina eletrônica: 1/50,0 a 1/2048,0 seg.
 - Obturador eletrônico: 1/50,0 a 1/8192,0 seg.
 - Gravação de vídeo: 1/50,0 a 1/8192,0 seg.
- A velocidade máxima de sincronização do flash em fotografia com flash é limitada a 1/181,0 seg. independentemente do modo do obturador.
- Objetivas escuras podem impedir a simulação de exibição correta.
- Mudança de segurança no modo <M> ajusta o valor da abertura conforme necessário no disparo anti-intermitência de frequência alta.
- A visualização de imagens no ecrã ou no visor pode ser diferente dos resultados reais do disparo. Tire previamente algumas fotografias de teste.

- [Speedlite da série EL/EX para Câmara EOS](#)
- [Speedlites Canon Diferentes das Séries EL/EX](#)
- [Unidades de Flash Sem Ser da Canon](#)
- [Controlo de Grupo de Flash Rápido](#)
- [Função de Memória FE](#)

Speedlite da série EL/EX para Câmara EOS

As funcionalidades dos Speedlite das séries EL/EX (vendidos em separado) podem ser utilizadas na câmara em fotos com flash.

Para obter instruções, consulte o Manual de Instruções do Speedlite das séries EL/EX.

● Velocidade de Sincronização

Varia consoante o modo do obturador.

 Modo do obturador] Configuração	Velocidade de Sincronização
Mecânico	1/200 seg. ou mais lento
1ª cort. eletr.	1/250 seg. ou mais lento

● Compensação da exposição do flash



Pode ajustar a saída de flash (compensação da exposição do flash). Com uma imagem apresentada no ecrã, prima repetidamente o botão < M-Fn > para seleccionar o item de compensação da exposição do flash, depois rode o seletor <  > para definir o valor de compensação da exposição do flash.

● Bloqueio FE

Permite obter a exposição do flash adequada para uma parte específica do motivo.

Aponte o centro do visor para o motivo, carregue no botão < * > da câmara, componha a imagem e tire a fotografia.

Atenção

- Alguns Speedlites não podem ser acoplados diretamente a esta câmara. Para obter detalhes, consulte [Sapata Multifunções](#).
- Definir o : **Auto Lighting Optimizer**/: **Otimizador de ilum. auto** (🔗) para uma opção diferente de **[Desat.]** poderá fazer com que as imagens pareçam mais claras mesmo que defina uma compensação da exposição do flash inferior para imagens mais escuras.
- Em fotografias com flash, defina : **Modo do obturador** para uma opção que não seja **[Eletrônico]** (🔗).

Nota

- O Speedlite emite uma feixe auxiliar AF intermitente conforme necessário, se a focagem automática for difícil em condições de pouca luz.
- Também pode definir a compensação da exposição do flash em **[Config. de funções do flash]** em : **Controle externo Speedlite** (🔗).
- A câmara pode ativar determinados Speedlites automaticamente quando a câmara está ligada. Para obter mais detalhes, consulte o manual de instruções dos Speedlites que suportem esta funcionalidade.

Speedlites Canon Diferentes das Séries EL/EX

- Com um Speedlite das séries EZ/E/EG/ML/TL definido para o modo de flash automático A-TTL ou TTL, o flash só pode disparar com emissão total. Defina o modo de disparo da câmara para <Av> ou <M> e ajuste o valor da abertura antes de disparar.
- Quando utilizar um Speedlite equipado com o modo de flash manual, dispare com o modo de flash manual.

● Velocidade de Sincronização

A velocidade de sincronização para unidades de flash compactas não Canon varia de acordo com o modo do obturador.

 Modo do obturador] Configuração	Velocidade de Sincronização
Mecânico	1/200 seg. ou mais lento
1ª cort. eletr.	1/250 seg. ou mais lento

Com grandes unidades de flash de estúdio, a duração do flash é mais longa nessas unidades do que nas unidades de flash compactas e varia consoante o modelo. Antes de fotografar, confirme se a sincronização do flash foi realizada corretamente, tirando algumas fotografias de teste a uma velocidade de sincronização de aprox. 1/60 s a 1/30 s.

Atenção

- O uso da câmara com uma unidade de flash dedicada ou acessório de flash para câmaras de outros fabricantes representa um risco de mau funcionamento e até danos.
- Não instale uma unidade de flash de alta tensão na sapata multifunções da câmara. Pode não disparar.

Controlo de Grupo de Flash Rápido

À medida que visualiza o ecrã de captura na fotografia multi-flash sem fios, pode configurar as definições para cada grupo de flash premindo o botão atribuído a [**Controlo de grupo Quickflash**] em [**⚙️: Personalizar botões**]. Este exemplo é baseado na atribuição do botão <M-Fn> (**Ⓜ**).

1. Defina o modo de disparo do flash para <Gr> (controlo de grupo individual) para se preparar para a fotografia multi-flash sem fios.

- Para obter detalhes, consulte os manuais de instruções das unidades de flash que suportam fotografia multi-flash sem fios.

2. Durante o modo de espera, pressione o botão <M-Fn>.



- Um ecrã de definição para cada grupo de flash é exibida.
- Rode o seletor <⦿> para selecionar um grupo flash (A-E) a definir.
- Rode o seletor <⚙️^{flash}> para definir o modo de flash.
- Rode o seletor <⚙️^{comp}> para ajustar a saída do flash ou a compensação da exposição do flash.

Nota

- O ecrã de definição [**Controlo de grupo Quickflash**] pode ser exibido no modo <Fv>, <P>, <Tv>, <Av>, <M>, ou .
- Quando os Speedlites estão definidos para um modo de flash diferente <Gr> (controlo de grupo individual), premindo o botão <M-Fn> exibe o ecrã [**Configs. de funções do flash**].

Função de Memória FE

Pode definir a saída de flash captada no modo de flash <ETTL> como a saída de flash para o modo de flash <M> ao premir o botão atribuído a [ETTL ↔ M] em [Func.: Personalizar botões]. Este exemplo é baseado na atribuição do botão <M-Fn> (☑).

1. Coloque a definição das Funções Personalizadas do flash [Memória FE] como [2:Ativar(MODE E TTL ↔ M)] (☑).

- Para o procedimento de definição com o flash, consulte os manuais de instruções das unidades de flash (exceto o EL-1) que suportam memória FE.

2. Faça disparos com o modo de flash definido como <ETTL>.

- Carregue no botão do obturador até ao fim para tirar a fotografia.

3. Durante o modo de espera, pressione o botão <M-Fn>.



- O modo de flash muda para <M> e a saída de flash captada no passo 2 é exibida.
- Quando prime novamente o botão <M-Fn> após disparar com o modo de flash definido como <M>, o modo de flash muda para <ETTL> e a compensação da exposição do flash é exibida.
- Para alterar a saída de flash ou a compensação da exposição do flash, execute operações com o flash ou defina com [Config. de funções do flash] (☑).



Nota

- A função de memória FE está disponível nos nodos <Fv>, <P>, <Tv>, <Av>, <M>, e .
- Quando o flash estiver definido para um modo de flash diferente de <ETTL> ou <M>, o modo de flash não se alterará mesmo que seja premido o botão <M-Fn>.

- ☑ [Disparo Flash](#)
- ☑ [E-TTL Equilíbrio](#)
- ☑ [E-TTL II Medição do Flash](#)
- ☑ [Controlo do Flash Contínuo](#)
- ☑ [Sincronização Lenta](#)
- ☑ [Definições das Funções do Flash](#)
- ☑ [Definições das Funções Personalizadas do Flash](#)
- ☑ [Apagar as Definições das Funções do Flash/Apagar todas as Funções Personalizadas do Speedlite](#)

As funções dos Speedlites da série EL/EX compatíveis com as definições das funções do flash podem ser definidas através de um ecrã de menu da câmara. Coloque o Speedlite na câmara e ligue o Speedlite antes de definir as funções do flash.

Para obter detalhes sobre as funções do Speedlite, consulte o Manual de Instruções do Speedlite.

1. Seleccione [📷]: Controle externo Speedlite].

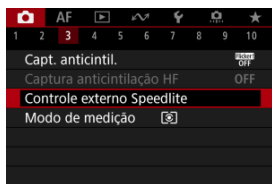

2. Selecione uma opção.

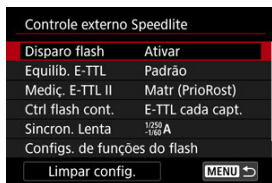

Disparo Flash

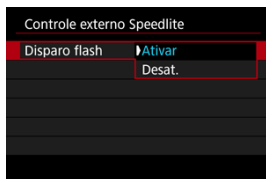

Para ativar a fotografia com flash, defina para **[Ativar]**. Para ativar apenas a luz auxiliar AF do Speedlite, defina para **[Desat.]**.

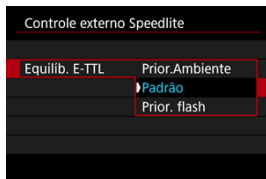

Pode definir a sua aparência preferida (equilíbrio) para fotografias com flash. Esta definição permite-lhe ajustar a relação entre a luz ambiente e a saída de luz do Speedlite.

- Defina o equilíbrio para [**Prior. Ambiente**] para reduzir a proporção de emissão de flash e utilizar a luz ambiente para produzir imagens realistas com um ambiente natural. Especialmente útil ao fotografar cenas escuras (no interior, por exemplo). Depois de mudar para o modo <P> ou <Av> considere definir [**Sincron. Lenta**] em [**📷: Controle externo Speedlite**] para [**1/250-30 s auto**] (ou [**1/200-30 s auto**]) e utilize a captação de imagens com sincronização lenta.
- Defina o equilíbrio para [**Prior. flash**] para tornar o flash a fonte principal de luz. Útil para reduzir sombras em objetos e no plano de fundo da luz ambiente.

⚠ Atenção

- Para algumas cenas, [**Prior. Ambiente**] pode produzir os mesmos resultados que [**Padrão**].



- Defina para **[Matr (PrioRost)]** para uma medição do flash adequada para fotografar pessoas.
- Defina para **[Matricial]** para uma medição do flash que enfatize o disparo contínuo.
- Se definir para **[Ponderada]**, é calculada a média da exposição do flash para a imagem completa.

Nota

- Dependendo da cena, pode ser necessária a compensação da exposição do flash.

Atenção

- Mesmo quando **[Matr (PrioRost)]** está definido, alguns motivos e condições de disparo podem impedir que obtenha o resultado esperado.

Controlo do Flash Contínuo

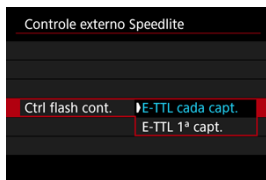

- Defina como **[E-TTL cada capt.]** para executar a medição do flash para cada disparo.
- Defina para **[E-TTL 1ª capt.]** para executar a medição do flash apenas para a primeira fotografia antes do disparo contínuo. O nível de saída do flash para o primeiro disparo é aplicado a todos os disparos subsequentes. Útil quando prioriza a velocidade de disparo contínuo sem recompor fotografias.

⚠ Atenção

- Qualquer movimento do motivo em disparo contínuo pode causar problemas de exposição.
- **[E-TTL 1ª capt.]** é definido automaticamente no modo de avanço [M/].

Sincronização Lenta

Pode definir a velocidade de sincronização do flash para tirar fotografias com flash no modo <P> ou <Av>. Tenha em atenção que a velocidade máxima de sincronização do flash varia de acordo com a definição do : **Modo do obturador**. É de 1/250 seg. quando definida para [1ª cort. eletr.] e de 1/200 seg. quando definida para **[Mecânico]**.



● 1/250-30 s auto ($\frac{1}{250}$ - $\frac{1}{30}$ A)*1

A velocidade do obturador é definida automaticamente no seguinte intervalo de acordo com o brilho. A sincronização a alta velocidade também é possível.

 Modo do obturador] Configuração	Velocidade do Obturador
Mecânico	1/200–30 seg.
1ª cort. eletr.	1/250–30 seg.

● **1/250-1/60 s auto** ($\frac{1}{250}$ a $\frac{1}{160}$ A)*¹

Impede que seja definida automaticamente uma velocidade lenta do obturador em más condições de iluminação. É eficaz para evitar a desfocagem do motivo e a vibração da câmara. A luz do flash fornece exposição normal para os motivos, mas tenha em atenção que os fundos podem ficar escuros.

 Modo do obturador] Configuração	Velocidade do Obturador
Mecânico	1/200-1/60 seg.
1ª cort. eletr.	1/250-1/60 seg.

● **1/250 s (fixo)** (1/250)*¹

A velocidade do obturador é fixada da seguinte forma, o que evita melhor a desfocagem do motivo e a vibração da câmara do que com [1/250-1/60 s auto].

 Modo do obturador] Configuração	Velocidade do Obturador
Mecânico	1/200 seg.
1ª cort. eletr.	1/250 seg.

No entanto, em más condições de iluminação, o fundo do motivo aparece mais escuro do que com [1/250-1/60 s auto].

* 1: Quando definido para [1ª cort. eletr.].

 **Atenção**

- A sincronização a alta velocidade não está disponível nos modos <P> ou <Av> quando definida para [1/250 s (fixo)]*¹.

Definições das Funções do Flash

As informações apresentadas no ecrã, a posição do visor e as opções disponíveis variam consoante o modelo de Speedlite, as Definições das Funções Personalizadas, o modo de flash e outros fatores. Para obter detalhes sobre as funções do Speedlite, consulte o Manual de Instruções do Speedlite.

Exemplo de visor

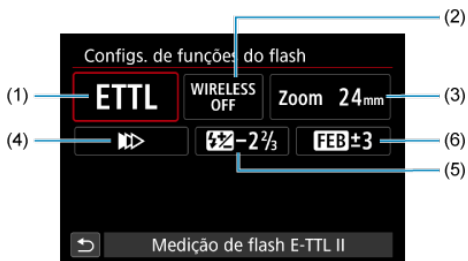

- | | |
|-----|--|
| (1) | Modo de flash |
| (2) | Funções sem fios/
Controlo da taxa de disparo (RATIO) |
| (3) | Zoom do flash (cobertura do flash) |
| (4) | Sincronização do obturador |
| (5) | Compensação da exposição do flash |
| (6) | Varição de exposição do flash |

⚠ Atenção

- As funções são limitadas aquando da utilização de Speedlites da série EX, que não são compatíveis com definições das funções do flash.

Modo do flash

Pode seleccionar o modo de flash consoante a fotografia com flash pretendida.

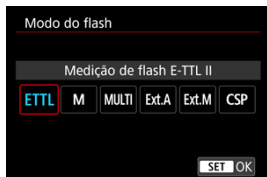

- **[Medição de flash E-TTL II]** é o modo padrão dos Speedlites da série EL/EX para fotografia com flash automático.
- **[Flash manual]** é para o utilizador definir o **[Nível de saída do flash]** do Speedlite.
- **[CSP]** (Modo Priorid. disparos contínuos) está disponível quando se utiliza um Speedlite compatível. Este modo reduz automaticamente a saída de flash em um stop e aumenta a velocidade ISO em um stop. Prático no disparo contínuo e ajuda a conservar a carga da bateria do flash.
- Para saber mais sobre outros modos de flash, consulte o Manual de Instruções de um Speedlite compatível com o respetivo modo de flash.

⚠ Atenção

- Ajuste a compensação da exposição (☞) conforme necessário em caso de sobre-exposição de fotografia com Flash com **[CSP]** no modo <Fv>, <Tv>, ou <M>.

📄 Nota

- Com **[CSP]**, a velocidade ISO é definida automaticamente para **[Auto]**.

Funções sem fio



Pode usar transmissão sem fios ótica ou de rádio para fotografar com iluminação múltipla de flash sem fios.

Para obter detalhes sobre o flash sem fios, consulte o Manual de Instruções de um Speedlite compatível com fotografia com flash sem fios.

Controle da taxa de disparo (RATIO)



Com um flash macro, pode configurar o Controlo da taxa de disparo.

Para obter detalhes sobre o controlo da taxa do disparo, consulte o Manual de Instruções do flash macro.

Zoom do flash (Cobertura do flash)

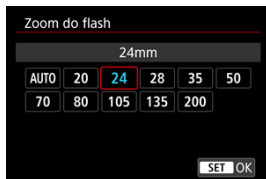

Se utilizar Speedlites com uma cabeça de flash zoom, pode definir a cobertura do flash.

Sincronização do obturador

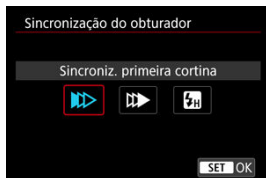

Defina esta opção normalmente para **[Sincroniz. primeira cortina]**, para que o flash dispare imediatamente depois de começar a fotografar.

Defina para **[Sincroniz. segunda cortina]** e use velocidades baixas do obturador para fotografias naturais de rastros de movimento, tais como faróis de carros.

Configure para **[Sincronização alta velocidade]** para fotografia com flash com velocidades de obturador mais rápidas do que a velocidade do obturador máxima da sincronização do flash. Isto é eficaz quando se fotografa com uma grande abertura no modo <Av> para desfocar o fundo por detrás de motivos ao ar livre à luz do dia, por exemplo.

Atenção

- Quando utilizar a sincronização de segunda cortina, defina a velocidade do obturador para 1/30 seg. ou menos. Se a velocidade do obturador for 1/40 seg. ou superior, a sincronização de primeira cortina será aplicada automaticamente mesmo que **[Sincroniz. segunda cortina]** esteja definida.

Compensação exposição flash



Da mesma forma que a compensação da exposição é ajustável, também pode ajustar a saída do flash.



Nota

- Se a compensação da exposição do flash for definida com o Speedlite, não é possível definir a compensação da exposição do flash com a câmara. Se for especificada com a câmara e com o Speedlite, a definição do Speedlite anula a da câmara.

Bracketing de exp de flash

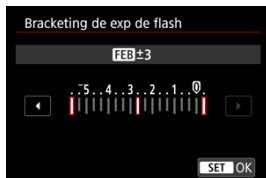

Speedlites externos equipados com variação de exposição de flash (FEB) podem alterar a saída de flash externo automaticamente uma vez que são efetuados três disparos de uma vez.

Definições das Funções Personalizadas do Flash

Para obter detalhes sobre as Funções Personalizadas do Speedlite, consulte o Manual de Instruções do Speedlite.

1. Selecione [Config. F.Pn do flash].

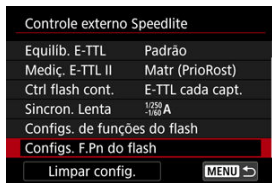

2. Defina as funções pretendidas.



- Selecione o número.
- Selecione uma opção.

Atenção

- Com um Speedlite da série EL/EX, o Speedlite dispara sempre com uma saída total se a Função Personalizada [**Modo de medição do flash**] estiver definida para [**1:TTL**] (flash automático).
- A Função Personalizada (F.Pn) do Speedlite não pode ser definida nem cancelada no ecrã [**📷: Controle externo Speedlite**] da câmara. Defina-a diretamente no Speedlite.

Apagar as Definições das Funções do Flash/Apagar todas as Funções Personalizadas do Speedlite

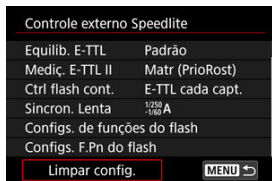

1. Selecione [Limpar config.].

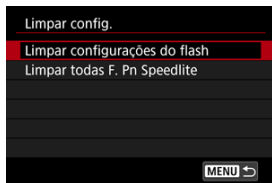

2. Selecione as definições a apagar.



- Selecione [**Limpar configurações do flash**] ou [**Limpar todas F. Pn Speedlite**].
- Selecione [**OK**] no ecrã de confirmação para limpar todas as definições de flash ou de Funções personalizadas.

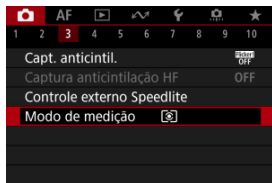

São fornecidos quatro métodos (modos de medição) para medir o brilho do motivo. Normalmente, recomenda-se a medição matricial. A medição matricial é definida automaticamente nos modos da Zona Básica (exceto em modo: <  :  > , que usa medição ponderada com predominância ao centro).

1. Selecione []: Modo de medição].

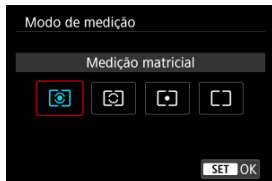

2. Selecione uma opção.









- : **Medição matricial**
Modo de medição de aplicação geral, indicado até mesmo para motivos com contraluz. A câmara ajusta automaticamente a exposição de acordo com a cena.
- : **Medição parcial**
Eficaz quando há luzes muito mais brilhantes em torno do motivo devido a luz de fundo, etc. A área de medição parcial é indicada no ecrã.
- : **Medição pontual**
Eficaz para medir uma parte específica do motivo. A área de medição pontual está indicada no ecrã.

● : **Méd. pond de centraliz.**

A média da medição é calculada com o centro do ecrã com maior ponderação.

 **Atenção**

- Com  (medição matricial), mantendo o botão do obturador carregado até metade ao fotografar com **[One-Shot AF]** bloqueia o valor de exposição (bloqueio AE). Com  (medição parcial),  (medição pontual) ou  (medição ponderada com predominância ao centro), a exposição é definida no momento em que a fotografia é tirada (sem bloquear o valor de exposição quando o botão do obturador é carregado até meio).
- Com : **Modo mediç blq AE após foco** , pode definir se pretende ou não bloquear a exposição (bloqueio AE) após os motivos estarem focados com One-Shot AF.

- ☑ [Balço de Brancos](#)
- ☑ [\[AWB\] Balço de Brancos Automático](#)
- ☑ [\[WB\] WB Personalizado](#) ☆
- ☑ [\[K\] Temperatura da Cor](#)

O balço de brancos (WB) destina-se a tornar brancas as áreas brancas. Normalmente, a definição Auto [\[AWB\]](#) (Prioridade de ambiente) ou [\[AWBW\]](#) (Prioridade aos brancos) permite obter o balço de brancos correto. Se não for possível obter cores de tonalidade natural com a definição Auto, pode selecionar o balço de brancos de modo a corresponder à fonte de luz ou pode defini-lo manualmente ao fotografar um objeto branco.

Nos modos da Zona Básica, [\[AWB\]](#) (Prioridade de ambiente) é definido automaticamente. ([\[AWBW\]](#) (Prioridade aos brancos) é definido no modo <P1>.)

1. Carregue no botão <M-Fn> (⦿6).

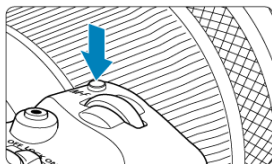

- Com uma imagem apresentada no ecrã, prima o botão <M-Fn>.

2. Selecione o item Balanço de brancos.



- Prima o botão < M-Fn > para selecionar o item definição de balanço de brancos.

3. Selecione uma definição de balanço de brancos.













- Rode o seletor <  > para efetuar uma seleção.

Nota

- Para instruções de definição de **[AWB]** e **[AWBW]**, consulte [\[AWB\] Balanço de Brancos Automático](#).
- Para definir a temperatura da sua cor preferênciã, selecione **[K]** em **[Bal. branco]**, e em seguida rode o seletor <  >.
- As definições de balanço de branco não podem ser alteradas enquanto prime o botão de gravação de vídeo para gravar um vídeo.
- A informação Exif do vídeo incluirá o valor da definição de balanço de brancos no momento em que a gravação começou.

(Aprox.)

Visor	Modo	Temperatura da Cor (K: Kelvin)
	Balanço de Brancos Automático	3000-7000
	Balanço de Brancos Automático	
	Luz do dia	5200
	Sombra	7000
	Nublado, crepúsculo, pôr do sol	6000
	Luz de tungstênio	3200
	Luz fluorescente branca	4000
	Se utilizar Flash	Definido automaticamente*
	WB Personalizado	2000-10000
	Temperatura da Cor	2500-10000

* Aplicável a Speedlites com uma função de transmissão da temperatura da cor. Caso contrário, é definida para aprox. 6000K.

Balanço de Brancos

O olho humano adapta-se às mudanças na iluminação para que os objetos brancos pareçam brancos sob todos os tipos de iluminação. As câmaras determinam o branco a partir da temperatura da cor da iluminação e, com base nisso, aplicam o processamento de imagens para fazer com que as tonalidades de cor pareçam mais naturais nas fotos.

[AWB] Balanço de Brancos Automático

[AWB] (Prioridade de ambiente) enfatiza o ambiente de cenas sob tungsténio ou iluminação semelhante, produzindo imagens com uma projeção de cor levemente quente.

Ao selecionar [AWBW] (Prioridade aos brancos) produzirá imagens com uma projeção de cores menos quente.

1. Selecione [📷: Bal. branco].

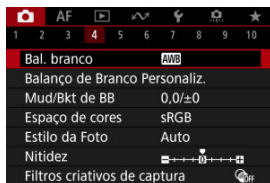

2. Selecione [AWB].



- Com [AWB] selecionado, carregue no botão < [AWB] >.

3. Selecione uma opção.



 **Atenção**

Precauções quando definido para [AWBW] (Prioridade aos brancos)

- Os motivos avermelhados podem aparecer ligeiramente esbatidos.
- A projeção de cores das imagens pode não ser menos quente em cenas que incluem várias fontes de luz.
- Na fotografia com flash, a tonalidade de cor será o mesmo que com [AWB] (Prioridade de ambiente).

Com o WB personalizado, pode definir o balanço de brancos manualmente consoante a fonte de luz específica do local de captação. Execute este procedimento sob a fonte de luz e no local da captação.

Registo a partir de uma imagem em cartão

1. Tire uma fotografia a um objeto branco.



- Aponte a câmara para um objeto branco simples, de forma a que o branco preencha o ecrã.
- Defina a câmara para foco manual () e dispare de forma a que o objeto branco tenha exposição normal.
- Pode utilizar qualquer uma das definições de balanço de brancos.

⚠ Atenção

- O balanço de brancos correto pode não ser obtido se a exposição da sua imagem for muito diferente da exposição normal.
- Estas imagens não podem ser selecionadas: imagens captadas com o Estilo Imagem definido para [Monocromát.], imagens de exposição múltipla ou disparo sequencial RAW, imagens cortadas ou com um filtro Criativo aplicado ou imagens de outra câmara.

2. Selecione [📷: Balanço de Branco Personaliz.].

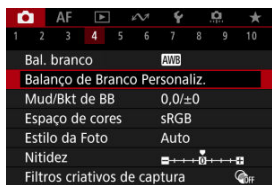

3. Importe os dados de balanço de brancos.



- Rode o seletor <⊙> para selecionar a imagem captada no passo 1, depois prima o botão <SET>.
- Selecione [OK] para importar os dados.

4. Selecione [📷: Bal. branco].

5. Selecione o WB personalizado.



- Selecione [📷].

Fotografar e registar balanços de brancos





1. Carregue no botão <  >.
2. Selecione o item Balanço de brancos.



- Prima <  > para cima ou para baixo para seleção.

3. Selecione [Gravar e registar BB].



- Rode o seletor <  > ou prima <  > para a esquerda ou para a direita para selecionar [], de seguida prima o botão <  >.

4. Tire uma fotografia a um objeto branco.



- Aponte a câmara para um objeto branco simples, de forma a que o branco preencha o ecrã.
- Defina a câmara para foco manual (☑) e dispare de forma a que o objeto branco tenha exposição normal.
- o WB personalizado é registado na câmara.

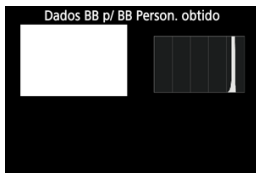

Atenção

- O balanço de brancos correto pode não ser obtido se a exposição da sua imagem for muito diferente da exposição normal.

Nota

- Em vez de fotografar um objeto branco, também pode fotografar um cartão cinzento ou um refletor 18% cinzento padrão (disponível comercialmente).

[K] Temperatura da Cor

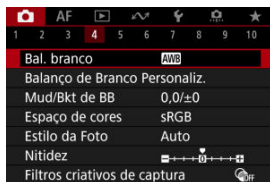

Pode ser definido um valor representativo da temperatura da cor do balanço de brancos.

1. Selecione [K]: Bal. branco].



2. Defina a temperatura da cor.



- Selecione [K].
- Rode o seletor <  > para definir a temperatura da cor, de seguida prima o botão <  >.
- Pode definir a temperatura da cor de aprox. 2500K a 10000K em incrementos de 100K.

Nota

- Quando definir a temperatura da cor para uma fonte de luz artificial, defina a correção de balanço de brancos (tendência de magenta ou verde) conforme necessário.
- Ao definir [K] para um valor medido com um medidor de temperatura de cor disponível comercialmente, faça algumas fotografias de teste com antecedência e ajuste a definição conforme necessário para compensar qualquer diferença entre o medidor de temperatura da cor e a câmara.

[Correção de Balanço de Brancos](#)

[Variação Automática do Balanço de Brancos](#)

Pode corrigir o balanço de brancos definido. Este ajuste tem o mesmo efeito que utilizar um filtro de ajuste da temperatura da cor ou um filtro de compensação de cor disponível no mercado.

Correção de Balanço de Brancos

1. Selecione [📷: Mud/Bkt de BB].

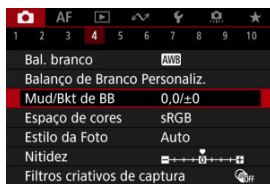

2. Defina a correção de balanço de brancos.

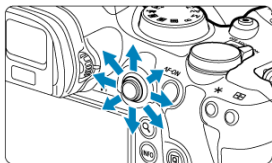

Exemplo de definição: A2, G1



- Use < ❄ > para mover a marca "■" no ecrã para a posição pretendida.
- B significa azul, A significa âmbar, M significa magenta e G significa verde. O balanço de brancos é corrigido na direção em que move a marca.
- A direção e a quantidade de correção são indicadas no canto superior direito do ecrã.
- Carregar no botão < 🗑 > cancelará todas as definições [Mud/Bkt de BB].
- Carregue no botão < (SET) > para sair da configuração.

Nota

- Um nível de correção de azul/âmbar é equivalente a aprox. 5 mireds de um filtro de ajuste da temperatura da cor. (Mired: unidade de medida da temperatura da cor utilizada para indicar valores como a densidade de um filtro de ajuste da temperatura da cor.)

Variação Automática do Balanço de Brancos

A variação de balanço de brancos permite-lhe captar três imagens de uma vez com diferentes tonalidades de cor.

Definir o valor da variação de balanço de brancos

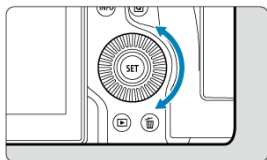

- No passo 2 de [Correção de Balanço de Brancos](#), quando rodar o seletor < >, a marca "■" no ecrã muda para "■ ■ ■" (3 pontos). Rodar o seletor no sentido dos ponteiros do relógio define a variação B/A e rodá-lo no sentido contrário ao dos ponteiros do relógio define a variação M/G.

Desvio B/A de ± 3 níveis





- A direção e a quantidade de variação são indicadas no canto superior direito do ecrã.
- Carregar no botão < > cancelará todas as definições [Mud/Bkt de BB].
- Carregue no botão < > para sair da configuração.

Atenção

- Durante a variação de balanço de brancos, a sequência máxima de disparos para disparo contínuo será inferior.
- Como são gravadas três imagens num disparo, demora mais tempo a gravar a fotografia no cartão.

Nota

- As imagens são enquadradas na seguinte sequência: (1) Balanço de branco padrão, (2) tendência para o Azul (A), e (3) tendência para o Âmbar (A), ou (1) Balanço de branco padrão, (2) tendência para a Magenta (M), e (3) tendência para o Verde (V).
- Também pode definir a correção de balanço de brancos e AEB em conjunto com a variação de balanço de brancos. Se definir AEB em combinação com a variação de balanço de brancos, são gravadas um total de nove imagens para um disparo único.
- O ícone de balanço de brancos pisca para indicar que a variação de balanço de brancos foi definida.
- Pode alterar a sequência de variação () e o número de disparos () para a variação de balanço de brancos.
- “**Bracket**” significa variação.

O intervalo de cores reproduzíveis é denominado “espaço de cor”. Para disparos normais, recomenda-se sRGB.

Na Zona Básica, a opção [sRGB] é definida automaticamente.

1. Selecione [📷: Espaço de cores].
2. Defina uma opção de espaço de cor.

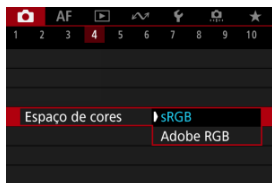

- Selecione [sRGB] ou [Adobe RGB], depois prima o botão < (SET) >.

Adobe RGB

Este espaço de cor é principalmente utilizado para impressão comercial e outras aplicações profissionais. Recomendado com a utilização de equipamentos, como monitores compatíveis com Adobe RGB ou impressoras compatíveis com DCF 2.0 (Exif 2.21 ou superior).

Nota

- Os nomes dos ficheiros de fotografias no espaço de cor Adobe RGB começam com “_”.
- O perfil ICC não é anexado. Para ver as descrições relativas ao perfil ICC, consulte o Digital Photo Professional Manual de Instruções (software EOS).

[Características de Estilo Imagem](#)

[Símbolos](#)

Com a seleção de um Estilo Imagem predefinido, pode obter características de imagem que correspondem efetivamente à sua expressão fotográfica ou ao motivo.

1. Selecione [📷: Estilo da Foto].

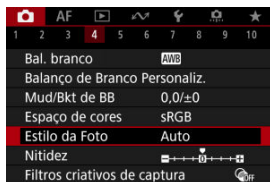

2. Selecione um Estilo Imagem.



Características de Estilo Imagem

-  **Auto**

A tonalidade da cor será ajustada automaticamente de acordo com a cena. As cores ficam vívidas para céus azuis, campos verdejantes e pores do sol, particularmente em cenas de natureza, exteriores e pôr do sol.

 **Nota**

- Se não conseguir obter a tonalidade da cor desejada com **[Auto]**, utilize outro Estilo Imagem.

-  **Padrão**

A imagem parece vívida, nítida e com contornos bem definidos. Adequado para a maioria das cenas.

-  **Retrato**

Para tons de pele suave, com nitidez ligeiramente reduzida. Adequado para retratos com Grande plano.

O tom de pele pode ser ajustado alterando **[Tom da cor]**, conforme descrito em [Definições e Efeitos](#).

-  **Paisagem**

Para azuis e verdes vívidos e imagens nítidas com contornos bem definidos. Indicado para fotografar paisagens impressionantes.

-  **Alta Nitidez**

Para a renderização detalhada de contornos finos do motivo e texturas subtis. As cores ficam ligeiramente vívidas.

-  **Neutra**

Para um retoque posterior num computador. Torna as imagens ténues, com contraste inferior e tonalidades de cor naturais.

-  **Fiel**

Para um retoque posterior num computador. Reproduz fielmente as cores reais dos motivos conforme medidos à luz do dia com uma temperatura da cor de 5200 K. Torna as imagens ténues, com contraste inferior.

●  **Monocromát.**

Cria imagens a preto e branco.

 **Atenção**









- Imagens a cores não podem ser recuperadas a partir de imagens JPEG/HEIF gravadas com o Estilo Imagem **[Monocromát.]**.









●  **Def. usuár 1-3**

Pode adicionar um novo estilo com base em predefinidos como **[Retrato]** ou **[Paisagem]** ou um ficheiro Estilo Imagem, e depois ajustá-lo conforme necessário (). As fotos tiradas com um estilo que ainda não personalizou terão as mesmas características da predefinição **[Auto]**.

Símbolos

Os ícones no ecrã de seleção de Estilo Imagem representam [**Contorno forte**], [**Contorno fino**] e [**Silhueta contr**] para [**Nitidez**], bem como [**Contraste**] e outros parâmetros. Os números indicam os valores destas definições especificados para o respetivo Estilo Imagem.

Estilo da Foto	     	Estilo da Foto	     
 Auto	4, 2, 3, 0, 0, 0	 Alta Nitidez	4, 1, 1, 0, 0, 0
 Padrão	4, 2, 3, 0, 0, 0	 Neutra	0, 2, 2, 0, 0, 0
 Retrato	3, 2, 4, 0, 0, 0	 Fiel	0, 2, 2, 0, 0, 0
 Paisagem	5, 2, 3, 0, 0, 0	 Monocromát.	4, 2, 3, 0, N, N
 Alta Nitidez	4, 1, 1, 0, 0, 0	 Def. usuár 1	Auto
 Neutra	0, 2, 2, 0, 0, 0	 Def. usuár 2	Auto
INFO Conf. det.	SET OK	INFO Conf. det.	SET OK

	Nitidez		
			Contorno forte
			Contorno fino
			Silhueta contr
	Contraste		
	Saturação		
	Tom da cor		
	Efeito de filtro (Monocromático)		
	Efeito de tom (Monocromático)		

Atenção

- Para a gravação de vídeos, **, * é indicado para os parâmetros [**Contorno fino**] e [**Silhueta contr**] de [**Nitidez**]. [**Contorno fino**] e [**Silhueta contr**] não podem ser definidos para a gravação de vídeos.

☑ [Definições e Efeitos](#)

☑ [Ajuste Monocromático](#)

Pode personalizar qualquer Estilo Imagem alterando-o nas predefinições. Para obter detalhes sobre a personalização [**Monocromát.**], consulte [Ajuste Monocromático](#).

1. Selecione [📷: Estilo da Foto].

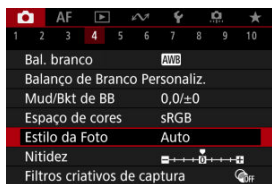

2. Selecione um Estilo Imagem.



- Selecione o Estilo Imagem a ajustar e carregue no botão <INFO >.

3. Selecione uma opção.



- Selecione uma opção, e de seguida prima o botão < **SET** >.
- Para obter detalhes sobre definições e efeitos, consulte [Definições e Efeitos](#).

4. Defina o nível de efeito.



- Ajuste o nível de efeito, depois carregue no botão < **SET** >.









- Carregue no botão < **MENU** > para guardar a definição ajustada e voltar ao ecrã de seleção de Estilo de Imagem.
- Todas as definições que alterar aparecem a azul.

Nota

- Na gravação de vídeos, **[Contorno fino]** e **[Silhueta contr]** para **[Nitidez]** não podem ser definidos (não apresentados).
- Se selecionar **[Conf. padrão]** no passo 3, pode reverter as definições de parâmetros do Estilo Imagem respetivo para as predefinições.
- Para fotografar com o Estilo Imagem que ajustou, seleccione primeiro o Estilo Imagem ajustado e depois fotografe.

Definições e Efeitos

	Nitidez			
		Contorno forte	0: Realce fraco dos contornos	7: Realce forte dos contornos
		Contorno fino ^{*1}	1: Fino	5: Granulado
		Silhueta contr ^{*2}	1: Baixo	5: Alto
	Contraste	-4: Baixo contraste	+4: Alto contraste	
	Saturação	-4: Saturação baixa	+4: Saturação alta	
	Tom da cor	-4: Tom de pele avermelhado	+4: Tom de pele amarelado	

* 1: Indica a espessura da borda à qual o aprimoramento se aplica. Quanto menor for o número, mais claros serão os contornos que podem ser realçados.

* 2: Limite de contraste entre as bordas e as áreas adjacentes da imagem, o que determina o aprimoramento das bordas. Quanto menor for o número, mais os contornos serão realçados quando a diferença de contraste for baixa. Contudo, é possível que se note mais ruído se o número for menor.

Efeito filtro

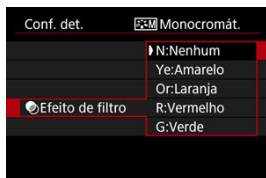

Se aplicar um efeito filtro a uma imagem monocromática, pode dar mais realce a nuvens brancas ou árvores verdes.

Filtro	Exemplo de Efeitos
N:Nenhum	Imagem normal a preto e branco sem efeito filtro.
Ye:Amarelo	O céu azul adquire um tom mais natural e as nuvens brancas ficam mais realçadas.
Or:Laranja	O céu azul fica um pouco mais escuro. O pôr do sol fica com tons mais intensos.
R:Vermelho	O céu azul fica bastante mais escuro. As folhas outonais ficam com tons mais nítidos e mais brilhantes.
G:Verde	O tom de pele e dos lábios fica esbatido. As folhas verdes das árvores ficam com tons mais nítidos e brilhantes.

Nota

- Aumentar o **[Contraste]** vai tornar o efeito filtro mais marcado.

Efeito de tom

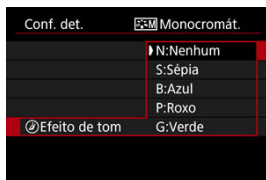

Ao aplicar um efeito de tom, tem a possibilidade de criar uma imagem monocromática na cor selecionada. É eficaz quando pretende criar imagens memoráveis.

Pode seleccionar um Estilo Imagem base, como por exemplo **[Retrato]** ou **[Paisagem]**, ajustá-lo conforme pretendido, e registá-lo em **[Def. usuár 1]** – **[Def. usuár 3]**. Útil quando criar vários Estilos Imagem com definições diferentes.

Os Estilos Imagem que adicionou à câmara utilizando o EOS Utility (software EOS, [📷](#)) também podem ser modificados aqui.

1. Selecione **[📷: Estilo da Foto]**.

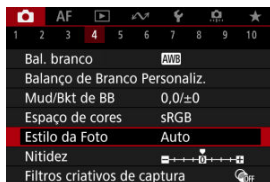

2. Selecione **[Def. usuár]**.



- Selecione **[Def. usuár *]** depois carregue no botão **<INFO>**.

3. Carregue no botão < SET >.



- Com [Estilo da Foto] selecionado, carregue no botão < SET >.

4. Selecione um Estilo Imagem base.



- Selecione o Estilo Imagem base, depois prima o botão < SET >.
- Selecione também os estilos desta forma ao ajustar os estilos registados na câmara com o EOS Utility (Software EOS).

5. Selecione uma opção.

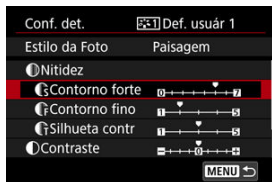

- Selecione uma opção, e de seguida prima o botão < SET >.

6. Defina o nível de efeito.

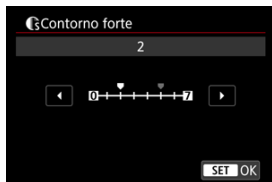

- Ajuste o nível de efeito, depois carregue no botão < **SET** >.
- Para obter detalhes, consulte [Personalização do Estilo Imagem](#).

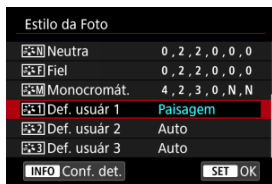

- Carregue no botão < **MENU** > para guardar a definição ajustada e voltar ao ecrã de seleção de Estilo de Imagem.
- O Estilo Imagem base aparece indicado à direita de [**Def. usuár ***].
- Os nomes de estilo a azul em [**Def. usuár ***] foram alterados a partir dos valores predefinidos.

Atenção

- Se já existir um Estilo de Imagem registado em [**Def. usuár ***], alterar o Estilo Imagem base limpará as definições de parâmetros do Estilo de Imagem Definido pelo Utilizador registado anteriormente.
- Pode repor o estilo predefinido e as predefinições [**Def. usuár ***] selecionando [**Config. básicas**] em [**Restau. câmara**].

Nota

- Para fotografar com um Estilo Imagem registado, selecione a opção [**Def. usuár ***] registada e fotografe.
- Para obter instruções sobre como registar um ficheiro Estilo Imagem na câmara, consulte o Manual de Instruções do EOS Utility.

Pode ajustar a nitidez da imagem conforme determinado pelo contraste das extremidades da imagem.

Ajuste no sentido da extremidade negativa para fazer com que as imagens pareçam mais suaves ou no sentido do extremidade positiva para obter uma aparência mais nítida.

1. Selecione [📷: Nitidez].

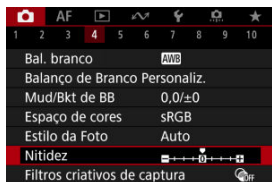

2. Defina o nível de efeito.

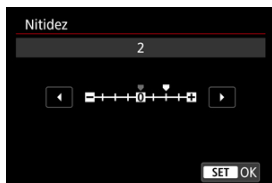

⚠️ Atenção

- A definição da nitidez pode escurecer ou clarear as áreas ao redor dos limites nas imagens de alto contraste.
- O efeito desta definição não surge em imagens apresentadas no ecrã de tirar fotografias.

[Definição de Disparos com Filtros Criativos](#)

[Características dos Disparos com Filtros Criativos](#)



Pode fotografar com efeitos de filtro aplicados. Observe que apenas as imagens com os efeitos de filtro aplicados são gravadas.

Definição de Disparos com Filtros Criativos

1. Selecione []: Filtros criativos de captura].





Atenção

- A câmara dispara em modo de disparo único quando estiver definido um Filtro Criativo, independentemente do modo de avanço definido (<  >, <  H >, ou <  >).

2. Selecione um efeito de filtro.





- Rode o seletor <  > para escolher um efeito de filtro ().
- As imagens são apresentadas com o efeito de filtro aplicado.

Atenção

- Alguns itens no separador AF não estão disponíveis quando estiver selecionado [Efeito Olho de Peixe] ou [Efeito miniatura].

3. Ajuste o efeito de filtro.



- Carregue no botão < INFO >.
- Rode o seletor <  > para ajustar o efeito de filtro ().

4. Tire a fotografia.







- As imagens captadas têm o efeito de filtro aplicado.



Nota

- Diferentes efeitos de filtro criativo estão disponíveis na gravação de vídeo ([🔗](#)).

Características dos Disparos com Filtros Criativos

-  **P/B granulado**
Dá um efeito granulado à imagem e esta passa a ser a preto e branco. Se ajustar o contraste, pode alterar o efeito preto e branco.
-  **Foco suave**
Confere à imagem um aspeto suave. Se ajustar a desfocagem, pode alterar o grau de suavidade.
-  **Efeito Olho de Peixe**
Dá o efeito de uma objetiva olho de peixe. A imagem fica com uma distorção tipo barril. A área recortada ao longo da periferia da imagem muda de acordo com o nível de efeito deste filtro. Além disso, como este efeito de filtro amplia o centro da imagem, a resolução aparente no centro pode degradar em virtude do número de pixels gravados, portanto defina o efeito de filtro, enquanto verifica a imagem resultante.
A opção [**AF: Área AF**] está definida para [**AF de 1 ponto**].
-  **Efeito Arte forte**
Faz com que a fotografia pareça uma pintura a óleo e o motivo pareça mais tridimensional. Ao ajustar o efeito, pode alterar o contraste e a saturação. Motivos como o céu ou paredes brancas podem não ficar com uma gradação suave e podem parecer irregulares ou ficar com ruído significativo.
-  **Efeito aquarela**
Faz com que a fotografia pareça uma aquarela com cores suaves. Ao ajustar o efeito, pode alterar a densidade de cor. As cenas noturnas ou cena escuras podem não ficar com uma gradação suave e podem parecer irregulares ou apresentar muito ruído.
-  **Efeito câmara brinq**
Muda as cores para as típicas das câmaras de brincar e escurece os quatro cantos da imagem. As opções de tonalidade de cor podem ser usadas para mudar a projeção de cor.
-  **Efeito miniatura**
Cria um efeito de diorama.
Fotografar com as predefinições manterá o centro nítido.
Para mover a área que parece nítida (a moldura da cena), consulte [Ajustar o Efeito Miniatura](#).
A opção [**AF: Área AF**] está definida para [**AF de 1 ponto**]. É recomendado fotografar com o Ponto AF e a moldura da cena alinhados.

Atenção

- Com **[P/B granulado]**, a pré-visualização com granulado será um pouco diferente da aparência das fotografias.
- Com as opções de **[Foco suave]** ou de **[Efeito miniatura]**, a pré-visualização do efeito de desfocagem pode diferir um pouco da aparência das suas fotografias.
- Não é apresentado nenhum histograma.
- Não está disponível a opção de visualização ampliada.

- ☑ [Correção de Iluminação Periférica](#)
- ☑ [Correção de Distorção](#)
- ☑ [Correção da Respiração na Focagem](#)
- ☑ [Otimizador Objetiva Digital](#)
- ☑ [Correção de Aberração Cromática](#)
- ☑ [Correção da Difração](#)

A ocorrência de vinheta, distorção de imagens e outros problemas podem ser causados pelas características óticas da objetiva. A câmara pode compensar estes fenómenos usando [📷]: **Correção de desvio da lente**.

1. Selecione [📷]: **Correção de desvio da lente**.

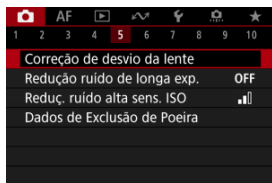

2. Selecione uma opção.

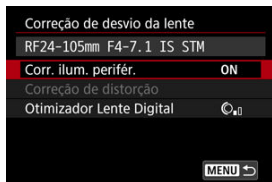

3. Selecione uma definição.

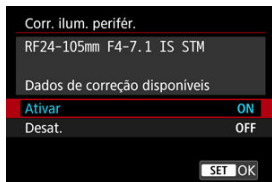

- Confirme que são exibidos o nome da objetiva instalada e **[Dados de correção disponíveis]**.
- Se **[Dados de correção indispon.]** ou **[]** for apresentado, consulte [Otimizador Objetiva Digital](#).

Correção de Iluminação Periférica

A ocorrência de vinheta (cantos escuros da imagem) pode ser corrigida.

Atenção

- Dependendo das condições de disparo, pode aparecer ruído na periferia da imagem.
- Quanto maior for a velocidade ISO, menor será a quantidade de correção.

Nota

- A quantidade de correção aplicada será inferior à quantidade de correção máxima aplicada que é possível definir com o Digital Photo Professional (software EOS).

Correção de Distorção

Distorção (ondulação da imagem) pode ser corrigida.

Atenção

- Especificar a correção de distorção pode subtilmente alterar o ângulo de visão, resultando em imagens que são um pouco cortadas e parecem um pouco menos nítidas.
- A quantidade da imagem recortada pode variar entre fotografias e vídeos.

Nota

- Com objetivas RF ou RF-S, é suportada a correção de distorção durante a gravação de vídeo.

Correção da Respiração na Focagem

As flutuações do ângulo de visão das mudanças na posição focal durante a gravação do vídeo podem ser reduzidas.

Esta função pode ser configurada quando [**Correção de distorção**] estiver definido para [**Ativar**].

⚠ Atenção

- [**Correç. respiraç. de foco**] não é apresentado ao tirar fotografias.
- A aplicação da correção de respiração na focagem reduzirá o ângulo de visão. A extensão do estreitamento depende das condições de disparo.
- Teste a correção da respiração na focagem antes de usar, pois o processamento da imagem pode afetar a resolução e o ruído aparente da imagem.
- A correção ideal é aplicada com base na posição do interruptor da distância de focagem na objetiva. (A correção também é aplicada no modo MF.) A correção da respiração na focagem não é aplicada a nenhuma diferença entre a distância de focagem real e o alcance do interruptor.
- Vídeos com mudanças abruptas no ângulo de visão podem ser gravados se mover o interruptor de alcance da distância de focagem durante a gravação.
- Podem ocorrer artefatos de correção, dependendo da objetiva e das condições de disparo.
- Para detalhes sobre as objetivas compatíveis com esta funcionalidade, consulte o website da Canon ([🌐](#)).

Otimizador Objetiva Digital

Podem ser corrigidas várias aberrações das características óticas da objetiva, juntamente com a difração e a perda de resolução induzida pelo filtro "low-pass".

Se a opção **[Dados de correção indispon.]** ou **[]** for apresentada pelo **[Otimizador Lente Digital]**, pode usar o EOS Utility para adicionar os dados de correção da objetiva à câmara. Para obter detalhes, consulte o Manual de Instruções do EOS Utility.

Atenção

- O processamento de imagens depois de fotografar demora mais tempo quando é definido **[Alta]** (o que faz com que a luz de acesso fique acesa durante mais tempo).
- A sequência máxima de disparos é menor com **[Alta]**. A gravação de imagens para o cartão também demora mais tempo.
- Dependendo das condições de disparo, o ruído pode ser intensificado juntamente com os efeitos da correção. As extremidades da imagem podem também ser realçadas. Ajuste a nitidez do Estilo Imagem ou defina a opção **[Otimizador Lente Digital]** para **[Desat.]** conforme necessário antes de fotografar.
- Quanto maior for a velocidade ISO, menor será a quantidade de correção.
- Na gravação de vídeos, a opção **[Otimizador Lente Digital]** não aparece. (Não é possível corrigir.)
- Otimizador Digital da Objetiva não pode ser verificado no ecrã na altura do disparo.

Nota

- Com a opção **[Otimizador Lente Digital]** definida para **[Padrão]** ou **[Alta]**, **[Corr. desvio cromát.]** e **[Correção de difração]** não são apresentadas, mas estão ambas definidas para **[Ativar]** ao fotografar.

Correção de Aberração Cromática

A aberração cromática (orlas coloridas à volta dos motivos) pode ser corrigida.



Nota

- A opção [**Corr. desvio cromát.**] não é apresentada quando o [**Otimizador Lente Digital**] está definido para [**Padrão**] ou [**Alta**].

Correção da Difração

Difração (perda de nitidez causada pela abertura) pode ser corrigida.

⚠ Atenção

- Dependendo das condições de disparo, o ruído pode ser intensificado juntamente com os efeitos da correção.
- Quanto maior for a velocidade ISO, menor será a quantidade de correção.
- Na gravação de vídeos, a opção **[Correção de difração]** não aparece. (Não é possível corrigir.)
- O efeito de correção da difração não pode ser verificado no ecrã na altura do disparo.

📄 Nota

- A "correção da difração" corrige a resolução degradada não apenas da difração, mas também do filtro "low-pass" e de outros fatores. Assim, a correção também é eficaz para exposições com a abertura totalmente aberta.
- A opção **[Correção de difração]** não é apresentada quando o **[Otimizador Lente Digital]** está definido para **[Padrão]** ou **[Alta]**.

⚠ Atenção

Precauções gerais sobre a Correção de aberração de lente

- A correção de aberração de lente não pode ser aplicada a / imagens JPEG/HEIF existentes.
- Se utilizar uma objetiva sem ser da Canon, recomenda-se que defina as correções para **[Desat.]** mesmo que **[Dados de correção disponíveis]** apareça.
- A ampliação da periferia da imagem poderá apresentar partes da imagem que não serão gravadas.
- A quantidade de correção (exceto a correção da difração) é menor para objetivas que não fornecem informações de distância.

Notas gerais sobre Correção de aberração de Lente

- Os efeitos da correção de aberração de lente varia consoante a objetiva e as condições de disparo. Além disso, consoante a objetiva utilizada, as condições de disparo, etc., poderá haver uma maior dificuldade em identificar o efeito.
- Se for difícil identificar a correção, é aconselhável ampliar e verificar a imagem após a captação.
- As correções são aplicadas mesmo se houver um extensor ou Life-Size Converter instalado.
- Se os dados de correção da objetiva instalada não tiverem sido registados na câmara, o resultado será o mesmo do que se definir a correção para **[Desat.]** (exceto para a correção da difração).
- Se necessário, consulte o Manual de Instruções do EOS Utility.

O ruído, como pontos de luz ou faixas, que tende a ocorrer em exposições longas a velocidades do obturador de um segundo ou mais demoradas pode ser reduzido.

1. Selecione [📷]: Redução ruído de longa exp.].

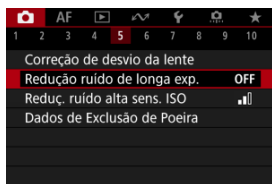

2. Defina uma opção de redução.

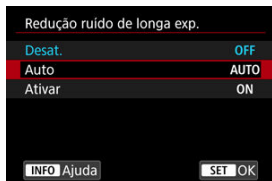

- **Auto**

Para imagens expostas durante 1 seg. ou mais, a redução de ruído é efetuada automaticamente, caso seja detetado o ruído típico de exposições longas. Na maior parte dos casos, esta definição é suficientemente eficaz.

- **Ativar**

A redução de ruído é efetuada para todas as imagens expostas durante 1 seg. ou mais. A definição [**Ativar**] pode conseguir reduzir o ruído que não consegue ser detetado com a definição [**Auto**].

Atenção

- Com **[Auto]** ou **[Ativar]** definido, a redução de ruído depois de disparar, pode demorar tanto tempo quanto a exposição para o disparo.
- As imagens podem apresentar um efeito de grão mais acentuado com a definição **[Ativar]** do que com a definição **[Desat.]** ou **[Auto]**.
- É exibido **[BUSY]** enquanto o ruído é reduzido, e o ecrã de captação não é exibido até que o processamento esteja concluído, quando pode voltar a fotografar.

Pode reduzir o ruído de imagem gerado. Esta função é especialmente eficaz ao fotografar com velocidades ISO elevadas. Ao fotografar com velocidades ISO baixas, é possível reduzir ainda mais o ruído nas partes mais escuras da imagem (áreas sombreadas).

1. Selecione : Reduç. ruído alta sens. ISO].

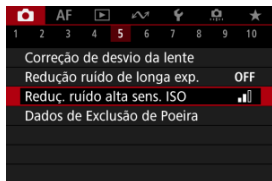

2. Defina o nível.



- **Baixa, Standard, Elevada**

A câmara aplica uma quantidade de redução de ruído correspondente ao nível que especificou.

- **Redução Ruído Múltip. Capt.**

Aplica redução de ruído com uma maior qualidade de imagem do que a opção **[Alto]**. Para uma fotografia, quatro imagens são captadas continuamente, sendo depois alinhadas e fundidas automaticamente numa única imagem JPEG.

Tenha atenção que **[Redução Ruído Múltip. Capt.]** não está disponível com a qualidade de imagem definida para RAW ou RAW +JPEG.

Precauções com a Redução de Ruído em Disparos Múltiplos

- Se a imagem estiver bastante desalinhada devido à vibração da câmara, o efeito de redução de ruído poderá diminuir.
- Tenha cuidado com a vibração da câmara ao ter a câmara na mão. Recomenda-se a utilização de um tripé.
- Se fotografar um motivo em movimento, este pode originar imagens residuais.
- O alinhamento automático da imagem pode não funcionar devidamente com padrões repetitivos (grades, riscas, etc.) ou com imagens planas que tenham uma única tonalidade.
- Se o brilho do motivo mudar à medida que as quatro imagens consecutivas forem captadas, a imagem pode ficar com uma exposição irregular.
- Após a captação, a gravação de uma imagem no cartão poderá demorar algum tempo após a execução da redução de ruído e a combinação de imagens. **"BUSY"** é exibido enquanto que as imagens são processadas, e não é possível fotografar até que o processamento esteja concluído.
- Não está disponível a opção [**Redução Ruído Múltip. Capt.**] com qualquer uma das seguintes funcionalidades: exposições "Bulb", variação AEB, Dual Pixel RAW ou WB, RAW ou RAW+JPEG, redução de ruído de longa exposição, exposições múltiplas, modo HDR ou definições HDR PQ, variação de focagem, disparos com filtros Criativos, ou modo de disparo sequencial RAW.
- Não está disponível fotografia com flash. Tenha em atenção que a luz auxiliar AF do Speedlite pode disparar, dependendo da definição de [**AF: Disparo de feixe aux. AF**].
- Não está disponível a opção [**Redução Ruído Múltip. Capt.**] (não é apresentada) quando grava vídeos.
- A câmara muda automaticamente para [**Padrão**] quando é definida a qualidade de imagem RAW ou RAW+JPEG.
- A câmara muda automaticamente para [**Padrão**] se colocar o interruptor de alimentação na posição < **OFF** >, substituir a bateria ou o cartão, ou mudar para o modo < **B** > ou para a gravação de vídeos.

☑ [Preparação](#)

☑ [Anexação de Dados de Sujidade a Eliminar](#)

Os Dados de Sujidade a Eliminar usados para apagar manchas de pó podem ser apostos às imagens no caso de a limpeza do sensor deixar poeiras no sensor. Os Dados de Sujidade a Eliminar são utilizados pelo Digital Photo Professional (software EOS) para apagar automaticamente as manchas de pó.

Preparação

- Utilize uma objetiva RF ou EF.
- Utilize um objeto branco, como uma folha de papel.
- Defina a distância focal da objetiva para 50 mm ou mais.
- Defina o modo de focagem para MF (☑) e foque manualmente no infinito (∞). Se a objetiva não tiver uma escala de distâncias, rode totalmente o anel de focagem para a direita, olhando de frente para a objetiva.

1. Selecione [📷]: Dados de Exclusão de Poeira].

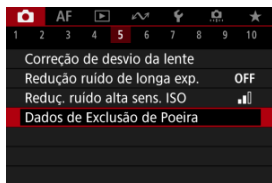

2. Selecione [OK].

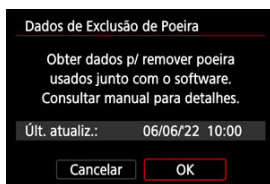

- Após a execução da limpeza automática do sensor, aparece uma mensagem. Embora seja emitido um som mecânico do obturador durante a limpeza, isso não significa que esteja a ser captada uma imagem.

3. Fotografe um objeto branco liso.

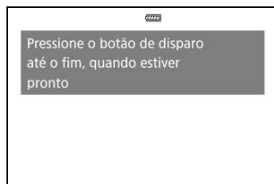

- Fotografe com um objeto branco liso (como uma folha de papel branca) a preencher a totalidade do ecrã, a uma distância de 20-30 cm.
- Uma vez que a imagem não vai ser guardada, é ainda possível obter os dados, mesmo que não exista nenhum cartão na câmara.

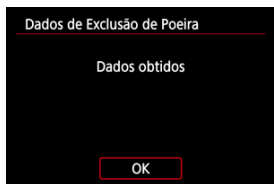

- Quando tira a fotografia, a câmara começa a recolher os Dados de Sujidade a Eliminar. Quando a câmara tiver obtido os Dados de Sujidade a Eliminar, aparece uma mensagem.
- Se os dados não forem obtidos com êxito, aparece uma mensagem de erro. Depois de rever as informações em [Preparação](#), seleccione [OK] e fotografe de novo.



Anexação de Dados de Sujidade a Eliminar

A câmara anexará os Dados de Sujidade a Eliminar obtidos em todas as fotografias doravante. É aconselhável a aquisição dos Dados de Sujidade a Eliminar imediatamente antes de fotografar.

Para obter detalhes sobre como utilizar o Digital Photo Professional (software EOS) para apagar manchas de pó automaticamente, consulte o Digital Photo Professional Manual de Instruções.

O tamanho do ficheiro não é afetado pelos Dados de Sujidade a Eliminar anexados às imagens.

⚠ Atenção

- Os Dados de Sujidade a Eliminar não são obtidos quando são usadas objetivas RF-S/EF-S ou quando [: Corte/Taxa de proporção] estiver definido para [1,6x (corte)].
- Os Dados de Sujidade a Eliminar não são adicionados às imagens quando [Correção de distorção] estiver definido como [Ativar].
- Se o objeto tiver algum padrão ou desenho, pode ser reconhecido como dados de sujidade e afetar a precisão da eliminação de sujidade com o Digital Photo Professional (software EOS).

[Fundir Exposições Múltiplas com uma Imagem JPEG Gravada no Cartão](#)

[Verificar e apagar exposições múltiplas enquanto fotografa](#)

Enquanto dispara exposições múltiplas (2-9), pode ver como as imagens serão fundidas numa imagem única.

1. Selecione [📷: Exposição múltipla].

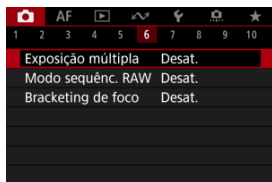

2. Defina [Exposição múltipla].

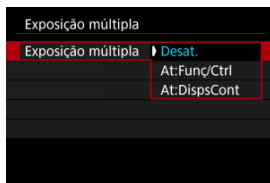

- Selecione uma opção, e de seguida prima o botão < (SET) >.
- Para deixar de tirar fotografias de exposições múltiplas, selecione [Desat.].
- **At:Func/Ctrl**
Conveniente ao fotografar exposições múltiplas gradualmente uma vez que vê os resultados. Durante o disparo contínuo, a velocidade de disparo contínuo diminui bastante.
- **At:DispsCont**
Usado para exposições múltiplas contínuas de motivo em movimento. É possível efetuar o disparo contínuo, mas as operações seguintes são desativadas durante a captação de imagens: visualização do ecrã de menus, revisão de imagens após a captação, reprodução de imagens e anulação da última imagem (Ⓜ).
Tenha em atenção que as exposições individuais usadas para fusão são descartadas e só é guardada a imagem de exposição múltipla.

3. Defina [Ctrl expos. múlt.].

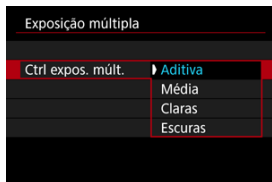

- Selecione uma opção de fusão, e de seguida prima o botão < (SET) >.

- **Aditiva**

A exposição de cada imagem única captada é adicionada cumulativamente. Com base no [Nº de exposições], defina a compensação de exposição negativa. Siga estas diretrizes básicas para definir o valor de compensação da exposição.

Diretrizes de definição da Compensação da exposição por número de exposições

Duas exposições: -1 stop, três exposições: -1,5 stops, quatro exposições: -2 stops

- **Média**

Com base no [Nº de exposições], a compensação de exposição negativa é definida automaticamente ao tirar fotografias com exposições múltiplas. Se tirar fotografias com exposições múltiplas da mesma cena, a exposição do fundo do motivo é controlada automaticamente para se obter a exposição normal.

- **Claras/Escuras**

O brilho (ou tom escuro) da imagem base e das imagens adicionadas é comparado na mesma posição e são retidas porções de brilho (ou tom escuro). Algumas cores sobrepostas podem ser misturadas, consoante o brilho relativo (ou tom escuro) das imagens.

4. Defina [Nº de exposições].



- Selecione o número de exposições, e depois prima o botão < (SET) >.

5. Especifique as imagens que pretende gravar.

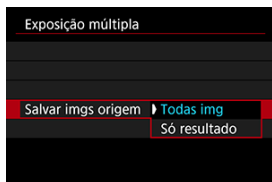

- Para guardar todas as exposições individuais e a imagem de exposição múltipla, selecione [**Todas img**] e prima o botão < (SET) >.
- Para guardar apenas a imagem de exposição múltipla, selecione [**Só resultado**] e prima o botão < (SET) >.

6. Defina [Cont. expos. múlt.].

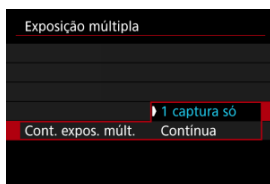

- Selecione uma opção, e de seguida prima o botão < (SET) >.
- Com [1 captura só], o disparo com exposições múltiplas é cancelado automaticamente quando acabar de tirar a fotografia.
- Com [Contínua], o disparo com exposições múltiplas continua até que a definição no passo 2 seja especificada para [Desat.].

7. Capte a primeira exposição.



- Quando [At:Func/Ctrl] está definido, aparece a imagem captada.
- O ícone [] pisca.
- O número de exposições restantes é indicado no ecrã (1) para referência.
- Se carregar no botão < [] >, consegue ver a imagem captada ().

8. Capte as próximas exposições.

- As imagens captadas até ao momento são apresentadas fundidas. Para visualizar apenas imagens, carregue no botão < INFO > repetidamente.
- O disparo com exposições múltiplas termina quando é feito o número definido de exposições.

Nota

- Com [At:Func/Ctrl], pode carregar no botão < ▶ > para ver a imagem de exposição múltipla tirada até ao momento ou para apagar a última exposição (🗑️).
- Como informações de disparo, a imagem de exposição múltipla tem informações registadas para a última fotografia.

Atenção

- Ruído na imagem, mudança de cor ou faixas podem ser perceptíveis em exposições múltiplas, dependendo dos objetos e das condições de disparo.
- Com exposições múltiplas, quanto mais exposições houver, mais se nota o ruído, as cores irregulares e as faixas.
- O disparo com exposições múltiplas é cancelado se colocar o interruptor de alimentação para < OFF > ou mudar as baterias ou cartões.
- O disparo com exposições múltiplas acaba se mudar para um modo da Zona Básica ou para o modo < G1 >, < G2 >, < G3 >, ou < 🗨️ >.
- Se ligar a câmara a um computador, não poderá utilizar o disparo com exposições múltiplas. Se ligar a câmara a um computador enquanto estiver a fotografar, o disparo com exposições múltiplas acaba.



Fundir Exposições Múltiplas com uma Imagem JPEG Gravada no Cartão

Pode seleccionar uma imagem JPEG gravada no cartão como primeira exposição individual. A imagem JPEG seleccionada permanecerá intacta.

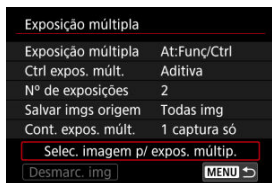
1. Selecione [Selec. imagem p/ expos. múltip.].





2. Selecione a primeira imagem.

- Rode o seletor <  > para escolher a primeira imagem e de seguida prima o botão <  >.
- Selecione [OK].
- O número de ficheiro da imagem seleccionada aparece na parte inferior do ecrã.

3. Tire a fotografia.

- Quando selecionar a primeira imagem, o número de exposições restantes definido com [Nº de exposições] diminui 1 unidade.

Atenção

- As seguintes imagens não podem ser selecionadas.
 - Imagens RAW ou HEIF
 - Imagens JPEG extraídas de imagens RAW burst (🔗)
 - Imagens JPEG nos tamanhos **M / S1 / S2**
 - Imagens com [:  **Corte/Taxa de proporção**] definido para uma opção diferente de [**Enquadramento total**] ou [**1,6x (corte)**]
 - Imagens de outras câmaras
- As imagens que não puderem ser fundidas poderão ser apresentadas na mesma.

Nota

- Também pode selecionar uma imagem JPEG utilizada no disparo com exposições múltiplas.
- Selecione [**Desmarc. img**] para cancelar a seleção da imagem.
- O espaço de cor definido para a primeira imagem também se aplica às imagens subsequentes.

Verificar e apagar exposições múltiplas enquanto fotografa

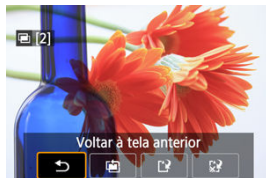

Para ver a imagem de exposição múltipla até agora, verifique a exposição e veja como as imagens são combinadas, pode premir o botão < [▶] > antes de terminar de fotografar o número de exposições especificado (quando [At:Func/Ctrl] está definido, mas não com [At:DispsCont]).

Carregar no botão < [🗑] > faz aparecer as operações que é possível efetuar durante o disparo com exposições múltiplas.

Opção	Descrição
[↩] Voltar à tela anterior	Volta a aparecer o ecrã apresentado antes de carregar no botão < [🗑] >.
[🗑] Desfazer última imagem	Elimina a última imagem que tirou (permitindo-lhe substituí-la, disparando novamente). O número de exposições restantes aumenta 1 unidade.
[➡] Salvar e sair	Com [Salvar imgs origem: Todas img], guarda todas as exposições individuais e a imagem de exposição múltipla criada até o momento e sai do disparo com exposições múltiplas. Com [Salvar imgs origem: Só resultado], guarda apenas a imagem de exposição múltipla criada até o momento e sai do disparo com exposições múltiplas.
[🗑] Sair sem salvar	Sai do disparo com exposições múltiplas sem que a imagem seja guardada.

⚠ Atenção

- Durante o disparo com exposições múltiplas, só pode reproduzir imagens de exposição múltipla.

? FAQ

- **A qualidade da imagem tem alguma restrição?**

Exposições múltiplas são captadas como imagens JPEG [📷]. Mesmo com [📷: Qual. imagem] definido apenas para RAW, estas imagens são captadas como imagens JPEG [📷].

- **É possível fundir imagens gravadas no cartão?**

Com [Selec. imagem p/ expos. múltip.], pode selecionar a primeira fotografia com uma única exposição a partir das imagens gravadas no cartão (📷). Não é possível fundir várias imagens já gravadas no cartão.

- **Como é que os ficheiros de exposição múltipla são numerados?**

Com a câmara definida para guardar todas as imagens, os ficheiros de imagem de exposição múltipla são nomeados com o número seguinte após o número da última exposição única utilizada para as criar.

- **É possível ativar a opção Desligar auto durante o disparo com exposições múltiplas?**

Durante o disparo com exposições múltiplas, a função Desligar auto não funciona. Tenha em atenção que antes de iniciar o disparo com exposições múltiplas, a ação desligar auto produz automaticamente o seu efeito no tempo definido na opção [Deslig. Autom.] de [📷: Econ. Energia], o que cancelará a captação de imagens com exposição múltipla.

Permite o disparo contínuo e rápido de imagens RAW. Útil para escolher a melhor fotografia, tirada exatamente no momento certo, de entre as suas imagens captadas. As fotografias são captadas num ficheiro único (rolo) com várias imagens. Pode extrair qualquer imagem do rolo para a gravar separadamente (📷).

1. Selecione [📷: Modo sequênc. RAW].

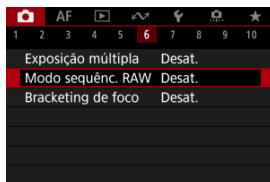

2. Defina [Modo sequênc. RAW].

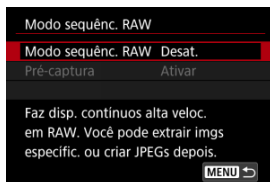

3. Selecione [Ativar].

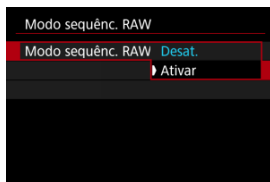

- Depois de selecionar [Ativar], [RAW] é exibido quando dispara.

4. Selecione [Pré-captura].

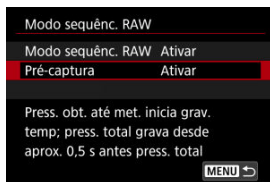

5. Defina uma opção.

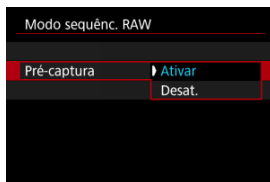



- **[Ativar]:** O disparo começa ligeiramente antes (até aproximadamente 0,5 seg. antes) de premir o botão do obturador completamente, depois de o premir momentaneamente até metade. [$\text{C}_{0.5}$] é exibido quando dispara.
- **[Desat.]:** O disparo começa quando prime completamente o botão do obturador. [C_{OFF}] é exibido quando dispara.

6. Dispare.



- Um indicador no ecrã mostra o estado da memória intermédia. A cor varia de acordo com o estado. O indicador fica verde durante o disparo, fica vermelho se a gravação não for possível devido à memória intermédia estar cheia e caso contrário fica branco.
- Ao premir completamente o botão do obturador dispara continuamente até que a memória intermédia esteja cheia ou pode soltar o botão.

Atenção

- Utilize cartões com 4 GB ou mais de espaço livre.
- As imagens podem não ser captadas corretamente se a bateria se esgotar durante o processamento da imagem enquanto fotografa no modo de disparo sequencial RAW com um cartão com uma velocidade de gravação lenta e com a bateria fraca.
- O visor faz pausa quando carrega no botão do obturador até meio.
- A vibração da câmara ou o movimento do motivo pode causar distorção da imagem.
- ISO Auto é utilizado ao disparar no modo <P>, <Tv>, ou <Av>.
- Velocidades do obturador inferiores a 1/30 seg. não estão disponíveis no modo <Fv>, <Tv>, ou <M>.
- A câmara dispara com 24 megapixels (6000×4000).
- As imagens são captadas utilizando o obturador electrónico. Antes de fotografar, verifique o "Modo Obturador" () .
- Para visualizar imagens em rolos num computador, extraia-as ou utilize o software EOS Digital Photo Professional.
- Defina : **Modo seqüenc. RAW** para [Desat.] se ligar a câmara a um computador e utilizar o software EOS Utility. Ao configurar para [Ativar] impede a câmara de comunicar com o computador.
- A seqüência máxima de disparos pode ser menor sob pouca luz.
- No modo de disparo sequencial RAW, o valor da abertura mudará se aplicar zoom enquanto pressiona o botão do obturador até meio ou completamente com objetivas de zoom que têm abertura máxima variável. Para manter a mesma exposição em modo <M> considere fotografar com ISO Auto.
- No modo de disparo sequencial RAW, mesmo com objetivas de zoom que não possuem abertura máxima variável, a exposição pode mudar se aplicar zoom enquanto pressiona o botão do obturador até meio ou completamente. Para mais detalhes, consulte o website da Canon () .
- Pode haver um atraso antes de disparos subsequentes no modo de disparo sequencial RAW sejam possíveis, dependendo das condições de disparo, do tipo de cartão de memória e do número de disparos contínuos. A escrita terminará mais rapidamente em cartões com uma velocidade de escrita rápida.

Nota

- As imagens RAW captadas são gravadas num ficheiro único (rolo). Estes ficheiros têm uma extensão de ficheiro .CR3.
- As definições de Estilo imagem, balanço de brancos e Auto Lighting Optimizer (Otimizar luz automática) definidas para o primeiro disparo também se aplicam aos próximos disparos.
- A câmara não emite um aviso sonoro enquanto está a disparar.
- O : **Modo seqüenc. RAW** reverte para [Desat.] quando o interruptor de alimentação estiver definido para <OFF> .

A variação de focagem permite o disparo contínuo com a distância focal mudada automaticamente depois de cada disparo. Estas imagens permitem-lhe criar uma única imagem focada ao longo de uma profundidade de campo profunda. A composição também é possível utilizando uma aplicação que suporta a composição de profundidade, como o Digital Photo Professional (software EOS).

1. Selecione [📷: Bracketing de foco].

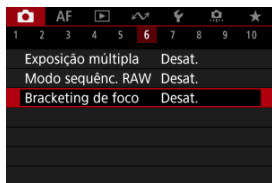

2. Defina [Bracketing de foco].

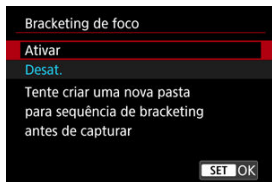

- Selecione [Ativar].

3. Defina [Número de capturas].

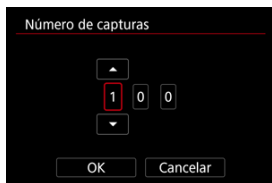

- Especifique o número de imagens captadas em cada disparo.
- Pode ser definido num intervalo de [2]–[999].

4. Defina [Incremento de foco].

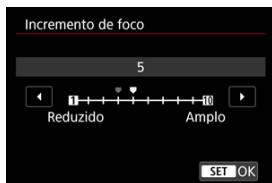

- Especifique quando deve mudar o foco. Este valor é ajustado automaticamente para corresponder ao valor da abertura no momento do disparo. Valores de abertura maiores aumentam a mudança do foco, e fazem com que a variação de focagem cubra uma faixa mais ampla com as mesmas definições de incremento de foco e número de capturas.
- Após concluir as definições, carregue no botão <SET>.

5. Defina [Suavizar exposição].

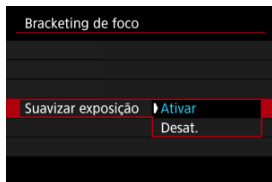

- Ao selecionar [**Ativar**] suprime as alterações no brilho da imagem durante a variação do foco compensando as diferenças entre o valor da abertura apresentado e o valor real (número f efetivo), que varia de acordo com a posição de focagem.
- Selecione [**Desat.**] se preferir não compensar as alterações no brilho da imagem durante a variação de focagem. Utilizar esta opção para outros fins além da composição de profundidade das imagens captadas em Digital Photo Professional (🔗).

6. Defina [Compos. profund.].

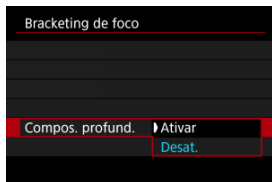

- Selecione [**Ativar**] para composição de profundidade na câmara. Tanto a imagem de composição de profundidade como as imagens de origem são guardadas.
- Selecione [**Desat.**] se preferir não realizar a composição de profundidade na câmara. Apenas as imagens captadas são guardadas.

7. Defina [Cortar comp. prof.].

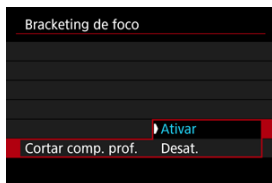

- Selecione [**Ativar**] para cortar antes da composição, a fim de preparar quaisquer imagens sem um ângulo de visão suficiente para o alinhamento da composição, cortando-as para corrigir o ângulo de visão.
- Selecione [**Desat.**] se preferir não cortar estas imagens.

8. Dispare.



- Para guardar as fotografias numa nova pasta, toque em [] e selecione [OK].
- Foque no ponto mais próximo da faixa de focagem pretendida, depois carregue no botão do obturador até ao fim.
- Quando a captura começar, liberte o botão do obturador.
- A câmara dispara continuamente, mudando a posição de focagem para o infinito.
- A captura termina depois de atingido o número especificado de imagens, ou no limiar máximo da faixa de focagem.
- Para cancelar a captação, carregue novamente no botão do obturador até ao fim.

Atenção

- A variação de focagem destina-se a tirar fotografias em tripé.
- É recomendado fotografar com um ângulo de visão maior. Depois da composição da profundidade, pode recortar a imagem, se necessário.
- Para detalhes sobre as objetivas compatíveis com esta funcionalidade, consulte o website da Canon (🌐).
- Definições adequadas de **[Incremento de foco]** variam com o motivo. Uma definição inadequada de **[Incremento de foco]** pode causar desigualdades em imagens compostas, ou os disparos podem demorar mais tempo porque são feitos mais disparos. Tire algumas fotografias de teste para decidir acerca de uma definição adequada para o **[Incremento de foco]**.
- Não está disponível fotografia com flash.
- Fotografar com luz tremeluzente pode causar imagens desiguais. Neste caso, reduzir a velocidade do obturador pode gerar melhores resultados.
- A variação de focagem não está disponível quando a câmara está configurada para focagem manual (🔍).
- Cancelar uma captação em curso pode causar problemas de exposição na última imagem. Evite usar a última imagem quando combinar as imagens no Digital Photo Professional.
- A velocidade máxima do obturador com variação de focagem é de 1/8000 seg.
- A composição de profundidade é cancelada se abrir o compartimento da bateria ou a tampa da ranhura do cartão, ou se a capacidade restante da bateria se tornar muito baixa. Após o cancelamento, as imagens compostas não são guardadas.
- A composição de profundidade pode falhar para imagens com padrões (com gradeado ou riscas, por exemplo) ou imagens que geralmente são planas e uniformes.
- Ao tirar várias fotografias, comece por focar mais perto e depois, gradualmente, foque mais longe.
- Uma distância muito grande ao mover a posição de focagem entre disparos múltiplos pode causar irregularidades nas imagens compostas em profundidade ou pode fazer com que a composição falhe.
- A composição de profundidade destina-se a motivos que não estão em movimento. Por esta razão, fotografar motivos em movimento pode impossibilitar uma composição eficaz.
- A composição de profundidade de imagens com vários motivos pode falhar se as suas fotografias forem compostas com motivos muito diferentes uns dos outros, por exemplo.
- Para cancelar a composição de profundidade em curso, prima o botão < INFO >. O cancelamento descarta a imagem composta, mas mantém todas as imagens de origem.
- Na composição de profundidade, as imagens otimizadas das fotografias são selecionadas e combinadas pela câmara. Nem todas as fotografias são combinadas para criar a imagem composta.



Nota

- É recomendável utilizar um tripé, um interruptor remoto (vendido em separado, ) ou um telecomando sem fios (vendido em separado, )
- Para melhores resultados, defina o valor da abertura numa faixa de f/5.6-11 antes de fotografar.
- Detalhes como a velocidade do obturador, o valor da abertura e a velocidade ISO são determinadas pelas condições para o primeiro disparo.
- O [: **Bracketing de foco**] reverte para [**Desat.**] quando o interruptor de alimentação estiver definido para <OFF>.

Configuração da qualidade de imagem de composição de profundidade e imagens gravadas

- Com [Opçs. grav. 

		Imagens de Origem*1	Imagem Composta
Qualidade da Imagem	Apenas RAW (CRAW)	RAW	JPEG/HEIF*2
	Apenas JPEG/HEIF*3	JPEG/HEIF	JPEG/HEIF
	RAW (CRAW) + JPEG/HEIF*3	RAW (CRAW) + JPEG/HEIF	JPEG/HEIF

- Com [Opçs. grav. 

Qualidade da Imagem	Ranhura 1	Ranhura 2	Imagens de Origem*1		Imagem Composta	
			Ranhura 1	Ranhura 2	Ranhura 1	Ranhura 2
		RAW (CRAW)		RAW (CRAW)		JPEG/HEIF*2
	RAW (CRAW)	Apenas JPEG/HEIF*3	RAW (CRAW)	JPEG/HEIF	JPEG/HEIF*2	JPEG/HEIF
	Apenas JPEG/HEIF*3	RAW (CRAW)	JPEG/HEIF	RAW (CRAW)	JPEG/HEIF	JPEG/HEIF*2
	Apenas JPEG/HEIF*3		JPEG/HEIF		JPEG/HEIF	

* 1 Várias imagens captadas

* 2 A qualidade de imagem das imagens compostas é 

* 3 

- As imagens compostas são gravadas como imagens JPEG ou HEIF. As imagens compostas RAW não são produzidas.

Disparo com Temporizador de Intervalo

Com o temporizador de intervalo, pode definir o intervalo de disparo e o número de disparos, para que a câmara tire fotografias individuais consoante o intervalo definido e até ser atingido o número especificado.

1. Selecione [📷: Temp. intervalo].

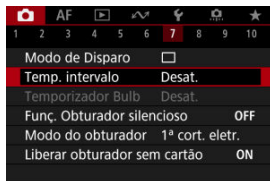

2. Selecione [Ativar].



- Selecione [Ativar] depois carregue no botão <INFO>.

3. Defina o intervalo de disparo e o número de disparos.



- Selecione uma opção para definir (horas : minutos : segundos / número de disparos).
- Prima o botão < (SET) > para exibir [↕].
- Defina um valor, depois prima o botão < (SET) >. (Volta a [□].)

● Intervalo

Pode ser definido num intervalo de [00:00:01]–[99:59:59].

● Nº. de capt

Pode ser definido num intervalo de [0001]–[9999]. Para definir o número de disparos como ilimitado e manter o temporizador de intervalo ligado indefinidamente até o parar, prima o botão < INFO >.

4. Selecione [OK].

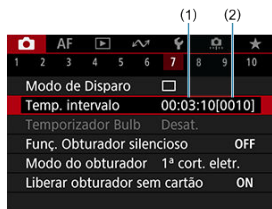

- As definições de temporizador de intervalo aparecem no ecrã de menu.

- (1) Intervalo
- (2) Número de disparos

5. Tire a fotografia.

- A primeira fotografia é tirada e o disparo continua de acordo com as definições de temporizador de intervalo.
- Enquanto dispara com o temporizador de intervalo, **[TIMER]** piscará.
- Depois de atingido o número de disparos definido, o disparo com temporizador de intervalo para e é automaticamente cancelado.



Nota

- Recomenda-se a utilização de um tripé.
- Recomenda-se que tire fotografias de teste previamente.
- Mesmo no disparo com temporizador de intervalo, pode fotografar normalmente carregando o botão do obturador completamente. A câmara irá preparar o próximo disparo com temporizador de intervalo cerca de 5 segundos antes, o que impedirá temporariamente as operações, como o ajuste das definições de disparo, aceder aos menus e reproduzir imagens.
- Se o disparo de temporizador de intervalo agendado não for possível por a câmara estar a fotografar ou processar imagens, será ignorado. Por esta razão, serão efetuados menos disparos do que o especificado.
- Mesmo durante a operação do temporizador de intervalo, a definição desligar auto é ativada após cerca de 8 seg. de inatividade, desde que **[Deslig. Autom.]** dentro de **[🔌: Econ. Energia]** esteja definida como **[Desat.]**.
- Também pode ser combinado com AEB, variação de balanço de brancos, exposições múltiplas e modo HDR.
- Para parar o disparo com temporizador de intervalo, seleccione **[Desat.]** ou defina o interruptor de alimentação para **< OFF >**.

Atenção

- Não aponte a câmara na direção de uma fonte de luz natural intensa, como o Sol, ou uma fonte de luz artificial intensa. Se o fizer, pode danificar o sensor de imagem ou os componentes internos da câmara.
- No modo de focagem < **AF** >, a câmara não irá disparar a menos que os motivos estejam focados. Considere definir o modo para focagem manual e focar manualmente antes de disparar.
- Se o tempo de gravação for longo, recomenda-se a utilização dos acessórios para tomada de parede (vendidos em separado).
- A fotografia de exposição longa ou a utilização de velocidades do obturador superiores ao intervalo de disparo evitará a captação no intervalo especificado. Por esta razão, serão efetuados menos disparos do que o especificado. Utilizar velocidades do obturador próximas da do intervalo de disparo também pode reduzir o número de disparos.
- Se o tempo necessário para a gravação no cartão exceder o intervalo de disparo devido às funções de disparo definidas ou ao desempenho do cartão, alguns dos disparos podem não ser efetuados com os intervalos definidos.
- Se utilizar o flash com disparo com temporizador de intervalo, defina um intervalo maior do que o tempo de carregamento do flash. Intervalos demasiado curtos podem evitar que o flash dispare.
- Intervalos demasiado curtos podem evitar os disparos ou a focagem automática.
- O disparo com temporizador de intervalo será cancelado e repostado para **[Desat.]** se definir o interruptor de alimentação para a posição < **OFF** >, mudar o modo de disparo para < **A^S** >, < **B** >, < **C1** >, < **C2** > ou < **C3** > ou o modo < **SCN** > para <  >, mudar para gravação de vídeos, ou utilizar EOS Utility (software EOS).
- Durante de o disparo com temporizador de intervalo, não pode utilizar o [Disparo com Telecomando](#) ou o disparo remoto com um Speedlite.

Desativa os sons de disparo do obturador, sons de operação, bem como de disparos e iluminação do flash e outras fontes de luz.

São usadas as seguintes definições e não podem ser alteradas.

- Modo do obturador: **[Eletrônico]**
- Som de disparo do obturador, aviso sonoro focado: apenas saída de auscultadores
- Sons de toque, sons do temporizador automático: silencioso
- Obturador ao encerrar: aberto
- Redução de ruído de longa exposição: **[Desat.]**
- Disparo flash: **[Desat.]**
- Disparo de emissão da luz auxiliar AF: **[Desat.]**
- Lâmpada do temporizador automático: não iluminada

Ao usar objetivas equipadas com foco predefinido, considere desligar o aviso sonoro de foco predefinido.

1. Selecione [**☑**]: **Func. Obturador silencioso**].

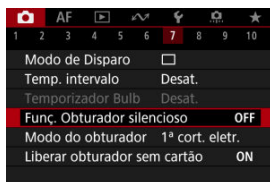

2. Selecione [**Ativar**].

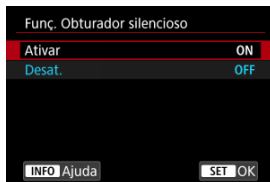

Pode escolher o modo de disparo do obturador.

1. Selecione [📷: Modo do obturador].

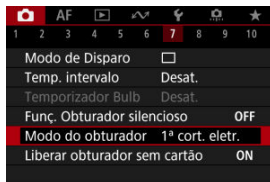

2. Selecione uma opção.

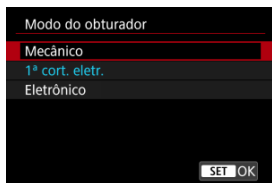

● Mecânico

O disparo ativa o obturador mecânico. Recomendado quando dispara com a abertura de uma objetiva clara totalmente aberta.

● 1ª cort. eletr.

A desfocagem devido à vibração da câmara pode ser mais reduzida do que com o obturador mecânico, mediante algumas condições de disparo.

A velocidade de sincronização do flash pode ser definida mais alta do que com o obturador mecânico.

● Eletrônico

Permite reduzir o som e a vibração das operações do obturador, em comparação com o obturador mecânico ou a primeira cortina eletrônica.

Recomendado quando dispara com a abertura de uma objetiva clara totalmente aberta.



A velocidade máxima do obturador pode ser definida mais alta do que a do obturador mecânico ou da primeira cortina electrónica.

- Uma moldura branca é exibida à volta do ecrã quando [📷: **Modo de Disparo**] está configurado para [📷H] ou [📷H].
- As operações do obturador são acompanhadas por avisos sonoros. Pode desativar o bipe em [🔊: **Bipe**].

Atenção

- Áreas da imagem desfocadas podem ficar incompletas quando fotografar perto da abertura máxima a altas velocidades do obturador, consoante as condições de disparo. Se não gostar do aparecimento de áreas da imagem desfocadas, fotografar como segue pode dar melhores resultados.
 - Dispare com uma opção diferente de [1ª cort. eletr.].
 - Reduza a velocidade do obturador.
 - Aumente o valor da abertura.
- Configurar : **Func. Obturador silencioso** para [Ativar] define o modo do obturador para [Eletrônico].
- O zoom durante o disparo contínuo pode causar alterações na exposição, mesmo no mesmo número f/. Para mais detalhes, consulte o website da Canon ([@](#)).
- Dependendo da objetiva utilizada, considere fotografar com [1ª cort. eletr.] ou [Eletrônico] para garantir uma estabilização eficaz de imagem. Para mais detalhes, consulte o manual de instruções da objetiva.

Precauções quando definir para [1ª cort. eletr.]

- A desfocagem devido à vibração da câmara é mais provável de ocorrer com  do que com  ou .

Precauções quando definir para [Eletrônico]

- A velocidade de disparo contínuo pode ficar mais lenta em função das condições de disparo.
- Imagens de motivos em movimento rápido podem ficar distorcidas.
- As imagens podem não ter a exposição adequada se o valor da abertura mudar no modo <P> (Programa AE), modo <Tv> (Prioridade do obturador AE), ou modo <Fv> (Prioridade flexível AE).
- Com algumas objetivas e em determinadas condições de disparo, a focagem da objetiva e o ajuste da abertura podem ser audíveis.
- Faixas de luz podem ser exibidas e imagens captadas podem ser afetadas por faixas claras e escuras se fotografar com o obturador eletrónico durante o disparo flash de outras câmaras ou sob iluminação fluorescente ou outras fontes de luz tremeluzente.
- Podem aparecer faixas no visor ou no ecrã se disparar sob fontes de luz tremeluzente.

Soltar o Obturador sem Cartão

Pode definir a câmara para não disparar a menos que haja um cartão na câmara. A predefinição é **[Ativar]**.

1. Selecione **[: Liberar obturador sem cartão]**.

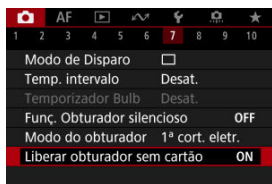

2. Selecione **[Desat.]**.

Image Stabilizer (Estabilizador de Imagem) (Modo IS)

[Distância Focal](#)

Estabilização de imagens pela câmara reduz a vibração da câmara ao tirar fotografias. Defina como se segue **[Modo IS]** para **[Ativar]** quando utilizar objetivas sem IS. Com objetivas equipadas com IS, a vibração da câmara é reduzida usando tanto a estabilização da câmara como a da objetiva. Ao usar objetivas IS que não possuem um interruptor IS, defina **[Modo IS]** para **[Ativar]**. Note que para objetivas IS com um interruptor IS, a definição **[Modo IS]** está esbatida. Nesse caso, definindo o interruptor IS da objetiva para **< ON >** combina a estabilização pela objetiva e pela câmara.

1. Selecione : **Modo IS (Estabiliz. Imag.)**.

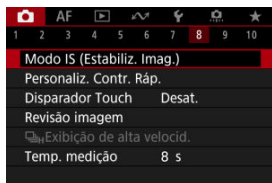

2. Selecione **[Modo IS]**.

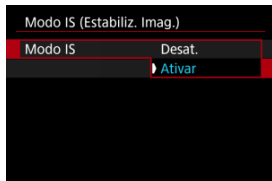

- Selecione **[Ativar]**.

3. Selecione [IS para fotos].

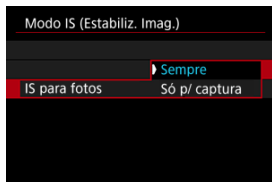

- **[Sempre]:** Fornece estabilização de imagem constante.
- **[Só p/ captura]:** A estabilização de imagem está ativa apenas no momento do disparo.

Atenção

- Nalguns casos, isto pode não fornecer estabilização suficiente para certas objetivas.

Nota

- Para obter detalhes sobre a estabilização de imagem na gravação de vídeos, consulte [IS Digital para Vídeos](#).

Distância Focal





É possível a estabilização de imagem baseada na distância focal da objetiva definindo a distância focal quando se usam objetivas que não suportam comunicação de objetiva.

1. Selecione [Extensão focal].



2. Defina a distância focal.



- Rode o seletor <  > para selecionar o dígito da distância focal.
- Prima o botão <  > para exibir .
- Defina um valor, depois prima o botão <  >. (Volta a .)

3. Selecione [OK].

Atenção

- Defina : **Liberar obturador s/ lentes** para **[Ativar]**. **[Desat.]** previne a estabilização de imagem.
- **[Extensão focal]** não é apresentada quando estão ligadas objetivas que suportam comunicação de objetivas.

Nota

- A distância focal pode ser definida num intervalo de 1–1000 mm (em incrementos de 1 mm).

[Repor o Ecrã Personalização de Controlo Rápido ou Limpar Todos os Itens](#)

Os itens de Controlo Rápido e a disposição são personalizáveis.

1. Selecione [: Personaliz. Contr. Ráp.].

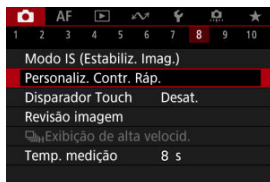

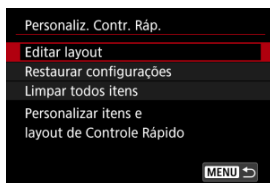

2. Selecione [Editar layout].





3. Selecione os itens a serem removidos.



- Rode o seletor <  > ou utilize <  > para selecionar um item a remover, depois carregue no botão <  >.
- Os itens apresentados no ecrã de Controlo Rápido são identificados com uma marca de seleção. Pode remover os itens identificados com uma marca de seleção.



4. Selecione os itens a serem adicionados.



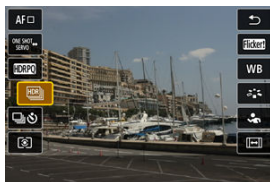

- Rode o seletor <  > ou utilize <  > para selecionar um item a adicionar, depois carregue no botão <  >.
- Para alterar a disposição, carregue no botão < **INFO** >.

5. Mude a disposição.

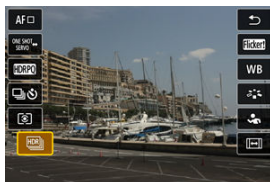

- Utilize o seletor <  > para selecionar um item a ser movido, em seguida, carregue no botão <  >.



- Utilize o seletor <  > para mover o item, depois carregue no botão <  >.
- Carregue no botão < **MENU** > para sair da configuração.

6. Selecione [Salvar e sair].

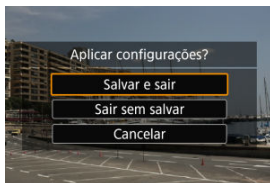

7. Reveja o ecrã.

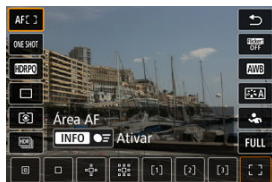

- Carregue no botão < Q > para verificar o ecrã com as definições aplicadas.

Repor o Ecrã Personalização de Controlo Rápido ou Limpar Todos os Itens

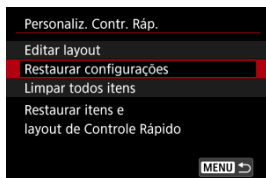

- Selecione [**Restaurar configurações**] para restaurar os itens e a disposição padrão do ecrã de Controlo Rápido.
- Selecione [**Limpar todos itens**] para remover todos os itens da disposição, de modo a que nenhum ecrã de Controlo Rápido seja exibido quando carregar no botão < Q >.

Fotografar com o Obturador Tátil

Tocando simplesmente no ecrã, pode focar e tirar fotografias automaticamente.

1. Ative o obturador tátil.



- Toque em [OFF] no ecrã.
- Sempre que tocar no ícone, alterna entre [OFF] e [ON].
- [ON] (Obturador Tátil: Ativar)
A câmara foca o local em que tocar, e depois tira a fotografia.
- [OFF] (Obturador Tátil: Desativar)
Pode tocar num local para fazer a focagem nesse local. Carregue no botão do obturador até ao fim para tirar a fotografia.

2. Toque no ecrã para fotografar.



- Toque no rosto ou no motivo que aparece no ecrã.
- No ponto onde tocar, a câmara fará a focagem (AF Tátil) utilizando o [Área AF](#) que especificou.
- Quando a opção [AF] estiver definida, o ponto AF fica verde quando se conseguiu a focagem, depois a fotografia é tirada automaticamente.
- Se não conseguir focar, o ponto AF fica laranja e a fotografia não é tirada. Volte a tocar no rosto ou no motivo que aparece no ecrã.

⚠ Atenção

- A câmara dispara em modo de disparo único independentemente do modo de avanço definido ([M], [H], ou [L]).
- Tocar no ecrã faz a focagem com [One-Shot AF], mesmo que [AF: Operação AF] esteja definido para [Servo AF].
- Tocar no ecrã com a visualização ampliada não permite focar nem tirar a fotografia.
- Quando fotografa tocando com [Duração revisão] em [Revisão imagem] definido para [Manter], pode tirar a próxima fotografia premindo o botão do obturador até metade ou tocando [↵].

📌 Nota

- Para disparar com exposição "Bulb", toque duas vezes ecrã. Toque uma vez para iniciar a exposição e novamente para a interromper. Tenha cuidado para não fazer a câmara vibrar quando tocar no ecrã.

Revisão de Imagem

[Duração da Revisão](#)

[Visualização do Visor](#)

Duração da Revisão

Para manter a imagem exibida imediatamente após o disparo, defina para **[Manter]** e, se preferir não exibir a imagem, defina para **[Desat.]**.

1. Selecione **[: Revisão imagem]**.

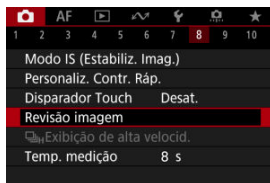

2. Selecione **[Duração revisão]**.

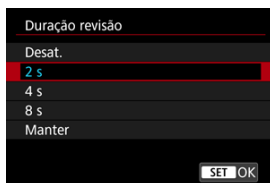

3. Defina uma opção de tempo.



Nota

- Quando estiver definido **[Manter]**, as imagens são exibidas durante um tempo definido **[Tela desligada]** em **[⚡: Econ. Energia]**.

Visualização do Visor

Defina **[Ativar]** para visualização do visor das suas fotografias imediatamente após as tirar.

1. Selecione **[📷: Revisão imagem]**.

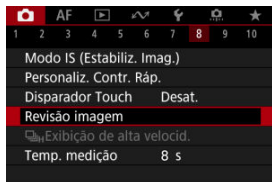

2. Selecione **[Revisão no visor]**.

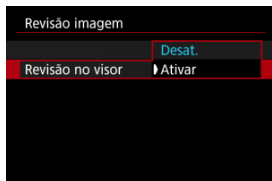

3. Selecione uma opção.

Nota

- As definições **[Revisão no visor]** ficam ativas quando **[Duração revisão]** estiver definida para uma opção diferente de **[Desat.]**.

A visualização de alta velocidade que alterna entre cada disparo e a imagem ao vivo está disponível ao disparar em [] (disparo contínuo de alta velocidade) modo de avanço e num modo de obturador diferente do obturador eletrônico.

1. Selecione []: []Exibição de alta velocid.].

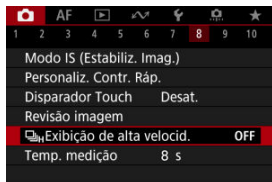

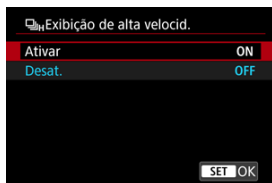

2. Selecione uma opção.



- Selecione [Ativar] para uma visualização que muda entre cada disparo e a imagem em tempo real.

Atenção

- As imagens podem mostrar oscilações ou intermitência durante a exibição de alta velocidade. Isto ocorre mais frequentemente em altas velocidades do obturador. No entanto, isso não afeta os resultados do disparo.
- A visualização de alta velocidade não é feita para velocidades do obturador mais lentas do que 1/30 segundos, valores de abertura maiores que $f/11$, condições que tornam difícil a focagem automática, fotografia com flash, ou expansão ISO elevada. Também pode parar enquanto estiver a fotografar.
- A visualização de alta velocidade não está disponível nos seguintes casos.
 - Com : **Aux. vis. sim. VO**] definido para **[Ativar]**
 - Com : **Simulação de exibição**] definido como **[Desat.]** ou **[Exp. apenas dur.  Prof. C.]**

Pode definir quanto tempo o temporizador de medição é executado (o que determina a duração da apresentação da exposição/bloqueio AE) depois de ser ativado por uma ação como o premir do botão do obturador até meio.

1. Selecione [📷: Temp. medição].
2. Defina uma opção de tempo.

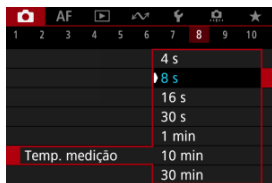

Com a simulação de visualização, o brilho da imagem e profundidade de campo correspondem mais ajustadamente ao brilho (exposição) real das suas fotografias.

1. Selecione [📷: Simulação de exibição].

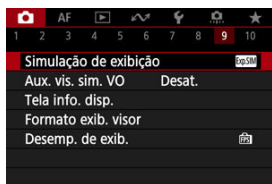

2. Selecione uma opção.

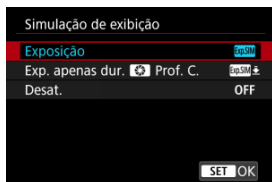

- **Exposição+Prof. Campo** (Exp.SIM)

A visualização do brilho da imagem e profundidade de campo correspondem mais ajustadamente ao brilho (exposição) real das suas fotografias. Se definir a compensação da exposição, o brilho da imagem é alterado em conformidade. Da mesma forma, mudanças no valor da abertura irão alterar a profundidade de campo.

- **Exposição** (Exp.SIM)

A visualização do brilho da imagem corresponde mais ajustadamente ao brilho (exposição) real das suas fotografias. Se definir a compensação da exposição, o brilho da imagem é alterado em conformidade.

- **Exp. apenas dur.** (Prof. C. (Exp.SIM))



Normalmente, a imagem é apresentada com o brilho padrão para que se veja mais facilmente. Somente quando mantém carregado o botão de pré-visualização de profundidade de campo, o brilho da imagem se assemelha ao brilho real (exposição) da sua foto, e pode verificar a profundidade de campo.

- **Desat. (OFF)**

A imagem é mostrada com o brilho padrão para que se veja mais facilmente. A imagem é mostrada com o brilho padrão, mesmo se definir a compensação da exposição.

Atenção

Notas sobre [Exposição+Prof. Campo]

- O ecrã pode exibir intermitência nalgumas velocidades do obturador.
- Com objetivas EF, esta configuração pode aumentar o atraso de disparo do obturador.
- A profundidade de campo apresentada é apenas uma diretriz. Para obter uma mais precisa indicação da profundidade de campo, carregue no botão de pré-visualização de profundidade de campo.
- **[Exposição+Prof. Campo]** não está disponível com algumas objetivas.
-  pisca se a exposição ou a profundidade de campo não puderem ser simuladas, ou se nenhuma delas puder ser simulada.
-  fica atenuada se a exposição ou a simulação de profundidade de campo parar, ou se ambas as simulações pararem.

Notas sobre [Desat.]

- Em alguns modos de avanço, as imagens simuladas podem ser exibidas durante o disparo contínuo.

Uma aparência natural do visor e da visualização do ecrã, semelhante à aparência através de um visor ótico, está disponível ao tirar fotografias. Observe que as imagens exibidas com esta funcionalidade definida para **[Ativar]** podem diferir dos resultados reais do disparo.

1. Selecione [📷]: Aux. vis. sim. VO].

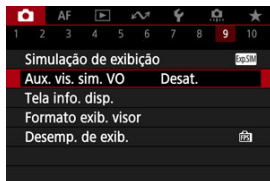

2. Selecione uma opção.

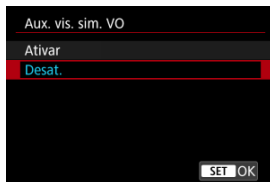

Atenção

- Configurando esta funcionalidade para **[Ativar]** define : **Simulação de exibição**] como **[Desat.]**.
- A simulação do visor ótico é usada para visualização quando esta funcionalidade estiver definida para **[Ativar]** no disparo HDR.
- A visualização de filtro Criativo é utilizada ao disparar com filtros Criativos, mesmo se esta funcionalidade estiver definida como **[Ativar]**.
- É mais provável que o brilho da imagem antes e depois do One-Shot AF mude quando estiver definido para **[Ativar]** do que quando estiver definido para **[Desat.]**.
- A simulação do visor ótico não é usada durante a visualização em monitores externos, incluindo a visualização num monitor externo e no ecrã da câmara.
- Dependendo dos ecrãs de definição, a simulação do visor ótico pode não ser usada para visualização.
- O ecrã pode não se parecer com um visor ótico nalguns casos.
- A aparência do ecrã pode mudar durante o disparo contínuo, com algumas combinações dos modos de avanço e obturador.

Nota

- Não disponível para exposições múltiplas ou no modo de disparo sequencial RAW.

Visor de Informações de Disparo

- [Personalizar Informações no Ecrã](#)
- [Personalizar Informação no Visor](#)
- [Visualização Vertical do Visor](#)
- [Grelha](#)
- [Histograma](#)
- [Apresentação de Informações da Objetiva](#)
- [Limpar definições](#)

Pode personalizar os detalhes e a informação exibida no ecrã ou no visor ao fotografar.

Personalizar Informações no Ecrã

1. Seleccione **[: Tela info. disp.]**.

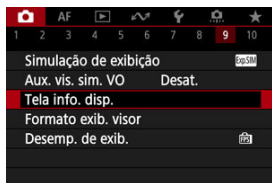

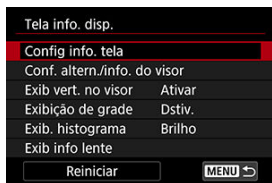

2. Selecione [Config info. tela].





3. Selecione os ecrãs.



- Rode o seletor principal <  > para selecionar ecrãs de informações a mostrar na câmara.
- Para as informações que prefere não visualizar, carregue no botão <  > para remover a marca de verificação [].
- Para editar o ecrã, carregue no botão < **INFO** >.

4. Edite o ecrã.



- Rode o seletor principal <  > para seleccionar os itens a mostrar no ecrã de informações.
- Para itens que prefere não visualizar, carregue no botão <  > para remover a marca de verificação [✓].
- Selecione [OK] para registar a definição.

1. Selecione [📷: Tela info. disp.].

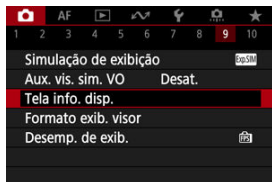

2. Selecione [Conf. altern./info. do visor].

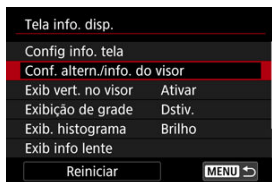



3. Selecione os ecrãs.



- Rode o seletor <🌀> para selecionar ecrãs de informações a mostrar no visor.
- Para as informações que prefere não visualizar, carregue no botão <SET> para remover a marca de verificação [✓].
- Para editar o ecrã, carregue no botão <INFO>.

4. Edite o ecrã.



- Rode o seletor <  > para selecionar as opções a mostrar no visor.
- Para itens que prefere não visualizar, carregue no botão <  > para remover a marca de verificação [].
- Selecione [**OK**] para registar a definição.

Visualização Vertical do Visor

Pode selecionar como a informação no visor é exibida quando estiver a tirar fotografias na vertical.

1. Selecione [📷: Tela info. disp.].

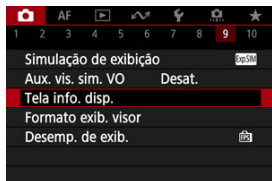

2. Selecione [Exib vert. no visor].

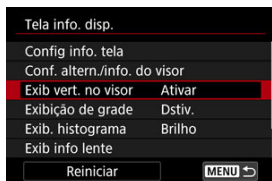

3. Selecione uma opção.

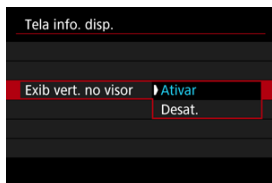

- **Ativar**
A informação é girada automaticamente, tornando-a mais fácil de ler.
- **Desat.**
A informação não é girada automaticamente.

Pode ser apresentada uma grelha no ecrã e no visor.

1. Selecione [📷: Tela info. disp.].

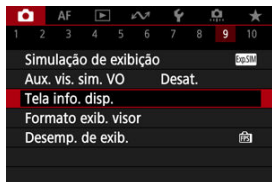

2. Selecione [Exibição de grade].

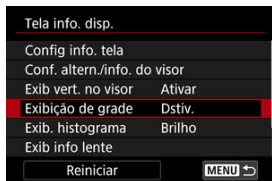

3. Selecione uma opção.

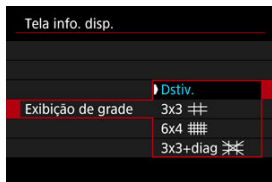

Histograma

Pode selecionar o conteúdo e tamanho de visualização do histograma.

1. Selecione [📷: Tela info. disp.].

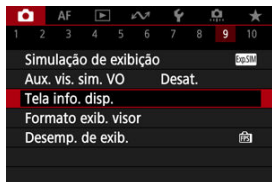

2. Selecione [Exib. histograma].

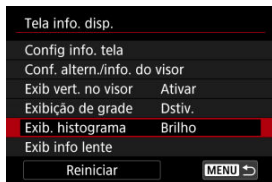

3. Selecione uma opção.



- Selecione o conteúdo ([**Brilho**] ou [**RGB**]) e tamanho de visualização ([**Grande**] ou [**Pequeno**]).

Apresentação de Informações da Objetiva

Pode exibir informações sobre a objetiva utilizada.

1. Selecione [📷: Tela info. disp.].

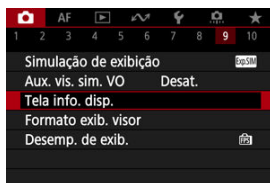

2. Selecione [Exib info lente].

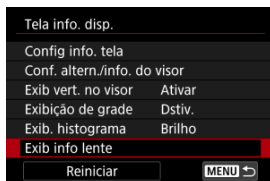

3. Selecione uma opção.

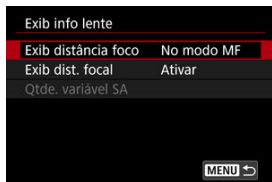

- **Exib distância foco**

Pode exibir a distância de focagem quando usar objetivas RF. Na visualização da distância de focagem, pode selecionar o tempo e unidade de medida.

- **Exib dist. focal**

Pode exibir a distância focal da objetiva utilizada.

- **Qtde. variável SA**

Pode exibir a quantidade de correção definida ao usar objetivas com controlo de aberração esférica.

* SA: aberração esférica (Spherical Aberration)

1. Selecione **[: Tela info. disp.]**.

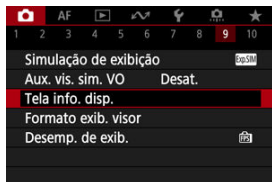

2. Selecione **[Reiniciar]**.

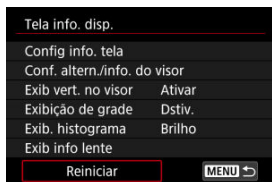

3. Selecione **[OK]**.

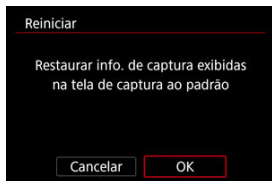

Formato de Visualização do Visor

Pode seleccionar como as informações são apresentadas no visor.

1. Selecione [📷: Formato exib. visor].

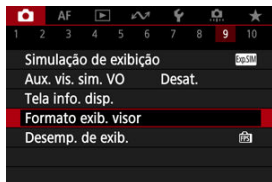

2. Selecione uma opção.



Desempenho da Visualização

Pode seleccionar o parâmetro de desempenho a priorizar na visualização do ecrã de captação para fotografias.

1. Selecione [📷]: Desemp. de exib.].

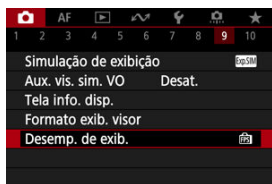

2. Selecione uma opção.

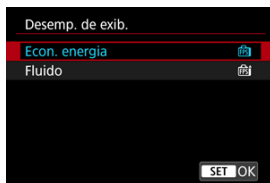

Quando definida para [Fluido]

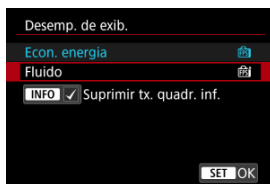



- Ao carregar no botão <INFO> para adicionar uma marca de seleção, você pode incluir locais de pouca luz nos cenários para suprimir visualizações com taxas de fotogramas mais baixas.
- A visualização com alta taxa de fotogramas (119,88 fps) do [Fluido] é utilizada para o modo de espera no disparo para disparos através do visor.

⚠ Atenção

- Algumas condições de disparo e de funcionamento da câmara podem impedir a visualização suave e de alta taxa de fotogramas, mesmo quando definido como [Fluido].
- Fotografar com pouca luz com [Suprimir tx. quadr. inf.] definido para visualização do ecrã de captação pode afetar o desempenho da seguinte forma.
 - Consumo de bateria mais rápido
 - Menos disparos disponíveis
 - Brilho de visualização de imagens mais baixo
 - Dificuldade de focagem automática
 - Precisão de medição mais baixa
 - Menor precisão de detecção de intermitência
 - Menor precisão de detecção de motivos

Tipo de Prólogo de Vídeo

Tanto as fotografias como os vídeos são captados quando fotografa no modo <  > mas pode especificar se as fotografias devem ser incluídas no prólogo de vídeo resultante.

1. Defina o Seletor de modos para <  >.

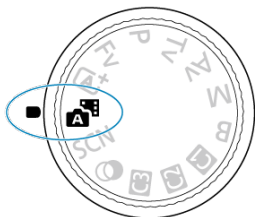

2. Selecione [: Tipo de resumo].

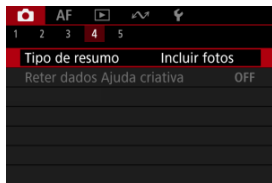

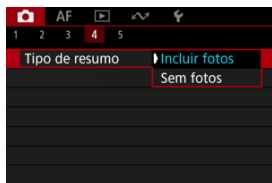

3. Selecione uma opção.





- **Incluir fotos**

Os prólogos de vídeos incluem fotografias.

[ ] é exibido no ecrã de exibição de informação.

- **Sem fotos**

Os prólogos de vídeos não incluem fotografias.

[ ] é exibido no ecrã de exibição de informação.

Generalidades sobre Tirar Fotografias



 [Visualização de Informações](#)

 [Precauções Gerais sobre Tirar Fotografias](#)

Visualização de Informações

Para detalhes sobre os ícones apresentados para tirar fotografias, consulte [Visualização de Informações](#).

Nota

- A apresentação em branco do ícone **[Exp.SIM]** indica que as suas fotografias terão aproximadamente a claridade da imagem apresentada.
- Se o ícone **[Exp.SIM]** estiver a piscar, tal significa que a imagem aparece com um brilho diferente do resultado do disparo real, devido a más condições de iluminação ou a luz excessiva. No entanto, a imagem que é gravada vai refletir a definição de exposição. Tenha em atenção que o ruído pode ser mais perceptível do que a imagem realmente gravada.
- A simulação de visualização pode não ser efetuada nalgumas definições de disparo. O ícone **[Exp.SIM]** e o histograma aparecem a cinzento. A imagem é apresentada no ecrã com o brilho padrão. Em más condições de iluminação ou em condições de iluminação excessiva, o histograma pode não aparecer corretamente.
- Nenhum histograma é exibido quando : **Simulação de exibição**  está definido para **[Desat.]** ou **[Exp. apenas dur.**  **Prof. C.]**.

Precauções Gerais sobre Tirar Fotografias

⚠ Atenção

- Não aponte a câmara na direção de uma fonte de luz natural intensa, como o Sol, ou uma fonte de luz artificial intensa. Se o fizer, pode danificar o sensor de imagem ou os componentes internos da câmara.

Qualidade da imagem

- Se fotografar com uma velocidade ISO elevada, pode aparecer ruído (como pontos de luz e faixas).
- Se fotografar com temperaturas elevadas, a imagem pode ficar com ruído e cores irregulares.
- O disparo frequente durante um período prolongado pode causar temperaturas internas altas e afetar a qualidade da imagem. Sempre que não estiver a gravar, desligue a câmara.
- Se fotografar com uma exposição longa enquanto a temperatura interna da câmara permanecer elevada, a qualidade da imagem pode ser afetada. Interrompa a captação de imagens e aguarde alguns minutos antes de voltar a fotografar.

Ícone de aviso branco [🔥] sobre a temperatura interna

- Um ícone branco [🔥] indica uma elevada temperatura interna da câmara. O ícone branco [🔥] indica que a qualidade de imagem das fotografias vai deteriorar-se. Pare de tirar fotografias durante alguns minutos e deixe a câmara arrefecer.
- Se a temperatura interna da câmara for elevada, a qualidade das imagens captadas com uma velocidade ISO elevada ou com exposição longa pode ser afetada, mesmo antes de aparecer o ícone branco [🔥].

Resultados do disparo

- Na visualização ampliada, a velocidade do obturador e o valor da abertura aparecem na cor laranja. Se tirar a fotografia na visualização ampliada, pode não conseguir obter a exposição pretendida. Antes de fotografar, volte à vista normal.
- Mesmo que tire a fotografia na visualização ampliada, a imagem é captada com a área da imagem na vista normal.



Imagens e visualização

- Em más condições de iluminação ou em condições de iluminação excessiva, a imagem apresentada pode não refletir o brilho da imagem captada.
- Embora o ruído possa ser notado em imagens sob pouca luz (mesmo a baixas velocidades ISO), haverá menos ruído nas fotos, devido a diferenças entre a qualidade de imagens visualizadas e imagens captadas.
- O ecrã mostrar intermitência se a fonte de luz (iluminação) mudar. Nesse caso, pare temporariamente de fotografar e retome sob a fonte de luz que vai usar.
- Apontar a câmara numa direção diferente pode impedir momentaneamente a exibição correta do brilho. Aguarde até o nível de brilho estabilizar antes de fotografar.
- Se houver uma fonte de luz clara na imagem, a área clara pode aparecer escurecida no ecrã. Porém, a imagem captada real mostra corretamente a área clara.
- Em fracas condições de iluminação, as definições de brilho [☿: **Brilho da tela**] poderão causar ruído ou cores irregulares nas imagens. No entanto, o ruído ou as cores irregulares não são gravados na imagem captada.
- Quando amplia a imagem, a nitidez da imagem pode parecer mais pronunciada do que é na definição real.

Objetiva

- Se a objetiva instalada tiver um Image Stabilizer (Estabilizador de imagem) e definir o interruptor do Image Stabilizer (Estabilizador de imagem) para < **ON** >, o Image Stabilizer (Estabilizador de imagem) funciona sempre, mesmo que não carregue no botão do obturador até meio. O Image Stabilizer (Estabilizador de imagem) consome carga da bateria e poderá diminuir o número de disparos disponíveis, dependendo das condições de disparo. Se o Image Stabilizer (Estabilizador de imagem) não for necessário (por exemplo, se utilizar um tripé), deve colocar o interruptor do Image Stabilizer (Estabilizador de imagem) na posição < **OFF** >.
- Com objetivas EF, o predefinido focagem durante o disparo só está disponível quando utilizar (super) teleobjetivas equipadas com esta função, lançadas durante e após o segundo semestre de 2011.

Nota

- O campo de visão é aproximadamente 100% (com a qualidade de imagem definida para JPEG .
- Se não utilizar a câmara durante um longo período de tempo, o ecrã desliga-se automaticamente decorrido o tempo definido em [Deslig. Autom.] ou [Visor deslig.] dentro de [☿: **Econ. Energia**]. A câmara depois desliga-se automaticamente após o tempo definido em [Deslig. Autom.] (.
- Usando um cabo HDMI disponível comercialmente, pode visualizar imagens numa televisão (). Tenha em atenção que não será emitido som.

Gravação de Vídeo

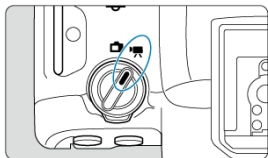

Para gravação de vídeo, coloque o interruptor para fotografar/gravar vídeo na posição < [Ícone de vídeo] >.

☆ à direita dos títulos indica funções apenas disponíveis nos modos [Ícone de vídeo], [Ícone de vídeo TV], [Ícone de vídeo AV], ou [Ícone de vídeo M].

! Atenção

- Quando mudar de tirar fotografias para gravar vídeos, volte a verificar as definições da câmara antes de gravar vídeos.

📄 Nota

- Também pode gravar vídeos premindo o botão de gravação de vídeo enquanto tira fotografias.

- [Menus de Separadores: Gravação de Vídeo](#)
- [Gravação de Vídeo](#)
- [Tamanho de gravação de Vídeos](#)
- [Elevada taxa de fotogramas](#)
- [Recorte de Vídeos](#)☆
- [Zoom Digital](#)
- [Gravação de Som](#)
- [Definições do Canon Log](#)☆
- [Definição de pré-gravação](#)☆
- [Vídeo Time-Lapse](#)
- [Temporizador Automático de Vídeo](#)
- [Image Stabilizer \(Estabilizador de Imagem\) \(Modo IS\)](#)
- [Funções do Botão do Obturador para Vídeos](#)

- [Definições de Cores Falsas](#) ☆
- [Definições Zebra](#) ☆
- [Visor de Informações de Disparo](#)
- [Ecrã de Controlo Rápido](#) ☆
- [Código de Tempo](#)
- [Outras Funções de Menus](#)
- [Precauções Gerais com a Gravação de Vídeos](#)

Menus de Separadores: Gravação de Vídeo

● Fotografar 1

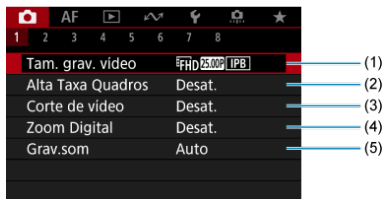

- (1) [Tam. grav. vídeo](#)
- (2) [Alta Taxa Quadros](#)
- (3) [Corte de vídeo](#) ☆
- (4) [Zoom Digital](#)
- (5) [Grav.som](#)

● Fotografar 2

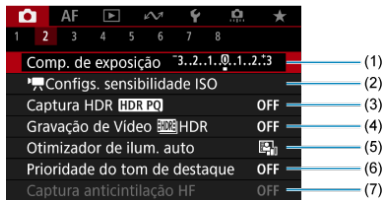

- (1) [Comp. de exposição](#) ☆
- (2) [Config. sensibilidade ISO](#) ☆
- (3) [Captura HDR HDR PQ](#) ☆
- (4) [Gravação de Vídeo HDR HDR](#)
- (5) [Auto Lighting Optimizer/Otimizador de ilum. auto](#) ☆
- (6) [Prioridade do tom de destaque](#) ☆
- (7) [Captura anticintilação HF](#) ☆

● Fotografar 3

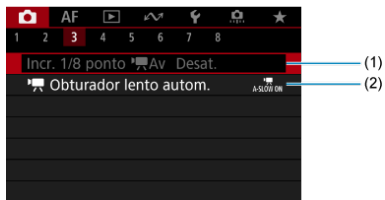

- (1) [Incr. 1/8 ponto](#) ☆
- (2) [Obturator lento autom.](#) ☆

● Fotografar 4

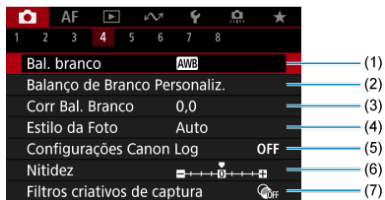

- (1) [Bal. branco](#) ☆
- (2) [Balanço de Branco Personaliz.](#) ☆
- (3) [Corr Bal. Branco](#) ☆
- (4) [Estilo da Foto](#)
 - [Seleção do Estilo Imagem](#) ☆
 - [Personalização do Estilo Imagem](#) ☆
 - [Registo do Estilo Imagem](#) ☆
- (5) [Configurações Canon Log](#) ☆
- (6) [Nitidez](#) ☆
- (7) [Filtros criativos de captura](#) ☆

● Fotografar 5

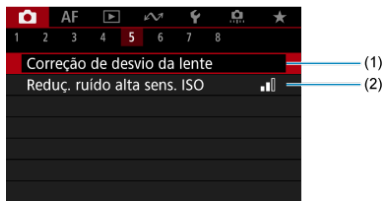

(1) [Correção de desvio da lente](#) ☆

(2) [Reduç. ruído alta sens. ISO](#) ☆

● Fotografar 6

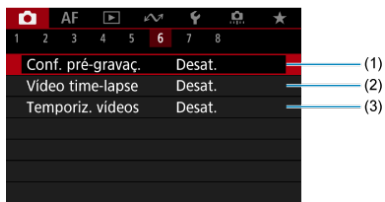

(1) [Conf. pré-gravaç.](#) ☆

(2) [Vídeo time-lapse](#)

(3) [Temporiz. vídeos](#)

● Fotografar 7







- (1) [Modo IS \(Estabiliz. Imag.\)](#)
- (2) [Personaliz. Contr. Ráp.](#) ☆
- (3) [Funç. botão disparo p/vídeos](#)
- (4) [Temp. medição](#) ☆
- (5) [Config. cor falsa](#) ☆
- (6) [Config. Zebra](#) ☆
- (7) [Tela info. disp.](#)

● Fotografar 8



- (1) [Tela Ctrl Rápido](#) ☆
- (2) [Formato exib. visor](#)
- (3) [Standby:Baixa Res](#)
- (4) [Exibição HDMI](#)
- (5) [Saída HDMI RAW](#) ☆
- (6) [Código de hora](#)

Gravação de Vídeo

- [Selecionar um Modo de Gravação](#)
-   [Gravação com Exposição Automática](#)
-  [Prioridade de Obturador AE](#)
-  [Prioridade de Abertura AE](#)
- [Ícones de Cena](#)
- [Velocidade ISO no Modo \[!\[\]\(ca68c0c79a5dc0026aa1d011fda2b676_img.jpg\)\]/\[!\[\]\(caba7331972dceb944f99aa56fee2f81_img.jpg\)\]/\[!\[\]\(c8a030d79816aa5f757cd6099c7d9a8e_img.jpg\)\]/\[!\[\]\(4a09161e9d0b0aaec8ec1149656d0974_img.jpg\)\]](#)
-  [Gravação com Exposição Manual](#)
- [Velocidade ISO no Modo \[!\[\]\(30209071fbd04bbf3436f8eccf8c6fd7_img.jpg\)\]](#)
- [Velocidade do Obturador](#)
- [Filtros Criativos](#)
- [Gravação de Vídeo HDR](#)
- [Tirar Fotografias](#)
- [Informações no Ecrã \(Gravação de Vídeos\)](#)

Selecionar um Modo de Gravação

Coloque o interruptor para fotografar/gravar vídeo na posição < >, e utilize o seletor de Modos para selecionar um modo de gravação.

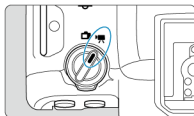

Seletor de Modos	Modo	Operação
		A câmara deteta o tipo de cena e configura todas as definições em conformidade.
Fv		A exposição é controlada automaticamente para se ajustar ao brilho.
P		
B		
Tv		Pode definir manualmente a velocidade do obturador para gravação de vídeos.
Av		Pode definir manualmente o valor da abertura para gravação de vídeos.
M		Pode definir manualmente a velocidade do obturador, o valor da abertura e a velocidade ISO para gravação de vídeos.
C1, C2, C3	Personalizado	A operação segue suas definições personalizadas em [Modo captura person (C1-C3)] . (Predefinição: <P>)
		Gravação de vídeo com efeitos de filtro aplicados.
SCN		Pode gravar vídeos com intervalo dinâmico elevado que retêm os detalhes em cenas de contraste elevado.



Nota

- Também pode gravar vídeos com o interruptor para fotografar/gravar vídeo na posição < >.
Neste caso, a operação corresponde a a [] quando o seletor de Modos estiver definido para < >/< >. Quando o seletor de Modos estiver definido para uma opção diferente de < >/< >, a operação corresponde a a [].

A exposição é controlada automaticamente para se ajustar ao brilho.

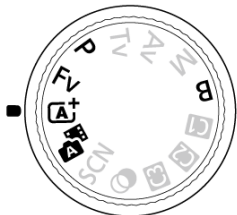

1. Defina o modo de gravação para  ou .

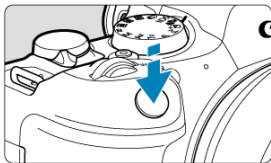

- Rode o seletor de Modos para a posição <  >, <  >, <P>, <Fv>, ou .

2. Foque o motivo.



- Antes de gravar um vídeo, foque com o AF  ou o foco manual .
- A câmara foca continuamente conforme as predefinições, com **[Servo AF do vídeo]** no **[AF: Servo AF do vídeo]** definido como **[Ativar]** .
- Quando carregar no botão do obturador até metade, a câmara foca utilizando a área AF que especificou.

3. Gravar o vídeo.

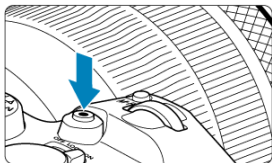

- Prima o botão Gravação de vídeos para começar a gravar um vídeo. Também pode iniciar a gravação de um vídeo tocando em [●] no ecrã.



- [●REC] (1) é exibido no canto superior direito enquanto a gravação de vídeo está em curso e um quadro vermelho a piscar é exibido à volta do ecrã.

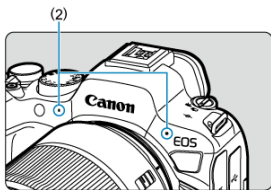

- O som é gravado com o microfone (2).
- Para parar a gravação do vídeo, prima o botão de gravação de vídeo novamente. Também pode parar a gravação de um vídeo tocando em [■] no ecrã.

Prioridade de Obturador AE

O modo de gravação [] permite-lhe definir a velocidade do obturador preferida para vídeos. A velocidade ISO e os valores da abertura são definidos automaticamente em função do brilho de modo a obter uma exposição normal.

1. Defina o modo de gravação para [].

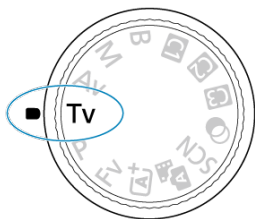

- Rode o seletor de Modos para <Tv>.

2. Defina a velocidade do obturador (1).



(1)

- Defina olhando para o ecrã enquanto roda o seletor < >.
- As velocidades disponíveis do obturador variam de acordo com a taxa de fotogramas.

3. Foque e grave o vídeo.

- Igual aos passos 2 e 3 para  [Gravação com Exposição Automática](#).

Atenção

- Evite ajustar a velocidade do obturador durante a gravação de vídeos, que gravará alterações na exposição.
- Na gravação de um vídeo com um motivo em movimento, recomenda-se uma velocidade do obturador de aprox. 1/25 seg. a 1/125 seg. Quanto maior for a velocidade do obturador, mais imperfeito será o movimento do motivo.
- Se alterar a velocidade do obturador enquanto estiver a captar imagens com luz fluorescente ou luz LED, pode ficar gravada uma intermitência da imagem.

Prioridade de Abertura AE

O modo de gravação [] permite-lhe definir o valor da abertura preferido para vídeos. A velocidade ISO e a velocidade do obturador são definidas automaticamente em função do brilho e de modo a obter uma exposição normal.

1. Defina o modo de gravação para [].

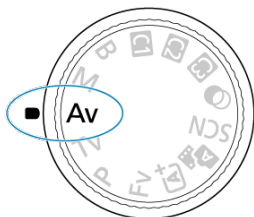

- Rode o seletor de Modos para <Av>.

2. Defina o valor da abertura (1).



(1)

- Defina olhando para o ecrã enquanto roda o seletor < >.

3. Foque e grave o vídeo.

- Igual aos passos 2 e 3 para  [Gravação com Exposição Automática](#).

Atenção

- Evite ajustar a valor da abertura durante a gravação de vídeos, que gravará alterações na exposição causadas pelo ajuste da abertura.

Nota

Notas para os modos [M^A], [P^A], [M^{TV}], e [M^{AV}]

- Pode bloquear a exposição (Bloqueio AE) carregando no botão < * > (exceto no modo [M^A]). Após bloquear, o bloqueio AE pode ser cancelado carregando novamente no botão < * >.
- A compensação da exposição pode ser definida num intervalo de até ±3-stops rodando o seletor <  > (exceto no modo [M^A]).
- Nos modos [M^A] e [P^A], a velocidade ISO, a velocidade do obturador e o valor da abertura não são registados na informação Exif do vídeo.
- A câmara é compatível com a funcionalidade Speedlite para ativar automaticamente a luz LED em baixas condições de iluminação durante a gravação de vídeos nos modos [M^A], [P^A], [M^{TV}], e [M^{AV}]. Para obter mais detalhes, consulte o Manual de Instruções do Speedlite da série EX equipado com uma luz LED.

Ícones de Cena



No modo de gravação [RECORDE], a câmara deteta o tipo de cena e configura em conformidade todas as definições. O tipo de cena detetada é indicado na parte superior direita do ecrã. Para detalhes dos ícones, consulte [Ícones de Cena](#).

Velocidade ISO no Modo [iA*]/[iA*]/[iTv]/[iAv]

A velocidade ISO é definida automaticamente. Consulte [Velocidade ISO Durante a Gravação de Vídeos](#).

Gravação com Exposição Manual

Pode definir manualmente a velocidade do obturador, o valor da abertura e a velocidade ISO para gravação de vídeos.

1. Defina o modo de gravação para .

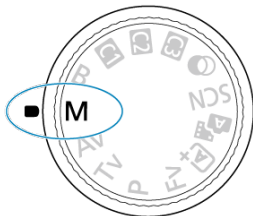

- Rode o seletor de Modos para <M>.



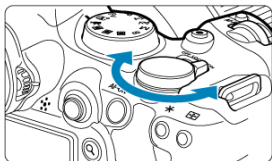
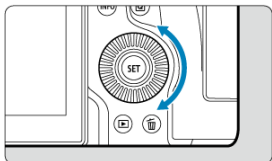
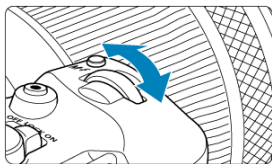

2. Defina a velocidade do obturador, o valor da abertura e a velocidade ISO.





(1)

(2)

(3)

- Carregue no botão do obturador até meio e verifique o indicador do nível de exposição.
- Rode o seletor <  > para definir a velocidade do obturador (1), o seletor <  > para definir o valor da abertura (2), e o seletor <  > para definir a velocidade ISO (3).
- As velocidades do obturador disponíveis variam com a taxa de fotogramas ().







3. Foque e grave o vídeo.

- Igual aos passos 2 e 3 para   [Gravação com Exposição Automática](#).

Atenção

- A velocidade ISO não pode ser expandida para L (equivalente a ISO 50) na gravação de vídeos.
- Durante a gravação de vídeo, evite alterar a velocidade do obturador, o valor da abertura ou a velocidade ISO, pois pode gravar alterações na exposição ou criar mais ruído a velocidades ISO elevadas.
- Na gravação de um vídeo com um motivo em movimento, recomenda-se uma velocidade do obturador de aprox. 1/25 seg. a 1/125 seg. Quanto maior for a velocidade do obturador, mais imperfeito será o movimento do motivo.
- Se alterar a velocidade do obturador enquanto estiver a captar imagens com luz fluorescente ou luz LED, pode ficar gravada uma intermitência da imagem.

Nota

- A compensação da exposição com ISO Automático pode ser definida num intervalo de ± 3 -stops da seguinte forma.
 - Toque no indicador do nível de exposição.
 - Defina a opção : **Comp. de exposição**
 - Rode o anel de controlo enquanto prime o botão do obturador até meio.
- Se a opção ISO Automático estiver definida, pode carregar no botão  para bloquear a velocidade ISO. Após bloquear durante a gravação de vídeo, o bloqueio da velocidade ISO pode ser cancelado carregando novamente no botão .
- Se carregar no botão  e recompuser a imagem, poderá ver a diferença do nível de exposição no indicador do nível de exposição  em comparação com os valores apresentados quando carregou no botão .

Velocidade ISO no Modo [M]

Pode definir a velocidade ISO manualmente ou selecionar [AUTO] para definir automaticamente a opção. Para obter detalhes sobre a velocidade ISO, consulte [Velocidade ISO Durante a Gravação de Vídeos](#).



Velocidade do Obturador

Velocidades do obturador disponíveis nos modos [i] e [M] variam dependendo da taxa de fotogramas que definiu para o tamanho especificado de gravação de vídeo.

Taxa de Fotogramas	Velocidade do Obturador (Seg.)			
	Gravação de Vídeo Normal	Elevada Taxa de Fotogramas Gravação de Vídeo	Gravação de Vídeo HDR	Disparo Anti-Intermitência de Alta Frequência
179,8P	-	1/200-1/8000	-	1/202,8-1/8192,0
150,0P		1/160-1/8000		1/166,0-1/8192,0
119,9P		1/125-1/8000		1/120,3-1/8192,0
100,0P		1/100-1/8000		1/100,0-1/8192,0
59,94P	1/8-1/8000	-	-	1/50,0-1/8192,0
50,00P				
29,97P			[i] 1/60-1/8000 [M] 1/60-1/2000	
25,00P			[i] 1/50-1/8000 [M] 1/50-1/2000	
23,98P			-	

Filtros Criativos

No modo <  > (filtros criativos), pode gravar vídeos com um de entre cinco efeitos de filtro aplicados: Sonho, Vídeos antigos, Memória, P&B dramático, Efeito miniatura vídeo.

É possível definir o tamanho de gravação para /FHD 23.98P (NTSC) ou  (PAL).

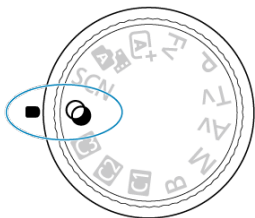

1. Defina o Seletor de modos para <  >.



2. Carregue no botão <  >.



3. Selecione [].



- Rode o seletor <  > ou prima <  > para cima ou para baixo para selecionar um item, depois prima o botão <  >.



4. Selecione um efeito de filtro.



- Rode o seletor <  > para selecionar um efeito de filtro (), depois prima o botão < SET >.
- Para o efeito miniatura vídeos, mova o ponto AF para a posição da focagem. Mova o fotograma da cena se o Ponto AF estiver fora do mesmo, de modo que o Ponto AF esteja alinhado com o mesmo.

5. Ajuste o nível do efeito de filtro.



- Carregue no botão < Q > e selecione <  >.
- Rode o seletor <  > para selecionar o nível do efeito de filtro, depois prima o botão < SET >.
- Quando configurar o Efeito Miniatura vídeos, selecione a velocidade de reprodução.

6. Gravar o vídeo.

Atenção

- Não está disponível a opção de visualização ampliada.
- Não é apresentado nenhum histograma.
- Motivos como o céu ou paredes brancas podem não ficar com uma gradação suave e podem ter ruído ou ter exposição ou cores irregulares.

Nota

- Também pode ser definido a partir de [ **Filtros criativos de captura**] nos modos da Zona Criativa ().

Características dos Filtros Criativos

-  **Sonho**

Aplica um aspeto suave e onírico, de outro mundo. Dá ao vídeo um aspeto suave no geral, desfocando a periferia do ecrã. Pode ajustar as áreas desfocadas ao longo das bordas do ecrã.

-  **Vídeos antigos**

Cria um ambiente próprio de um filme antigo adicionando distorções, cortes e efeitos de intermitência à imagem. A parte superior e a parte inferior do ecrã ficam pretas. Pode modificar os efeitos de distorção e corte ajustando o efeito de filtro.

-  **Memória**

Cria o ambiente de uma memória distante. Dá ao vídeo um aspeto suave no geral, reduzindo o brilho na periferia do ecrã. Pode modificar a saturação geral e as áreas escuras ao longo das bordas do ecrã ajustando o efeito de filtro.

-  **P&B dramático**

Cria um ambiente de realismo dramático com preto e branco de elevado contraste. Pode ajustar o nível de grão e o efeito de preto e branco.

-  **Efeito Miniatura vídeos**

Pode gravar vídeos com um efeito miniatura (diorama). Selecione a velocidade de reprodução e comece a gravar.

Gravar com as predefinições manterá o centro nítido.

Para mover a área que parece nítida (a moldura da cena), consulte [Ajustar o Efeito Miniatura](#). AF de 1 ponto usado é utilizado como área AF. É recomendado gravar com o Ponto AF e a moldura da cena alinhados. O ponto AF e a moldura da cena ficam ocultos durante a gravação.

No passo 5, defina a velocidade de reprodução para **[5x]**, **[10x]**, ou **[20x]** antes de gravar.

Velocidade e tempo de reprodução (para um vídeo de 1 minuto)

Velocidade	Tempo de reprodução
5x	Aprox. 12 seg.
10x	Aprox. 6 seg.
20x	Aprox. 3 seg.

Atenção

(Efeito Miniatura vídeos)

- O som não é gravado.
- O Servo AF de Vídeo está desativado.
- Não é possível editar vídeos com o efeito miniatura vídeos com um tempo de reprodução inferior a 1 seg. .

Gravação de Vídeo HDR

Pode gravar vídeos com intervalo dinâmico elevado que retêm os detalhes em cenas de contraste elevado.

Nota

- Os vídeos são gravados em **FHD 29.97P IPB** (NTSC) ou **FHD 25.00P IPB** (PAL).

1. Defina o Seletor de modos para < SCN >.

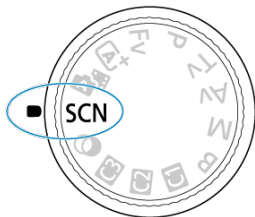



2. Grave um vídeo HDR.

- Grave o vídeo com o mesmo procedimento utilizado para a gravação de vídeos normal.
- Para mais informações sobre tamanhos de ficheiros e o tempo de gravação disponível, consulte [Gravação de vídeo](#).

Atenção

- Uma vez que vários fotogramas são fundidos para criar um vídeo HDR, algumas partes do vídeo podem parecer distorcidas. Isto é mais perceptível em gravações feitas de câmara na mão afetadas pela vibração da câmara, portanto considere o uso de um tripé. Tenha em atenção que mesmo que utilize um tripé para as gravações, podem tornar-se mais visíveis imagens residuais ou ruído, em comparação com a reprodução normal, quando o vídeo HDR é reproduzido fotograma a fotograma ou em câmara lenta.
- A cor e o brilho da imagem podem mudar significativamente por um momento, se alterar as definições de gravação de vídeos HDR. Além disso, o vídeo não será atualizado por um momento, e o fotograma para momentaneamente. Esteja ciente disto ao gravar vídeos para dispositivos externos através de HDMI.

Nota

- Também pode gravar vídeos HDR definindo  **Gravação de Vídeo  HDR** para **[Ativar]**.



Tirar Fotografias

Não é possível tirar fotografias no modo de gravação de vídeos. Antes de tirar fotografias, pare a gravação e mude o interruptor para fotografar/gravar vídeo para <  >.

Informações no Ecrã (Gravação de Vídeos)

Para detalhes sobre os ícones apresentados no ecrã de gravação de vídeo, consulte [Visualização de Informações](#).

Atenção

- O tempo restante de gravação de vídeo apresentado é unicamente uma orientação.
- A gravação de vídeos pode parar antes de expirar o tempo de gravação inicialmente apresentado se o ícone vermelho  aparecer devido a uma temperatura interna elevada da câmara durante a gravação .

Tamanho de gravação de Vídeos

- [Gravação de Vídeo 4K](#)
- [Área da Imagem](#)
- [Cartões em que Pode Gravar Vídeos](#)
- [Ficheiros de Vídeo com Mais de 4 GB](#)
- [Tempo Total de Gravação de Vídeos e Tamanho do Ficheiro Por Minuto](#)
- [Limite do Tempo de Gravação de Vídeos](#)

Pode definir o tamanho de gravação, taxa de fotogramas, e método de compressão em **[📷: Tam. grav. vídeo]**.

Tenha em atenção que a taxa de fotogramas é atualizada automaticamente para equiparar a definição **[🔧: Sistema de vídeo] (🔗)**.



Tamanho de Imagem		Rácio de Aspeto
4K	3840×2160	16:9
FHD	1920×1080	16:9

- Com [📷: Saída HDMI RAW] definido para [Ativar] (🔘)



- [HDMI]: Pode definir a taxa de fotogramas para a saída de vídeo HDMI RAW.
- [🔘]: Pode definir o método de compactação de vídeos MP4 gravados no cartão [🔘] ao mesmo tempo. A taxa de fotogramas do vídeo MP4 corresponde à definição da taxa de fotogramas para a saída do vídeo HDMI RAW.

Estão disponíveis as seguintes combinações de opções de qualidade de gravação de vídeos.

Sistema de Vídeo	Recorte de Vídeo*1	Tamanho de vídeo para saída HDMI RAW	Taxa de Fotogramas	Tamanho de vídeo MP4*2	Método de compressão de vídeo MP4*2
NTSC	Desativar	6000×3374	59,94 fps 29,97 fps 23,98 fps	1920×1080	IPB (Standard) IPB (Leve)
	Ativar	3744×2106			
PAL	Desativar	6000×3374	50,00 fps 25,00 fps		
	Ativar	3744×2106			

* 1: A gravação é equivalente a gravar com objetivas RF-S/EF-S.

* 2: Vídeos gravados em formato MP4 para cartão [🔘].



⚠️ Atenção

- Se alterar a definição [📷: Sistema de vídeo], defina também de novo a [📷: Tam. grav. vídeo].
- Outros dispositivos poderão não reproduzir normalmente vídeos como 4K, FHD 59.94P/50.00P e com Alta Taxa de Fotogramas, porque a reprodução é intensiva em termos de processamento.
- A resolução aparente e o ruído variam ligeiramente dependendo do tamanho de gravação do vídeo, da definição da gravação recortada e da objetiva utilizada.

Nota

- Para obter um melhor desempenho do cartão, recomenda-se que o cartão seja formatado com a câmara antes de gravar vídeos ().
- Os vídeos não podem ser gravados em qualidade HD ou VGA.

Gravação de Vídeo 4K

- A gravação de vídeos 4K requer um cartão estável com uma velocidade de gravação rápida. Para obter detalhes, consulte [Cartões em que Pode Gravar Vídeos](#).
- A gravação de vídeos 4K aumenta substancialmente a carga de processamento, que pode aumentar a temperatura interna da câmara com maior rapidez ou de forma mais acentuada do que para os vídeos normais. **Se aparecer um ícone branco () ou vermelho () durante a gravação de vídeos, o cartão pode estar quente, portanto pare a gravação e deixe a câmara arrefecer antes de retirar o cartão. (Não retire logo o cartão.)**
- Num vídeo a 4K, pode seleccionar qualquer fotograma para guardar no cartão como imagem JPEG ().

Área da Imagem

A área de imagem do vídeo varia em função do tamanho de gravação de vídeos, da definição da gravação recortada e da objetiva utilizada.

- Objetivas RF ou EF com : **Corte de vídeo** definidas como **[Desat.]**

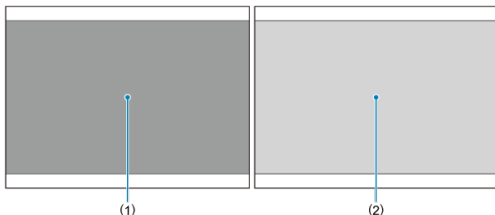

(1) $\overline{4K}$ (3840×2160) / $\overline{4K}$ (time-lapse) / \overline{FHD} (time-lapse)

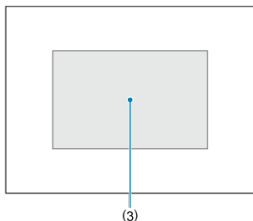

(2) \overline{FHD} (1920×1080)

- Objetivas RF ou EF com : **Corte de vídeo** definidas como **[Ativar]**
- Objetivas RF-S EF-S



(3) $\overline{4K}$ (3840×2160) / $\overline{4K}$ (time-lapse) / \overline{FHD} (1920×1080) / \overline{FHD} (time-lapse)

Atenção

- A gravação de vídeos com Alta Taxa de Fotogramas não é suportada com objetivas RF-S ou objetivas, EF-S ou com : **Corte de vídeo** definido para **[Ativar]**.
- A gravação com IS digital para vídeos  recorta adicionalmente a imagem em redor do centro do ecrã.

Taxa de fotogramas (fps: fotogramas por segundo)

- **[179.8P] 179,82 fps / [119.9P] 119,88 fps / [59.94P] 59,94 fps / [29.97P] 29,97 fps**
Para áreas em que o sistema de televisão é NTSC (América do Norte, Japão, Coreia do Sul, México, etc.). Para **[179.8P]** ou **[119.9P]**, consulte [Elevada taxa de fotogramas](#).
- **[150.0P] 150,00 fps / [100.0P] 100,00 fps / [50.00P] 50,00 fps / [25.00P] 25,00 fps**
Para áreas em que o sistema de televisão é PAL (Europa, Rússia, China, Austrália, etc.). Para **[150.0P]** ou **[100.0P]**, consulte [Elevada taxa de fotogramas](#).
- **[23.98P] 23,98 fps**
Principalmente para propósitos cinematográficos. **[23.98P]** (23,98 fps) está disponível quando a opção **[👉 Sistema de vídeo]** está definida para **[Para NTSC]**.

Método de compressão

- **[IPB] IPB (Standard)**
Comprime eficazmente e de cada vez vários fotogramas para gravação.
- **[IPB] IPB (Leve)**
Como o vídeo é gravado a uma taxa de bits inferior à do método IPB (Standard), o tamanho do ficheiro será mais pequeno do que com IPB (Standard) e compatível com mais sistemas de reprodução. Isto fará com que o tempo de gravação disponível será superior do que com a opção IPB (Standard) (no caso de um cartão da mesma capacidade).

Formato de gravação de vídeos

- **[MP4] MP4**
Todos os vídeos que gravar com a câmara são gravados como ficheiros de vídeos no formato MP4 (extensão de ficheiro ".MP4").

Cartões em que Pode Gravar Vídeos

Consulte [Requisitos de desempenho do cartão \(gravação de vídeos\) \[velocidade de escrita/leitura\]](#) para mais informações sobre os cartões que podem gravar em cada tamanho de gravação de vídeos.

Teste os cartões gravando alguns vídeos para garantir que gravam corretamente no tamanho especificado (🔗).

Atenção

- Antes de gravar vídeos 4K, formate os cartões selecionando [**Formatação nível inf.**] em [: **Formatar cartão**] (🔗).
- Cartões formatados em FAT32 não podem ser utilizados na gravação de vídeos com uma taxa de fotogramas de 179,8/150 fps.
- Se utilizar um cartão com uma velocidade de gravação lenta quando gravar vídeos, o vídeo pode não ser gravado corretamente. Além disso, se reproduzir um vídeo num cartão com uma velocidade lenta de leitura, o vídeo pode não ser reproduzido corretamente.
- Quando gravar vídeos, utilize um cartão de elevado desempenho cuja velocidade de gravação seja muito superior à taxa de bits.
- Quando não conseguir gravar vídeos adequadamente, formate o cartão e tente novamente. Se a formatação do cartão não resolver o problema, consulte o Web site do fabricante do cartão, etc.

Nota

- Para obter um melhor desempenho do cartão, recomenda-se que o cartão seja formatado com a câmara antes de gravar vídeos (🔗).
- Para verificar a velocidade de gravação/leitura do cartão, consulte o Web site do fabricante do cartão, etc.

Ficheiros de Vídeo com Mais de 4 GB

- **Utilizar cartões SDHC formatados com a câmara**

Se utilizar a câmara para formatar um cartão SDHC, a câmara irá formatá-lo com FAT32.

Com um cartão formatado com FAT32, se gravar um vídeo e o tamanho do ficheiro exceder os 4 GB, é criado um novo ficheiro de vídeo automaticamente.

Quando reproduzir o vídeo, tem de reproduzir cada ficheiro de vídeo individualmente.

Não é possível reproduzir ficheiros de vídeo automaticamente de forma consecutiva.

Assim que a reprodução de vídeos terminar, seleccione o vídeo seguinte e reproduza-o.

- **Utilizar cartões SDXC formatados com a câmara**

Se utilizar a câmara para formatar um cartão SDXC, a câmara irá formatá-lo com exFAT.

Quando utilizar um cartão formatado com exFAT, mesmo que o tamanho do ficheiro exceda os 4 GB durante a gravação de vídeos, o vídeo será guardado num ficheiro único (em vez de ser dividido por vários ficheiros).

Atenção

- Quando pretender transferir ficheiros de vídeo com mais de 4 GB para um computador, utilize o EOS Utility ou um leitor de cartões (). Pode não ser possível guardar ficheiros de vídeo superiores a 4 GB se tentar utilizar as funcionalidades padrão do sistema operativo do computador.

Tempo Total de Gravação de Vídeos e Tamanho do Ficheiro Por Minuto

Para obter detalhes, consulte [Gravação de vídeo](#).

Limite do Tempo de Gravação de Vídeos

- **Quando gravar vídeos que não sejam de elevada taxa de fotogramas**

O tempo máximo de gravação por vídeo é de 6 h. Assim que as 6 h sejam atingidas, a gravação pára automaticamente. Pode começar a gravar um vídeo novamente pressionando o botão de gravação de vídeo (que grava o vídeo como um ficheiro novo).

- **Quando gravar vídeos de elevada taxa de fotogramas**

O tempo máximo de gravação por vídeo é o seguinte.

- Defina para 119,88/100,00 fps: Até 1 h. 30 min.
- Defina para 179,82/150,00 fps: Até 1 h.

Após este tempo de gravação, a gravação para automaticamente. Pode começar a gravar um vídeo de elevada taxa de fotogramas novamente pressionando o botão de gravação de vídeo (que grava o vídeo como um ficheiro novo).

Atenção

- A temperatura interna da câmara pode subir e ficar assim disponível um tempo de gravação inferior após prolongada reprodução de vídeos/Visualização direta.

Elevada taxa de fotogramas

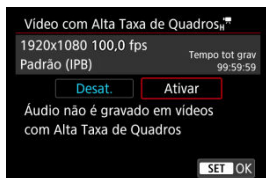

Pode gravar vídeos com uma elevada taxa de fotogramas de 179,82/150,00/119,88/100,00 fps. É a opção ideal para gravar vídeos que vão ser reproduzidos em câmara lenta.



- Os vídeos são gravados com a qualidade **FHD 179.8P IPB**, **FHD 150.0P IPB**, **FHD 119.9P IPB**, ou **FHD 100.0P IPB**.
- O som não é gravado nos vídeos com elevada taxa de fotogramas.
- A cada segundo durante a gravação do vídeo, a exibição do código de tempo avança da seguinte forma.
 - Defina para 119,88/100,00 fps: 4 seg.
 - Defina para 179,82/150,00 fps: 6 seg.
- Como os vídeos de alta taxa de fotogramas são gravados como ficheiros de vídeos de 29,97/25,00 fps, eles são reproduzidos da seguinte forma.
 - Defina para 119,88/100,00 fps: Reprodução em câmara lenta a 1/4 da velocidade
 - Defina para 179,82/150,00 fps: Reprodução em câmara lenta a 1/6 da velocidade

Atenção

Precauções quando definir para [Alta Taxa Quadros: Ativar]

- Os Códigos de tempo não são gravados quando a opção [Contagem] está definida para [Exec. livre] em [: Código de hora] ().
- Verifique a definição [: Tam. grav. vídeo] se voltar a colocar esta definição para [Desat.].
- O ecrã pode mostrar intermitência se gravar vídeos com alta taxa de fotogramas sob luz fluorescente ou LED.
- Durante um momento, quando inicia ou para a gravação de vídeos com alta taxa de fotogramas, o vídeo não é atualizado e o fotograma para momentaneamente. Esteja ciente disto ao gravar vídeos para dispositivos externos através de HDMI.
- As taxas de fotogramas de vídeos no ecrã enquanto grava vídeos com elevada taxa de fotogramas não correspondem à taxa de fotogramas do vídeo gravado.
- Não é possível utilizar auscultadores (não há som audível).
- A taxa de fotogramas da saída de vídeo HDMI é 59,94 fps ou 50,00 fps.
- A temperatura interna da câmara pode subir e ficar assim disponível um tempo de gravação inferior após prolongada reprodução de vídeos ou visualização de imagens.
- Com a câmara definida para 179,8/150,0 fps, o Vídeo digital IS pode não proporcionar estabilização suficiente quando é utilizada uma objetiva macro para fotografar motivos próximos da distância de focagem mais próxima.

Com objetivas RF ou EF, pode gravar vídeos recortados no centro da área de imagem, como se fossem captados com uma teleobjetiva.
Gravar vídeos com objetivas RF-S/EF-S tem o mesmo efeito que esta funcionalidade de recorte de vídeo.

1. Selecione [📷: Corte de vídeo].

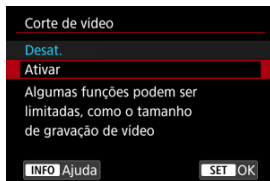

2. Selecione [Ativar].

⚠ Atenção

- Files de alta taxa de fotogramas não podem ser gravados com recorte de filmes.
- O centro do ecrã é ainda mais recortado, reduzindo a área de captura, quando [📷: IS Digital] em [📷: Modo IS (Estabiliz. Imag.)] estiver definido [Ativar] ou [Aprimorado].

📌 Nota

- A área de captura disponível com recorte de vídeo é a mesma que na gravação de vídeos com objetivas RF-S/EF-S.
- Para obter detalhes sobre a área de captura, consulte [Área da Imagem](#).

Zoom Digital

Com o tamanho de gravação de vídeo definido para [FHD 29.97P]/[FHD 23.98P] (NTSC) ou [FHD 25.00P] (PAL), pode ampliar em aprox. 1–10× (ou aprox. 1,6–10× com corte APS-C), que funciona através da ampliação do centro da área de imagem.

1. Selecione [📷: Zoom Digital].

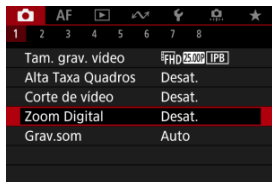

2. Selecione uma opção.

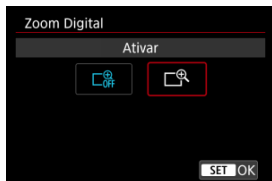

- Selecione [Ativar].

3. Utilize o zoom digital.



- Para ampliar, toque em [W/T] no canto inferior direito do ecrã ou, se tiver atribuído [Zoom Digital] em [Func.: Personalizar botões] a um botão, prima o botão.
- Aparece a barra do zoom digital.
- Prima < * > para cima para ampliar ou para baixo para reduzir.
- Carregar no botão do obturador até meio faz a focagem com [AF de 1 ponto] (fixo no centro).
- Para cancelar o zoom digital, selecione [Desat.] no passo 2.

Atenção

- É recomendado utilizar um tripé para evitar a vibração da câmara.
- Vídeos time-lapse e Filtros criativos não estão disponíveis.
- A velocidade ISO máxima é ISO 25600.
- Não está disponível a opção de visualização ampliada.
- Uma vez que o zoom digital de vídeo processa a imagem digitalmente, a imagem fica com um efeito de grão mais acentuado em ampliações superiores. Pode aparecer igualmente ruído, pontos de luz, etc.
- O ícone de cena não aparece.
- Consulte também [Condições de disparo que dificultam a focagem](#).
- A temperatura interna da câmara pode aumentar e reduzir o tempo de gravação disponível.
- [Func.: Standby:Baixa Res] está definido para [Desat.] e não pode ser alterado (🔒).

Nota

- A ampliação é de aprox. 1,6-10× com [Func.: Corte de vídeo] definido como [Ativar] ou com objetivas RF-S /EF-S.
- O zoom digital também está disponível ao usar o Telecomando Sem Fios BR-E1 (vendido separadamente, 🔒).

Gravação de Som

[Gravação de Som/Nível de Gravação de Som](#)

[Filtro de Vento](#)

[Redução de Ruído de Áudio](#)

Pode gravar vídeos com som utilizando os microfones estéreo incorporados ou um microfone estéreo externo. Também pode ajustar livremente o nível de gravação de som.

Use : **Grav.som**] para definir funções de gravação de som.

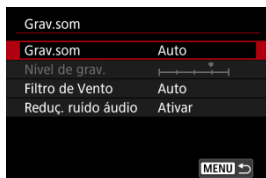

Atenção

- Sons de operações Wi-Fi podem ser registados com microfones incorporados ou externos. Não é aconselhável utilizar a função de comunicação sem fios durante a gravação de som.
- Quando ligar um microfone externo ou auscultadores à câmara, introduza a ficha na totalidade.
- O microfone incorporado da câmara pode também gravar sons mecânicos da objetiva ou sons de operação da câmara/objetiva se forem efetuadas operações AF ou se a câmara ou a objetiva forem manobradas durante a gravação de vídeo. Nesse caso, pode ajudar a reduzir esses sons se utilizar um microfone externo equipado com uma tomada de saída e o posicionar longe da câmara e da objetiva.
- Não ligue outro periférico que não seja um microfone externo ao terminal IN de microfone externo da câmara.
- Não altere as definições : **Grav.som**] ao ouvir com auscultadores. Isto pode causar uma saída de som elevada que pode ferir os seus ouvidos.

Nota

- Nos modos da Zona Básica, as definições disponíveis para : **Grav.som**] são **[Ativar]** e **[Desat.]**. Defina como **[Ativar]** para ajuste automático do nível de gravação.
- O áudio também é emitido quando a câmara está ligada aos televisores através de HDMI, a não ser que **[Grav.som]** esteja definido para **[Desat.]**. Em caso de feedback da saída de áudio do televisor, afaste a câmara do televisor ou diminua o volume.
- Não é possível ajustar o equilíbrio do volume entre L/R (esquerda/direita).
- O áudio é gravado a um índice de amostragem de 48 kHz/16 bits.

Gravação de Som/Nível de Gravação de Som

● Auto

O nível de gravação de som é ajustado automaticamente. O controlo automático do nível é aplicado automaticamente consoante o nível de som.

● Manual

Pode regular o nível de gravação de som conforme necessário. Selecione **[Nível de grav.]** e rode o seletor <  > e olhe para o medidor de nível enquanto roda o seletor para ajustar o nível de gravação de som. Olhe para o indicador do nível máximo e especifique as definições de forma a que o medidor de nível por vezes acenda à direita da marca "12" (-12 dB) quando deteta os sons mais altos. Se ultrapassar "0", o som fica distorcido.

● Desat.

O som não é gravado.

Filtro de Vento

Defina para **[Auto]** para reduzir a distorção de áudio em cenas no exterior com vento. Ativado somente quando o microfone incorporado na câmara é usado. Quando a função de filtro de vento é ativada, alguns sons graves profundos também são reduzidos.

Redução de Ruído de Áudio

Ao gravar com o microfone incorporado, esta funcionalidade reduz os sons mecânicos da objetiva causados pela focagem automática, bem como o ruído branco.

- **Desat.**

Desativa a redução de Ruído de Áudio.

- **Ativar**

Possibilita a redução de Ruído de Áudio.

- **Alta**

Reduz o ruído de áudio mais do que com **[Ativar]**.

Atenção

- A qualidade de áudio pode ser diferente quando definida para **[Ativar]** do que quando definida para **[Desat.]**.
- Embora **[Alta]** reduza o ruído de áudio mais do que com **[Ativar]**, esta opção também pode ter um impacto maior na qualidade do áudio.
- A eficácia da redução de ruído de áudio varia de acordo com a objetiva.
- A redução do ruído branco pode tornar algum ruído mais perceptível.
- Teste a gravação com antecedência, pois a eficácia da redução de ruído de áudio e as alterações resultantes na qualidade do áudio variam em função das condições de disparo e do ambiente em que dispara.
- Para reduzir o ruído de áudio na saída de auscultadores, configure **[Monitoram. áudio]** ().

☑ [Definições de Disparo](#)

☑ [Qualidade da Imagem Canon Log](#)

O Registo Canon curva gamma aproveita ao máximo as características do sensor de imagem para garantir um amplo intervalo dinâmico para vídeos que serão processados na pós-produção. Com o mínimo de perda de detalhes em sombras e destaques, os vídeos retêm mais informação visual em todo o intervalo dinâmico.

Para trabalhar com vídeos Canon Log em pós-produção, pode aplicar as tabelas de consulta (LUTs). Os dados de LUT podem ser transferidos do site da Canon.

1. Selecione [📷: Configurações Canon Log].

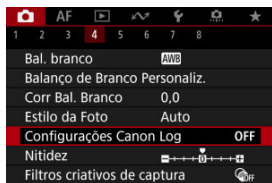

2. Selecione [Canon Log].

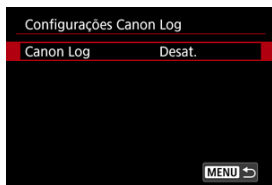

3. Selecione [At. (C.LOG3)] (☞).

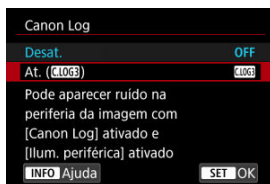

4. Defina as opções conforme pretendido.

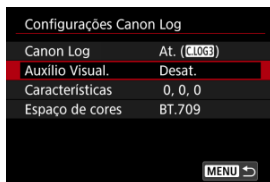

- Auxílio Visual. (☞)
- Características (☞)
- Espaço de cores (☞)

Canon Log

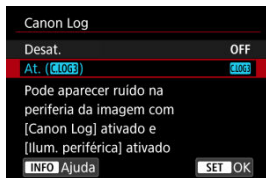

- **At. (C.LOG3)**

Permite a gravação a 10 bits dos vídeos do Registo Canon no cartão. Os vídeos também podem ser gravados num dispositivo externo que suporte a gravação a 10 bits.

Nota

- Amostragem de cor YCbCr 4:2:2 (10 bits) e o espaço de cor BT.709/BT.2020/ Cinema Gamut são usados na gravação do Canon Log.

Auxílio Visual.

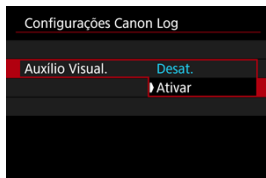

Quando reproduzidos na câmara, estes vídeos podem parecer mais escuros e ter menos contraste do que os vídeos gravados com um Estilo Imagem aplicado, devido às características de imagem do Registo Canon, destinadas a garantir um amplo intervalo dinâmico. Para uma exibição mais nítida que facilita a verificação de detalhes, defina **[Auxílio Visual.]** para **[Ativar]**.

- Definir esta funcionalidade para **[Ativar]** não afeta os vídeos gravados no cartão, que são gravados usando as características do Canon Log. Da mesma forma, a saída de vídeo HDMI tem características Canon Log, e auxílio visual não é usado para isso.

Nota

- **[V.Assist]** é exibido no ecrã de exibição de informações durante a gravação de vídeos com o Auxílio Visual.
- Quando definido como **[Ativar]**, o Auxílio Visual também é usado com a exibição ampliada.

Características

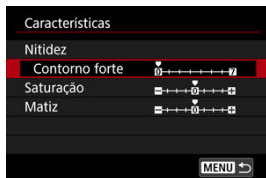

Ajuste conforme necessário. Selecione uma opção ([**Nitidez: Contorno forte**], [**Saturação**] ou [**Matiz**]), ajuste o nível do efeito e depois carregue no botão < (SET) >.

Nitidez: Contorno forte		0: Realce fraco dos contornos	7: Realce forte dos contornos
Saturação		-4: Baixo	+4: Alto
Matiz*	Vermelhos	-4: Em direção ao magenta	+4: Em direção ao amarelo
	Verdes	-4: Em direção ao amarelo	+4: Em direção ao ciano
	Azuis	-4: Em direção ao ciano	+4: Em direção ao magenta

* Não é possível ajustar vermelhos, verdes e azuis individualmente.

Espaço de cores

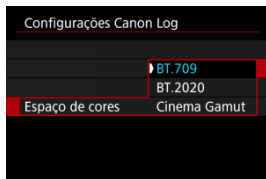

Escolha [**BT.709**], [**BT.2020**], ou [**Cinema Gamut**] como espaço de cor ao gravar em cartões.

- Antes da saída HDMI, o espaço de cor é convertido para se adequar ao dispositivo da seguinte forma.

Definição do espaço de cor da câmara	Suporte ao espaço de cor do dispositivo HDMI	
	Compatível com BT.2020	Não compatível com BT.2020
BT.709	BT.709	BT.709
BT.2020	BT.2020	BT.709
Cinema Gamut	BT.2020	BT.709

Definições de Disparo



- Definir manualmente a velocidade ISO para 100-640 vai tornar o intervalo dinâmico mais estreito.
- O Registo Canon oferece um intervalo dinâmico de aprox. 1600% com ISO 800 ou superior.
- A seguir estão as velocidades ISO expandidas: ISO 100, 125, 160, 200, 250, 320, 400, 500 e 640. [L] é exibido quando é definida uma velocidade ISO.

Qualidade da Imagem Canon Log

- Com Canon Log, os vídeos podem ser afetados por faixas horizontais, dependendo do motivo ou condições de disparo. Grave alguns vídeos de teste e verifique os resultados antecipadamente. Em particular, o ruído pode tornar-se mais perceptível se melhorar o contraste aquando da gradação de cores nos seus vídeos.
- Com Canon Log, céu, paredes brancas, e motivos semelhantes podem ser afetados pelo ruído ou gradação, exposição ou cores irregulares.
- É mais provável que ocorram faixas horizontais quando grava motivos um pouco escuros e planos. Este ruído de imagem, pode até mesmo ocorrer a velocidades ISO relativamente baixas, próximas de ISO 800.
- Se o ruído for perceptível, tente fotografar sob condições com mais claridade e ajuste o brilho na gradação da cor. Embora a intervalo dinâmico seja mais estreito em velocidades ISO inferiores a ISO 800, o ruído também pode ser reduzido gravando desta forma.

Atenção

Precauções gerais de disparo do Registo Canon

- O Registo Canon e o Registo Canon 2 não são suportados.
- Com Canon Log, a focagem automática pode ser mais difícil para os motivos sob condições de pouca luz, ou para motivos de baixo contraste. A dificuldade na focagem automática pode ser reduzida fotografando perto da abertura máxima ou utilizando uma objetiva clara.
- Pode aparecer ruído nos contornos da imagem se [**Corr. ilum. perif.**] em : **Correção de desvio da lente**] estiver definida para [**Ativar**] quando o Canon Log estiver ativo.
- Histogramas com [**Canon Log**] no : **Configurações Canon Log**] definido para [**At. (C.LOG3)**] não se baseiam na conversão para visualização no View Assist. As áreas da imagem mostradas a cinzento no histograma indicam aproximadamente os valores do sinal que não são usados.

Nota

Reproduzir vídeos gravados com o Registo Canon

- A função Auxílio Visual não é aplicada durante a reprodução de vídeos.

Com a pré-gravação, a gravação automática do vídeo já está em andamento por um determinado período de tempo antes de iniciar a gravação manualmente. Esta gravação preliminar é designada como pré-gravação. A câmara pré-grava automaticamente durante o modo de espera no modo de gravação de vídeo.

1. Selecione [📷: Conf. pré-gravaç.].

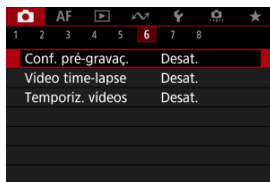

2. Selecione [Pré-gravação].

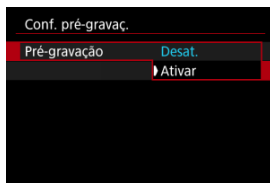

- Selecione [Ativar].

3. Selecione [Tempo de gravação].

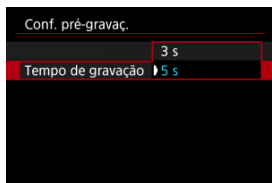

- Selecione o tempo para pré-gravação, antes que a gravação seja iniciada manualmente.

4. Gravar o vídeo.

- Grave o vídeo com o mesmo procedimento utilizado para a gravação de vídeos normal.
- Os vídeos são gravados com a parte pré-gravada incluída.

Atenção

Restrições durante a pré-gravação

- Os itens a seguir não são exibidos no ecrã de gravação do vídeo.
 - Nível eletrónico
 - Histograma
 - Algumas definições de Controlo Rápido (a funcionalidade é limitada durante a pré-gravação)
- Os sons de toque não são reproduzidos.
- As seguintes operações e estado da câmara pausam a pré-gravação. Enquanto a pré-gravação estiver pausada, **[PRE 3 / PRE 5]** pisca no canto superior direito do ecrã de gravação de vídeo.
 - Colocar ou retirar a objetiva
 - Ligação por HDMI
 - Utilizar o EOS Utility (quando ligado por USB)
 - Rodar o Seletor de Modos
 - Desligar/ligar a câmara
 - Abrir/fechar a tampa da ranhura do cartão
 - Baixo nível de bateria restante
 - Temperatura elevada da câmara
- **[📷: Standby:Baixa Res]** está definido para **[Desat.]** e não pode ser alterado ()



Nota

- A informação atual quando se inicia a gravação é aplicada à informação Exif do vídeo.

Vídeo Time-Lapse

[☑ Tempo Disponível Aproximado para Gravação de Vídeos Time-Lapse](#)

É possível combinar fotografias tiradas dentro de um intervalo definido para criar um vídeo time-lapse Full HD ou 4K. Um vídeo time-lapse mostra como um motivo muda num período de tempo muito mais curto do que o tempo real decorrido. É eficaz para observação num ponto fixo de paisagens em mudança, crescimento de plantas, movimento de corpos celestes, etc.

Os vídeos time-lapse serão gravados no formato MP4 com a seguinte qualidade: **4K 29.97P [ALL-I] (NTSC)** e **4K 25.00P [ALL-I] (PAL)** para gravação em 4K e **FHD 29.97P [ALL-I] (NTSC)** e **FHD 25.00P [ALL-I] (PAL)** para gravação em Full HD.

Tenha em atenção que a taxa de fotografias é atualizada automaticamente para equiparar a definição [**📷: Sistema de vídeo**] ([🔗](#)).

1. Selecione [**📷: Vídeo time-lapse**].

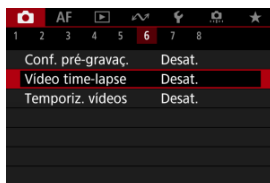

2. Selecione [**Time-lapse**].



- Selecione [**Ativar**].

3. Defina [Intervalo].

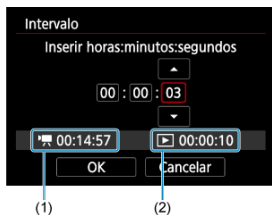

- Selecione [Intervalo].
- Quando define o número, consulte o tempo requerido [🔊] (1) e o tempo de reprodução [▶] (2).
- Selecione uma opção (horas : minutos : segundos).
- Prima o botão < (SET) > para exibir [⏏].
- Defina um valor, depois prima o botão < (SET) >. (Volta a [□].)
- Pode ser definido num intervalo de [00:00:02]–[99:59:59]. (Um intervalo de uma vez por segundo não está disponível.)
- Selecione [OK] para registar a definição.

4. Defina [Nº. de capt].



- Selecione [Nº. de capt].
- Quando define o número, consulte o tempo requerido (ícone de bateria) e o tempo de reprodução (ícone de reprodução).
- Selecione o dígito.
- Prima o botão < (SET) > para exibir [↕].
- Defina um valor, depois prima o botão < (SET) >. (Volta a [□].)
- Pode ser definido num intervalo de [0002]–[3600].
- Certifique-se de que o tempo de reprodução (ícone de reprodução) não aparece a vermelho.
- Selecione [OK] para registar a definição.
- O tempo de reprodução (ícone de reprodução) aparece a vermelho se o cartão não contiver espaço livre suficiente para gravar o número de fotos especificado. Embora a câmara possa continuar a gravar, a captação pára quando o cartão ficar cheio.
- O tempo de reprodução (ícone de reprodução) aparece a vermelho se a definição [Nº. de capt] resultar num tamanho de ficheiro que exceda 4 GB para um cartão que não esteja formatado em exFAT (ícone de exFAT). Se continuar a gravar nesse estado e o tamanho do ficheiro de vídeo atingir 4 GB, a gravação de vídeo time-lapse irá parar.



Nota

- Para detalhes dos cartões que conseguem gravar vídeos time-lapse (requisitos de desempenho do cartão), consulte [Requisitos de desempenho do cartão \(gravação de vídeos\) \[velocidade de escrita/leitura\]](#).
- Se definir o número de disparos para 3600, o vídeo time-lapse terá a duração de aprox. 2 min. em NTSC e aprox. 2 min. 24 seg. em PAL.

5. Selecione [Tam. grav. vídeo].

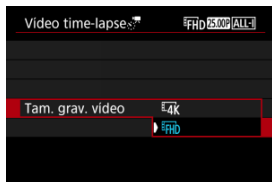

- **4K (3840×2160)**

O vídeo é gravado com qualidade 4K. O rácio de aspeto é 16:9. Adicionalmente, a taxa de fotogramas é de 29,97 fps (29.97P) para NTSC e 25,00 fps (25.00P) para PAL, e os vídeos são gravados no formato MP4 (MP4) com compressão ALL-I (ALL-I).

- **FHD (1920×1080)**

O vídeo é gravado com qualidade de Alta Definição Total (Full HD). O rácio de aspeto é 16:9. Adicionalmente, a taxa de fotogramas é de 29,97 fps (29.97P) para NTSC e 25,00 fps (25.00P) para PAL, e os vídeos são gravados no formato MP4 (MP4) com compressão ALL-I (ALL-I).

6. Defina [Exposição Auto.].

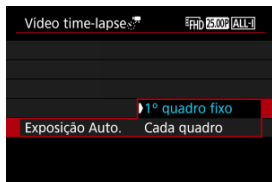

- **1º quadro fixo**

Quando efetuar o primeiro disparo, é feita a medição para definir a exposição automaticamente de modo a corresponder ao brilho. A definição de exposição do primeiro disparo é aplicada aos disparos subsequentes. Outras definições relacionadas com o primeiro disparo também serão aplicadas aos disparos subsequentes.

- **Cada quadro**

A medição também é efetuada para cada disparo subsequente para definir a exposição automaticamente de modo a corresponder ao brilho. Tenha em atenção que funções como Estilo Imagem e balanço de brancos que estiverem definidas para **[Auto]**, serão definidas automaticamente para cada disparo subsequente.

Atenção

- Alterações significativas no brilho entre disparos pode impedir a câmara de disparar no intervalo especificado quando **[Intervalo]** está configurado para menos de 3 segundos e **[Exposição Auto.]** está definido para **[Cada quadro]**.

7. Defina [Desl auto tela].



- **Desat.**

A imagem é apresentada, mesmo durante a gravação de vídeos time-lapse. (O ecrã desliga-se só na altura da gravação.) Tenha em atenção que o ecrã desliga-se cerca de 30 minutos após o início da captação.

- **Ativar**

O ecrã desliga-se cerca de 10 segundos após o início da captação.



Atenção

- Mesmo se **[Desl auto tela]** estiver definido para **[Desat.]**, o ecrã desliga-se durante a exposição. As imagens podem não ser apresentadas se o intervalo entre disparos for muito curto.



Nota

- Durante a gravação de vídeos time-lapse, pode premir o botão **<INFO>** para ligar/desligar o ecrã.

8. Definir [Bipe capt.].

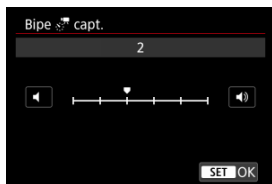

- Defina para [0] para impedir a câmara de apitar em cada disparo.

9. Verifique as definições.

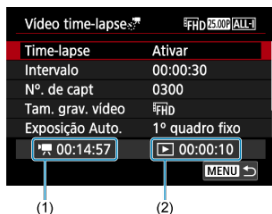

● Tempo necessário (1)

Indica o tempo necessário para efetuar o número de disparos definido com o intervalo definido. Se ultrapassar 24 horas, aparece a indicação "**** dias".

● Tempo reprod. (2)

Indica o tempo de gravação de vídeo (tempo necessário para reproduzir o vídeo) no caso da criação do vídeo time-lapse em filme 4K ou filme Full HD a partir das fotografias tiradas com os intervalos definidos.

10. Feche o menu.

- Carregue no botão < MENU > para desligar o ecrã de menu.

11. Leia a mensagem.

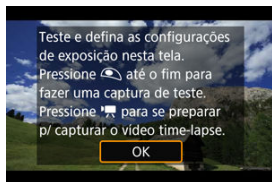

- Leia a mensagem e selecione [OK].

12. Tire uma fotografia de teste.



- Carregue no botão <INFO> e verifique bem o Tempo necessário (1) e Intervalo (2) apresentados no ecrã.
- Tal como para tirar fotografias, defina a exposição e as funções de disparo e, em seguida, carregue no botão do obturador até meio para focar.
- Carregue no botão do obturador até ao fim para tirar uma fotografia de teste, a qual é guardada para o cartão como fotografia.
- Se a fotografia de teste não tiverem problemas, avance para o passo seguinte.
- Para tirar mais fotografias de teste, repita este passo.



Nota

- Fotografias de teste são captadas na qualidade JPEG .
- No modo [M], pode definir a velocidade do obturador num intervalo de 1/4000 a 30 seg.
- Pode definir o limite máximo para ISO Auto no modo [M] ou no modo [M] com ISO Auto, na opção [Máx. para Auto] das [Config. sensibilidade ISO] (☑).
- Se definiu [Press. metade] em [Func. botão disparo p/ vídeos] para [Mediç.+Servo AF M], é automaticamente alterado para [Mediç.+One-Shot AF] quando define a gravação de vídeos time-lapse.

13. Carregue no botão de gravação de vídeo.

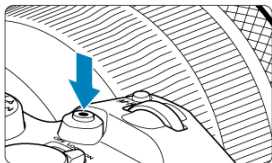

- A câmara está agora pronta para começar a gravar um vídeo time-lapse.
- Para voltar ao passo 12, carregue novamente no botão gravação de vídeos.

14. Grave o vídeo time-lapse.

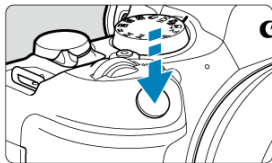













- **Carregue no botão do obturador até ao fim para começar a gravar o vídeo time-lapse.**
- A focagem automática (AF) não funciona durante a gravação do vídeo time-lapse.
- Um ícone de gravação "●" é apresentado no ecrã à medida que o vídeo time-lapse é gravado.
- Quando for atingido o número de disparos definido, a gravação do vídeo time-lapse termina.
- **Para cancelar a gravação de vídeos time-lapse, defina [Time-lapse] para [Desat.].**

Nota

- Recomenda-se a utilização de um tripé.
- É aconselhável tirar fotografias de teste como no passo 12 ou mesmo gravar previamente vídeos de teste no caso de vídeos time-lapse.
- A cobertura do campo de visão do vídeo tanto para a gravação de vídeos time-lapse em 4K ou Full HD é de aprox. 100%.
- Para cancelar a gravação do vídeo time-lapse em curso, carregue no botão do obturador até ao fim ou carregue no botão de gravação de vídeo. A cena de vídeo time-lapse realizada até ao momento é guardada no cartão.
- Se o tempo necessário para gravação for superior a 24 horas, mas inferior a 48 horas, aparecerá a indicação "2 dias". Se forem necessários três ou mais dias, o número de dias é indicado em incrementos de 24 horas.
- Mesmo que o tempo de reprodução do vídeo time-lapse seja inferior a 1 seg., será criado um ficheiro de vídeo na mesma. Neste caso é indicado, "00'00"" em [**Tempo reprod.**].
- Se o tempo de gravação for longo, recomenda-se a utilização dos acessórios para tomada de parede (vendidos em separado).
- A amostragem de cores YCbCr 4:2:0 (8-bit) e o espaço de cor BT.709 são usados para vídeos time-lapse 4K/Full HD.

Atenção



- Não aponte a câmara na direção de uma fonte de luz natural intensa, como o Sol, ou uma fonte de luz artificial intensa. Se o fizer, pode danificar o sensor de imagem ou os componentes internos da câmara.
- Os vídeos time-lapse não podem ser gravados quando a câmara está ligada a um computador através do cabo de interface, ou quando está conectado um cabo HDMI.
- O modo Servo AF de Vídeo não funciona.
- Se a velocidade do obturador for de 1/30 seg. ou inferior, a exposição do vídeo pode não ser apresentada corretamente (pode ser diferente da exposição do vídeo resultante).
- Não faça zoom com a objetiva durante a gravação de vídeos time-lapse. Fazer zoom com a objetiva pode fazer com que a imagem fique desfocada, pode causar a alteração da exposição e pode fazer com que a correção de aberração da objetiva não funcione corretamente.
- A gravação de vídeos time-lapse sob luz tremeluzente pode provocar intermitência no ecrã e as imagens podem ser captadas com faixas horizontais (ruído) ou exposição irregular.
- As imagens exibidas enquanto vídeos time-lapse são gravados podem ser diferentes do vídeo resultante (em detalhes como brilho inconsistente de fontes de luz tremeluzente, ou ruído de velocidade ISO elevada).
- Na gravação de um vídeo time-lapse com pouca luz, a imagem apresentada durante a gravação poderá parecer diferente do que é realmente gravado no vídeo. Nestes casos, o ícone **[Exp.SIM]** pisca.
- Se mover a câmara da esquerda para a direita (movimento panorâmico) ou captar um motivo em movimento durante a gravação de vídeos time-lapse, a imagem poderá parecer muito distorcida.
- Durante a gravação de vídeos time-lapse, a função Desligar auto não funciona. Além disso, não é possível ajustar a função de disparo e as definições de funções de menu, reproduzir imagens, etc.
- O som não é gravado em vídeos time-lapse.
- Para iniciar ou parar a gravação de vídeos time-lapse, pode carregar no botão do obturador até ao fim, independentemente da definição **[ Func. botão disparo p/vídeos]**.
- Alterações significativas no brilho entre disparos pode impedir a câmara de disparar no intervalo especificado quando **[Intervalo]** está configurado para menos de 3 segundos e **[Exposição Auto.]** está definido para **[Cada quadro]**.
- Se for definida uma velocidade do obturador maior do que o intervalo de disparo (por exemplo, quando é definida uma exposição longa) ou se for definida automaticamente uma velocidade lenta do obturador, a câmara pode não conseguir gravar com o intervalo definido. O disparo também pode ser impedido por intervalos de disparo quase iguais à velocidade do obturador.
- Se não for possível efetuar o próximo disparo programado, esse disparo será ignorado. Isso poderá diminuir o tempo de gravação do vídeo time-lapse criado.
- Se o tempo necessário para a gravação no cartão exceder o intervalo de disparo devido às funções de disparo definidas ou ao desempenho do cartão, alguns dos disparos podem não ser efetuados com os intervalos definidos.
- As imagens captadas não são gravadas como fotografias. Mesmo que cancele a gravação de vídeo time-lapse após a captação de um só disparo, este será gravado como um ficheiro de vídeo.

- Defina : **Vídeo time-lapse**] para [Desat.] se ligar a câmara a um computador com o cabo de interface e utilizar o EOS Utility (software EOS). Opções diferentes de [Desat.] vão impedir a câmara de comunicar com o computador.
- A estabilização de imagens não é aplicada na gravação de vídeos time-lapse.
- A gravação de filmes time-lapse termina se o interruptor de alimentação estiver definido para <OFF>, por exemplo, e a definição é alterada para [Desat.].
- Mesmo que utilize um flash, este não dispara.
- As seguintes operações cancelam o modo de espera da gravação de vídeos time-lapse e mudam a definição para [Desat.].
 - Selecionando ou [Limpar agora]  em : **Limpeza do sensor**] ou [Config. básicas] em [Restau. câmara]
 - Rodar o seletor de Modos para a posição < SCN >, <  >, <  >, <  >, ou <  >
- A qualidade de imagem pode ser mais baixa se iniciar a gravação de vídeos time-lapse enquanto um ícone de aviso branco  ou vermelho   estiver a ser apresentado. Para melhores resultados, antes de gravar, espere até que o ícone de luz branca  ou vermelha  deixe de aparecer, o que indica que a câmara arrefeceu.
- Com [Exposição Auto.] definida para [Cada quadro], a velocidade ISO, a velocidade do obturador e valor da abertura podem não ser gravados na informação Exif do vídeo time-lapse alguns modos de disparo.

Nota

- Pode utilizar Telecomando Sem Fios BR-E1 (vendido em separado) para iniciar e parar a gravação de vídeos time-lapse.

Com o Telecomando Sem Fios BR-E1

- Primeiro, emparelhe o Telecomando Sem Fios BR-E1 com a câmara .
- Após tirar algumas fotografias de teste e a câmara estar pronta para disparar (como no passo 13, ) , defina o temporizador de soltar/interruptor de gravação de vídeos em BR-E1 para <●> (soltar imediatamente) ou <2> (atraso de 2-seg.).
- Se o interruptor do telecomando tiver sido colocado em <  >, não é possível iniciar a gravação de vídeo time-lapse.

Estado da Câmara/Definição de Telecomando	<●> Soltar Imediatamente <2> Atraso de 2 seg.	<  > Gravação de Vídeo
Ecrã de gravação de teste	Gravação de teste	Para o modo de espera de gravação
Modo de espera de gravação	Início da gravação	Para o ecrã de gravação de teste
Durante a gravação de vídeo time-lapse	Termina a gravação	Termina a gravação

Tempo Disponível Aproximado para Gravação de Vídeos Time-Lapse

Para obter orientações sobre quanto tempo pode gravar vídeos time-lapse (até que a bateria se esgote), consulte [Gravação de vídeo](#).

Temporizador Automático de Vídeo

A gravação de vídeos pode ser iniciada pelo temporizador automático.

1. Selecione [📷]: Temporiz. vídeos].

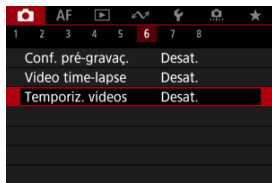

2. Selecione uma opção.

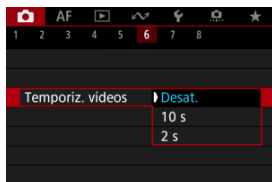

3. Gravar o vídeo.

- Após premir o botão de gravação de vídeo ou de tocar [●], a câmara apresenta o número de segundos que restam antes de gravar e depois emite um aviso sonoro.

Nota

- Para cancelar o temporizador automático, ou toque no ecrã ou prima o botão < (SET) >.

Image Stabilizer (Estabilizador de Imagem) (Modo IS)

 [Modo IS](#)

 [IS Digital para Vídeos](#)

O modo IS da câmara e a funcionalidade IS digital para vídeos reduz a vibração da câmara durante a gravação de vídeos. Estes podem fornecer uma estabilização eficaz, mesmo quando são utilizadas objetivas não-IS. A opção de menu **[Modo IS]** não é exibida quando são utilizadas objetivas equipadas com IS. Nesse caso, definindo o interruptor do Image Stabilizer (Estabilizador de Imagem) da objetiva para <ON> combina a estabilização pela objetiva e pela câmara.

Modo IS

1. Selecione : **Modo IS (Estabiliz. Imag.)**.

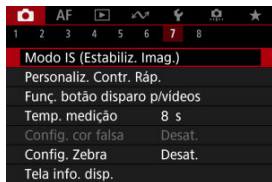

2. Selecione **[Modo IS]**.



- Selecione **[Ativar]** para usar o modo IS na câmara.

1. Selecione [📷: Modo IS (Estabiliz. Imag.)].

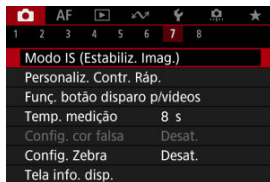

2. Selecione uma opção [📷 IS Digital].



- **Desat.** (📷 OFF)
A estabilização de imagem com o Image Stabilizer (Estabilizador de imagem) digital para vídeos fica desativada.
- **Ativar** (📷 ON)
A vibração da câmara é corrigida. A imagem fica ligeiramente ampliada.
- **Aprimorado** (📷 ON+)
Em comparação com a opção **[Ativar]**, é possível corrigir uma vibração da câmara mais forte. A imagem fica mais ampliada.

Atenção

- O IS Digital para Vídeos não funciona se o interruptor do Image Stabilizer (Estabilizador de imagem) ótico da objetiva estiver na posição < OFF >.
- Com objetivas sem IS, ao definir [ IS Digital] para [**Ativar**] ou [**Aprimorado**] também define [**Modo IS**] para [**Ativar**].
- A estabilização por Image Stabilizer (Estabilizador de imagem) para vídeos pode ser menos eficaz em alguns tamanhos de gravação de vídeos.
- Quanto mais amplo for o ângulo de visão (grande angular), mais eficaz será a estabilização de imagem. Quanto mais estreito for o ângulo de visão (teleobjetiva), menos eficaz será a estabilização de imagem.
- Quando utilizar um tripé, é aconselhável definir o IS Digital para Vídeos para [**Desat.**].
- Dependendo do motivo e das condições de disparo, o motivo pode ficar esbatido (momentaneamente desfocado) devido aos efeitos do Image Stabilizer (Estabilizador de imagem) digital para vídeos.
- Considere definir para [**Desat.**] quando usar uma objetiva TS-E ou objetiva olho de peixe.
- Visto que o Image Stabilizer (Estabilizador de imagem) digital para vídeos amplia a imagem, esta fica com um efeito de grão mais acentuado. Pode aparecer igualmente ruído, pontos de luz, etc.

Nota

- Para detalhes sobre a configuração de estabilização de imagem para tirar fotografias, consulte [Image Stabilizer \(Estabilizador de Imagem\) \(Modo IS\)](#).
- Com algumas objetivas, é possível uma estabilização ainda mais eficaz (indicada por "+" junto ao ícone IS) quando o IS da objetiva é usado em conjunto com o IS na câmara. Para detalhes sobre as objetivas compatíveis com esta funcionalidade, consulte o website da Canon ().

Funções do Botão do Obturador para Vídeos

Pode definir as funções efetuadas carregando no botão do obturador até meio ou até ao fim durante a gravação de vídeos.

1. Selecione [: Funç. botão disparo p/vídeos].

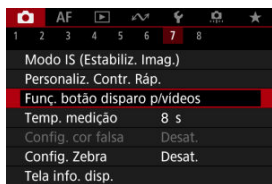

2. Selecione uma opção.

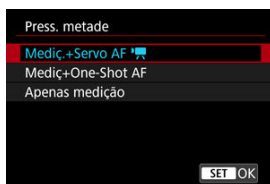

- **Press. metade**

Especifique a função executada ao premir o botão do obturador até meio.

- **Press. total**

Especifique a função executada ao premir o botão do obturador completamente.

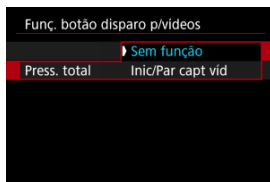

Com [**Press. total**] definido para [**Inic/Par capt víd**], pode iniciar/parar a gravação de vídeos não apenas com o botão de gravação de vídeo mas premindo também o botão do obturador completamente, ou utilizando o Telecomando RS-60E3 (vendido em separado).

[Exibição de Cores Falsas](#)

A exibição codificada por cores, a seis cores com base no nível de brilho é exibida na ecrã durante a gravação de vídeo. Isto pode ajudar-lhe a ajustar a exposição.

1. Selecione **Config. cor falsa**].

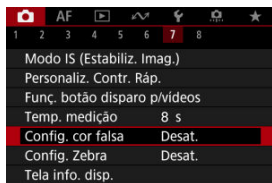

2. Selecione **[Cor falsa]**.

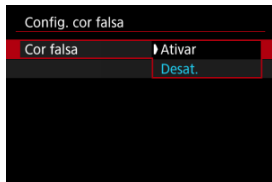

- Selecione **[Ativar]**.

3. Ajuste a exposição conforme necessário .

- Ajuste a exposição, referindo-se a descrições de cores falsas em [Exibição de Cores Falsas](#) se necessário.

Exibição de Cores Falsas

A exibição de cores falsas está disponível para imagens no ecrã da câmara e no visor. Nos seguintes tipos de monitores externos, a imagem real é exibida.

- Monitores externos ligados por HDMI
- Monitores externos utilizados com Camera Connect ou EOS Utility

Cor	Significado
Vermelho	Corte de brancos
Amarelo	Logo abaixo do corte de brancos
Rosa	Um ponto acima de 18% cinzento
Verde	18% cinzento
Azul	Logo acima do corte de pretos
Púrpura	Corte de pretos
Cor neutra	Brilho diferente do acima

Atenção

- As cores que indicam o nível de brilho podem mudar quando o ecrã alterna entre gravação em espera e gravação de vídeo e nalgumas definições de disparo.

Nota

- As seguintes funcionalidades não estão disponíveis quando a câmara está configurada para usar cores falsas.
 - Vídeo Time-lapse
 - Auto Lighting Optimizer (Otimizar luz automática)
 - Exibição de zebra
 - View Assist para Registo Canon
 - Picos MF

Para o ajudar a ajustar a exposição antes ou durante a gravação de um vídeo, pode visualizar um padrão listado por cima ou à volta de áreas da imagem com um brilho especificado.

1. Selecione [📷: Config. Zebra].

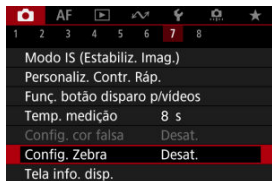

2. Selecione [Zebra].



- Selecione [Ativar].

3. Selecione [Padrão Zebra].

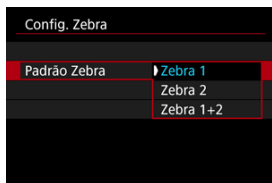

- **[Zebra 1]:** Apresenta listas inclinadas à esquerda à volta de áreas com o brilho especificado.
- **[Zebra 2]:** Apresenta listas inclinadas à direita sobre áreas que excedem o brilho especificado.
- **[Zebra 1+2]:** Apresenta tanto **[Zebra 1]** como **[Zebra 2]**. A visualização **[Zebra 1]** tem precedência onde as áreas de visualização **[Zebra 1]** e **[Zebra 2]** se sobrepõem.

4. Defina o nível.

Nível Zebra 1

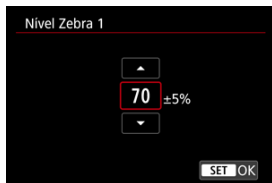

Nível Zebra 2



- Rode o seletor <  > para definir a opção.



Nota

- O valor máximo de brilho não atinge 100% quando estiver definido HDR-PQ. Tenha em atenção que o valor máximo do brilho varia em função das definições de [📷: **Prioridade do tom de destaque**] e [📷: **Estilo da Foto**].
- O valor máximo de brilho não atinge 100% quando estiver definido o Registo Canon.
- É recomendada a verificação antecipada do nível de visualização zebra quando definir [📷: **Padrão Zebra**].

Visor de Informações de Disparo

 [Destaque na Gravação](#)

 [Marcador de Rácio](#)

Pode personalizar os detalhes e a informação exibida no ecrã ou no visor durante a gravação de vídeo.

Nota

- Para obter detalhes sobre os seguintes tópicos, consulte [Visor de Informações de Disparo](#) em [Tirar Fotografias](#).
 - Personalizar Informações no Ecrã
 - Personalizar Informação no Visor
 - Visualização Vertical do Visor
 - Grelha
 - Histograma
 - Apresentação de Informações da Objetiva
 - Limpar definições

1. Selecione : Tela info. disp.].

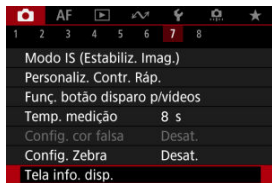

2. Selecione [Ênfase de gravaç.].

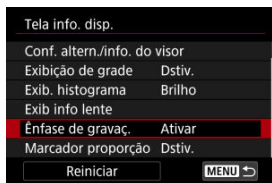

3. Selecione uma opção.

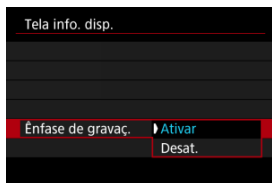

- **Ativar**
Uma moldura vermelha ao redor do ecrã pisca enquanto a gravação de vídeo está em curso.
- **Desat.**
Não é exibida nenhuma moldura para chamar a atenção para a gravação em curso.

Marcador de Rácio

Se alterar o rácio de aspeto ao editar o vídeo gravado, poderá exibir marcadores de aspeto no ecrã de gravação de vídeo (durante o modo de espera e gravação) para estar ciente do ângulo de visão final após a edição.

1. Selecione [📷: Tela info. disp.].

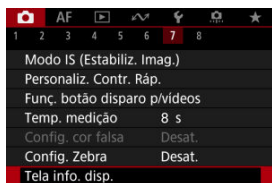

2. Selecione [Marcador proporção].

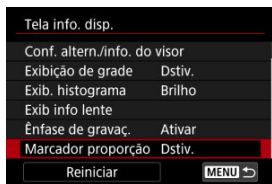

3. Selecione uma opção.

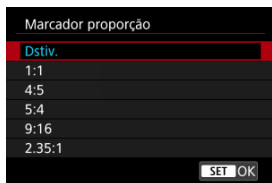

- Selecione uma opção de visualização.



Nota

- Os marcadores não são exibidos durante a reprodução de vídeos (os vídeos gravados não são marcados com informação do marcador de rácio).

Pode alterar as visualizações do Controlo Rápido (Ⓢ) disponíveis durante a gravação do vídeo.

1. Selecione [📷: Tela Ctrl Rápido].

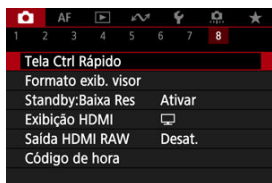

2. Selecione a visualização a exibir.



- Rode o seletor <⦿> para selecionar a opção de visualização do Controlo Rápido.
- Para itens que prefere não visualizar, carregue no botão <Ⓢ> para remover a marca de verificação [✓]. A marca [✓] não pode ser apagada para todos os itens ao mesmo tempo.
- Selecione [OK] para registar a definição.

Código de Tempo

- [Contagem](#)
- [Definição do Tempo de Início](#)
- [Contagem de Gravação de Vídeos](#)
- [Contagem de Reprodução de Vídeos](#)
- [HDMI](#)
- [Saltar Fotograma](#)

Os Códigos de tempo gravam a hora automaticamente à medida que os vídeos são gravados. Os Códigos de tempo registam sempre horas, minutos, segundos e fotogramas decorridos. Eles são utilizados principalmente quando os vídeos são editados.

Para configurar o Código de tempo, use **[CAMERA ÍCON]: Código de hora]**.

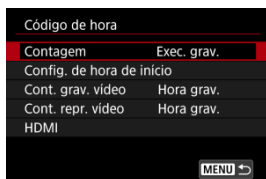

⚠ Atenção

- Os códigos de tempo não são adicionados durante a gravação de vídeo com time-lapse.
- Os códigos de tempo podem não ser exibidos corretamente se os seus vídeos forem reproduzidos em dispositivos diferentes da câmara.

Contagem

- **Exec. grav.**

O Código de tempo avança apenas durante a gravação de vídeos. Os Códigos de tempo em cada ficheiro de vídeo gravado continuam a partir da última Código de tempo no ficheiro anterior.

- **Exec. livre**

O Código de tempo continua a avançar, mesmo quando não está a gravar.

Atenção

- Quando definido para [**Exec. livre**], os códigos de tempo não são adicionados aos vídeos gravados com a câmara configurada para Alta Taxa de Fotogramas ou gravação com Filtro Criativo.
- Quando definidos como [**Exec. livre**], os Códigos de tempo serão afetados por quaisquer alterações nas definições de hora, fuso horário ou horário de verão (🕒).

Definição do Tempo de Início

Pode definir a hora inicial do Código de tempo.

- **Config. de entrada manual**

Permite-lhe definir uma hora, minuto, segundo, e fotograma de início.

- **Redefinir**

Redefine a hora definida como [**Config. de entrada manual**] ou [**Def. para hora da câmara**] para "00:00:00." ou "00:00:00:" (🔗).

- **Def. para hora da câmara**

Corresponde à hora, minuto e segundo definido como horário na câmara. Define o valor do fotograma como "00".

Contagem de Gravação de Vídeos

Pode seleccionar como a hora é exibida no ecrã de gravação de vídeo.

- **Hora grav.**

No modo de espera de gravação, apresenta o tempo de gravação disponível. Durante a gravação, apresenta o tempo que decorreu desde o início da gravação do vídeo. (1).

- **Código hora**

Mostra o código de tempo durante a gravação do vídeo (2).





Contagem de Reprodução de Vídeos

Pode seleccionar como o tempo é apresentado no ecrã de reprodução de vídeo.

- **Hora grav.**
Mostra o tempo de gravação ou reprodução durante a reprodução de vídeos.
- **Código hora**
Mostra o código de tempo durante a reprodução de vídeos.



Nota

- Os Códigos de tempo são sempre gravados nos ficheiros de vídeo (exceto quando vídeos com Alta Taxa de Fotogramas estão definidos para [Exec. livre]), independentemente da definição [Cont. grav. vídeo].
- A definição [Cont. repr. vídeo] em  Código de hora está ligada à  Cont. repr. vídeo, de modo a que estas definições condigam sempre.
- A contagem de "fotogramas" não aparece durante a gravação ou reprodução de vídeos.

● Código de hora

Os códigos de tempo podem ser adicionados a vídeos à medida que os grava para um dispositivo externo através de HDMI.

- **Desat.**

O código de tempo não é adicionado à saída de vídeo HDMI.

- **Ativar**

As Códigos de tempo são adicionados à saída de vídeo HDMI. Com a definição de **[Ativar]**, **[Comando Gravação]** é apresentado.

● Comando Gravação

Para a saída de vídeo HDMI gravada por um dispositivo externo, pode sincronizar a gravação quando iniciar e parar a gravação de vídeos na câmara.

- **Desat.**

A gravação é iniciada e interrompida pelo dispositivo externo.

- **Ativar**

A gravação por um dispositivo externo é sincronizada para iniciar/parar a gravação na câmara.

⚠ Atenção

- Os Códigos de tempo não são adicionados à saída de vídeo HDMI quando grava vídeos com Alta Taxa de Fotogramas com **[Contagem]** em **[Código de hora]** definido para **[Exec. livre]**.
- Para determinar a compatibilidade dos dispositivos de gravação externos com as funções **[Código de hora]** e **[Comando Gravação]**, consulte o fabricante do dispositivo.
- Mesmo com o **[Código de hora]** definido para **[Desat.]**, os dispositivos de gravação externos podem adicionar Códigos de tempo aos vídeos, dependendo das suas características técnicas. Para detalhes sobre as características técnicas do dispositivo relevante para adicionar código de tempo à entrada HDMI, verifique com o fabricante do dispositivo.
- Quando o **[📷: Saída HDMI RAW]** está definido para **[Ativar]**, os códigos de tempo são adicionados à saída de vídeo HDMI independentemente da definição **[Código de hora]**.

Saltar Fotograma

A contagem de fotogramas do Código de tempo causará uma discrepância entre a hora real e o Código de tempo se a taxa de fotogramas for definida como **179,8P** (179,82 fps), **119,9P** (119,88 fps), **59,94P** (59,94 fps), ou **29,97P** (29,97 fps). A discrepância é corrigida automaticamente quando **[Ativar]** estiver definido.

- **Ativar**

A discrepância é automaticamente corrigida ignorando os números do código de tempo (DF: Saltar fotograma).

- **Desat.**

A discrepância não é corrigida (NDF: Não saltar fotograma). Os códigos de tempo são exibidos da seguinte forma.

- **Ativar (DF)**

00:00:00. (Reprodução: 00:00:00.00)

- **Desativar (NDF)**

00:00:00. (Reprodução: 00:00:00.00)



Nota

- O item de definição **[Baixar quadro]** não é apresentado quando a taxa de fotogramas estiver definida para **23,98P** (23,98 fps), ou quando **[V: Sistema de vídeo]** estiver definido para **[Para PAL]**.

Outras Funções de Menus



Comp. de exposição

A compensação da exposição pode ser ajustada num intervalo de ± 3 -stops, em incrementos de 1/3-stop. Para obter detalhes sobre a compensação da exposição, consulte o [Compensação da Exposição Manual](#).

Config. sensibilidade ISO

- **Sensibilidade ISO**

No modo [M], pode definir a velocidade ISO manualmente. Também pode seleccionar ISO auto.

- **Faixa sensib. ISO**

Pode definir o intervalo de definição de velocidade ISO manual (mínimo e máximo). A expansão ISO também pode ser configurada.

- **Máx. para Auto**



Pode definir o limite máximo para ISO Automático na gravação de vídeo no modo [P], [TV], ou [Av] ou no modo [M] com ISO Automático.

- **Máx. para Auto**

Pode definir o limite máximo para ISO Automático na gravação de vídeo time-lapse em 4K/time-lapse Full HD no modo [P], [TV], ou modo [Av] ou em [M] com ISO Automático.



Incr. 1/8 ponto Av

Pode definir os valores da abertura numa escala mais fina ao gravar vídeos com objetivas RF ou RF-S.

Esta função está disponível em [M] ou [Av] modo de gravação.

Selecione [**Ativar**] para alterar o incremento da abertura de 1/3-stop (ou 1/2-stop) para 1/8-stop.



Atenção

- [**Incr. 1/8 ponto Av**] não está disponível (não é apresentado) quando são usadas objetivas EF ou EF-S.
- Quando definido para [**Ativar**], as opções de configuração em [: **Incrementos nível exposic.**] são desativadas e não têm nenhum efeito.

Obturador lento autom.



Pode escolher se deseja gravar vídeos que são mais brilhantes e menos afetados pelo ruído da imagem do que quando definido para [**Desat.**] ao abrandar a velocidade do obturador automaticamente em condições de pouca luz.

Disponível no modo de gravação [] ou [Av]. Aplicável quando a taxa de fotogramas: do tamanho de gravação de vídeo for **59.94P** ou **50.00P**.

● **Desat.**

Permite gravar vídeos com movimentos mais suaves e naturais, menos afetados pela trepidação do motivo do que quando definido para [**Ativar**]. Note que, em condições de pouca luz, os vídeos poderão ser mais escuros do que quando definidos para [**Ativar**].

● **Ativar**

Permite gravar vídeos com mais brilho, quando definido para [**Desat.**] ao reduzir automaticamente a velocidade do obturador para 1/30 s (NTSC) ou 1/25 s (PAL) em condições de pouca luz.



Nota

- Definir para **[Desat.]** é recomendável quando se fotografa motivos em movimento sob condições de pouca luz, ou quando imagens residuais podem ocorrer.

Correção de desvio da lente

Iluminação periférica, distorção, respiração de foco e aberração cromática podem ser corrigidas enquanto grava os vídeos. Para obter detalhes sobre a correção de aberração de lente, consulte [Correção de Aberração da Lente](#).

Standby:Baixa Res



Defina como **[Ativar]** para preservar a carga da bateria e controlar o aumento da temperatura interna da câmara durante o modo de espera.

Como resultado, pode permitir-lhe a gravação de vídeos por um período mais alargado.

⚠ Atenção

- O ecrã de espera pode diferir nalguns pormenores do ecrã de gravação de vídeo tais como a qualidade de imagem e o ângulo de visão.
- Por instantes, quando inicia a gravação de vídeos, a visualização da imagem pode permanecer no atual fotograma em vez de se atualizar.
- **[📷: Standby:Baixa Res]** está definido para **[Desat.]** e não pode ser alterado nas seguintes situações.
 - Quando **[📷: Zoom Digital]** está definido para **[Ativar]** (🔗)
 - Quando **[📷: Conf. pré-gravaç.]** está definido para **[Ativar]** (🔗)

Exibição HDMI

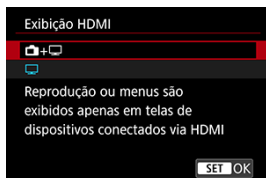

Pode especificar como os vídeos são apresentados à medida que são gravados via HDMI num dispositivo externo. A saída própria de vídeo corresponde à definição **[Tam. grav. vídeo]**.

A predefinição é [📺].



Permite a visualização de vídeos tanto no ecrã da câmara como em outro dispositivo, por meio da saída HDMI.

As operações da câmara, como a reprodução de imagens ou a visualização de menu, são mostradas no outro dispositivo via HDMI, no ecrã da câmara.



Desativa o ecrã da câmara durante a saída através de HDMI, de modo que o ecrã está em branco.

As informações de disparo, pontos AF e outras informações estão incluídas na saída HDMI e mostradas em quaisquer monitores ligados ao dispositivo de gravação externo, mas pode parar a saída destas informações premindo o botão. <INFO>.

Antes de gravar vídeos externamente, confirme se nenhuma informação está a ser enviada pela câmara, certificando-se de que não são apresentadas informações de disparo, pontos AF, etc., em monitores externos ou outros dispositivos.

⚠ Atenção

- Disparo HDR PQ e o Canon Log não estão disponíveis com : **Exibição HDMI** definido como .
- A resolução da saída para HDMI e a taxa de fotogramas são ajustadas automaticamente para corresponder ao tamanho de gravação de vídeo.

? Para saída HDMI mais longa

Para continuar a utilizar saída HDMI por mais de 30 min., selecione , depois defina **[Deslig. Autom.]** no : **Econ. Energia** para **[Desat.]** . A saída HDMI continua após o ecrã da câmara se desligar decorrido o tempo definido em **[Tela desligada]**.

⚠ Atenção

- A saída HDMI sem informações impede a apresentação de avisos sobre o espaço do cartão, a carga da bateria ou a temperatura interna elevada via HDMI.
- Durante a saída HDMI, a apresentação da imagem seguinte pode demorar algum tempo se alternar entre vídeos de diferentes tamanhos de gravação ou taxas de fotogramas.
- Evite operar a câmara ao gravar vídeos para dispositivos externos, que pode fazer com que informações sejam exibidas na saída de vídeo HDMI.
- O brilho e a cor dos vídeos gravados com a câmara podem parecer diferentes dos da saída de vídeo HDMI gravados por dispositivos externos, dependendo do ambiente de visualização.



Nota

- Se carregar no botão < **INFO** >, pode alterar as informações apresentadas.
- Os Códigos de tempo podem ser adicionados à saída de vídeo HDMI (🔒).
- O áudio é também transmitido via HDMI, exceto quando a [**Grav.som**] é definida para [**Desat.**].

Saída HDMI RAW







Defina para **[Ativar]** para saída de vídeo RAW em resoluções de até 6K do terminal HDMI para dispositivos compatíveis.

Quando a gravação começa, os vídeos também são gravados no cartão [2] (se este estiver na câmara) em formato MP4.



Pode restringir a gravação para dispositivos de gravação externos quando o cartão [2] não está inserido configurando **[Comando Gravação]** para **[Ativar]** (☑).

Defina a qualidade de gravação do vídeo em [📷: Tam. grav. vídeo] (☑).

Atenção

- Os vídeos não serão exibidos corretamente a menos que o dispositivo conectado seja compatível com a saída HDMI RAW da câmara.
- **[Saída HDMI RAW]** não está disponível no modo **[M/A]**.
- A saída HDMI RAW está definida para Canon Log 3 e não pode ser alterada.
- A visualização de imagens em dispositivos de gravação externos está em conformidade com as definições do dispositivo e difere da exibição na câmara.
- Vídeos gravados no cartão **[2]** estão conforme as definições de imagem definidas na câmara.
- Aplicam-se algumas restrições às seguintes funcionalidades quando a câmara está configurada para saída HDMI RAW.
 -  Configs. sensibilidade ISO
 -  Funç. grav.+sel. cartão/pasta
- As seguintes funcionalidades não estão disponíveis quando a câmara está configurada para saída HDMI RAW.
 - Vídeos com elevada taxa de fotografamas
 - Zoom Digital
 - Captura HDR **HDR PQ**
 - Auto Lighting Optimizer/Otimizador de ilum. auto
 - Prioridade do tom de destaque
 - Estilo da Foto
 - Nitidez
 - Filtros criativos de captura
 - Correção de respiração de foco para correção de aberração da objetiva
 - Conf. pré-gravaç.
 - Gravação de Vídeo  HDR
 - Vídeo time-lapse
 -  IS Digital
 - Exibição HDMI
 - Resolução HDMI
 - Visualização de imagem ampliada

Nota

- Pode incluir o código de tempo na saída para dispositivos compatíveis com vídeos RAW definindo **[Código de hora]** no  **Código de hora** **[HDMI]** definindo para **[Ativar]**. Com **[Comando Gravação]** definido para **[Ativar]**, também pode controlar o início e a paragem da gravação de vídeo em dispositivos externos compatíveis com os filmes RAW iniciando e parando a gravação do filme na câmara .

Precauções Gerais com a Gravação de Vídeos

[Visualização de Orientações Antes da Gravação](#)

[Visualização do Indicador de Aviso na Gravação de Vídeos](#)

Visualização de Orientações Antes da Gravação

As orientações podem ser apresentadas quando a câmara é iniciada, depois de as definições serem ajustadas ou em outras situações.



As orientações avisam que a câmara pode ficar quente internamente se os vídeos forem gravados com as definições atuais e que, se continuar a gravar, a câmara pode desligar-se automaticamente.

Se gravar durante um período prolongado, considere alterar a definição indicada nas orientações (tamanho de gravação de vídeos), para que possa gravar sem que a câmara exiba orientações.

Se preferir gravar sem alterar as definições, tenha em atenção quaisquer indicadores de aviso apresentados durante a gravação.

Visualização do Indicador de Aviso na Gravação de Vídeos

Um indicador de 10 níveis (1) é apresentado durante a gravação de vídeos em caso de uma temperatura interna da câmara excessiva.



À medida que a temperatura interna aumenta, o nível no indicador estende-se para a direita. A rapidez com que o nível aumenta dependerá das condições de disparo. Os níveis de 1–7 são marcados em branco, mas quando a temperatura atinge o nível 8, a cor muda.



 pisca em vermelho se continuar a gravar depois do indicador atingir o nível 9, marcado em laranja. Um ícone a piscar indica que, em breve, a câmara vai desligar-se automaticamente.



Uma mensagem será apresentada se continuar a gravar enquanto que o ícone estiver a piscar e a câmara desliga-se automaticamente.

● Gravação subsequente

Para continuar a gravar com as mesmas definições, deixe a câmara desligada e a arrefecer um pouco. Tenha em atenção que a câmara pode sobreaquecer novamente após retomar a gravação.

Precauções para a gravação de vídeo

- Não aponte a câmara na direção de uma fonte de luz natural intensa, como o Sol, ou uma fonte de luz artificial intensa. Se o fizer, pode danificar o sensor de imagem ou os componentes internos da câmara.
- Se gravar algo que tenha pormenores, tal pode provocar o efeito moiré ou cores falsas.
- Se estiver definido **[AWB]** ou **[AWBW]** e a velocidade ISO ou o valor da abertura mudar durante a gravação de vídeos, o balanço de brancos também pode mudar.
- Se gravar um vídeo sob uma luz fluorescente ou luz LED, a imagem do vídeo pode mostrar intermitência.
- Se executar a AF com uma objetiva USM durante a gravação de vídeos com pouca luz, corre o risco de gravar ruído (faixas horizontais) no vídeo. Este mesmo tipo de ruído pode ocorrer se focar manualmente com algumas objetivas equipadas com um anel de focagem eletrónico.
- Recomenda-se a gravação de alguns vídeos de teste, caso pretenda utilizar o zoom durante a gravação de vídeos. Utilizar o zoom enquanto grava vídeos pode causar mudanças na exposição ou a gravação de sons da objetiva, desnível no nível de som, inadequada correção de aberração de lente ou perda de focagem.
- Os valores da abertura grandes podem atrasar ou impedir uma focagem precisa.
- A execução de AF durante a gravação de vídeo pode causar os seguintes tipos de problemas: perda temporária significativa de focagem, gravação de alterações no brilho do vídeo, interrupção temporária da gravação do vídeo ou gravação de sons de objetivas mecânicas.
- Evite cobrir os microfones incorporados com os dedos ou outros objetos.
- Ligar ou desligar um cabo HDMI durante a gravação de vídeo termina a gravação.
- Se necessário consulte também [Precauções Gerais sobre Tirar Fotografias](#).
- A câmara pode ficar quente na gravação de vídeo enquanto ligada através de Wi-Fi. Use um tripé ou tome outras medidas para evitar fazer gravações de câmara na mão.

Gravação e Qualidade da Imagem

- Se a objetiva instalada tiver um Image Stabilizer (Estabilizador de imagem) e definir o interruptor do Image Stabilizer (Estabilizador de imagem) para <ON>, o Image Stabilizer (Estabilizador de imagem) funciona sempre, mesmo que não carregue no botão do obturador até meio. Isto consome a carga da bateria e pode reduzir o tempo total de gravação de vídeos. Se o Image Stabilizer (Estabilizador de imagem) não for necessário (por exemplo, se utilizar um tripé), deve colocar o interruptor do Image Stabilizer (Estabilizador de imagem) na posição <OFF>.
- Se o brilho mudar enquanto gravar um vídeo com exposição automática, o vídeo pode aparentar parar momentaneamente. Nesses casos, grave vídeos com exposição manual.
- Se houver uma fonte de luz clara na imagem, a área clara pode aparecer escurecida no ecrã. Os vídeos são gravados quase exatamente como aparecem no ecrã.
- Ruído de imagem ou cores irregulares podem ocorrer ao gravar em velocidades ISO elevadas, temperaturas elevadas, velocidades lentas do obturador ou com pouca luz. Os vídeos são gravados quase exatamente como aparecem no ecrã (exceto com : **Configurações Canon Log**] definido para **[Auxílio Visual.]**).

- A qualidade de vídeo e áudio dos vídeos gravados pode ser pior noutros dispositivos, e a reprodução pode não ser possível, mesmo que os dispositivos suportem os formatos MP4.
- Se utilizar um cartão com uma velocidade de gravação lenta, pode aparecer um indicador à direita do ecrã durante a gravação de vídeos. O indicador mostra quantos dados ainda não foram gravados no cartão (capacidade restante da memória intermédia interna) e aumenta mais rapidamente quanto mais lento for o cartão. Se o indicador (1) estiver cheio, a gravação de vídeos é automaticamente interrompida.



(1)

- Se o cartão tiver uma velocidade de gravação rápida, o indicador não aparece ou o nível (se aparecer) não aumentará muito. Primeiro, grave alguns vídeos de teste para ver se a velocidade de gravação do cartão é suficiente.
- Se o indicador mostrar que o cartão está cheio e a gravação de vídeos parar automaticamente, o som perto do fim do vídeo pode não ser gravado corretamente.
- Se a velocidade de gravação do cartão estiver lenta (devido a fragmentação) e o indicador aparecer, a formatação do cartão pode acelerar a velocidade de gravação.

Nota

Notas para a gravação de vídeos

- Cada vez que grava um vídeo, é criado um novo ficheiro de vídeo no cartão.
- O campo de visão (cobertura) é de aproximadamente 100%.
- A focagem é também possível carregando no botão < AF-ON >.
- Para permitir iniciar/parar a gravação de vídeo carregando no botão do obturador até ao fim, defina [Press. total] de : **Func. botão disparo p/vídeos**] para [Nic/Par capt víd] (🔗).
- A maioria dos microfones externos compatíveis com mini-conectores de 3,5 mm podem ser utilizados.
- A predefinido de focagem durante a gravação de vídeo só está disponível quando utilizar (super) teleobjetivas equipadas com esta função, lançadas durante e após o segundo semestre de 2011.
- Amostragem de cor YCbCr 4:2:0 (8-bit) e o espaço de cor BT.709 são usados para vídeos 4K e Full HD.

AF/Avanço

Este capítulo descreve a operação com focagem automática e os modos de avanço, além de apresentar as definições de menu no separador AF [**AF**].

☆ à direita dos títulos indica funções disponíveis apenas nos modos de Zona Criativa.

Nota

- AF significa focagem automática (Autofocus). MF significa foco manual (Manual focus).

- [Menus de Separadores: AF \(Fotografias\)](#)
- [Menus de Separadores: AF \(Gravação de Vídeos\)](#)
- [Operação AF](#)☆
- [Servo AF de Vídeo](#)
- [Selecionar a Área AF](#)
- [Pré-visualizar AF](#)
- [Definições AF de Tocar & Arrastar](#)
- [Focagem Manual](#)
- [Características Servo AF](#)☆
- [Personalizar Funções AF](#)☆
- [Selecionar o Modo de Avanço](#)
- [Utilizar o Temporizador Automático](#)
- [Disparo com Telecomando](#)
- [Operação de Personalização](#)

Menus de Separadores: AF (Fotografias)

● AF1

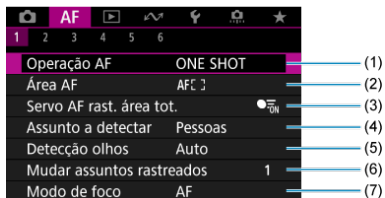

- (1) [Operação AF](#)
- (2) [Área AF](#)
- (3) [Servo AF rast. área tot.](#)
- (4) [Assunto a detectar](#)
- (5) [Detecção olhos](#)
- (6) [Mudar assuntos rastreados](#)
- (7) [Modo de foco](#)

Nota

- Quando são utilizadas objetivas sem interruptor de modo da focagem, é apresentado [**Modo de foco**] no separador [**AF1**].

● AF2

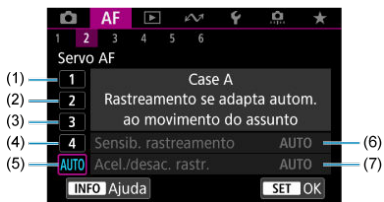

- (1) [Case 1](#)
- (2) [Case 2](#)
- (3) [Case 3](#)
- (4) [Case 4](#)
- (5) [Case A](#)
- (6) [Sensib. rastreamento](#)
- (7) [Acel./desac. rastr.](#)

● AF3

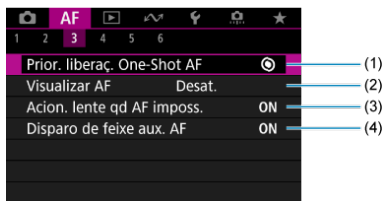

- (1) [Prior. liberaç. One-Shot AF](#)
- (2) [Visualizar AF](#)
- (3) [Acion. lente qd AF imposs.](#)
- (4) [Disparo de feixe aux. AF](#)

● AF4

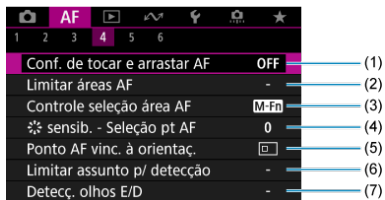

- (1) [Conf. de tocar e arrastar AF](#)
- (2) [Limitar áreas AF](#)
- (3) [Controle seleção área AF](#)
- (4) [☼ sensib. - Seleção pt AF](#)
- (5) [Ponto AF vinc. à orientaç.](#)
- (6) [Limitar assunto p/ detecção](#)
- (7) [Detecç. olhos E/D](#)

● AF5



- (1) [MF-Config. Destaque](#)
- (2) [Guia de foco](#)
- (3) [Servo AF do vídeo](#)

● AF6

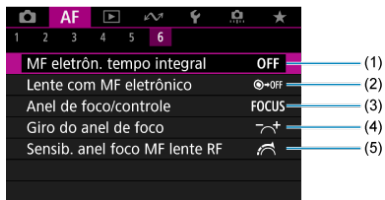

- (1) [MF eletrôn. tempo integral](#)
- (2) [Lente com MF eletrônico](#)
- (3) [Anel de foco/controle](#)
- (4) [Giro do anel de foco](#)
- (5) [Sensib. anel foco MF lente RF](#)

Nos modos da Zona Básica, são apresentados os seguintes ecrãs.
Observe que os menus disponíveis variam de acordo com o modo de disparo.

● AF1

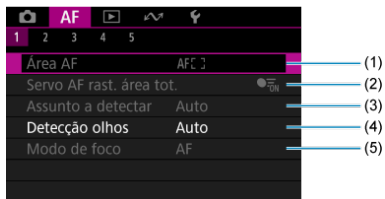

- (1) [Área AF](#)
- (2) [Servo AF rast. área tot.](#)
- (3) [Assunto a detectar](#)
- (4) [Detecção olhos](#)
- (5) [Modo de foco](#)

● AF2

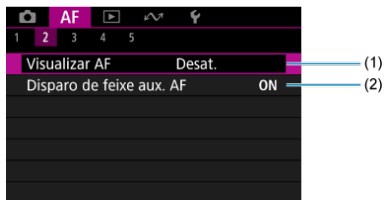

- (1) [Visualizar AF](#)
- (2) [Disparo de feixe aux. AF](#)

● AF3

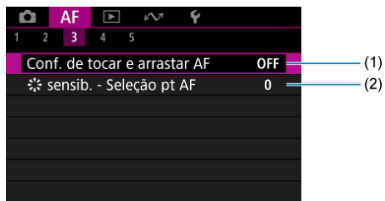

(1) [Conf. de tocar e arrastar AF](#)

(2) [☼ sensib. - Seleção pt AF](#)

● AF4

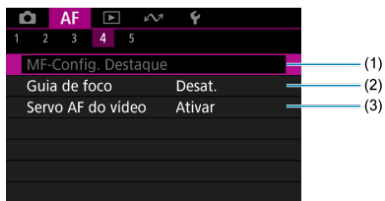

(1) [MF-Config. Destaque](#)

(2) [Guia de foco](#)

(3) [Servo AF do vídeo](#)

● AF5

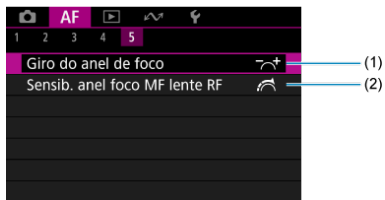

(1) [Giro do anel de foco](#)

(2) [Sensib. anel foco MF lente RF](#)

Menus de Separadores: AF (Gravação de Vídeos)

● AF1

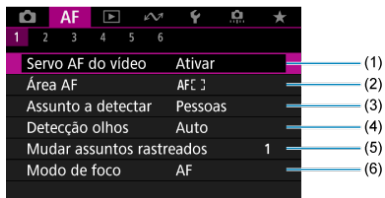

- (1) [Servo AF do vídeo](#)
- (2) [Área AF](#)
- (3) [Assunto a detectar](#)
- (4) [Deteção olhos](#)
- (5) [Mudar assuntos rastreados](#)
- (6) [Modo de foco](#)

Nota

- Quando são utilizadas objetivas sem interruptor de modo da focagem, é apresentado [**Modo de foco**] no separador [**AF1**].

● AF2

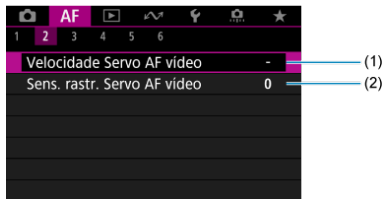

- (1) [Velocidade Servo AF vídeo](#)
- (2) [Sens. rastr. Servo AF vídeo](#)

● AF3

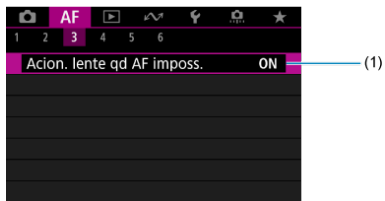

(1) [Accion. lente qd AF imposs.](#)

● AF4

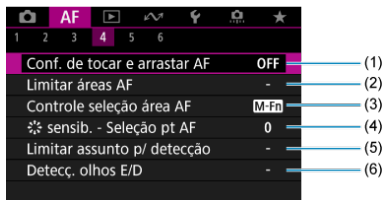

(1) [Conf. de tocar e arrastar AF](#)

(2) [Limitar áreas AF](#)

(3) [Controle seleção área AF](#)

(4) [🌟 sensib. - Seleção pt AF](#)

(5) [Limitar assunto p/ detecção](#)

(6) [Detecç. olhos E/D](#)

● AF5

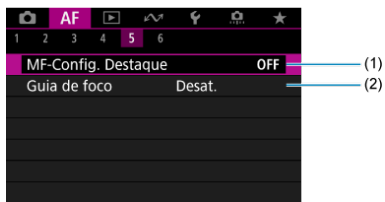

(1) [MF-Config. Destaque](#)

(2) [Guia de foco](#)

● AF6

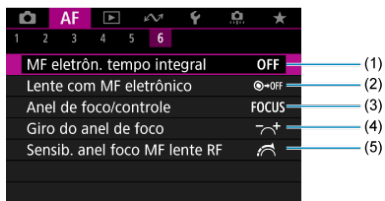

(1) [MF eletrôn. tempo integral](#)

(2) [Lente com MF eletrônico](#)

(3) [Anel de foco/controle](#)

(4) [Giro do anel de foco](#)

(5) [Sensib. anel foco MF lente RF](#)

Nos modos da Zona Básica, são apresentados os seguintes ecrãs. Os menus disponíveis variam de acordo com o modo de disparo.

● AF1

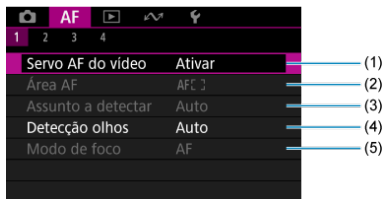

- (1) [Servo AF do vídeo](#)
- (2) [Área AF](#)
- (3) [Assunto a detectar](#)
- (4) [Deteção olhos](#)
- (5) [Modo de foco](#)

● AF2

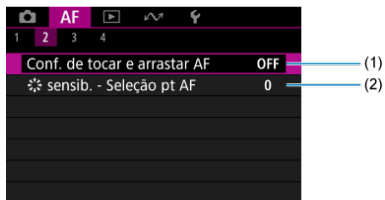

- (1) [Conf. de tocar e arrastar AF](#)
- (2) [*sensib. - Seleção pt AF](#)

● AF3

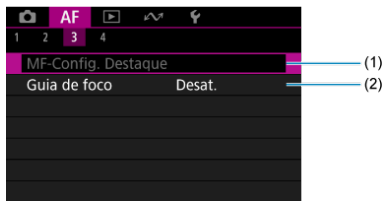

(1) [MF-Config. Destaque](#)

(2) [Guia de foco](#)

● AF4

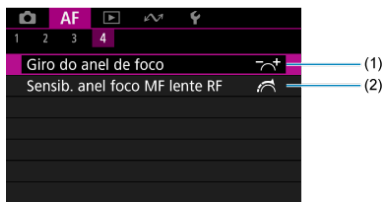

(1) [Giro do anel de foco](#)

(2) [Sensib. anel foco MF lente RF](#)

- ☑ [One-Shot AF para motivos parados](#)
- ☑ [Servo AF para Motivos em Movimento](#)
- ☑ [AI Focus AF para comutação automática do modo AF](#)

Pode seleccionar as características da operação AF que melhor se adequam às condições de disparo ou ao motivo.

1. Defina o modo de focagem para AF.

- Para objetivas RF sem interruptor de modo da focagem

Defina [**AF**: Modo de foco] para [AF].



- Para objetivas RF com um interruptor de modo da focagem
Coloque o interruptor de modo da focagem da objetiva na posição < AF >.

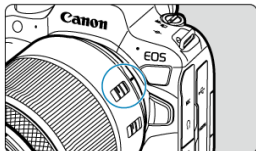

2. Selecione [AF: Operação AF].

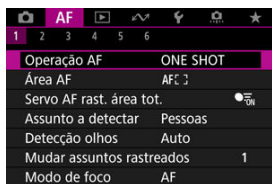

3. Selecione uma opção.



Nota

- Se não conseguir focar, o ponto AF fica laranja. Ao utilizar One-Shot AF, recomponha o disparo e tente focar novamente ou veja [Condições de disparo que dificultam a focagem](#).
- Com o Servo AF a câmara dispara mesmo quando os motivos não estão focados.

One-Shot AF para motivos parados

Esta operação AF é adequada para motivos em fotografias. Se carregar no botão do obturador até meio, a câmara foca apenas uma vez.

- Quando conseguir focar, o ponto AF fica verde e ouve-se o aviso sonoro.
- A focagem permanece bloqueada enquanto carregar sem soltar o botão do obturador até meio, o que permite recompor a imagem antes de tirar a fotografia.
- Para detalhes sobre a velocidade de disparo contínuo para disparo contínuo, consulte [Selecionar o Modo de Avanço](#).

Nota

- Se [**B**: Bipe] estiver definido para [Desat.], não vai ouvir o aviso sonoro quando atingir a focagem.
- Consulte [Objetiva com MF eletrónica](#) quando utilizar uma objetiva que suporta a focagem manual eletrónica.

Disparar com a focagem bloqueada

No disparo com bloqueio de focagem, utilizará One-Shot AF com um ponto AF fixo e, em seguida, recomponha o disparo antes de disparar. As etapas são as seguintes quando vai premir o botão do obturador até meio para focar.

1. Posicione o ponto AF sobre o motivo a focar, de seguida carregue no botão do obturador até meio.



2. Depois do ponto AF focado ficar verde, mantenha o botão do obturador carregado até meio e recomponha a disparo.



3. Carregue no botão do obturador até ao fim para tirar a fotografia.

Servo AF para Motivos em Movimento

Esta operação AF é adequada para motivos em movimento. Enquanto carregar sem soltar o botão do obturador até meio, a câmara continua a focar o motivo.

- O ponto AF fica azul quando o Servo AF está ativo. O aviso sonoro não emite som, mesmo quando é feita a focagem.
- A exposição é definida no momento em que tira a fotografia.
- Para detalhes sobre a velocidade de disparo contínuo para disparo contínuo, consulte [Selecionar o Modo de Avanço](#).

Atenção

- A focagem com precisão pode não ser possível com valores de abertura elevados ou dependendo da objetiva, da distância até ao motivo e da velocidade de movimento do motivo.
- A utilização de zoom durante o disparo contínuo pode prejudicar a focagem. Utilize primeiro o zoom, recomponha a imagem e tire a fotografia.
- Considere fotografar com One-Shot AF se a operação Servo AF for instável para motivos parados.

AI Focus AF para comutação automática do modo AF

O modo AF muda automaticamente de **[One-Shot AF]** para **[Servo AF]** com base no estado do motivo enquanto prime o botão do obturador até meio ou fotografa continuamente.

Servo AF de Vídeo

[Deteção do Motivo AF](#)

Com esta função ativada, a câmara foca o motivo continuamente durante a gravação de vídeos.

1. Coloque o interruptor para fotografar/gravar vídeo na posição <  >.

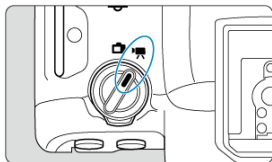

2. Selecione [**AF**: Servo AF do vídeo].

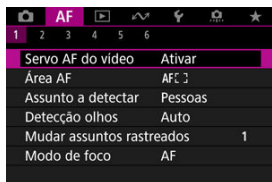

3. Selecione [Servo AF do vídeo].

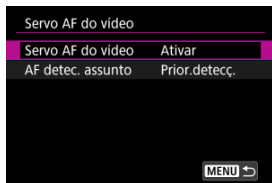

4. Selecione uma opção.

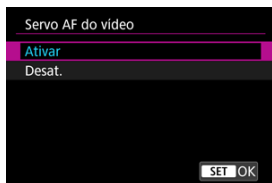

● Ativar

- A câmara foca o motivo continuamente, mesmo que não esteja a carregar no botão do obturador até meio.
- Para manter a focagem numa posição específica, ou se preferir não gravar sons mecânicos da objetiva, pode parar temporariamente Servo AF de Vídeo tocando em **[Servo AF vídeo pausado]** (1) no canto inferior do ecrã.



(1)

- A função Servo AF de Vídeo reiniciará se voltar à gravação de vídeos depois de operações como, por exemplo, carregar no botão <MENU> ou <▶>, ou alterar a área AF.

● Desat.

Enquanto carregar sem soltar o botão do obturador até meio, a câmara continua a focar o motivo. Ao carregar no botão <AF-ON> foca apenas uma vez.

Precauções quando definir para [Servo AF do vídeo: Ativar]

- **Condições de disparo que dificultam a focagem**
 - Um motivo em movimento que se aproxima ou se afasta rapidamente da câmara.
 - Um motivo que se move a curta distância da câmara.
 - Ao fotografar com um valor da abertura mais elevado.
 - Consulte também [Condições de disparo que dificultam a focagem](#).
- Como a objetiva avança continuamente e a carga da bateria é consumida, o tempo de gravação de vídeos possível (🕒) será reduzido.
- O microfone incorporado da câmara pode também gravar sons mecânicos da objetiva ou sons de operação da câmara/objetiva se forem efetuadas operações AF ou se a câmara ou a objetiva forem manobradas durante a gravação de vídeo. Neste caso, o uso de um microfone externo pode reduzir estes sons. Se com um microfone externo os sons ainda perturbarem, pode ser mais eficaz remover o microfone externo da câmara e posicioná-lo longe da câmara e das objetivas.
- O Servo AF vídeo faz uma pausa durante o zoom digital ou vista ampliada.
- Durante a gravação de vídeos, se um motivo se aproximar ou afastar, ou se mover a câmara na vertical ou na horizontal (movimento panorâmico), a imagem gravada pode expandir-se ou contrair-se momentaneamente (alteração na ampliação da imagem).

Detecção do Motivo AF

Pode especificar se pretende utilizar o Servo AF Vídeo se o motivo definido em [**AF: Assunto a detectar**] (🔗) não for detetado.

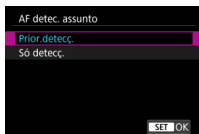

- **Prior.detecç.**

O Servo AF Vídeo é utilizado para motivos seleccionados automaticamente dentro da área definida em [**AF: Área AF**] (🔗).

Aos motivos definidos em [**AF: Assunto a detectar**] é-lhes dada prioridade para seleção automática.

- **Só detecç.**

O Servo AF Vídeo é utilizado apenas para motivos definidos em [**AF: Assunto a detectar**]. O Servo AF Vídeo pára se nenhum motivo for detetado.

Selecionar a Área AF

- [Área AF](#)
- [Selecionar a Área AF](#)
- [Servo AF de Rastreamento de Toda a Área](#)
- [Motivo a Detetar](#)
- [Deteção de Olhos](#)
- [Troca de Motivos Rastreados](#)
- [Rastrear com um Botão](#)
- [Modo de Focagem](#)
- [Configurar Manualmente os Pontos AF ou Molduras de AF por Zona](#)
- [Visualização Ampliada](#)
- [Sugestões de Disparo AF](#)
- [Condições de disparo que dificultam a focagem](#)
- [Intervalo AF](#)

: AF Pontual



A câmara foca numa área menor do que o 1-ponto AF.

: AF de 1 ponto



A câmara foca utilizando um único ponto AF .

Expandir área AF:

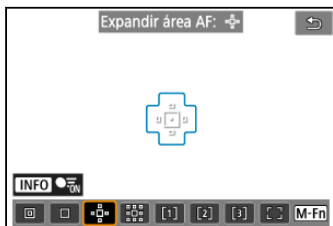



Foca utilizando um ponto AF  e a área AF aqui delineada a azul. Eficaz para motivos em movimento, que são difíceis de seguir com 1-ponto AF.

A focagem no motivo preferencial é mais fácil do que com o AF por Zona Flexível.

Quando o Servo AF é usado, comece por focar usando um ponto AF .

Expandir área AF: À volta



Foca usando um ponto AF  e a área AF circundante aqui delineada a azul, o que facilita muito mais a focagem em motivos em movimento do que com Expandir área AF: .

Quando o Servo AF é usado, comece por focar usando um ponto AF .

[1]: AF por Zona Flexível 1

Por defeito é definida uma moldura quadrada de AF por Zona.

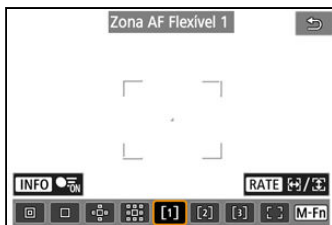

[2]: AF por Zona Flexível 2

Por defeito é definida uma moldura quadrada vertical de AF por Zona.

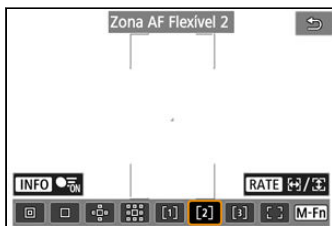

[3]: AF por Zona Flexível 3

Por defeito é definida uma moldura quadrada horizontal de AF por Zona.

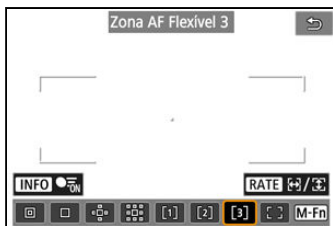

Com a AF por Zona Flexível 1–3, pode definir livremente o tamanho da moldura da AF por Zona (📷).

Usa a seleção automática AF em molduras de AF por Zona para cobrir uma área maior do que Expandir a área AF, o que facilita a focagem comparativamente ao AF 1-ponto/Expandir área AF e também é eficaz para motivos em movimento.

As áreas de focagem são determinadas não apenas com base no motivo mais próximo, mas também com base numa variedade de outras condições, como rostos (de pessoas ou animais), veículos, movimento do motivo e distância do motivo.

Pressionar o botão do obturador até metade exibe (📷) sobre os pontos AF focados.

[C]: Área AF inteira



Usa a seleção automática AF numa moldura de área AF inteira para cobrir uma área maior do que AF por Zona Flexível, o que facilita a focagem comparativamente ao AF 1-ponto/Expandir área AF/AF por Zona Flexível e também é eficaz para motivos em movimento.

As áreas de focagem são determinadas não apenas com base no motivo mais próximo, mas também com base numa variedade de outras condições, como rostos (de pessoas ou animais), veículos, movimento do motivo e distância do motivo.

Pressionar o botão do obturador até metade exibe (📷) sobre os pontos AF focados.

Selecionar a Área AF

Pode seleccionar a área AF que melhor se adequa às condições de disparo ou ao motivo. Se preferir focar manualmente, consulte [Focagem Manual](#).

1. Selecione [AF: Área AF].

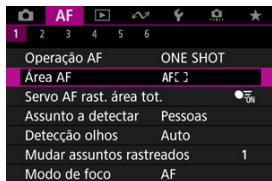

2. Selecione a área AF.

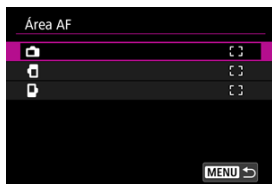

- O ecrã acima é exibido quando [**AF: Ponto AF vinc. à orientaç.**] () estiver definido para [**Pts AF separados: Área+pt**]. Defina áreas AF separadas depois de escolher as orientações verticais e horizontais.

 **Nota**

- Para definir a área AF, também pode carregar no botão <  > e depois no botão < M-Fn >.

Servo AF de Rastreo de Toda a Área

Pode definir se deseja mudar para o rastreo de motivo de toda a área durante Servo AF (enquanto o botão do obturador é pressionado até a meio com [**AF: Operação AF**] definido para [**Servo AF**]).

1. Selecione [**AF: Servo AF rast. área tot.**].

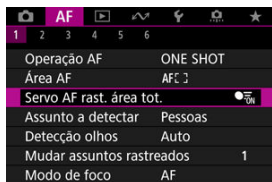

2. Selecione uma opção.

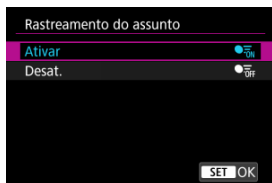

- **Ativar**

A área AF muda para área AF total para rastrear motivos em toda a área do ecrã enquanto prime o botão do obturador até meio.

- **Desat.**

Os motivos são rastreados apenas dentro dos pontos AF quando o botão do obturador é premido até a metade ou completamente.

Motivo a Detetar

Pode especificar condições para a seleção automática do motivo principal a ser rastreado. Selecionar uma opção diferente de **[Nenhum]** exibirá um quadro de rastreio [] para o motivo principal detetado. O quadro de rastreio mover-se-á para rastrear os motivos que começam a mover-se.

Pode fotografar focando os olhos do motivo definindo **[AF: Detecção olhos]** para uma opção diferente de **[Desat.]** (☑).

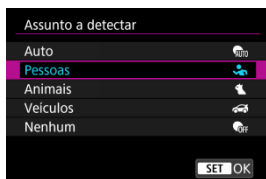

● Auto

Seleção automática do motivo principal a rastrear a partir de qualquer pessoa, animal ou veículo na cena.

● Pessoas

Dá prioridade aos rostos ou cabeças de pessoas como os principais motivos a rastrear. Quando o rosto ou a cabeça de uma pessoa já não pode ser detetado, a câmara tenta detetar e rastrear o tronco. Se o torso não for detectado, a câmara poderá rastrear outras partes do corpo.

● Animais

Deteta animais (cães, gatos, pássaros ou cavalos) e pessoas sendo dada prioridade aos resultados da deteção de animais para determinar os principais motivos a rastrear. Para animais, a câmara tenta detetar rostos ou corpos, e uma moldura de rastreamento é mostrada sobre qualquer rosto detetado.

Quando não se consegue detetar o rosto ou a totalidade do corpo de um animal, a câmara pode detetar parte do seu corpo.

● Veículos

Deteta veículos (carros desportivos e motorizadas, aviões e comboios) e pessoas sendo dada prioridade aos resultados da deteção de veículos para determinar os principais motivos a rastrear.

Para veículos, a câmara tenta detetar detalhes característicos ou o veículo como um todo (ou para comboios, a parte da frente), e uma moldura de rastreamento é mostrada sobre qualquer um destes detalhes detetados.

Se não for possível detetar detalhes característicos ou o veículo como um todo, a câmara poderá rastrear outras partes do veículo.

Carregue no botão **<INFO>** para ativar ou desativar a deteção Pontual para detalhes característicos dos veículos.

● **Nenhum**

A câmara determina o motivo principal automaticamente a partir de como compõe os disparos, sem detetar motivos.

As molduras de rastreamento não são exibidas.



Atenção

- Os seguintes tipos de motivos podem não ser detetados.
 - Extremamente pequeno ou grande
 - Muito claro ou escuro
 - Parcialmente oculto
 - Difícil distinguir do fundo
 - Obscurecido por chuva, neve ou nuvens de pó
- A postura das pessoas ou a cor ou a forma do que estão a vestir pode impedir a deteção. Molduras de rastreamento também podem aparecer para outros motivos que não sejam pessoas.
- A câmara pode não detetar cães, gatos, pássaros ou cavalos, dependendo da raça, cor, forma ou postura. Molduras de rastreamento também podem aparecer para animais de aparência semelhante ou para motivos que não são animais.
- A câmara pode não detetar veículos de duas ou quatro rodas, aviões ou comboios, dependendo do tipo, cor, formato ou orientação. Molduras de rastreamento também podem aparecer para veículos de aparência semelhante ou para motivos que não são veículos.

Nota

- Ao premir o botão do obturador até meio para a seleção de motivo pode escolher os seguintes motivos. Em cenas sem motivos relevantes, a câmara rastreia outros objetos independentemente da definição [**Assunto a detectar**].
 - **Auto**
Pessoas, animais, veículos
 - **Pessoas**
Pessoas, animais, veículos
(Animais e veículos são detetados apenas enquanto o rastreamento está em curso.)
 - **Animais**
Animais, pessoas
 - **Veículos**
Veículos, pessoas
- Em [**AF: Limitar assunto p/ deteção**], pode limitar às suas opções preferidas, as opções de definição de deteção disponíveis.
- Se parecer difícil para a câmara detetar o seu motivo preferido ao fotografar pessoas, animais ou veículos com [**Auto**], pode ser mais fácil se mudar para a opção de definição específica para este motivo.
- Para restringir AF à sua área AF específica, defina [**AF: Servo AF rast. área tot.**] para [**Desat.**] e [**AF: Assunto a detectar**] para [**Nenhum**].

Selecionar manualmente um motivo a focar

1. Verifique a moldura de rastreamento.





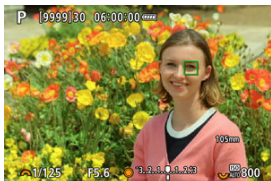
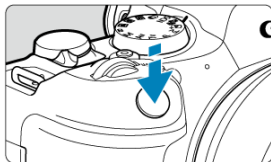

- Aponte a câmara ao motivo. Um ponto AF (ou moldura de Zona AF) aparece no ecrã se tiver definido **[AF: Área AF]** para uma opção diferente de **[Área AF total]**. Neste caso, apontar o ponto AF sobre o motivo.
- Um quadro de rastreamento [] aparece sobre qualquer motivo detectado.
- Quadro de rastreamento [] longe dos pontos AF são apresentados em cinza, exceto nalguns casos.
- Uma vez que o motivo rastreado esteja próximo de um ponto AF, mesmo que esteja fora do ponto AF, a moldura de rastreamento torna-se branca (distinguindo-se como uma moldura ativa), permitindo a sua seleção como motivo principal.
- Exibição a cinza de molduras de rastreamento [] não se aplica à gravação de vídeos.

2. Foque e dispare/grave.



- Um quadro de rastreamento é exibido (em verde para One-Shot AF ou azul para Servo AF) quando prime o botão do obturador até metade e a câmara emite um aviso sonoro (somente para One-Shot AF). Uma moldura de rastreamento laranja indica que a câmara não conseguiu focar os motivos.

Nota

- Selecionando um motivo pelo toque com [**AF**: Área AF] definido como [Área AF total] muda a moldura de rastreamento para [] e fixa esse motivo para rastreá-lo em todo ecrã.
- Para libertar o rastreamento bloqueado, prima o [ OFF].
- Carregar no botão do obturador até metade quando o ponto AF não se sobrepõe à moldura de rastreamento [] focará utilizando o ponto AF.
- O ativo [] pode abranger parte do motivo em vez de todo o motivo.
- O tamanho das molduras de rastreamento muda consoante o motivo.
- Mesmo que tenha selecionado manualmente uma área AF, pode mudar a área AF para [Área AF total] e iniciar AF com deteção de motivo pressionando o botão atribuído a [AF no assunto detectado] em [: Personalizar botões].

Atenção

- Tocar no ecrã para focar foca com **[One-Shot AF]**, independentemente da definição da operação AF.
- Se o rosto do motivo ficar bastante desfocado, não será possível efetuar a deteção de rosto. Ajuste a focagem manualmente () de modo a possibilitar a deteção do rosto e faça depois a focagem automática AF.
- A AF pode não conseguir detetar motivos ou rostos de pessoas nas extremidades do ecrã. Recomponha a imagem para centrar o motivo ou trazê-lo para mais perto do centro.

Pode fotografar com o foco nos olhos de pessoas ou animais.

1. Selecione [**AF**: Detecção olhos].

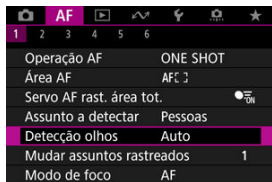

2. Selecione uma opção.

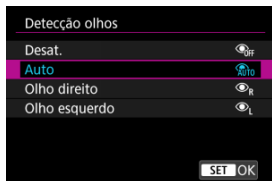

- **Desat.**
A detecção ocular não é efetuada.
- **Auto**
O olho para a operação AF é selecionado automaticamente após a detecção do olho.
- **Olho direito/Olho esquerdo**
Dá prioridade ao olho selecionado para AF, após a detecção do olho. Se o olho do lado com prioridade não for detetado, o outro olho será usado para AF.

3. Aponte a câmara ao motivo.

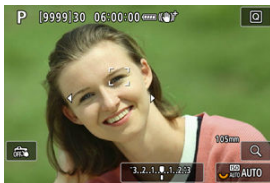

- É apresentada uma moldura de rastreamento em torno dos seus olhos.
- Para escolher um olho a ser focado quando **[AF: Área AF]** estiver configurada para **[Área AF total]**, toque no ecrã ou use < * >. À medida que usa < * >, a moldura de rastreamento muda novamente para [◀ ▶].
- Também pode tocar no ecrã para seleccionar um olho, quando **[AF: Área AF]** estiver definido para **[Área AF total]** ou enquanto o rastreamento está em curso.
- Se o olho que seleccionou não for detetado, um olho para focar será seleccionado automaticamente.

4. Tire a fotografia.

⚠ Atenção

- Dependendo do motivo e das condições de disparo, os olhos do motivo podem não ser detetados corretamente ou o olho esquerdo ou direito de um motivo pode não ser priorizado corretamente.
- Os olhos não são detetados quando **[AF: Assunto a detectar]** está definido para **[Nenhum]**.

📄 Nota

- Em **[AF: Detecç. olhos E/D]**, pode limitar às suas opções preferidas, as opções de definição de detecção disponíveis.

Troca de Motivos Rastreados

Pode especificar com que facilidade a câmara alterna os pontos AF para rastrear motivos.

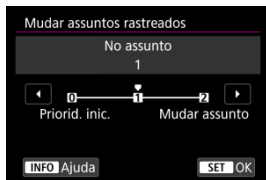

- **Priorid. inic.**

Rastreia o motivo inicialmente determinado para AF, na medida do possível.

- **No assunto**

Rastreia o motivo inicialmente determinado para AF, na medida do possível. Muda para outros motivos se a câmara deixar de conseguir determinar se o motivo rastreado é o motivo principal.

- **Mudar assunto**

Muda para acompanhar outros motivos em resposta às condições de disparo.

⚠ Atenção

Precauções quando definir para [Priorid. inic.]

- A câmara pode não ser capaz de continuar a acompanhar os motivos em algumas condições.
 - Se os motivos se moverem vigorosamente
 - Se os motivos mudarem de direção ou mudarem sua postura
 - Se as molduras de rastreamento se desviarem dos motivos, ou se os motivos estiverem escondidos por trás de obstruções e já não os conseguir ver
- Os motivos selecionados por operações de toque serão rastreados na medida do possível, independentemente da definição de [**AF: Assunto a detectar**].

📄 Nota

- Se preferir continuar a focar no motivo principal determinado inicialmente, considere utilizar [**Priorid. inic.**] ou [**No assunto**].
- Se preferir mudar rapidamente para outros motivos que a câmara possa focar, com base na forma como a foto é realizada, considere utilizar [**Mudar assunto**].

Rastrear com um Botão

Pode carregar no botão [Inic./parar rastr. AF área tot.] em [Func.: Personalizar botões] para rastrear motivos com uma moldura de rastreamento [AF]. Este exemplo é baseado na atribuição do botão < AF-ON > (AF).

1. Verifique a moldura de rastreamento.



- Um quadro de rastreamento aparece depois de apontar a câmara para um motivo.
- Aponte o ponto AF sobre o motivo se tiver selecionado uma opção diferente de [Área AF total] em [AF: Área AF].
- Com Expandir área AF: "0" ou Expandir área AF: Em redor aparecem sempre pontos AF adjacentes.
- Com AF por Zona Flexível, a moldura de AF por Zona é apresentada.

2. Carregue no botão < AF-ON >.



- O quadro de rastreamento muda para [AF-ON], que se fixa naquele motivo para rastreamento e segue o motivo dentro do ecrã se este se mover. Para cancelar o rastreamento, carregue novamente no botão < AF-ON >.
- A moldura de rastreamento muda para [AF-ON] quando vários motivos podem ser detectados, e pode utilizar < AF-ON > para escolher um motivo a focar.
- Assim que o rastreamento começar, o motivo é rastreado em todo o ecrã, independentemente da área AF especificada.

3. Tire a fotografia.

Nota

- A posição das áreas e pontos AF quando o rastreamento pára durante o modo de espera de disparo, corresponde à posição antes do rastreamento.
- Quando o rastreamento termina, enquanto o botão do obturador é premido até meio ou completamente, a área AF volta ao estado anterior ao rastreamento, mas, quando o rastreamento termina, o ponto AF está centrado no quadro de rastreamento (durante **[Servo AF]**).

Modo de Focagem

Pode definir como é que a câmara faz a focagem.

1. Selecione [**AF**: Modo de foco].

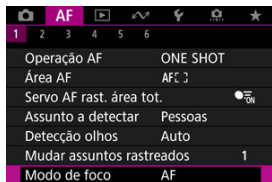

2. Selecione uma opção.



- **AF**
A câmara opera no modo de focagem automática.
- **MF**
A câmara opera no modo de focagem manual.

⚠ Atenção

- [**AF**: Modo de foco] não é apresentado nestas condições.
 - Quando objetivas com um interruptor de modo da focagem estão instaladas
 - Quando objetivas projetadas exclusivamente para foco manual estão instaladas
 - Quando não está instalada nenhuma objetiva
- Quando definido para [**MF**], os pontos AF ficam ocultos durante a visualização de informações básicas e é apresentado um ícone MF.

Configurar Manualmente os Pontos AF ou Molduras de AF por Zona

Pode definir o Ponto AF manualmente. Ecrãs como estes são apresentados quando definido para AF por Zona Flexível 1.

1. Verifique qual é o ponto AF.



(1)

- Um ponto AF (1) é exibido.

2. Mova o ponto AF.



- Use < * > para mover o ponto AF para a posição de focagem (mas note que com algumas objetivas, pode não conseguir mover para a extremidade do ecrã).
- Para centrar o ponto AF, prima < * > diretamente para dentro ou toque [OK].
- Pode também focar tocando numa posição no ecrã.
- Pode redimensionar as molduras de AF por Zona usadas para AF por Zona Flexível carregando no botão < [Z] > e depois o botão < RATE > (✓).

3. Foque e dispare/grave.

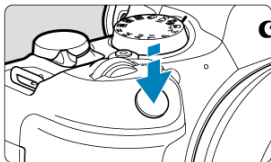

- Posicione o ponto AF sobre o motivo e carregue no botão do obturador até meio.



- Assim que o motivo estiver focado, o ponto AF muda de cor (para verde para One-Shot AF ou azul para Servo AF) e a câmara emite um aviso sonoro (apenas para One-Shot AF).
- Se a câmara não conseguir focar, o ponto AF fica laranja.

⚠ Atenção

- A câmara continuará a mover o ponto AF [] para acompanhar os motivos quando a AF por Zona Flexível e o Servo AF estiverem definidos, mas nalgumas condições de disparo (tais como quando os motivos são pequenos), pode não ser possível rastrear o motivo.
- A focagem pode ser difícil aquando da utilização de um Ponto AF periférico. Nesse caso, selecione um ponto AF no centro.
- Tocar no ecrã para focar foca com **[One-Shot AF]**, independentemente da definição da operação AF.

📄 Nota

- Pode definir áreas AF separadas e pontos AF para orientações verticais e horizontais quando **[AF: Ponto AF vinc. à orientaç.]** estiver definido para **[Pts AF separados: Área+pt]** (🔗).

Visualização Ampliada

Pode verificar a focagem pressionando o botão < Q > para aumentar a visualização em aprox. 5× ou 10×.

- A ampliação é centralizada no quadro de rastreamento quando o quadro de rastreamento é branco (como um quadro ativo) após a deteção do motivo. A ampliação é centrada no ponto AF (no centro do ecrã) quando os motivos são detetados e o quadro de rastreamento está cinzento, ou quando os motivos não podem ser detetados.
- A focagem automática é efetuada com visualização ampliada se carregar no botão do obturador até metade.
- Quando definido para Servo AF ou AI Focus AF, carregando no botão do obturador até metade na visualização ampliada reverte para a vista normal da focagem.

⚠ Atenção

- Se a focagem for difícil na visualização ampliada, volte à vista normal e execute a AF.
- Se executar a AF na vista normal e depois utilizar a visualização ampliada, pode não conseguir uma focagem precisa.
- A velocidade AF varia entre a vista normal e a visualização ampliada.
- A pré-visualização Servo AF de Vídeo não estão disponíveis na visualização ampliada.
- Com a visualização ampliada, a focagem torna-se mais difícil devido à vibração da câmara. Recomenda-se a utilização de um tripé.

Sugestões de Disparo AF

- Mesmo quando consegue focar, se carregar no botão do obturador até meio, a máquina volta a focar.
- O brilho da imagem pode mudar antes e depois da focagem automática.
- Dependendo do motivo e das condições de disparo, o tempo de focagem poderá ser maior ou a velocidade de disparo contínuo poderá diminuir.
- Se a fonte de luz mudar durante o disparo, o ecrã pode sofrer intermitência e a focagem pode tornar-se difícil. Nesse caso, reinicie a câmara e retome a captação com AF com a fonte de luz que irá usar.
- Se a focagem não for possível com AF, foque manualmente (☑).
- Para motivos nas extremidades do ecrã que estejam ligeiramente desfocadas, tente centrar o motivo (ou ponto AF, ou moldura de AF por zona) para os conseguir focar, depois recomponha a imagem antes de disparar.
- Com determinadas objetivas, pode ser mais difícil fazer a focagem automática ou pode não conseguir uma focagem precisa.

Condições de disparo que dificultam a focagem

- Motivos com baixo contraste, tais como o céu azul, superfícies planas de cor sólida ou quando há perda de detalhes de áreas claras ou sombras.
- Motivos mal iluminados.
- Riscas e outros padrões com contraste apenas na direção horizontal.
- Motivos com padrões repetidos (exemplo: as janelas de um arranha-céus, teclados de computadores, etc.).
- Linhas finas e contornos do motivo.
- Em fontes de luz com brilho, cores ou padrões em constante mudança.
- Cenas noturnas ou pontos de luz.
- A imagem sofre intermitência devido à luz fluorescente ou à luz LED.
- Motivos extremamente pequenos.
- Motivos na extremidade do ecrã.
- Motivos muito refletores ou em contraluz (exemplo: um automóvel com superfícies bastante refletoras, etc.).
- Motivos próximos e distantes cobertos por um ponto AF (exemplo: um animal numa jaula, etc.).
- Motivos em constante movimento dentro do ponto AF e que não fiquem parados devido à vibração da câmara ou à desfocagem do motivo.
- Efetuar AF quando o motivo está bastante desfocado.
- O efeito de focagem suave é aplicado com uma objetiva de foco suave.
- É utilizado um filtro de efeitos especiais.
- Aparece ruído (pontos de luz, faixas, etc.) no ecrã durante a função de AF.

Intervalo AF

O intervalo de focagem automática disponível varia de acordo com a objetiva usada e as definições como o rácio de aspeto, o tamanho de gravação de vídeos e Vídeo digital IS.

Pré-visualizar AF

Esta função mantém a focagem nos motivos. A câmara está pronta a focar imediatamente quando carrega no botão do obturador até meio.

1. Selecione [**AF**: Visualizar AF].

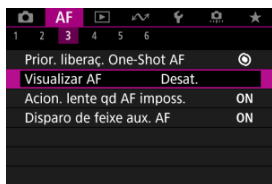

2. Selecione [**Ativar**].



⚠ Atenção

- Há menos fotos disponíveis quando definido como [**Ativar**], porque a objetiva é acionada continuamente e a carga da bateria é consumida.

Definições AF de Toçar & Arrastar

- [AF Toçar & Arrastar](#)
- [Método de posicionamento](#)
- [Área de toque ativa](#)
- [Sensibilidade Relativa](#)

Pode mover o Ponto AF ou a moldura de Zona AF tocando ou arrastando no ecrã enquanto olha pelo visor.

AF Toçar & Arrastar

1. Seleccione **[: Conf. de tocar e arrastar AF]**.

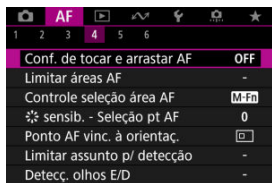

2. Seleccione **[Toque/arras. AF]**.

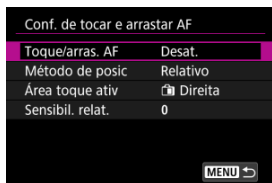

3. Seleccione [Ativar].

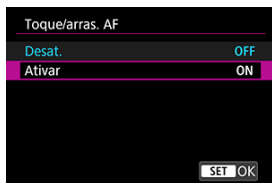

Método de posicionamento

Pode definir o modo como as posições são especificadas tocando e arrastando.

1. Defina [Método de posic].

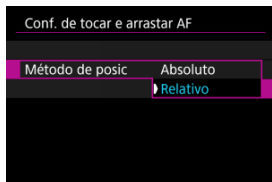

- **Absoluto**
O ponto AF move-se para a posição tocada ou arrastada no ecrã.
- **Relativo**
O ponto AF move-se na direção para a qual arrastar, na proporção exata da quantidade arrastada, seja qual for o ponto onde toque no ecrã.

Área de toque ativa

Pode especificar a área do ecrã usada para as operações de tocar e arrastar.

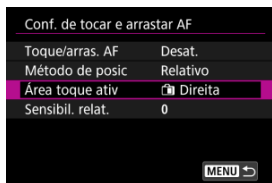

1. Selecione [Área toque ativ].



2. Defina a área que irá obedecer ao toque.



Nota

- Uma moldura laranja redonda [] é exibida quando toca no ecrã com [AF: Área AF] definida para [Área AF total]. Depois de remover o dedo da posição para onde deverá mover o ponto AF, é apresentado [] e esse motivo é rastreado. Para cancelar a seleção de motivo, toque em [Off].

Sensibilidade Relativa

Ao definir [**Método de posic**] para [**Relativo**], pode especificar a quantidade de movimento em resposta ao toque ou ao arrastamento.

1. Selecione [**Sensibil. relat.**].

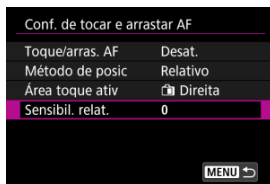

2. Defina a quantidade de movimento.

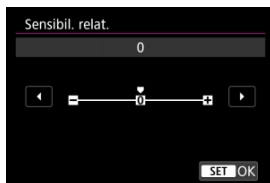

Para um posicionamento mais rápido do ponto AF, defina para o extremo positivo e para um posicionamento mais lento, defina para o extremo negativo.

Focagem Manual

[Definir Realce MF \(Realce dos Contornos\)](#)

[Guia de Focagem](#)

Se não for possível focar com a focagem automática, pode aumentar a imagem e focar manualmente.

1. Defina o modo de focagem para MF.

- Para objetivas RF sem interruptor de modo da focagem

Defina [**AF**: Modo de foco] para [MF].



- **Para objetivas RF com um interruptor de modo da focagem**
Coloque o interruptor de modo da focagem da objetiva na posição < MF >.

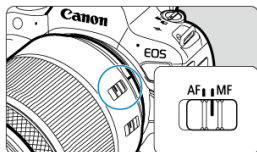

2. Amplie a imagem.



- Cada vez que premir o botão < Q > altera o rácio de ampliação na seguinte proporção.

→ x5 → x10 → x1 →

3. Mova a área ampliada.



- Use < * > para mover a área ampliada para a posição de focagem.
- Para centrar a área ampliada, carregue < * > diretamente para dentro.

4. Faça a focagem manualmente.

- Olhando para a imagem ampliada, rode o anel de focagem da objetiva para focar.
- Quando conseguir focar, carregue no botão < Q > para voltar à vista normal.



Nota

- Na visualização ampliada, a exposição é bloqueada.
- Mesmo ao focar manualmente, pode usar o Obturador Tátil para fotografar.

Definir Realce MF (Realce dos Contornos)

As margens dos motivos focados são apresentadas com cores para facilitar a focagem. Pode ajustar o limite das cores e a sensibilidade (nível) de deteção de margens.

1. Selecione [**AF**: MF-Config. Destaque].

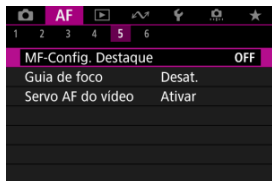

2. Selecione [Destaque MF].



3. Selecione [Ativar].



4. Defina [Nível] e [Cor].



- Defina conforme necessário.

⚠ Atenção

- Na visualização ampliada, o visor do realce não é mostrado.
- Durante a saída HDMI, o visor do realce não é mostrado nos equipamentos ligados via HDMI. Tenha em conta que o visor do realce é mostrado no ecrã da câmara quando a opção [📷: Exibição HDMI] é definida para [📷+📺].
- O visor do realce pode ser difícil de discernir em velocidades ISO elevadas, sobretudo quando a expansão ISO está definida. Se necessário, baixe a velocidade ISO ou defina [Destaque MF] para [Desat.].

📄 Nota

- A visualização de destaque apresentada no ecrã não é gravada nas imagens.
- O visor do realce pode ser difícil de discernir quando o Canon Log está definido. Se necessário, defina [Auxílio Visual.] para [Ativar].

Definir **[AF: Guia de foco]** para **[Ativar]** apresenta um moldura auxiliar que mostra em que direção ajustar o foco e a extensão do ajuste necessário.

1. Selecione **[AF: Guia de foco]**.

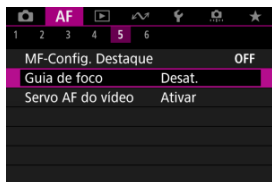

2. Selecione **[Ativar]**.

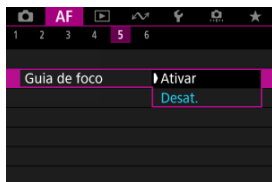

- Para exibir a moldura auxiliar na face da pessoa detetada como motivo principal, defina **[AF: Assunto a detectar]** para uma opção diferente de **[Nenhum]**. Também pode exibir a moldura auxiliar perto dos olhos da pessoa detetada como o motivo principal, definindo **[AF: Detecção olhos]** para uma opção diferente de **[Desat.]**.
- Depois de carregar no botão **< [AF] >**, pode usar **< * >** para mover a moldura auxiliar na direção em que carregar.
- Para definir a moldura auxiliar depois de a mover com **< * >**, prima no botão **< SET >**.
- Também pode mover e definir a moldura auxiliar tocando no ecrã.
- Para centrar a moldura auxiliar, toque em **[L]** ou carregue em **< * >** diretamente para dentro.

O enquadramento auxiliar indica a posição atual no foco e a quantidade de ajuste tal como abaixo.

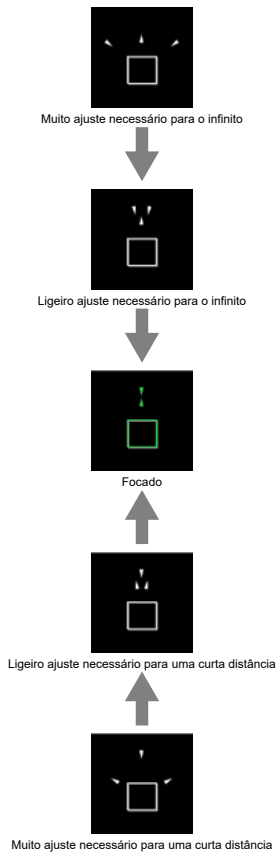

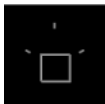

Informações de ajuste não detetadas

⚠ Atenção

- Sob condições difíceis de disparo para AF (AF-ON), o enquadramento auxiliar pode não ser exibido corretamente.
- Valores de abertura mais altos têm maior probabilidade de impedir a exibição correta da moldura auxiliar.
- Não são apresentados Pontos AF enquanto a moldura de guia estiver apresentada.
- A moldura de guia não é apresentada nestas situações.
 - Quando o modo de focagem está definido para AF na câmara ou objetiva
 - Quando a visualização está ampliada
 - Quando o zoom digital está definido
- O enquadramento auxiliar não é corretamente apresentado durante a mudança ou inclinação das objetivas TS-E.

📄 Nota

- O contador do Desligar auto da câmara não conta o tempo gasto ao ajustar a focagem com o anel de focagem eletrónico de uma objetiva.



- ☑ [Detalhes do Caso](#)
- ☑ [Case 1: Definição versátil multifinalidades](#)
- ☑ [Case 2: Continuar a rastrear os motivos, ignorando possíveis obstáculos](#)
- ☑ [Case 3: Focar instantaneamente os motivos que entram subitamente nos pontos AF](#)
- ☑ [Case 4: Para motivos que aceleram ou desaceleram rapidamente](#)
- ☑ [Case A: O rastreio adapta-se automaticamente ao movimento do motivo](#)
- ☑ [Parâmetros](#)
- ☑ [Ajuste dos parâmetros do Caso](#)

A captação com Servo AF pode ser facilmente adaptada aos seus motivos ou situações de fotografia, selecionando uma opção Case *. Esta função designa-se "Ferramenta de Configuração AF".

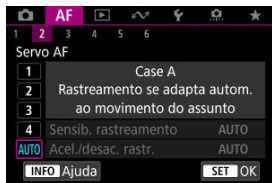
1. Seleccione o separador [AF2].







2. Seleccione um caso.

- Rode o seletor <  > para seleccionar um ícone de caso, depois carregue no botão <  >.
- O caso seleccionado está agora definido. Os casos seleccionados são apresentados a azul.
- Para verificar informações de ajuda, prima o botão < **INFO** >.

Detalhes do Caso

Case 1 a Case A são cinco combinações de definições para “[Sensibilidade de busca](#)” e “[Aceleração/desaceleração de procura](#)”. Consultando a tabela seguinte, selecione o caso para o seu motivo e situação de fotografia.

Case	Ícone	Descrição	Exemplos de situações de fotografia
Case 1		Configuração versátil multifinalidades	Motivos em movimento em geral
Case 2		Continuar rastrear assuntos ignorando possív obstáculos	Ténis, esqui freestyle
Case 3		Foco imediato em assuntos q/ entram súbito nos pts AF	Início de uma corrida de ciclismo, esqui alpino
Case 4		Para assuntos que aceleram ou desaceleram rapidamente	Futebol, ginástica rítmica, desportos motorizados, basquetebol
Case A		Rastreamento se adapta autom. ao movimento do assunto	Motivos em movimento em geral, especialmente em situações de fotografia dinâmica

Case 1: Definição versátil multifinalidades



Standard

- Sensib. rastreamento: 0
- Acel./desac. rastr.: 0

Definição normal adequada para motivos em movimento em geral. Adequado para muitos tipos de motivos e cenas.

Nas situações a seguir, selecione [Case 2] a [Case 4]: não-motivos que se movimentam através dos pontos AF, motivos elusivos ou motivos que repentinamente aparecem ou mudam de velocidade.

Case 2: Continuar a rastrear os motivos, ignorando possíveis obstáculos

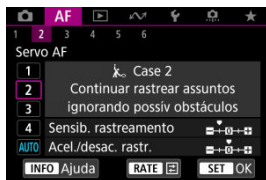

Standard

- **Sensib. rastreamento: Bloqueada: -1**
- **Acel./desac. rastr.: 0**

Definição para continuar a focar o motivo mesmo que não-motivos passem pelos pontos AF ou se o motivo se desviar dos pontos AF. Eficaz se preferir que o foco não mude para não-motivos ou para o fundo.

Nota

- Tente definir [**Sensib. rastreamento**] para [-2] se os não-motivos tendem a roubar a focagem ou os pontos AF tendem a afastar-se do motivo durante muito tempo, impedindo que a câmara rastreie o motivo-alvo nas predefinições (🔗).

Case 3: Focar instantaneamente os motivos que entram subitamente nos pontos AF

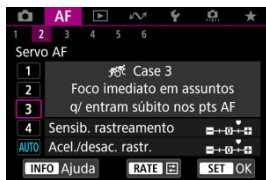

Standard

- **Sensib. rastreamento: Responsiva: +1**
- **Acel./desac. rastr.: +1**

Definição para focar uma série de motivos a diferentes distâncias nos pontos AF, um após outro. O foco muda para qualquer novo motivo que apareça em frente ao motivo-alvo. Igualmente eficaz quando quiser focar sempre o motivo mais próximo.

Nota

- Tente definir [**Sensib. rastreamento**] para [**+2**] se preferir uma focagem que muda imediatamente para novos motivos que aparecem subitamente ().

Case 4: Para motivos que aceleram ou desaceleram rapidamente

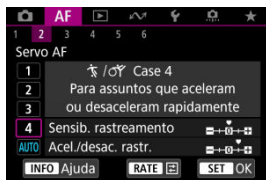

Standard

- Sensib. rastreamento: Responsiva: 0
- Acel./desac. rastr.: +1

Definição para manter o acompanhamento e a focagem nos motivos, mesmo que mudem de repente a velocidade.

Eficaz para motivos sujeitos a movimentos repentinos, rápida aceleração/desaceleração ou paragens súbitas.

Nota

- Tente definir [**Acel./desac. rastr.**] para [**+2**] para acompanhar motivos que mudam significativamente de velocidade de um momento para outro (🔗).

Case A: O rastreo adapta-se automaticamente ao movimento do motivo

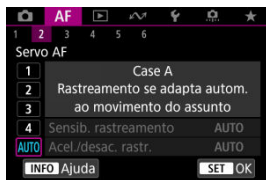

Útil quando preferir fotografar com parâmetros definidos automaticamente, com base na forma como os motivos mudam.

A sensibilidade de busca e o rastreo de aceleração/desaceleração são definidos automaticamente.

Sensibilidade de busca



Definição da sensibilidade de busca do motivo para Servo AF em resposta ao movimento de não-motivos através de pontos AF ou motivos que se desviam dos pontos AF.

- **0**

Definição normal. No geral, adequado para motivos em movimento.

- **Bloqueada: -2 / Bloqueada: -1**

A câmara vai continuar a tentar focar o motivo, mesmo que um não-motivo se atravesse nos pontos AF ou o motivo se afaste dos pontos AF. A definição -2 faz com que a câmara continue a detetar o motivo-alvo durante mais tempo do que a definição -1. Contudo, se a câmara focar o motivo errado, pode demorar mais algum tempo a conseguir focar o motivo-alvo.

- **Responsiva: +2 / Responsiva: +1**

A câmara consegue focar consecutivamente motivos que se encontram a distâncias diferentes e que são abrangidos pelos pontos AF. Igualmente eficaz quando quiser focar sempre o motivo mais próximo. A definição +2 é mais rápida a focar o motivo seguinte do que a definição +1.

No entanto, o mais provável é a câmara focar um motivo não planeado.

Aceleração/desaceleração de procura

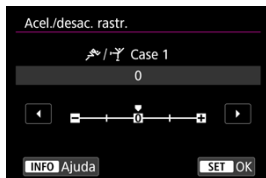

Definição para a sensibilidade de busca de motivo em resposta a alterações súbitas e significativas na velocidade, como quando os motivos começam ou param de se mover repentinamente.

- **0**

Adequado para motivos que se movem a uma velocidade constante (pequenas alterações na velocidade).

- **-2 / -1**

Adequado para motivos que se movem a uma velocidade constante (pequenas alterações na velocidade). Eficaz quando a definição 0 torna a focagem instável devido ao ligeiro movimento do motivo ou a um obstáculo na frente do motivo.

- **+2 / +1**

Eficaz para motivos sujeitos a movimentos repentinos, rápida aceleração/desaceleração ou paragens súbitas. A câmara continua a focar o motivo-alvo, mesmo que a velocidade do motivo em movimento mude rápida e subitamente. Por exemplo, é menos provável que a câmara foque atrás de um motivo que subitamente se aproxima, ou na frente de um motivo em aproximação que subitamente para. Com a definição +2 é mais fácil detetar mudanças súbitas na velocidade do motivo em movimento do que com a definição +1.

Contudo, como a câmara deteta até mesmo os movimentos mais ligeiros do motivo, pode não conseguir efetuar uma focagem precisa durante alguns instantes.

Ajuste dos parâmetros do Caso

Pode ajustar manualmente os parâmetros ((1) Sensibilidade de busca e (2) Rastreamento de aceleração/desaceleração) para Case 1 a Case 4.

1. Selecione um caso.



- Rode o seletor <  > para selecionar o número de um caso a ser ajustado.

2. Carregue no botão < RATE >.

- O parâmetro selecionado é realçado a roxo.

3. Selecione um parâmetro a ajustar.

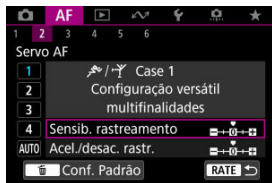

4. Faça o ajuste.

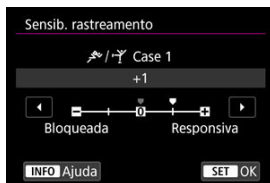

- As predefinições são indicadas por um ícone cinza claro [🔒].
- Para confirmar o ajuste, carregue no botão < (SET) >.
- Para voltar ao ecrã do passo 1, carregue no botão < RATE >.

Nota

- Para restaurar as definições de parâmetros para (1) e (2) para cada caso, carregue no botão < RATE > no passo 2 e, em seguida, carregue no botão < 🗑️ >.
- Também é possível registar as definições de parâmetros (1) e (2) no Meu Menu (📁). Isso permite ajustar as definições do caso selecionado.
- Para fotografar com um caso que tenha ajustado, selecione primeiro o caso ajustado e, em seguida, dispare.

☑ [AF3]

☑ [AF4]

☑ [AF6]

☑ [AF2] (Na Gravação de Vídeos)

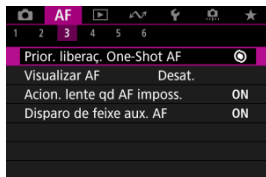

Pode configurar as funções AF em detalhe para se adaptarem ao seu estilo ou motivo de fotografia.

Prioridade de disparo One-Shot AF

Pode especificar se pretende priorizar a focagem ou a temporização para o disparo do One-Shot AF (exceto quando fotografa com o Obturador tátil).

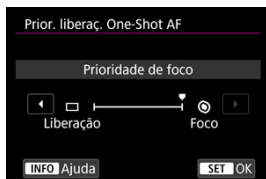

- [🎯] Foco

A máquina só tira a fotografia depois de conseguir focar. Útil quando quiser focar antes de tirar a fotografia.

- [□] Liberação

Prioriza o disparo do obturador sobre a focagem. Útil quando é mais importante captar o momento decisivo.

Tenha em atenção que a câmara dispara independentemente de o motivo estar ou não focado.

Operação da objetiva quando AF não está disponível

Pode especificar o funcionamento da objetiva que se aplica quando não é possível a focagem automática num motivo.

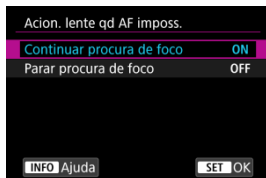

- **[ON] Continuar procura de foco**

Se não for possível focar com a focagem automática, a objetiva começa a procurar a focagem precisa.

- **[OFF] Parar procura de foco**

Se a focagem automática começar e os valores da focagem estiverem muito distantes dos corretos ou se não conseguir focar, o controlo da objetiva não é executado. Isto impede que a objetiva fique totalmente desfocada devido ao acionamento de procura de focagem.

⚠ Atenção

- **[Parar procura de foco]** é recomendado para super teleobjetivas ou outras objetivas que são orientadas sobre uma grande área de focagem, para evitar atrasos significativos no acionamento de procura de focagem se a objetiva ficar muito desfocada. Note que a focagem automática irá parar se a câmara determinar que a focagem automática num motivo não é possível, neste caso, deve focar manualmente antes de voltar à focagem automática.

Emissão da luz auxiliar AF

Pode ativar ou desativar a emissão da luz auxiliar AF da câmara ou de um Speedlite para câmaras EOS.

1. Selecione **[AF: Disparo de feixe aux. AF]**.

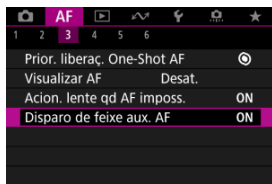

2. Selecione uma opção.



- **[ON] Ativar**
Ativa a emissão da luz auxiliar AF, quando necessária.
- **[OFF] Desat.**
Desativa a emissão da luz auxiliar AF. Defina se prefere não emitir a luz auxiliar AF.
- **[LED] Só feixe auxiliar AF LED**
Ativa o LED da emissão da luz auxiliar AF por Speedlites equipados com esta funcionalidade, quando essas unidades de flash estão instaladas. Se a sua Speedlite não estiver equipada com LEDs, é emitida a luz Auxiliar AF da câmara.

Atenção

- A emissão da luz auxiliar AF do Speedlite é desativada quando a função personalizada do Speedlite [**AF: Disparo de feixe aux. AF**] estiver definida para [**Desat.**].

Limitar áreas AF

Pode limitar as áreas AF disponíveis às áreas que normalmente utiliza. Selecione as áreas AF disponíveis e carregue no botão <SET> para adicionar uma marca de verificação [✓]. Selecione [OK] para registar a definição. Para detalhes sobre áreas AF, consulte [Área AF](#).



Atenção

- A marca [✓] não pode ser apagada para todos os itens ao mesmo tempo.

Nota

- Um asterisco à direita de [AF: Limitar áreas AF] indica que a predefinição foi modificada.

Controlo de seleção de área AF

Pode definir como os métodos de seleção da área AF são alterados.

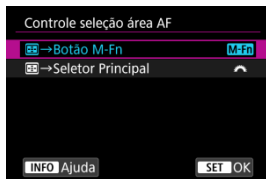

- **[M-Fn] [M-Fn] → Botão M-Fn**

Prima o botão < [M-Fn] >, depois o botão < M-Fn >. Cada vez que premir muda a área AF.

- **[Sun] [M-Fn] → Seletor Principal**

Carregue no botão < [M-Fn] >, depois rode o seletor < [Sun] > para mudar a área AF.

Nota

- Quando [**[M-Fn] → Seletor Principal**] estiver definido, utilize < [Sun] > para mover o ponto AF horizontalmente.

*Sensibilidade do multicontrolador na seleção de ponto AF



Pode ajustar a sensibilidade < [Sun] > que se aplica ao posicionamento do ponto AF.

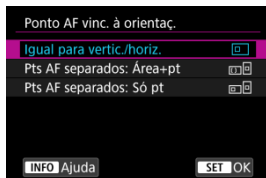

Pontos AF ligado a orientação

Pode definir áreas/pontos AF separados ou posições de pontos AF separadas para disparos na vertical e na horizontal.



-  **Igual para vertic./horiz.**
São utilizados os mesmos pontos AF ou molduras de AF por Zona nas mesmas áreas AF para disparos na vertical e na horizontal.
-  **Pts AF separados: Área+pt**
Podem ser definidos tipos separados de áreas AF ou pontos AF separados ou molduras de AF por Zona para cada orientação da câmara ((1) Horizontal, (2) Vertical com o punho da câmara para cima, (3) Vertical com o punho da câmara para baixo (☑)). Isto é útil ao mudar automaticamente para outros tipos de áreas AF ou posições de pontos AF ou molduras de AF por zona com base na orientação da câmara. As áreas AF e os pontos AF ou molduras de AF por Zona que atribui a cada uma das três orientações de câmara são memorizados.
-  **Pts AF separados: Só pt**
Podem ser definidos pontos AF separados ou molduras de AF por Zona separadas para cada orientação da câmara ((1) Horizontal, (2) Vertical com o punho da câmara para cima, (3) Vertical com o punho da câmara para baixo). Isto é útil quando se muda automaticamente para outras posições de pontos AF ou molduras de AF por Zona com base na orientação da câmara. As posições dos pontos AF ou molduras de AF por Zona que atribui a cada uma das três orientações de câmara são memorizadas.

Atenção

- A predefinição de **[Igual para vertic./horiz.]** é restaurada se se selecionar **[Config. básicas]** em **[☑: Restau. câmara]** (☑). As definições das orientações (1)–(3) são apagadas e a opção de área AF selecionada torna-se **[Área AF total]**.
- A definição pode ser apagada se mudar de objetiva.

Limite o motivo a detetar

Pode limitar as opções de definição disponíveis em [**AF**: Assunto a detetar] às suas opções preferidas. Selecione uma opção para excluir e prima o botão <  > para limpar [✓]. Selecione [**OK**] para registar a definição.



Atenção

- A marca [✓] não pode ser apagada para todos os itens ao mesmo tempo.

Nota

- Um asterisco à direita de [**AF**: Limitar assunto p/ deteção] indica que a predefinição foi modificada.

Deteção do olho esquerdo/direito

Pode limitar as opções de definição disponíveis em [**AF**: Deteção olhos] às suas opções preferidas. Selecione uma opção para excluir e prima o botão <  > para limpar [✓]. Selecione [**OK**] para registar a definição.



Atenção

- A marca [✓] não pode ser apagada para todos os itens ao mesmo tempo.



Nota

- Um asterisco à direita de [**AF**: **Detecç. olhos E/D**] indica que a predefinição foi modificada.

MF tempo integral eletrônico

Quando certas objetivas estão conectadas, a operação de ajuste manual de focagem, utilizando o anel de focagem eletrônico, é personalizável. Verifique o site da Canon para objetivas compatíveis (🔗).

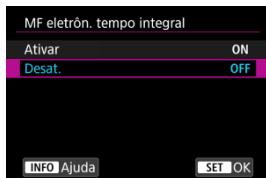

- **Desat.**

A operação de ajuste manual de focagem corresponde à configuração [Lente com MF eletrônico].

- **Ativar**

O ajuste manual de focagem está disponível sempre que o funcionamento da câmara é possível.

Objetiva com MF eletrônica

Para as objetivas equipadas com focagem manual eletrônica, pode especificar como o ajuste de foco manual é usado com One-Shot AF.

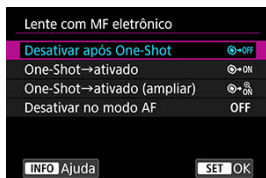

- **[🔍→OFF] Desativar após One-Shot**

O ajuste da focagem manual é desativado após a operação AF.

- **[🔍→ON] One-Shot→ativado**

Pode ajustar a focagem manualmente após a operação AF se continuar a carregar no botão do obturador até meio.

- **[ ON] One-Shot→ativado (ampliar)**

Pode ajustar a focagem manualmente após a operação AF se continuar a carregar no botão do obturador até meio. Pode ampliar a área em foco e ajustar a focagem manualmente rodando o anel de focagem da objetiva.

- **[OFF] Desativar no modo AF**

O ajuste manual da focagem é desativado quando o interruptor de modo da focagem da objetiva está definido para < AF >.

Atenção

- Com [**One-Shot→ativado (ampliar)**], a visualização pode não ser ampliada mesmo que rode o anel de focagem da objetiva enquanto prime o botão do obturador até meio imediatamente após a captura. Se for esse o caso, pode ampliar a visualização soltando o botão do obturador, aguardando pela visualização [Q] e, em seguida, premindo o botão do obturador até meio, à medida que roda o anel de focagem da objetiva.

Nota

- Para detalhes sobre as características técnicas de focagem manual da objetiva, consulte o Manual de Instruções da objetiva.

Use como anel de focagem ou de controlo

Comutação a partir do menu da funcionalidade de focagem da objetiva/anel de controlo.

Atenção

- Disponível ao usar objetivas que têm uma combinação de anel de focagem/anel de controlo, mas não têm interruptor para alternar entre estas funcionalidades.



- **Utilize como anel de focagem**
O anel funciona como um anel de focagem.
- **Utilize como anel de controlo**
O anel funciona como um anel de controlo.

Nota

- Restringir [**AF: Modo de foco**] para [**AF**] quando [**Usar como anel de controlo**] estiver seleccionado, prima o botão < [Q] > e adicione uma marca de verificação [✓] para [**Modo de foco é AF qdo. usado como anel contr.**].
- A troca também é possível no ecrã de Controlo Rápido, quando personalizada com [**Personaliz. Contr. Ráp.**] (⚙).

Rotação do anel de focagem

Pode reverter a direção em que o anel de focagem da objetiva RF é rodado para ajustar as definições.

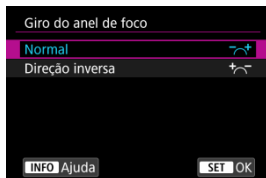

- [→+] Normal
- [←+] Direção inversa

Sensibilidade do anel de focagem de objetivas RF

Pode definir a sensibilidade do anel de focagem da objetiva RF.

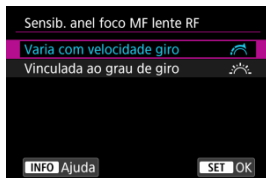

- [🚦] **Varia com velocidade giro**
A sensibilidade do anel de focagem varia dependendo da velocidade de rotação.
- [⚙️+] **Vinculada ao grau de giro**
A posição focal é ajustada com base no valor de rotação, independentemente da velocidade de rotação.

Velocidade Vídeo Servo AF

Pode definir a velocidade AF e as condições de operação para o Servo AF do vídeo. A função é ativada quando é utilizada uma objetiva que suporte transição de focagem lenta durante a gravação de vídeos*.

● Quando ativo

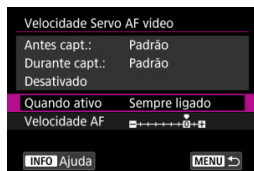

Pode definir [**Sempre ligado**] para a velocidade AF ser sempre aplicada para a gravação de vídeos (antes e durante a gravação de vídeos) ou pode definir [**Durante captura**] para a velocidade AF ser aplicada apenas durante a gravação de vídeos.

● Velocidade AF

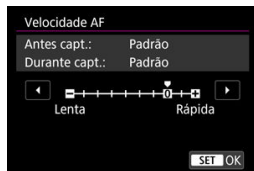

Pode ajustar a velocidade AF (velocidade de transição de focagem) de velocidade padrão (0) para lenta (um de sete níveis) ou rápida (um de dois níveis), de modo a obter o efeito pretendido para a criação de vídeos.

* **Objetivas que suportam transição de focagem lenta durante a gravação de vídeos**

As objetivas USM e STM lançadas em 2009 e posteriormente são compatíveis. Para mais detalhes, consulte o website da Canon (www.canon.com).

⚠ Atenção

- Com determinadas objetivas, a velocidade pode não mudar mesmo se ajustada a velocidade AF.

Nota

- A operação quando inativa é equivalente a quando **[Velocidade AF]** está definida para **[Padrão (0)]**.
- Um asterisco "*" à direita de **[AF: Velocidade Servo AF vídeo]** indica que a predefinição foi modificada.

Sensibilidade de busca Servo AF vídeo

Pode ajustar a sensibilidade de busca (para um de sete níveis), o que pode afetar a responsividade se o motivo se desviar do ponto AF durante o Servo AF de vídeo, como quando objetos interferentes cruzam os pontos AF ou quando gira a câmara.

Esta função está disponível quando **[AF: Servo AF do vídeo]** está definida para **[Ativar]**.

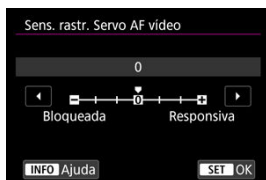

● Bloqueada: -3/-2/-1

Com esta definição, há menos probabilidade da câmara rastrear um motivo diferente se o motivo se desviar do ponto AF. Quanto mais a definição se aproximar do símbolo de menos (-), menor será a probabilidade de a câmara detetar um motivo diferente. É eficaz quando pretende evitar que os pontos AF detetem rapidamente um motivo que não é o desejado durante um movimento panorâmico ou quando um obstáculo se atravessa nos pontos AF.

● Responsiva: +1/+2/+3

Esta opção confere maior capacidade de resposta à câmara ao detetar um motivo que cobre o ponto AF. Quanto mais a definição se aproximar do símbolo de mais (+), maior será a capacidade de resposta da câmara. É eficaz se pretender manter a deteção de um motivo em movimento à medida que a distância em relação à câmara se altera ou focar rapidamente outro motivo.

Nota

- A operação quando inativa é equivalente a quando está definida para **[0]**.

Selecionar o Modo de Avanço

Tem à disposição os modos de avanço único e contínuo. Pode seleccionar o modo de avanço que melhor se adequa à cena ou ao motivo.

1. Carregue no botão <M-Fn> (Ⓜ6).

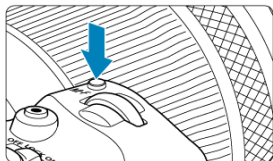

- Com uma imagem apresentada no ecrã, prima o botão <M-Fn>.

2. Selecione o item do modo de avanço.



- Prima o botão <M-Fn> para seleccionar o item do modo de avanço.

3. Selecione o modo de avanço.

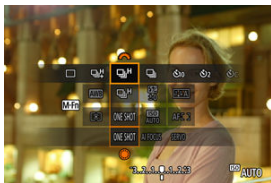

- Rode o seletor <  > para efetuar uma seleção.

-  **Disparo único**

Se carregar no botão do obturador até ao fim, a câmara só tira uma fotografia.

-  **Disparo contínuo de alta velocidade +**

Quando mantém completamente carregado o botão do obturador, pode fotografar continuamente conforme descrito abaixo enquanto o mantém pressionado, com base na definição [: **Modo do obturador**].

- [**Mecânico**]: máx. aprox. 12 disparos/seg.
- [**1ª cort. eletr.**]: máx. aprox. 12 disparos/seg.
- [**Eletrónico**]: máx. aprox. 40 disparos/seg.

-  **Disparo contínuo de alta velocidade**

Quando mantém completamente carregado o botão do obturador, pode fotografar continuamente conforme descrito abaixo enquanto o mantém pressionado, com base na definição [: **Modo do obturador**].

- [**Mecânico**]: máx. aprox. 5,5 disparos/seg.
- [**1ª cort. eletr.**]: máx. aprox. 7,0 disparos/seg.
- [**Eletrónico**]: máx. aprox. 20 disparos/seg.

-  **Disparo contínuo de baixa velocidade**

Quando mantém completamente carregado o botão do obturador, pode fotografar continuamente conforme descrito abaixo enquanto o mantém pressionado, com base na definição [: **Modo do obturador**].

- [**Mecânico**]: máx. aprox. 3,0 disparos/seg.
- [**1ª cort. eletr.**]: máx. aprox. 3,0 disparos/seg.
- [**Eletrónico**]: máx. aprox. 5,0 disparos/seg.

-  **Temporizador automático: 10 seg.**

-  **Temporizador automático: 2 seg.**

● **[📷] Temporizador automático: Disparo contínuo**

Para saber como fazer disparos com o temporizador automático, consulte [Utilizar o Temporizador Automático](#). Para saber como fazer disparos com telecomando, consulte [Disparo com Telecomando](#).

⚠️ Atenção

- **[📷]** permite aprox. 12 disparos/seg. de velocidade de disparo contínuo quando definido para **[1ª cort. eletr.]** ou **[Mecânico]** sob estas condições.
 - Temperatura ambiente (23°C)
 - Totalmente carregado LP-E6NH (observe que a velocidade de disparo contínuo pode ficar mais lenta quando se utilizam baterias com fraco desempenho de recarga)
 - Velocidade do obturador: 1/1000 seg. ou mais rápido
 - Wi-Fi conexão: Não conectado
 - Redução de intermitência: Nenhum
 - Utilização do flash: Nenhum
 - Acessórios compatíveis com a sapata multifunções instalada: Nenhum
 - Utilizar uma objetiva compatível com a velocidade máxima de disparo contínuo na abertura máxima
- **[📷]** permite aprox. 40 disparos/seg. de velocidade de disparo contínuo quando definido para **[Eletrônico]** sob estas condições.
 - Velocidade do obturador: 1/40 seg. ou mais rápido

Observe que a velocidade de disparo contínuo pode ser inferior a 40 disparos/seg. se ocorrer alguma das seguintes situações durante o disparo contínuo.

 - São aplicadas definições que fazem com que o valor da abertura mude no modo de disparo <Fv>, <P>, ou <Tv>
 - É efetuado o zoom
 - É efetuada a focagem manual
 - Servo AF muda a posição focada
- A velocidade de disparo contínuo muda da seguinte forma em resposta a fatores como carga da bateria, temperatura, luz tremeluzente, velocidade do obturador, valor da abertura, condições do motivo, brilho, operação AF, tipo de objetiva, uso do flash, e definições de disparo.

(Disparos/segundo aproximados)

Exibição de Ícone		Verde	Branco	Branco (Piscando)
		12	9,2	6,6
	Para [1ª cort. eletr.]	7,0	6,6	4,3
	Para [Mecânico]	5,5	5,2	3,5
	Para [1ª cort. eletr.]	3,0	3,0	3,0
	Para [Mecânico]	3,0	3,0	2,7

- A velocidade de disparo contínuo com o Servo AF pode ser mais lenta, dependendo das condições do motivo ou da objetiva usada.
- Visite o site da Canon para obter detalhes sobre as objetivas que suportam a velocidade máxima de disparo contínuo (🔗).
- Ao fotografar sob uma fonte de luz tremeluzente, a velocidade de disparo contínuo pode ser inferior.
- Quando a memória interna fica cheia durante o disparo contínuo, a velocidade de disparo contínuo pode baixar, uma vez que os disparos são temporariamente desativados (🔗).

Utilizar o Temporizador Automático

Utilize o temporizador automático quando quiser aparecer na fotografia (por exemplo, numa fotografia comemorativa).

1. Carregue no botão <M-Fn> (Ⓜ6).

- Com uma imagem apresentada no ecrã, prima o botão <M-Fn>.

2. Selecione o item do modo de avanço.

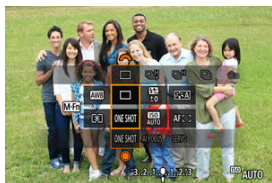

- Prima o botão <M-Fn> para selecionar o item do modo de avanço.

3. Selecione o temporizador automático.



- Rode o seletor <⏸> para escolher o temporizador automático.

Ⓜ10: Disparar em 10 seg.

Ⓜ2: Disparar em 2 seg.

ⓂC: Dispara continuamente durante 10 segundos para o número especificado de disparos*

* Defina o número de fotos tiradas continuamente (2–10), seja em [📷]: **Modo de Disparo]** ou no ecrã de Controlo Rápido.

4. Tire a fotografia.

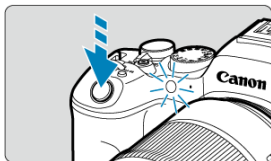

- Foque o motivo e carregue no botão do obturador até ao fim.
- Para verificar a operação, olhe para a lâmpada do temporizador automático, ouça os avisos sonoros, ou veja a contagem decrescente em segundos no ecrã.
- A intermitência da lâmpada do temporizador automático acelera e a câmara emite um aviso sonoro rápido aproximadamente 2 segundos antes de a fotografia ser tirada.

Atenção

- Com [S/C], algumas condições em disparo contínuo podem aumentar o intervalo de disparo, tais como a qualidade da imagem e o uso do flash.

Nota

- [S2] pode ser usado para começar a fotografar sem tocar na câmara (para evitar a vibração câmara) quando ela é montada num tripé para por exemplo fotos de natureza morta ou de exposição longa.
- Depois de tirar fotografias com o temporizador automático, deve reproduzir a imagem (Ⓢ) para verificar a focagem e a exposição.
- Se utilizar o temporizador automático para autorretratos, utilize o bloqueio de focagem (Ⓢ) para um objeto a uma distância aproximadamente igual à que se vai colocar.
- Para cancelar o temporizador automático após o início do mesmo, toque no ecrã ou carregue no botão <SET>.
- O tempo de desligar automaticamente pode ser prorrogado quando a câmara está configurada para disparo com telecomando.

Disparo com Telecomando

 [Telecomando Sem Fios BR-E1](#)

 [Telecomando RS-60E3](#)

O disparo com telecomando é compatível com o Telecomando Sem Fios BR-E1 ou Interruptor Remoto RS-60E3 (Ligações Bluetooth e com fio, respetivamente; vendidas separadamente).

Telecomando Sem Fios BR-E1

Pode disparar remotamente a uma distância máxima de aprox. 5 metros afastado(a) da câmara.

Primeiro, emparelhe a câmara e BR-E1 ().

Para instruções de utilização, consulte o manual de instruções do BR-E1.



Nota

- O tempo de desligar automaticamente pode ser prorrogado quando a câmara está configurada para disparo com telecomando.
- O BR-E1 também podem ser utilizado para gravação de vídeos. Mesmo ao tirar fotografias, pode gravar vídeos ajustando o interruptor do controlo remoto para o modo de vídeo.

Telecomando RS-60E3

Uma vez conectado à câmara, o interruptor permite disparar remotamente através de uma conexão com fio.

Para instruções de utilização, consulte o manual de instruções do RS-60E3.

1. Abra a tampa do terminal.
2. Ligue a ficha ao terminal do telecomando.

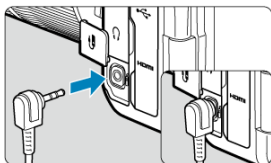

Operação de Personalização

[Mudar Áreas AF com o Seletor < !\[\]\(529949c2c3dadbaa4e538e8c643454bc_img.jpg\) >](#)



[Escolher Um Motivo de entre Várias Pessoas < !\[\]\(3dfb8d66e81160ad61421a3452093d1b_img.jpg\) >](#)

[Ajustar o Tamanho da Moldura AF por zona](#)

Esta seção descreve maneiras de personalizar a operação AF. Também pode usar uma combinação de definições personalizadas.

Mudar Áreas AF com o Seletor < >

A seleção da área AF pode ser atribuída ao seletor <  >.

1. Em [: Personalizar seletores], selecione [].



2. Selecione [Selecionar área AF].



- Agora pode mudar as áreas AF com o seletor <  >.



Nota

- Antes de mudar entre AF por Zona Flexível 1–3, é conveniente alterar a moldura de AF por Zona para o seu tamanho preferido (☑).

Escolher Um Motivo de entre Várias Pessoas <❄>

Pode escolher um motivo de entre várias pessoas para bloquear o quadro de rastreamento nessa pessoa.

Nota

- Antes desta personalização, algumas outras definições devem ser feitas da forma seguinte.
 - [Área AF]: [Área AF total]
 - [Servo AF rast. área tot.]: [Ativar]
 - [Assunto a detectar]: [Pessoas]
 - [Detecção olhos]: Outro que não seja [Desat.]

1. Em [❄: Personalizar botões], defina [❄] para [Seleção direta ponto AF].



2. Prima o botão <INFO>, e em [Sel. direta ao press. ❄], selecione [Inic./parar rastr. AF área tot.].



3. Carregue no botão do obturador até meio, de seguida solte-o.



- Um quadro de rastreamento (◀▶) é apresentado se forem detetados vários motivos.

4. Utilize < * > para definir o seu motivo preferido.



- Prima < * > até ao fundo ou prima para a esquerda ou para a direita. O quadro de rastreamento muda para [◀▶] e bloqueia esse motivo para rastreamento.
- Para libertar o rastreamento bloqueado, prima < * >.

ⓘ Atenção

- [◀▶] não é exibido em ambos os lados da moldura durante o Servo AF, mesmo que vários motivos sejam detetados.
- Durante o Servo AF, não é possível mudar para um tipo de motivo diferente daquele que está a ser rastreado.

Ajustar o Tamanho da Moldura AF por zona

Pode redimensionar as molduras de AF por Zona apresentadas para AF por Zona Flexível 1–3.

1. Prima o botão  durante a visualização do ecrã de captação.

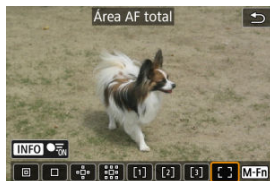





2. Prima o botão  repetidamente, seleccione Zona Flexível AF 1, 2, ou 3, depois prima o botão .



3. Ajustar o tamanho da moldura de AF por Zona.



- Utilize o seletor  ou  para ajustar o tamanho da moldura de AF por Zona, depois carregue no botão .
- Para restaurar a predefinição, carregue no botão .

Reprodução

Este capítulo cobre tópicos relacionados com a reprodução—reprodução de fotografias e vídeos—e apresenta as definições de menu no separador de reprodução [▶].

⚠ Atenção

- A visualização normal ou definição nesta câmara pode não ser possível para as imagens captadas em outras câmaras, ou imagens desta câmara que foram editadas ou renomeadas num computador.
- As imagens que não puderem ser usadas com funções de reprodução podem ser apresentadas.

- [Menus de Separadores: Reprodução](#)
- [Reprodução de Imagens](#)
- [Visualização de Imagem Ampliada](#)
- [Visor de Índice \(Visualização de Várias Imagens\)](#)
- [Reprodução de Vídeos](#)
- [Editar a Primeira e Última Cena de um Vídeo](#)
- [Extração de Fotogramas de Vídeos 4K ou Vídeos Time-Lapse 4K](#)
- [Edição de Prólogo de Vídeo](#)
- [Reprodução num Televisor](#)
- [Proteger Imagens](#)
- [Apagar Imagens](#)
- [Rodar Fotografias](#)
- [Alterar as Informações de Orientação do Vídeo](#)
- [Classificação de Imagens](#)
- [Copiar Imagens](#)
- [Ordem de Impressão \(DPOF\)](#)
- [Configurar livro foto](#)
- [Processamento RAW \(RAW/DPRAW\)](#)
- [Ajuda criativa](#)
- [Processamento de Imagens RAW com Controlo Rápido](#)
- [Processamento RAW de Pixel Duplo](#)
- [Processamento de Imagens RAW na Nuvem](#)
- [Reprodução Filtros Criativos](#)
- [Redimensionar Imagens JPEG/HEIF](#)
- [Recortar Imagens JPEG/HEIF](#)
- [Converter HEIF em JPEG](#)
- [Apresentação de Slides](#)

- [Definir Condições de Pesquisa de Imagem](#)
- [Retomar a Reprodução Anterior](#)
- [Procurar Imagens com o Seletor Principal](#)
- [Navegar Imagens com o Seletor Classificar+Controlo Rápido 1](#)
- [Alternar o Seletor Principal e o Seletor de Controlo Rápido 2 Durante a Reprodução](#)
- [Função do Botão Classificação](#)
- [Personalizar a Visualização de Informações de Reprodução](#)
- [Apresentar o Alerta Destaque](#)
- [Visualização de Pontos AF](#)
- [Grelha de Reprodução](#)
- [Contagem de Reprodução de Vídeos](#)
- [Saída HDMI HDR](#)
- [Extração de Fotografias de Imagens de Disparo Sequencial RAW](#)

Menus de Separadores: Reprodução

● Reprodução 1

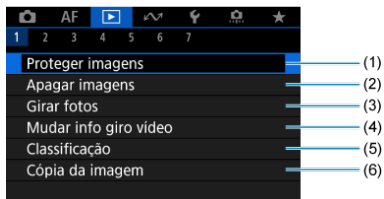

- (1) [Proteger imagens](#)
- (2) [Apagar imagens](#)
- (3) [Girar fotos](#)
- (4) [Mudar info giro vídeo](#)
- (5) [Classificação](#)
- (6) [Cópia da imagem](#)

● Reprodução 2

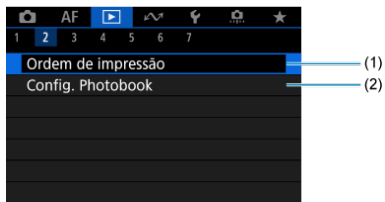

- (1) [Ordem de impressão](#)
- (2) [Config. Photobook](#)

● Reprodução 3

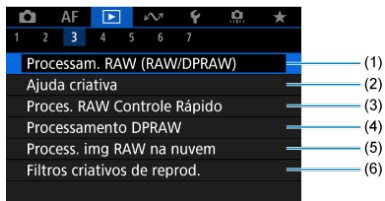

- (1) [Processam. RAW \(RAW/DPRAW\)](#)
- (2) [Ajuda criativa](#)
- (3) [Proces. RAW Controle Rápido](#)
- (4) [Processamento DPRAW](#)
- (5) [Process. img RAW na nuvem](#)
- (6) [Filtros criativos de reprodu.](#)

● Reprodução 4

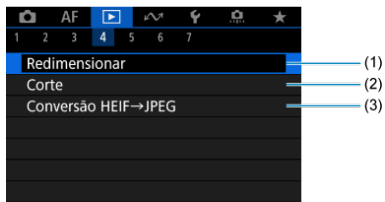

- (1) [Redimensionar](#)
- (2) [Corte](#)
- (3) [Conversão HEIF→JPEG](#)

● Reprodução 5

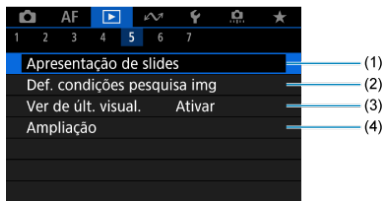

- (1) [Apresentação de slides](#)
- (2) [Def. condições pesquisa img](#)
- (3) [Ver de últ. visual.](#)
- (4) [Ampliação](#)

● Reprodução 6

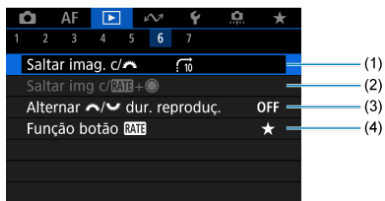

- (1) [Saltar imag. c/ \[WAVE\]](#)
- (2) [Saltar img c/\[RATE\]+ \[GLOBE\]](#)
- (3) [Alternar \[WAVE\]/\[GLOBE\] dur. reproduç.](#)
- (4) [Função botão \[RATE\]](#)

● Reprodução 7

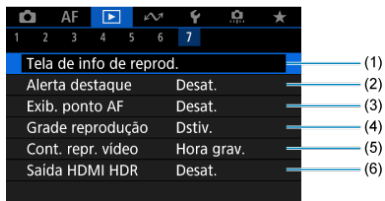

- (1) [Tela de info de reprod.](#)
- (2) [Alerta destaque](#)
- (3) [Exib. ponto AF](#)
- (4) [Grade reprodução](#)
- (5) [Cont. repr. vídeo](#)
- (6) [Saída HDMI HDR](#)

Nos modos da Zona Básica, são apresentados os seguintes ecrãs para [▶3], [▶4], [▶5] e [▶6].

● Reprodução 3

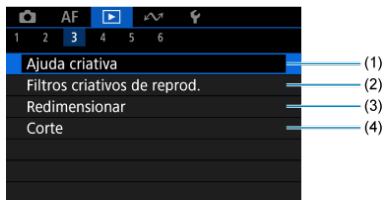

- (1) [Ajuda criativa](#)
- (2) [Filtros criativos de reprod.](#)
- (3) [Redimensionar](#)
- (4) [Corte](#)

● Reprodução 4

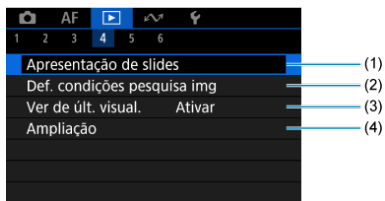

- (1) [Apresentação de slides](#)
- (2) [Def. condições pesquisa img](#)
- (3) [Ver de últ. visual.](#)
- (4) [Ampliação](#)

● Reprodução 5

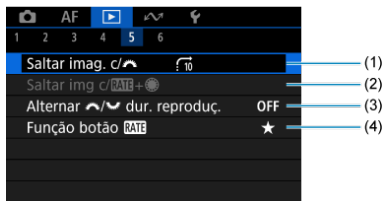

- (1) [Saltar imag. c/](#) 
- (2) [Saltar img c/RATE+](#) 
- (3) [Alternar](#)   [dur. reproduç.](#)
- (4) [Função botão RATE](#)

● Reprodução 6

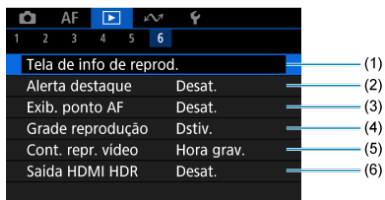

- (1) [Tela de info de reprod.](#)
- (2) [Alerta destaque](#)
- (3) [Exib. ponto AF](#)
- (4) [Grade reprodução](#)
- (5) [Cont. repr. vídeo](#)
- (6) [Saída HDMI HDR](#)

Reprodução de Imagens

- [Visor de Imagem Única](#)
- [Visor de Informações de Disparo](#)
- [Reprodução por toque](#)

Visor de Imagem Única

1. Mude para reprodução.



- Carregue no botão < ▶ >.
- Aparece a última imagem captada ou reproduzida.

2. Procure imagens.

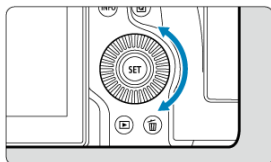

- Para reproduzir imagens a começar pelo seu mais recente disparo, rode o seletor <  > no sentido contrário ao dos ponteiros do relógio. Para reproduzir imagens a começar pela primeira imagem captada, rode o seletor no sentido dos ponteiros do relógio.
- Sempre que carregar no botão < INFO >, a visualização muda.

Sem informações



Visor de informações básicas









Visor de informações de disparo

3. Saia do modo de reprodução de imagens.

- Carregue no botão <  > para sair do modo de reprodução de imagens e voltar ao estado de espera para disparo.

Nota

- Linhas indicando a área da imagem são mostradas nas imagens RAW captadas com [: Corte/Taxa de proporção] definido como [1:1 (taxa de proporção)], [4:3 (taxa de proporção)] ou [16:9 (taxa de proporção)] ().
- Se as condições de procura forem definidas com [: Def. condições pesquisa img] () , apenas as imagens filtradas serão apresentadas.
- Durante a reprodução, as imagens captadas com [: Adic. informações de corte] definidas para uma opção diferente de [Desat.] () são apresentadas com linhas que indicam a área da imagem.

Visor de Informações de Disparo

Com o ecrã de informações de disparo apresentado (🔍), pode carregar em < ⌘ > para cima ou para baixo para ver outras informações. Pode também personalizar as informações apresentadas, em [▶]: **Tela de info de reprod.** (🔍).

Reprodução por toque

A câmara dispõe de um painel de ecrã tátil que pode usar para controlar a reprodução. As operações táteis suportadas são iguais às usadas com smartphones e dispositivos similares. Primeiro, carregue no botão < ▶ > para preparar para a reprodução por toque.

Procurar imagens



Visor de salto



Visor de índice

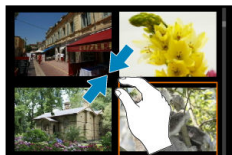

Visualização ampliada



Nota

- Também pode ampliar com toque duplo com um dedo.

Visualização de Imagem Ampliada

[Configurar a Proporção de Ampliação Inicial](#)

[Configurar a Posição de Ampliação Inicial](#)

[Ampliação para Imagens Subsequentes](#)

Pode ampliar a visualização das imagens captadas.

1. Amplie a imagem.



- Carregue no botão < Q >.



- É apresentada a visualização ampliada. A posição da área ampliada (1) é apresentada no canto inferior direito do ecrã, juntamente com [🔍 Q].
- Para ampliar imagens, rode o seletor < 🕒 > no sentido dos ponteiros do relógio.
- Para reduzir a ampliação, rode o seletor < 🕒 > no sentido contrário ao dos ponteiros do relógio. Para visor de índice (🔍), continue a rodar o seletor.

2. Percorra a imagem.

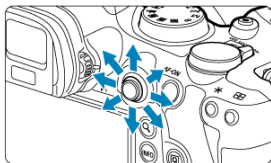

- Utilize < * > para percorrer a imagem ampliada.
- Carregue no botão < Q > ou < MENU > para sair da visualização ampliada.

Nota

- Para mudar para as outras imagens enquanto mantém a visualização ampliada, rode o seletor < 0 >.
- A ampliação não está disponível para vídeos.

Configurar a Proporção de Ampliação Inicial

Pode definir a Proporção de ampliação inicial.

1. Selecione [▶]: Ampliação].

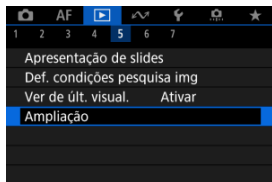

2. Selecione [Ampliação (aprox)].

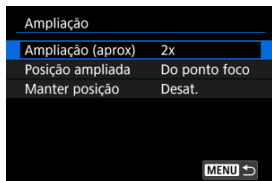

3. Selecione uma opção.

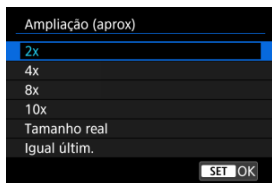

- **2x, 4x, 8x, 10x**

A visualização ampliada começa na taxa de ampliação selecionada.

- **Tamanho real**

Exibe essencialmente imagens em tamanho real, com base nos seus pixels.

- **Igual últim.**

A visualização ampliada retoma a mesma taxa com que saiu da última vez da visualização ampliada ao carregar no botão < ▶ > ou < Q >.

Configurar a Posição de Ampliação Inicial

Pode definir a posição de ampliação inicial.

1. Selecione [▶]: Ampliação].

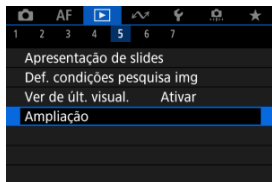

2. Selecione [Posição ampliada].

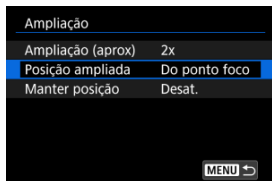

3. Selecione uma opção.

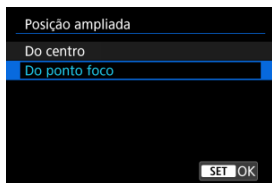

- **Do centro**

A visualização ampliada começa no centro do ecrã.

- **Do ponto foco**

visualização ampliada começa no ponto AF que está focado. Se a fotografia for captada com foco manual, a visualização ampliada começa no centro do ecrã.

Ampliação para Imagens Subsequentes

Pode especificar se deseja manter a mesma posição para a visualização ampliada ou usar a posição definida em [Posição ampliada] ao exibir imagens subsequentes.

1. Selecione [▶]: Ampliação].

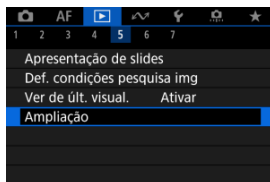

2. Selecione [Manter posição].

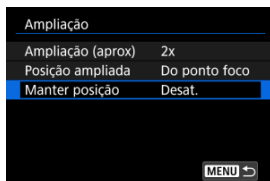

3. Selecione uma opção.

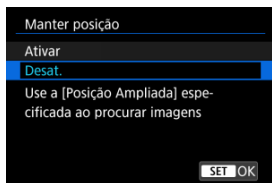

- **Ativar**

A posição ampliada atual é mantida ao exibir as imagens subsequentes na visualização ampliada.

- **Desat.**

A posição definida em **[Posição ampliada]** é mantida ao exibir as imagens subsequentes na visualização ampliada.

Visor de Índice (Visualização de Várias Imagens)

1. Mude para o visor de índice.

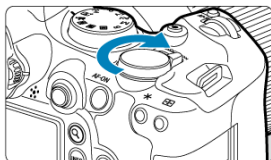

- Durante a reprodução de imagens, rode o seletor <  > no sentido anti-horário.

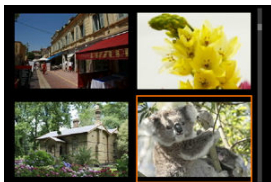

- Aparece o visor de índice de 4 imagens. A imagem selecionada é realçada com uma moldura laranja.
- Se rodar o seletor <  > um pouco mais no sentido contrário ao dos ponteiros do relógio, alternará o visor entre 9 imagens, 36 imagens e até 100 imagens. Rodar o seletor para a direita percorre os visor de 100, 36, 9, 4 e de imagem única.

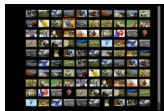
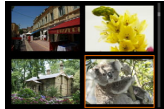

2. Procure imagens.

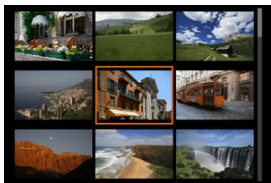

- Use < * > ou o seletor < ◯ > para mover a moldura laranja para a seleção da imagem.
- Prima o botão < (SET) > no visor de índice para ver a imagem selecionada no visor de imagem única.

Reprodução de Vídeos

1. Mude para reprodução.

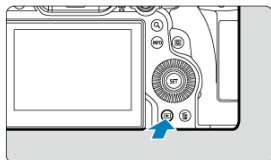

- Carregue no botão < play >.

2. Selecione um vídeo.



- Rode o seletor < play > para escolher o vídeo que pretende reproduzir.
- No visor de imagem única, o ícone [SET] que aparece na parte superior esquerda do ecrã indica que é um vídeo.



- No visor de índice, o picotado na extremidade esquerda de uma imagem em miniatura indica um vídeo. Não é possível reproduzir vídeos no visor de índice, por isso, portanto carregue no botão < play > para mudar para o visor de imagem única.

3. No visor de imagem única, carregue no botão <SET>.

- O painel de reprodução de vídeo aparece.

4. Reproduza o vídeo.



- Prima o botão <SET> ou toque em [▶].

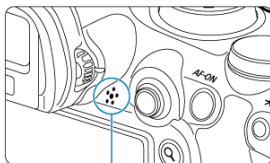

(1)

- Começa a reprodução do vídeo. O som é reproduzido através do altifalante (1).
- Pode pausar a reprodução e aceder ao painel de reprodução do vídeos premindo o botão <SET>. Prima novamente para retomar a reprodução.
- Prima <⌘> para cima ou para baixo para ajustar o volume (mesmo durante a reprodução).

Painel de reprodução de vídeo



Item	Operações de Reprodução
Saltar para anterior	Retrocede aproximadamente 1 segundos sempre que carrega para a esquerda < >. Carregar em < > para a esquerda rebobina o vídeo.
Quadro anterior	Exibe o fotograma anterior cada vez que rodar o seletor < > para a esquerda.
Reproduzir	Premindo o botão < > alterna entre reproduzir vídeos e parar a reprodução.
Quadro seguinte	Apresenta o fotograma seguinte cada vez que rodar o seletor < > para a direita.
Saltar para seguinte	Avança aprox. 1 seg. cada vez que pressiona para a direita < >. Carregar em < > para a direita faz avançar rapidamente o vídeo.
	Posição de reprodução
hh:mm:ss	O tempo de reprodução (horas: minutos: segundos, quando [Cont. repr. vídeo] estiver definido para [Hora grav.])
hh:mm:ss.ff (DF) hh:mm:ss:ff (NDF)	O código de tempo (horas: minutos: segundos: fotogramas, quando [Cont. repr. vídeo] está definido para [Código hora])
Volume	Prima < > para cima ou para baixo para ajustar o altifalante ().
	Prima o botão < > para ir para o próximo ecrã ().
	Carregue no botão < MENU > para regressar ao visor de imagem única.

Painel de reprodução de prólogo de vídeo



Item	Operações de Reprodução
Clipe Anterior	Prima < > para a esquerda para exibir o primeiro fotograma do vídeo anterior.
Quadro anterior	Exibe o fotograma anterior cada vez que rodar o seletor < > para a esquerda.
Reproduzir	Premando o botão < > alterna entre reproduzir vídeos e parar a reprodução.
Quadro seguinte	Apresenta o fotograma seguinte cada vez que rodar o seletor < > para a direita.
Próximo Clipe	Prima < > para a direita para exibir o primeiro fotograma do próximo vídeo.
	Posição de reprodução
hh:mm:ss	Tempo de reprodução (horas:minutos:segundos)
Volume	Prima < > para cima ou para baixo para ajustar o altifalante ().
	Prima o botão < > para ir para o próximo ecrã ().
MENU	Carregue no botão < MENU > para regressar ao visor de imagem única.



Os controlos que não constam dos dois ecrãs anteriores são os seguintes.

Item	Operações de Reprodução
Editar	Mostra o ecrã de edição (🔗).
Câmara lenta	Ajuste a velocidade de câmara lenta, rodando o seletor < 🕒 >. A velocidade de câmara lenta é indicada na parte superior direita do ecrã.
Apagar Clipe*	Apaga o vídeo atual.
Extração de quadros	Disponível quando reproduz vídeos 4K. Permite-lhe extrair o fotograma atual e guardá-lo como fotografia JPEG ou HEIF (🔗).
MENU	Carregue no botão < MENU > para voltar ao ecrã anterior.

* Exibido apenas durante a reprodução do prólogo de vídeo.

Atenção

- Ajuste o volume com os controlos da televisão quando a câmara estiver ligada a uma televisão para a reprodução de vídeos (🔗), porque não é possível ajustar o volume premindo as teclas para cima ou para baixo < ❄ >.
- A reprodução de vídeos pode parar se a velocidade de leitura do cartão for muito lenta ou os ficheiros de vídeo tiverem fotogramas corrompidos.

Nota

- Para retroceder ou avançar para o início do vídeo anterior ou seguinte durante a reprodução do prólogo de vídeo, prima esquerda ou direita < ❄ >.

Editar a Primeira e Última Cena de um Vídeo

Pode editar a primeira e última cenas de um vídeo em incrementos de aprox. 1 seg.

1. Pausar a reprodução do vídeo.

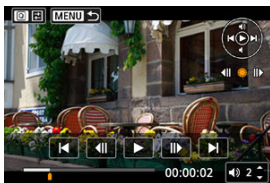

- O painel de reprodução de vídeo aparece.

2. Carregue no botão <Q> e depois selecione [R].

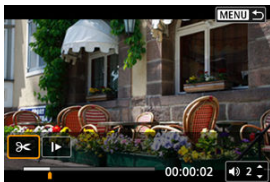

3. Especifique a parte que pretende editar.

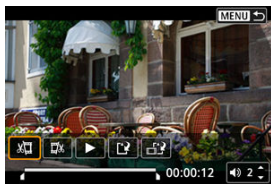

- Selecione [] (Cortar início) ou [] (Cortar fim).

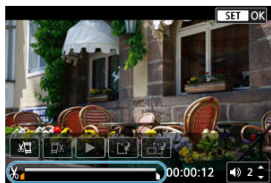

- Pressione < * > para a esquerda ou para a direita para retroceder ou avançar um fotograma. Mantenha o Multicontrolador carregado para um retrocesso ou avanço rápido dos fotogramas. Sempre que rodar o seletor < >, retrocede ou avança um fotograma.
- Após decidir que parte pretende editar, carregue no botão < SET >. A porção indicada por uma linha no fundo do ecrã permanecerá.

4. Verifique o vídeo editado.

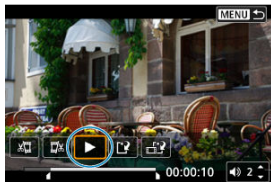

- Selecione [] para reproduzir o vídeo editado.
- Para alterar a parte editada, volte ao passo 3.
- Para cancelar a edição, carregue no botão < MENU >.

5. Gravar.



- Selecione [↗] (1).
- Aparece o ecrã de guardar.
- Para guardar como novo vídeo, selecione [**Novo arq.**], ou para guardá-lo e substituir o ficheiro de vídeo original, selecione [**Substituir**].
Selecione [↗] (2) para guardar uma versão compactada do ficheiro. Os vídeos 4K são convertidos para vídeos Full HD antes da compactação.
- No ecrã de confirmação, selecione [**OK**] para guardar o vídeo editado e voltar ao ecrã de reprodução de vídeos.

⚠ Atenção

- Porque a edição é realizada em incrementos de aproximadamente 1 segundo (na posição indicada por [⏮] na parte inferior do ecrã), a posição real, onde os vídeos são cortados, pode ser diferente da posição especificada.
- Os vídeos captados com outra câmara não podem ser editados com esta câmara.
- Não pode editar um vídeo se a câmara estiver ligada a um computador.
- Comprimir e gravar não está disponível para os seguintes vídeos.
 - Vídeos gravados com [📷: **Captura HDR HDR PQ**] definido para [**Ativar**]
 - Vídeos gravados com [📷: **Configurações Canon Log**] definido para [**At. (C.LOG3)**]
 - Vídeos gravados nos tamanhos [📺 **FHD 29.97P [IPB]**] (NTSC), [📺 **FHD 25.00P [IPB]**] (PAL), ou [📺 **FHD 23.98P [IPB]**] (NTSC)
 - Os vídeos podem não ser comprimidos quando a restante capacidade da bateria for baixa. Recomenda-se o uso de uma bateria totalmente carregada ou de uma tomada de parede (vendida separadamente).
 - Para uma edição extensa de vídeos, considere utilizar um acessório opcional de tomada de parede.

Extração de Fotogramas de Vídeos 4K ou Vídeos Time-Lapse 4K

Em vídeos 4K ou time-lapse 4K, pode selecionar fotogramas individuais para gravar como fotografias JPEG ou HEIF. Isto é designado como “agarrar o fotograma”.

1. Selecione um vídeo 4K ou vídeo time-lapse em 4K.



- Rode o seletor < > para efetuar uma seleção.
- No ecrã de informações de disparo (), os vídeos 4K e time-lapse em 4K são indicados por um ícone [].
- No visor de índice, carregue no botão < > para mudar para o visor de imagem única.

2. No visor de imagem única, carregue no botão < >.

- O painel de reprodução de vídeo aparece.

3. Selecione um fotograma para extrair.



- Utilize o painel de reprodução de vídeo para selecionar o fotograma que pretende extrair como uma imagem fixa.
- Para instruções sobre o painel de reprodução de vídeo, consulte [Painel de reprodução de vídeo](#).

4. Carregue no botão < Q > e depois selecione [📷].



5. Gravar.



- Selecione [OK] para guardar o fotograma apresentado como uma imagem fixa JPEG.
As imagens HEIF são gravadas se extrair fotogramas de vídeos gravados com [📷: Captura HDR (HDR PQ)] definido para [Ativar].
- Verifique a pasta de destino e o número do ficheiro de imagem.

6. Selecione a imagem que pretende visualizar.

- Selecione [Ver vídeo original] ou [Ver foto extraída].

⚠ Atenção

- A extração de fotogramas não é possível a partir dos seguintes vídeos 4K.
 - Vídeos gravados com [📷: **Configurações Canon Log**] definido para [At. (C.LOG3)]
 - Vídeos gravados com outras câmaras
- A extração de fotogramas não é possível enquanto a câmara estiver ligada a um computador.

Edição de Prólogo de Vídeo

Capítulos individuais (vídeos) gravados no modo < [SET] > podem ser apagados. Tenha cuidado ao apagar vídeos, pois podem não ser recuperados.

1. Mude para reprodução.

- Carregue no botão < [▶] >.

2. Selecione uma fotografia com um prólogo de vídeo anexado.



- Rode o seletor < [◉] > para selecionar uma fotografia que inclua um prólogo de vídeo.
- No visor de imagem única, as fotografias com prólogos de vídeos anexados são rotuladas com [SET] [CAM] no canto superior esquerdo do ecrã.
- No visor de índice, carregue no botão < [SET] > para mudar para o visor de imagem única.

3. No visor de imagem única, carregue no botão < [SET] >.

4. Selecione um vídeo.



- Utilize [⏪] ou [⏩] para selecionar um vídeo.

5. Apague o vídeo.



- Carregue no botão <[Q]> e depois selecione [🗑️].

6. Selecione [OK].



- O vídeo é apagado e o prólogo de vídeo é substituído.



Nota

- Para obter outras instruções sobre como usar o painel de reprodução de vídeo para prólogos de vídeos, consulte [Painel de reprodução de prólogo de vídeo](#).

Reprodução num Televisor

Ao ligar a câmara a um televisor com um cabo HDMI, pode reproduzir as fotografias e os vídeos captados no televisor.

Se a imagem não aparecer no ecrã do televisor, confirme se [📺: Sistema de vídeo] está definido corretamente como [Para NTSC] ou [Para PAL] (dependendo do sistema de vídeo do seu televisor).

1. Ligue o cabo HDMI à câmara.

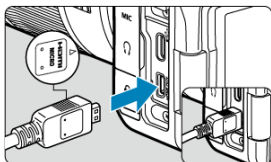

- Insira o cabo HDMI no terminal < **HDMI OUT** > da câmara.

2. Ligue o cabo HDMI ao televisor.

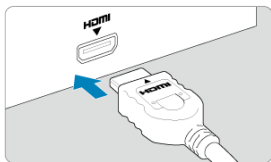

- Ligue o cabo HDMI à porta HDMI IN do televisor.

3. Ligue o televisor e mude a entrada de vídeo do mesmo para selecionar a porta ligada.

4. Coloque o interruptor de alimentação da câmara na posição < ON >.

5. Carregue no botão <▶>.

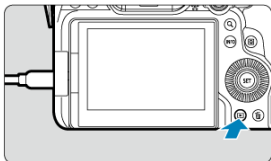

- As imagens são agora apresentadas no televisor, e nada é exibido no ecrã da câmara.
- As imagens serão automaticamente apresentadas na resolução ideal do televisor ligado.

⚠ Atenção

- Ajuste o volume do som do vídeo no televisor. Não é possível regular o volume do som com a câmara.
- Antes de ligar ou desligar o cabo entre a câmara e o televisor, desligue a câmara e o televisor.
- Consoante o televisor, parte da imagem apresentada pode ficar cortada.
- Não ligue a saída de outro dispositivo ao terminal <HDMI OUT> da câmara. Se o fizer, pode provocar avarias.
- Alguns televisores podem não apresentar as imagens devido a incompatibilidade.
- Pode demorar algum tempo até as imagens serem exibidas. Para evitar o atraso, defina [🔊: Resolução HDMI] para uma opção que não seja [Auto] (🔍).
- As operações do ecrã tátil não funcionam quando a câmara está ligada a um televisor.

Proteger Imagens

- [Proteger Imagens Individuais](#)
- [Especificar o Intervalo de Imagens a Proteger](#)
- [Proteger Todas as Imagens numa Pasta ou num Cartão](#)

Pode proteger imagens importantes para que não sejam apagadas acidentalmente.

⚠ Atenção

- Se formatar o cartão (🗑), as imagens protegidas também serão apagadas.

📄 Nota

- Quando proteger uma imagem, não pode apagá-la com a função de apagar da câmara. Para apagar uma imagem protegida, tem de cancelar primeiro a proteção.
- Se apagar todas as imagens (🗑), só se manterão as imagens protegidas. Este procedimento é útil quando pretender apagar todas as imagens desnecessárias de uma só vez.

Proteger Imagens Individuais

1. Seleccione [**▶**]: Proteger imagens].

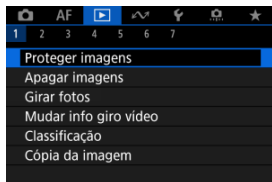

2. Selecione [Selecionar imagens].

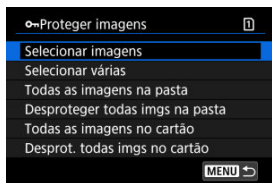





3. Selecione a imagem a proteger.



- Rode o seletor <  > para selecionar uma imagem a proteger.

4. Proteja a imagem.



- Carregue no botão <  > para proteger a imagem selecionada, após o que será identificada com um ícone  (1) na parte superior do ecrã.
- Para cancelar a proteção e apagar o ícone , carregue novamente no botão <  >.
- Para proteger outra imagem, repita os passos 3 e 4.

Nota

- Pode proteger imagens individuais durante a reprodução premindo o botão < **RATE** > quando [**Proteger**] é atribuído a []: **Função botão [RATE]** .

Especificar o Intervalo de Imagens a Proteger

Durante a visualização das imagens no visor de índice, pode especificar a primeira e última imagens de um intervalo para proteger as imagens especificadas de uma só vez.

1. Selecione [Selecionar várias].

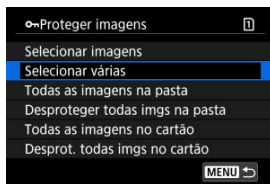

- Selecione [Selecionar várias] em [▶]: Proteger imagens].

2. Especifique o intervalo de imagens.



- Selecione a primeira imagem (ponto de início).
- Depois selecione a última imagem (ponto de fim). As imagens dentro do intervalo especificado ficam protegidas e aparece o ícone [On].
- Para selecionar outra imagem a proteger, repita o passo 2.

Proteger Todas as Imagens numa Pasta ou num Cartão

Pode proteger todas as imagens numa pasta ou num cartão de uma só vez.

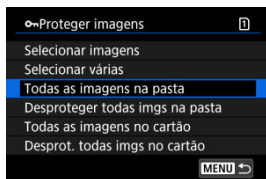

- Quando seleccionar **[Todas as imagens na pasta]** ou **[Todas as imagens no cartão]** em **[▶]: Proteger imagens**, todas as imagens na pasta ou no cartão serão protegidas.
- Para cancelar a proteção, seleccione **[Desproteger todas imgs na pasta]** ou **[Desprot. todas imgs no cartão]**.
- Se as condições de pesquisa forem definidas com **[▶]: Def. condições pesquisa img]** (🔍), o visor mudará para **[Todas imgs enc]** e **[Desprot todas enc]**.

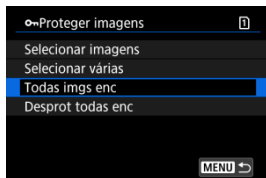

- Se seleccionar **[Todas imgs enc]**, todas as imagens filtradas pelas condições de procura serão protegidas.
- Se seleccionar **[Desprot todas enc]**, a proteção de todas as imagens filtradas será cancelada.

Apagar Imagens



- [Apagar Imagens Individualmente](#)
- [Selecionar Múltiplas Imagens \(\[√\]\) para Apagar em Conjunto](#)
- [Especificar o Intervalo de Imagens a Apagar](#)
- [Apagar Todas as Imagens numa Pasta ou num Cartão](#)

Pode optar por seleccionar e apagar imagens desnecessárias individualmente ou apagá-las num lote. As imagens protegidas (🔒) não são apagadas.

⚠ Atenção

- **Depois de apagar uma imagem, não pode recuperá-la. Antes de apagar a imagem, certifique-se de que já não precisa dela. Para evitar a eliminação acidental de imagens importantes, proteja-as.**

Apagar Imagens Individualmente

1. Carregue no botão <  >.
2. Selecione a imagem a apagar.
 - Rode o seletor principal <  > para escolher a imagem a apagar.

3. Carregue no botão <  >.

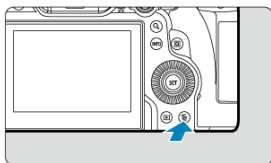

4. Apague as imagens.



Imagens JPEG/HEIF/RAW ou vídeos



- Selecione [Apagar].

Imagens RAW+JPEG/RAW+HEIF



- Selecione uma opção.
- Séries de imagens captadas no modo de avanço [], [], ou [] são apagadas quando seleciona [Apagar cena incluindo a imagem] durante a reprodução.

Selecionar Múltiplas Imagens ([√]) para Apagar em Conjunto

Marque as imagens que pretende apagar para poder apagar todas as imagens de uma só vez.

1. Selecione [▶]: Apagar imagens].

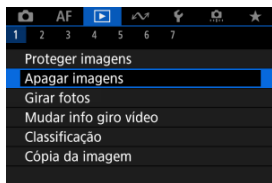

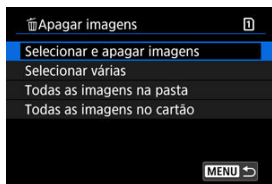

2. Selecione [Selecionar e apagar imagens].

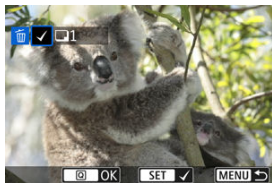

3. Selecione uma imagem.



- Rode o seletor principal <  > para selecionar uma imagem a apagar e depois prima o botão <  >.
- Para selecionar outra imagem a apagar, repita o passo 3.
- Carregue no botão <  >.

4. Apague as imagens.

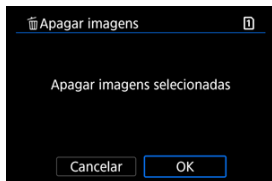

- Selecione [OK].

Especificar o Intervalo de Imagens a Apagar

Durante a visualização das imagens no visor de índice, pode especificar a primeira e última imagens de um intervalo para apagar as imagens especificadas de uma só vez.

1. Selecione [Selecionar várias].

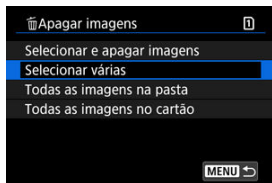

- Selecione [Selecionar várias] em [▶]: Apagar imagens].

2. Especifique o intervalo de imagens.



- Selecione a primeira imagem (ponto de início).
- Depois selecione a última imagem (ponto de fim). É colocada uma marca de verificação [✓] em todas as imagens incluídas no intervalo entre a primeira e última imagens.
- Para seleccionar outra imagem a apagar, repita o passo 2.

3. Carregue no botão <Q>.

4. Apague as imagens.



- Selecione **[OK]**.

Apagar Todas as Imagens numa Pasta ou num Cartão

Pode apagar todas as imagens numa pasta ou num cartão de uma só vez.

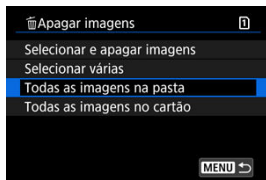

- Quando seleccionar [**Todas as imagens na pasta**] ou [**Todas as imagens no cartão**] em [▶]: **Apagar imagens**], todas as imagens na pasta ou no cartão serão apagadas.
- Se as condições de pesquisa forem definidas com [▶]: **Def. condições pesquisa img**] (🔍), o visor mudará para [**Todas imgs enc**].

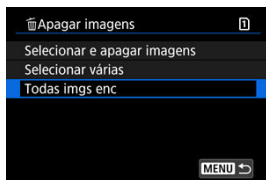

- Se seleccionar [**Todas imgs enc**], todas as imagens filtradas pelas condições de procura serão apagadas.

Nota

- Para apagar todas as imagens, incluindo imagens protegidas, formate o cartão (🗑️).
- Apagar imagens seleccionando [**Todas as imagens no cartão**] aplica-se ao cartão seleccionado em [🔍: **Func. grav.+sel. cartão/pasta**] (em [Grav./repr. 📷]/[Grav./repr. 🗣️] ou [Reprodução 📷]/[Reprodução 🗣️]).

Rodar Fotografias

Pode utilizar esta função para rodar a imagem apresentada para a orientação pretendida.

1. Selecione [▶]: Girar fotos].

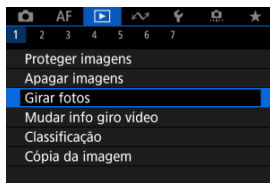

2. Selecione a imagem a rodar.

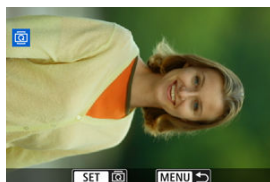





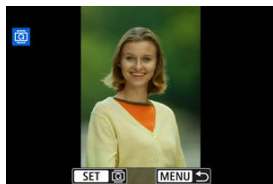

- Rode o seletor <⦿> para selecionar a imagem.

3. Rode a imagem.



- Sempre que carregar no botão <SET>, a imagem roda no sentido horário, da seguinte ordem: 90° → 270° → 0°.
- Para rodar outra imagem, repita os passos 2 e 3.

Nota

- Se definir [: **Giro automático**] para [  **Ativar**] () antes de tirar fotografias, não precisa de rodar a imagem com esta função.
- Se a imagem rodada não aparecer na orientação de rotação durante a reprodução de imagens, defina [: **Giro automático**] para [  **Ativar**].
- Não é possível rodar vídeos.

Alterar as Informações de Orientação do Vídeo

Pode editar manualmente as informações de orientação da reprodução de vídeos (que determina que lado está para cima).

1. Selecione [▶]: Mudar info giro vídeo].

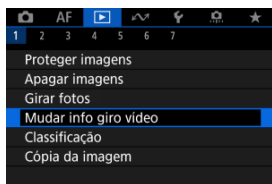

2. Selecione um vídeo.

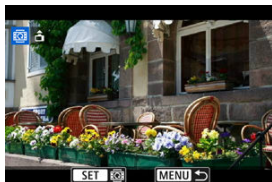

- Rode o seletor <⦿> para escolher um vídeo com informação de orientação a ser alterada.

3. Alterar as informações de orientação.

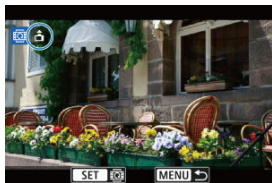

- Enquanto observa a câmara e o ícone ▲ no canto superior esquerdo do ecrã, prima o botão < SET > para especificar qual lado é para cima. Cada vez que premir o botão < SET > edita as informações de rotação do vídeo da seguinte maneira: [📷] → [📷] → [📷].

⚠ Atenção

- Os vídeos são reproduzidos horizontalmente na câmara e através da saída de vídeo HDMI, independentemente da configuração [📷: Adic. info giro 🗨️] (📷).
- As informações de orientação do vídeo de vídeos gravados com outras câmaras não podem ser editadas com esta câmara.

Classificação de Imagens

[Classificar Imagens Individuais com o Botão < RATE >](#)

[Classificar Imagens Individuais através do Menu](#)

[Classificar Especificando o Intervalo](#)



[Classificar Todas as Imagens numa Pasta ou num Cartão](#)

Pode classificar as imagens numa escala de 1-5 ([*]/[* *]/[* * *]/[* * * *]/[* * * * *]). Esta função designa-se por classificação.

* A classificação de imagens pode ajudar a organizá-las.

Classificar Imagens Individuais com o Botão < RATE >

1. Selecione a imagem que pretende classificar.

- Carregue no botão <  > para mudar para a reprodução de imagens.
- Rode o seletor <  > para selecionar a imagem a classificar.

2. Classifique a imagem.



- Carregue no botão < **RATE** > para classificar a imagem.
- Para classificar outra imagem, repita os passos 1 e 2.



Nota

- Nas definições detalhadas para [Classificaç.] em : Função botão **RATE**, pode seleccionar a classificação a aplicar.

Classificar Imagens Individuais através do Menu

1. Selecione [▶]: Classificação].

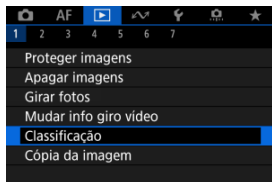

2. Selecione [Selecionar imagens].

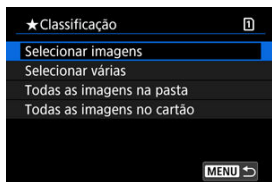

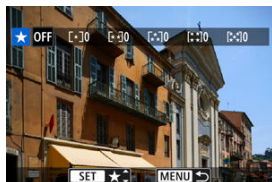

3. Selecione a imagem que pretende classificar.



- Rode o seletor <⦿> para selecionar a imagem que pretende classificar.

4. Classifique a imagem.



- Prima o botão <  > para que a classificação atual seja destacada em azul, conforme mostrado.
- Rode o seletor <  > para selecionar um símbolo de classificação, depois carregue no botão <  >.
- Quando acrescenta um símbolo de classificação à imagem, o número ao lado da classificação definida aumenta uma unidade.
- Para classificar outra imagem, repita os passos 3 e 4.

Classificar Especificando o Intervalo

Durante a visualização das imagens no visor de índice, pode especificar a primeira e última imagens de um intervalo para classificar as imagens especificadas de uma só vez.

1. Selecione [Selecionar várias].

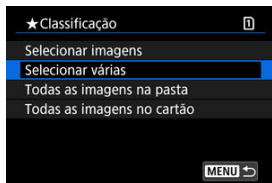

- Selecione [Selecionar várias] em [▶]: Classificação.

2. Especifique o intervalo de imagens.



- Selecione a primeira imagem (ponto de início).
- Depois selecione a última imagem (ponto de fim). É colocada uma marca de verificação [✓] em todas as imagens incluídas no intervalo entre a primeira e última imagens.
- Para selecionar outras imagens, repita o passo 2.

3. Carregue no botão < [Q] >.

4. Classifique a imagem.

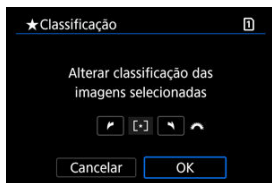

- Rode o seletor <  > para selecionar um símbolo de classificação e selecione [OK].
Todas as imagens dentro do intervalo especificado são classificadas (com a mesma classificação) de uma só vez.

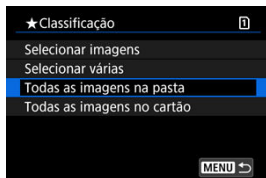

Classificar Todas as Imagens numa Pasta ou num Cartão

Pode classificar todas as imagens numa pasta ou num cartão de uma só vez.

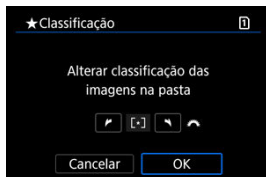

- Em [▶]: **Classificação**], quando seleccionar [Todas as imagens na pasta] ou [Todas as imagens no cartão], todas as imagens na pasta ou no cartão serão classificadas.



- Rode o seletor <  > para seleccionar uma classificação e seleccione [OK].
- Quando não pretender classificar imagens ou cancelar a classificação, seleccione [OFF].
- Se as condições de pesquisa forem definidas com [▶]: **Def. condições pesquisa img** () , o visor mudará para [Todas imgs enc].

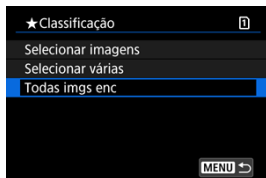

- Se seleccionar [Todas imgs enc], todas as imagens filtradas pelas condições de pesquisa serão classificadas conforme especificado.



Nota

- Valores próximos das classificações serão apresentados como [###] se houver mais de 1000 imagens com essa classificação.
- Com [▶]: **Def. condições pesquisa img** e [▶]: **Saltar imag. c/ **, só pode ver as imagens que receberam uma classificação específica.

Copiar Imagens

 [Copiar Imagens Individuais](#)

 [Copiar um Intervalo de Imagens](#)





 [Copiar Todas as Imagens numa Pasta ou num Cartão](#)

Pode copiar as imagens de um cartão para o outro cartão para guardar duplicados. Todas as imagens numa pasta ou num cartão também podem ser copiadas ao mesmo tempo.

Atenção

- Para cópias extensas, considere utilizar um acessório de tomada de parede (vendida separadamente).
 - Se a pasta ou cartão de destino já tiver uma imagem com o mesmo número de ficheiro, as opções **[Saltar imagem e continuar]**, **[Substituir imagem existente]** e **[Cancelar cópia]** são apresentadas. Selecione um método de cópia, e de seguida prima o botão **< (SET) >**.
 - **[Saltar imagem e continuar]**: todas as imagens com o mesmo número de ficheiro são ignoradas e não são copiadas.
 - **[Substituir imagem existente]**: todas as imagens com o mesmo número de ficheiro (incluindo imagens protegidas) são substituídas.
- Substituir imagens que tinham informações da ordem de impressão  implica que defina novamente as informações da ordem de impressão.
- As informações da ordem de impressão e da transferência de imagem não são incluídas em cópias de imagens.
 - Não é possível fotografar durante o processo de cópia. Selecione **[Cancelar]** antes de fotografar.

Nota

- As imagens são copiadas do cartão selecionado em [**F**: **Func. grav.+sel. cartão/pasta**] (em [**Grav./repr.** ]/[**Grav./repr.** ] ou [**Reprodução** ]/[**Reprodução** ]).
- As cópias de imagens têm o mesmo nome do ficheiro que a imagem original.
- Com **[Sel.imag.]**, as imagens em várias pastas não podem ser copiadas ao mesmo tempo. Selecione uma pasta de cada vez para copiar as imagens.

1. Selecione [▶]: Cópia da imagem].

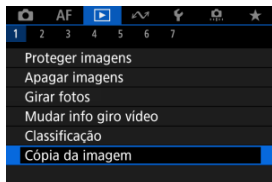

2. Selecione [Sel.imag.].

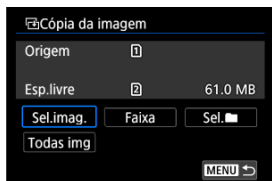

- Verifique os números dos cartões origem e destino e o espaço livre no cartão destino.
- Selecione [Sel.imag.] depois carregue no botão < (SET) >.

3. Seleccione a pasta.

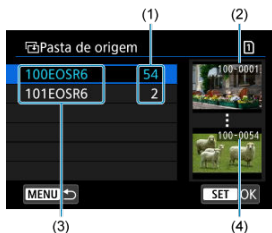

- (1) Quantidade de imagens na pasta
- (2) Número de ficheiro mais baixo
- (3) Nome da pasta
- (4) Número de ficheiro mais alto

- Seleccione a pasta de origem e depois prima o botão $\langle \text{SET} \rangle$.
- Ao seleccionar a pasta, consulte as imagens apresentadas à direita do ecrã.

4. Seleccione uma imagem a copiar.

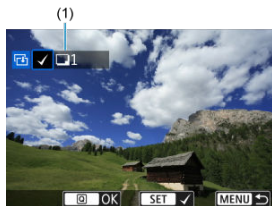

- (1) Total de imagens seleccionadas

- Rode o seletor principal $\langle \text{OK} \rangle$ para seleccionar uma imagem a copiar e depois prima o botão $\langle \text{SET} \rangle$.
- Para seleccionar outra imagem a copiar, repita o passo 4.

5. Carregue no botão < [Q] >.

6. Selecione [OK].

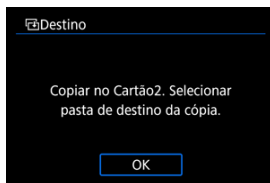

- Verifique o cartão destino e selecione [OK].

7. Selecione a pasta de destino.

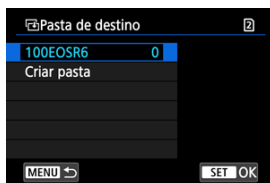

- Selecione a pasta para onde pretende copiar a imagem e depois prima o botão < [SET] >.
- Para criar uma nova pasta, selecione [Criar pasta].

8. Selecione [OK].



- Verifique as informações sobre o cartão de origem e o cartão destino e selecione [OK].

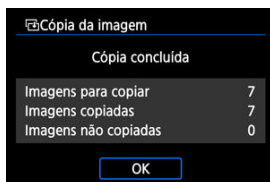

- Os resultados são apresentados após a conclusão da cópia. Selecione [OK] para voltar ao ecrã no passo 2.

Copiar um Intervalo de Imagens

Pode copiar todas as imagens especificadas de uma só vez, selecionando a primeira e a última imagem num intervalo enquanto olha para as imagens no visor de índice.

1. Selecione [Faixa].

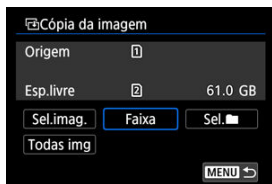

2. Selecione a pasta.



- Selecione a pasta de origem e depois prima o botão < (SET) >.
- Ao selecionar a pasta, consulte as imagens apresentadas à direita do ecrã.

3. Especifique o intervalo de imagens.





- Selecione a primeira imagem (ponto de início).
- Depois selecione a última imagem (ponto de fim). É colocada uma marca de verificação [✓] em todas as imagens incluídas no intervalo entre a primeira e última imagens.
- Para selecionar outra imagem a copiar, repita o passo 3.

4. Carregue no botão <Q>.

- As imagens no intervalo especificado são agora copiadas.

Copiar Todas as Imagens numa Pasta ou num Cartão

Pode copiar todas as imagens numa pasta ou num cartão de uma só vez.

Selecionar [Sel. ] ou [Todas img] em [: Cópia da imagem] copia todas as imagens que contém.

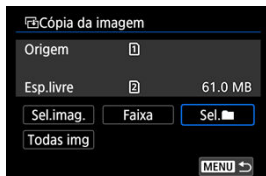

Ordem de Impressão (DPOF)

[☑ Definir Opções de Impressão](#)

[☑ Selecionar Imagens para Impressão](#)

DPOF (Formato de Ordem de Impressão Digital) permite-lhe imprimir imagens gravadas no cartão de acordo com as suas instruções de impressão, como a seleção da imagem, a quantidade a imprimir, etc. Pode imprimir várias imagens num lote ou criar uma ordem de impressão para um técnico de fotografia.

Pode configurar as definições de impressão, tais como tipo de impressão, impressão de data, impressão de número de ficheiro, etc. As definições de impressão serão aplicadas a todas as imagens especificadas para impressão. (As definições não podem ser especificadas individualmente para cada imagem.)

Definir Opções de Impressão

1. Selecione [▶]: Ordem de impressão].

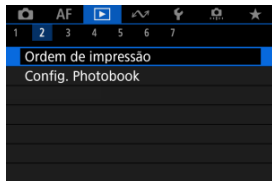

2. Selecione [Configurar].

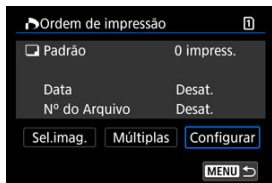

3. Defina as opções conforme pretendido.

- Defina as opções **[Tipo impressão]**, **[Data]** e **[Nº do Arquivo]**.

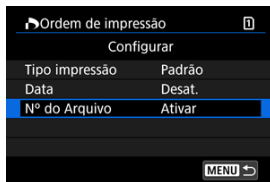

Tipo impressão		Padrão	Imprime uma imagem numa folha.
		Índice	Imprime várias imagens em miniatura numa folha.
		Ambos	Faz tanto impressões padrão com impressões de índice.
Data	Ativar	[Ativar] permite imprimir a data de gravação da imagem captada.	
	Desat.		
Nº do Arquivo	Ativar	[Ativar] permite imprimir o número de ficheiro.	
	Desat.		

4. Saia da definição.



- Carregue no botão < MENU >.
- Em seguida, seleccione **[Sel.imag.]** ou **[Múltiplas]** para especificar as imagens a imprimir.

Atenção

- Se imprimir uma imagem com um tamanho de imagem maior utilizando a definição **[Índice]** ou **[Ambos]** () , a impressão de índice pode não ser impressa com algumas impressoras. Nesse caso, redimensione a imagem () e imprima a impressão de índice.
- Mesmo que **[Data]** e **[Nº do Arquivo]** estejam definidos para **[Ativar]**, a data ou o número de ficheiro podem não ser impressos, consoante a impressora e a definição de tipo de impressão.
- No caso das impressões com a opção **[Índice]**, não pode definir **[Data]** e **[Nº do Arquivo]** para **[Ativar]** ao mesmo tempo.
- Quando imprimir com DPOF, utilize o cartão para o qual estejam definidas as características técnicas de ordem de impressão. Não é possível imprimir pela ordem de impressão especificada se extrair apenas as imagens do cartão para impressão.
- Determinadas impressoras compatíveis com DPOF, assim como os técnicos de fotografia, podem não conseguir imprimir as imagens conforme especificou. Quando usar uma impressora, consulte o respetivo manual de instruções. Ao solicitar o serviço de um acabamento fotográfico, peça com antecedência.
- Não utilize esta câmara para configurar definições de impressão para imagens com definições DPOF configuradas noutra câmara. Todas as ordens de impressão podem ser substituídas acidentalmente. A ordem de impressão também pode não ser possível, dependendo do tipo de imagem.

Selecionar Imagens

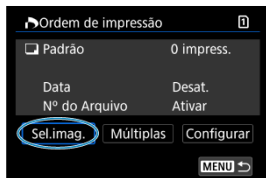

Selecione e especifique as imagens individualmente.

Carregue no botão < MENU > para guardar a ordem de impressão no cartão.

● Padrão/Ambos



(1) Quantidade

(2) Total de imagens selecionadas

Prima o botão < SET > para definir como 1 a quantidade de impressões da imagem atual. Se rodar o seletor < ◯ >, pode definir uma quantidade máxima de impressão de 99 cópias.

● Índice

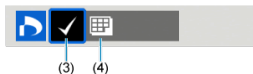

(3) Marca de verificação

(4) Ícone de índice

Imagens a que adiciona uma marca de seleção [✓] ao carregar no botão < SET > são incluídos na impressão de Índice.

Selecionar várias imagens

- **Selecionar várias**

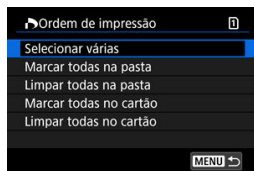

Selecione [**Selecionar várias**] em [**Múltiplas**]. Selecione a primeira e a última imagens do intervalo, marca todas as imagens no intervalo com uma marca de verificação [✓], e uma cópia de cada imagem será especificada para impressão.

- **Todas as imagens de uma pasta**

Selecione [**Marcar todas na pasta**] e especifique a pasta. É especificada uma ordem de impressão para uma cópia de todas as imagens na pasta.

Se selecionar [**Limpar todas na pasta**] e escolher a pasta, é cancelada a ordem de impressão para todas as imagens na pasta.

- **Todas as imagens no cartão**

Se selecionar [**Marcar todas no cartão**], uma cópia de todas as imagens no cartão é especificada para impressão.

Se selecionar [**Limpar todas no cartão**], a ordem de impressão para todas as imagens no cartão é apagada.

Se as condições de pesquisa forem definidas com [**Def. condições pesquisa img**] (☑) e se selecionar [**Múltiplas**], o visor mudará para [**Marcar todas imagens encontradas**] e [**Limpar todas imagens encontradas**].

- **Todas as imagens encontradas**

Se selecionar [**Marcar todas imagens encontradas**], uma cópia de todas as imagens filtradas pelas condições de procura é especificada para impressão.

Se selecionar [**Limpar todas imagens encontradas**], toda a ordem de impressão das imagens filtradas será apagada.

Atenção

- Não é possível especificar imagens e vídeos RAW/HEIF para impressão. Tenha em atenção que não é possível especificar imagens ou vídeos RAW/HEIF para impressão, mesmo que especifique todas as imagens como [**Múltiplas**].

Configurar livro foto

- [Especificar Imagens Individuais](#)
- [Especificar a Amplitude de Imagem para um Livro de Fotografias](#)
- [Especificar Todas as Imagens numa Pasta ou num Cartão](#)

Pode especificar até 998 imagens para serem impressas num livro de fotografias. Se utilizar o EOS Utility (software EOS) para importar imagens para um computador, as imagens especificadas para um livro de fotografias serão copiadas para uma pasta dedicada. Esta função é útil para encomendar livros de fotografias online.

Especificar Imagens Individuais

1. Selecione [**▶**]: Config. Photobook].

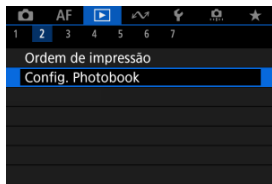

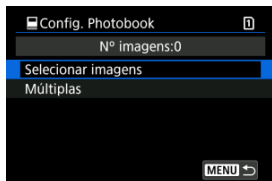

2. Selecione [Selecionar imagens].

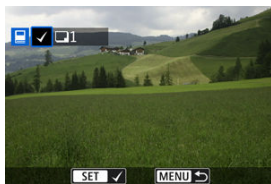

3. Selecione uma imagem para o livro de fotografias.



- Rode o seletor <  > para selecionar uma imagem para o livro de fotografias.e depois prima o botão <  >.
- Para selecionar outras imagens a especificar para um livro de fotografias, repita o passo 3.

Especificar a Amplitude de Imagem para um Livro de Fotografias

Ao olhar para as imagens no visor de Índice, pode especificar o intervalo (ponto inicial ao ponto final) de imagens a ser especificado para um livro de fotografias de uma só vez.

1. Selecione [Múltiplas].

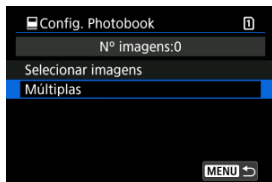

- Selecione [Múltiplas] em []: Config. Photobook].

2. Selecione [Selecionar várias].

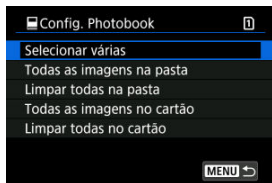

3. Especifique o intervalo de imagens.



- Selecione a primeira imagem (ponto de início).
- Depois selecione a última imagem (ponto de fim). É colocada uma marca de verificação [✓] em todas as imagens incluídas no intervalo entre a primeira e última imagens.
- Para selecionar outras imagens, repita o passo 3.

Especificar Todas as Imagens numa Pasta ou num Cartão

Pode especificar todas as imagens numa pasta ou num cartão de uma só vez para um livro de fotografias.

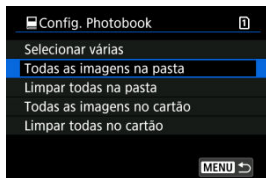

Todas as imagens na pasta ou no cartão são especificadas para o livro de fotografias quando seleciona **[Todas as imagens na pasta]** ou **[Todas as imagens no cartão]** na opção **[Múltiplas]** para **[▶]: Config. Photobook**.

Para cancelar a seleção, seleccione **[Limpar todas na pasta]** ou **[Limpar todas no cartão]**.

Se as condições de pesquisa forem definidas com **[▶]: Def. condições pesquisa img]** () e se seleccionar **[Múltiplas]**, o visor mudará para **[Todas imagens encontradas]** e **[Limpar todas imagens encontradas]**.

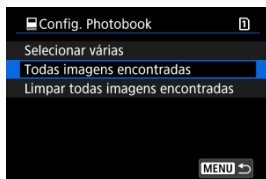

[Todas imagens encontradas]: Todas as imagens filtradas pelas condições de pesquisa são especificadas para o livro de fotografias.

[Limpar todas imagens encontradas]: Limpa a designação de livro de fotografias de todas as imagens filtradas.

⚠ Atenção

- Não é possível especificar imagens e vídeos RAW/HEIF para livros de fotografias. Tenha em atenção que não é possível especificar imagens ou vídeos RAW/HEIF para livros de fotografias, mesmo que especifique todas as imagens como **[Múltiplas]**.
- Não utilize esta câmara para configurar definições de livro de fotografias para imagens com definições configuradas noutra câmara. As definições do livro de fotografias podem ser substituídas acidentalmente.

Processamento RAW (RAW/DPRAW)

[Visualização Ampliada](#)

[Processar imagens com r cios de aspeto especificados](#)

[Op es de Processamento Imagem RAW](#)

Pode processar imagens **RAW** ou **CRAW** com a c mara para criar imagens JPEG ou HEIF. As imagens RAW permanecem as mesmas de quando captadas, para que possa ajustar as condi es de processamento para criar m ltiplos JPEGs ou HEIFs. Tamb m pode utilizar o Digital Photo Professional (software EOS) para processar imagens RAW.

Aten o

- O processamento para HEIF n o est  dispon vel imagens **RAW** ou **CRAW** captadas com velocidade ISO expandida (L ou H).

1. Selecione []: **Processam. RAW (RAW/DPRAW)**].

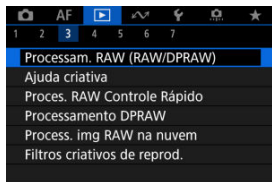





2. Selecione uma opção, depois selecione as imagens.

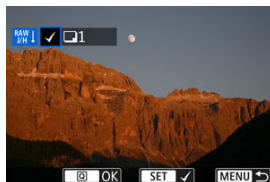

- É possível escolher várias imagens para processar de uma só vez.



Selecionar imagens



- Rode o seletor <  > para selecionar uma imagem a processar e depois prima o botão <  >.
- Carregue no botão <  >.

Selecionar várias



- Selecione a primeira imagem (ponto de início).
- Depois selecione a última imagem (ponto de fim). É colocada uma marca de verificação [] em todas as imagens incluídas no intervalo entre a primeira e última imagens.
- Para processar outras imagens, repita esta etapa.
- Carregue no botão <  >.

3. Defina as condições de processamento pretendidas.

Usar config. de disparo

- As imagens são processadas com as definições de imagens no momento da captação.
- Imagens captadas com [📷: **Configurações HDR PQ**] definido como [Ativar] serão processadas para criar HEIFs, e as imagens captadas com esta função definidas para [Desat.] serão processadas para criar JPEGs.

Config. processam.→JPEG/Config. processam.→HEIF



- Use < 📷 > para selecionar um item.
- Rode o seletor < 🌓 > ou < 🕒 > para mudar a definição.
- Carregue no botão < ⚙️ > para aceder ao ecrã de definição de função.
- Para repor as definições, prima o botão < 🏠 > e selecione [OK] após a apresentação de uma mensagem de confirmação.

Ecrã de comparação

- É possível alternar entre os ecrãs [Após alterar] e [Config. de captura] pressionando o botão < INFO > e rodando o seletor < 🕒 >.
- Os itens a laranja no ecrã [Após alterar] foram modificados desde o momento da captação.
- Carregue no botão < MENU > para regressar ao ecrã de condições de processamento.

4. Gravar.

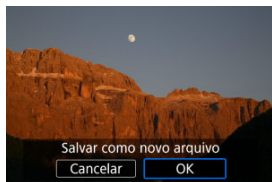

- Ao usar [**Config. processam.**→**JPEG**] ou [**Config. processam.**→**HEIF**], seleccione [**⌘S**] (Guardar).
- Leia a mensagem e seleccione [**OK**].
- Para processar outras imagens, seleccione [**Sim**] e repita os passos 2-4.

5. Seleccione a imagem que pretende visualizar.



- Seleccione [**Imagem original**] ou [**Imag. Process.**].
- É exibida a imagem que seleccionou.



Visualização Ampliada

Pode ampliar as imagens apresentadas para [Config. processam.→JPEG] ou [Config. processam.→HEIF] carregando no botão < Q >. A relação de ampliação varia de acordo com a definição [Qual. imagem]. Com < ✱ >, pode percorrer a imagem ampliada. Para cancelar a visualização ampliada, carregue novamente no botão < Q >.

⚠ Atenção

- Os resultados do processamento com [Otimizador Lente Digital] definido como [Alta] só são aplicados na visualização ampliada. Os resultados não são aplicados na visualização normal.

Processar imagens com rácios de aspeto especificados



Imagens JPEG ou HEIF no rácio de aspeto especificado são criadas quando processa imagens RAW captadas com   **Corte/Taxa de proporção**  definido como **[1:1 (taxa de proporção)]**, **[4:3 (taxa de proporção)]** ou **[16:9 (taxa de proporção)]**.

Opções de Processamento Imagem RAW

● ±0 Ajuste do brilho





Pode ajustar o brilho da imagem até ±1-stop em incrementos de 1/3-stop.

● Bal. branco (🔗)

Pode seleccionar o balanço de brancos. Seleccionar  permite seleccionar **[Auto: Prior. ambiência]** ou **[Auto: Prioridade branco]**. Se seleccionar , pode definir a temperatura da cor.

● Estilo da Foto (🔗)

Pode seleccionar o Estilo Imagem. Pode ajustar a nitidez, o contraste, e outros parâmetros.

* , , , e  não estão disponíveis quando **[Config. processam.→HEIF]** está definido.

● ±0 Nitidez (🔗)

Pode ajustar a nitidez num intervalo de -4 a +4.

* Não está disponível quando **[Config. processam.→HEIF]** está definido.

● Auto Lighting Optimizer/ Otimizador de ilum. auto (🔗) + Ajus. ilum. rosto

Pode especificar os detalhes do Auto Lighting Optimizer (Otimizar luz automática). Com automático, o ajuste ideal da iluminação nos rostos, pode eficazmente corrigir as imagens captadas com iluminação oblíqua ou iluminados por flash.

* Não está disponível quando **[Config. processam.→HEIF]** está definido.

Atenção

Quando o ajuste da iluminação do rosto está definido

- O ajuste adequado pode não ser possível nalgumas situações de disparo, a menos que os rostos possam ser detectados em detalhes e não estejam muito escuros.
- O ruído pode aumentar.
- O ajuste pode ser menos eficaz a velocidades ISO elevadas.

● RR alta sensib. ISO (🔗)

Pode definir o processamento de redução de ruído para velocidades ISO elevadas. Se for difícil identificar o efeito, amplie a imagem (🔗).

- **Qual. imagem** (🔗)

Pode definir a qualidade da imagem ao criar uma imagem JPEG ou HEIF.



- **sRGB Espaço de cores** (🔗)

Pode selecionar sRGB ou Adobe RGB. Uma vez que o ecrã da câmara não é compatível com Adobe RGB, a diferença na imagem será pouco perceptível, independentemente do espaço de cor definido.

* **[HDR PQ]** é apresentado quando **[Config. processam.→HEIF]** está definido mas não é uma opção para seleção.

● Correç. desvio lento

• OFF **Corr. ilum. perifér.**

É possível corrigir o fenômeno que torna os cantos da imagem mais escuros devido às características da objetiva. Se definir **[Ativar]**, a imagem corrigida é apresentada. Se for difícil identificar o efeito, amplie a imagem  e verifique os quatro cantos. É aplicada menos correção do que para a correção máxima com o Digital Photo Professional (software EOS, ). Se os efeitos da correção não forem aparentes, utilize o Digital Photo Professional para aplicar a correção de iluminação periférica.

• OFF **Correção de distorção**

É possível corrigir a distorção da imagem devido às características da objetiva. Se definir **[Ativar]**, a imagem corrigida é apresentada. A periferia da imagem é cortada na imagem corrigida.



Uma vez que a resolução da imagem pode parecer ligeiramente mais baixa, ajuste a nitidez com a definição do parâmetro Nitidez de Estilo Imagem conforme for necessário.

• OFF **Otimizador Lente Digital**

Corrija a aberração da objetiva, a difração e a perda de resolução induzida pelo filtro "low-pass" aplicando valores de design ótico. Para verificar o efeito de definir esta opção para **[Alta]** ou **[Padrão]**, utilize a visualização ampliada . Sem ampliação, o efeito quando o Otimizador Digital da Objetiva está definido para **[Alta]** não é aplicado. Selecionar **[Alta]** ou **[Padrão]** processa imagens como se tanto a aberração cromática como a difração estivessem definidas para **[Ativar]**, embora essas opções não sejam exibidas.

• OFF **Corr. desvio cromát.**

É possível corrigir as aberrações cromáticas (franjas de cores nos contornos do motivo) devido às características da objetiva. Se definir **[Ativar]**, a imagem corrigida é apresentada. Se for difícil identificar o efeito, amplie a imagem .

•  OFF **Correção de difração** 

A difração pela abertura da objetiva que deteriora a nitidez da imagem pode ser corrigida. Se definir **[Ativar]**, a imagem corrigida é apresentada. Se for difícil identificar o efeito, amplie a imagem .

 **Atenção**

- Os resultados de processamento de imagens RAW na câmara não são exatamente iguais aos do processamento de imagens RAW com o Digital Photo Professional (software EOS).
- Se efetuar o **[Ajuste do brilho]**, o ruído, as faixas, etc., podem ser intensificados com os efeitos do ajuste.
- Quando **[Otimizador Lente Digital]** está definido, o ruído pode ser intensificado juntamente com os efeitos da correção.
- Quando **[Otimizador Lente Digital]** estiver definido, as bordas da imagem podem ser enfatizadas, sob algumas condições de disparo. Ajuste a nitidez do Estilo Imagem conforme necessário.
- O processamento com **[Otimizador Lente Digital]** definido como **[Alta]** pode levar algum tempo.

 **Nota**

- Os efeitos da correção de aberração de lente varia consoante a objetiva e as condições de disparo. Além disso, consoante a objetiva utilizada, as condições de disparo, etc., poderá haver uma maior dificuldade em identificar o efeito.

Ajuda criativa

Pode processar imagens RAW aplicando os efeitos preferidos e guardando-as como JPEGs.

1. Selecione [▶]: Ajuda criativa].

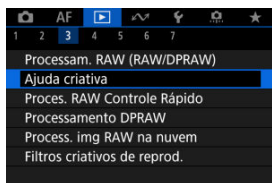

2. Selecione uma imagem.



- Rode o seletor <◂> para selecionar uma imagem a processar e depois prima o botão <SET>.

3. Seleccione um efeito.





- Rode o seletor <  > para seleccionar um efeito.





- Ao seleccionar [**Predefinição**] e premir o botão <  >, pode escolher [**VIVID**], [**SOFT**], ou outros efeitos predefinidos. [**AUTO1**], [**AUTO2**], e [**AUTO3**] são efeitos recomendados pela câmara com base nas condições da imagem.



- Pode seleccionar efeitos tais como [**Brilho**] ou [**Contraste**] carregando no botão <  > e, em seguida, rodando o seletor <  >.
- Carregue no botão <  > quando terminar o ajuste.



- Para repor as definições, prima o botão <  > e seleccione [OK] após a apresentação de uma mensagem de confirmação.
- Para confirmar o efeito, carregue no botão <  >.

4. Seleccione [OK] para gravar a imagem.



Processamento de Imagens RAW com Controlo Rápido

Pode seleccionar o tipo de processamento da imagem RAW efetuado no ecrã Controlo Rápido.

1. Seleccione : Proces. RAW Controle Rápido].

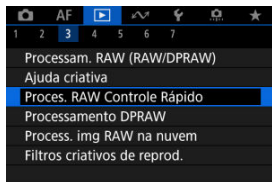

2. Selecione uma opção.

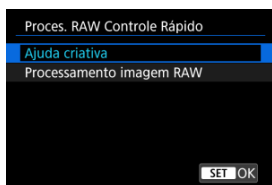

● Ajuda criativa



Processamento RAW que é aplicado ao seu efeito preferido (🔗).

● Processamento imagem RAW



Processamento RAW de acordo com as condições que especificar (🔗).

Processamento RAW de Pixel Duplo

[Reiluminação para Retrato](#)

[Clareza do fundo](#)

Quando usa a câmara no processamento de imagem RAW (📷) para imagens captadas com o Dual Pixel RAW ativado (📷), dados de pixel duplo e informações detalhadas do rosto podem ser usados na correção da imagem.

Reiluminação para Retrato

A iluminação oblíqua ou insuficiente em motivos humanos pode ser corrigida aplicando uma fonte de luz virtual.

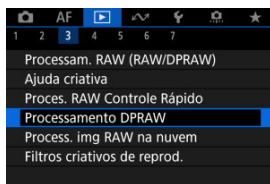

Diferentemente da funcionalidade do Auto Lighting Optimizer (Otimizar luz automática), que ajusta a iluminação automaticamente na área do rosto, a reiluminação de retrato é para ajustar manualmente a iluminação. Pode aplicar a correção ao rosto, ao corpo e a outras áreas.

1. Selecione [▶]: **Processamento DPRAW**.

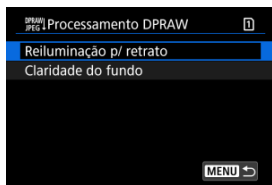

2. Selecione [Reiluminação p/ retrato].



- Rode o seletor <  > para selecionar uma imagem a ajustar, depois prima o botão <  >.

3. Ajuste a imagem.



- Selecione [OFF] depois carregue no botão <SET>.

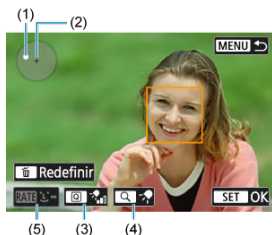

- Ajuste a imagem, depois carregue no botão <SET>.

(1) Use <☀> para posicionar a fonte de luz.

(2) representa a posição do rosto selecionado. Através do ajustamento (1) em relação a (2), pode ajustar a direção da iluminação. As posições sobrepostas de (1) e (2) posicionam a fonte de luz diretamente à frente do rosto.

Também pode arrastar para ajustar a direção da iluminação.

(3) Para definir a intensidade da luz (☀ baixa / ☀ normal / ☀ alta), prima o botão <Q>.

(4) Para definir a cobertura da luz (☀ pontual / ☀ média / ☀ ampla), prima o botão <Q>.

(5) Para imagens com vários motivos humanos, pode premir o botão <RATE> e rodar o seletor <☉> para selecionar um rosto para ajustamento antes de especificar as condições de processamento. Também pode tocar no ecrã para selecionar um rosto.

Ecrã de comparação

- É possível alternar entre os ecrãs [Após alterar] e [Config. de captura] premindo o botão [INFO] e depois rodando o seletor <☉>.

- Os itens a laranja no ecrã **[Após alterar]** foram modificados desde o momento da captação.

Atenção

- É possível selecionar até 10 pessoas.
- Os rostos não podem ser selecionados, a menos que sejam suficientemente grandes e estejam afastados da extremidade do ecrã, e a câmara deve poder obter informações detalhadas sobre o rosto.

4. Gravar.



- Seleccione **[📹]** (Gravar), leia a mensagem, e seleccione **[OK]**.

Clareza do fundo

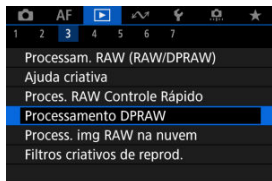

Para ajustar fundos nebulosos em imagens de pessoas e paisagens, pode definir o nível de clareza no intervalo de 0–4.

1. Selecione : **Processamento DPRAW**].

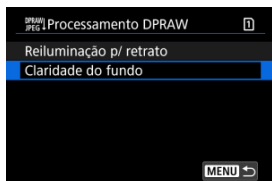

2. Selecione **[Clareza do fundo]**.



- Rode o seletor  para selecionar uma imagem a ajustar, depois prima o botão .

3. Ajuste a imagem.



- Selecione [0] depois carregue no botão < >.
- Com [0] selecionado, pode seleccionar o nível rodando o seletor < > ou < > sem premir o botão < >.



- Rode o seletor < > ou < > para seleccionar o nível, depois prima no botão < >.

Ecrã de comparação

- É possível alternar entre os ecrãs [**Após alterar**] e [**Config. de captura**] premindo o botão [**INFO**] e depois rodando o seletor < >.
- Os itens a laranja no ecrã [**Após alterar**] foram modificados desde o momento da captação.

4. Gravar.



- Selecione **[Gravar]** (Gravar), leia a mensagem, e selecione **[OK]**.

Nota

- Para definições diferentes de **[Reiluminação p/ retrato]** e **[Clareza do fundo]**, pode especificar o processamento com base na definição dos itens **[Processam. RAW (RAW/DPRW)]** [\(?\)](#).

Reiluminação de retrato e claridade do fundo

- Imagens HEIF não podem ser processadas desta maneira.
- A visualização ampliada não está disponível durante o ajuste.
- Imagens para as quais a câmara não conseguiu obter informações detalhadas do rosto não podem ser selecionadas. Ao fotografar, tente garantir que os rostos estejam suficientemente grandes e próximos do centro do ecrã.
- A reiluminação de retrato e a claridade do fundo não podem ser usados em conjunto.

Reiluminação para Retrato

- As imagens são exibidas horizontalmente, mesmo se captadas com orientação vertical.
- Os resultados do processamento podem diferir da visualização. Verifique as imagens após o processamento.
- Se outras áreas que não o motivo selecionado forem ajustadas, isso poderá ser reduzido estreitando a área de ajuste.
- O ajuste pode ser aplicado a outros motivos próximos do motivo selecionado. Isto pode ser reduzido estreitando a cobertura da fonte de luz.

Claridade do fundo

- A claridade do fundo é menos eficaz para imagens com uma significativa desfocagem do fundo. Para controlar a quantidade de desfocagem do fundo, consulte [Av: Prioridade de Abertura AE](#).
- Podem surgir franjas em motivos que incluem áreas claras e escuras adjacentes. Isto pode ser evitado reduzindo o nível de ajuste.
- Podem também ser ajustadas outras áreas além do fundo.

Processamento de Imagens RAW na Nuvem

 [Verificar a Capacidade de Processamento](#)

 [Adicionar Imagens ao Processo](#)

 [Verificar/Remover Imagens Seleccionadas](#)

 [Fazer o Carregamento de Imagens](#)

Pode fazer upload de imagens **RAW** ou **CRAW** para image.canon a fim de serem processadas como imagens JPEG ou HEIF. As imagens RAW permanecem as mesmas de quando captadas, para que possa ajustar as condições de processamento para criar múltiplos JPEGs ou HEIFs.

Atenção

- A inscrição gratuita em image.canon deve ser concluída antecipadamente. Observe que o processamento de imagens RAW na nuvem requer uma assinatura paga. Para obter detalhes sobre a assinatura, visite o website image.canon.
- As imagens geradas por este processamento de imagem são gravadas em servidores image.canon. As imagens processadas não são gravadas na câmara.

Nota

- Antes de continuar, ligue a câmara a image.canon ()

Verificar a Capacidade de Processamento

Pode verificar quantas imagens pode processar em image.canon.

1. Selecione [▶]: **Process. img RAW na nuvem**].

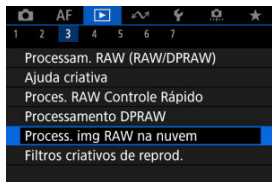

2. Selecione [Verif. capac. proc. (atualizar)].

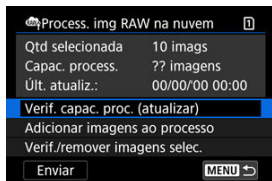

- A câmara acede a image.canon.

3. Verifique a quantidade em [Capac. process.].

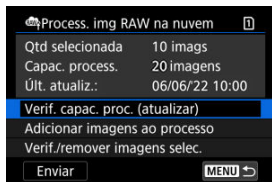

- A informações em [Capac. process.] é atualizada.

 **Atenção**

- **[Capac. process.]** é [0], a menos que tenha uma assinatura paga para processamento de imagens RAW na nuvem. Receberá informações de assinatura no endereço de e-mail registrado em `image.canon` se verificar a capacidade de processamento sem uma assinatura.

Adicionar Imagens ao Processo

1. Selecione [Adicionar imagens ao processo].





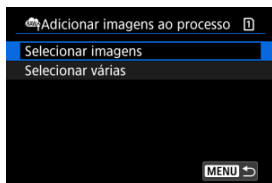

2. Selecione uma opção, depois selecione as imagens.

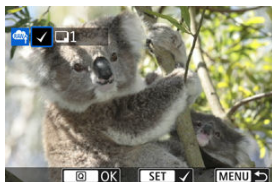

- É possível escolher várias imagens para processar de uma só vez.



Selecionar imagens



- Rode o seletor <  > para selecionar uma imagem a processar e depois prima o botão <  >.
- Carregue no botão <  >.

Selecionar várias



- Selecione a primeira imagem (ponto de início).
- Depois selecione a última imagem (ponto de fim). É colocada uma marca de verificação [] em todas as imagens incluídas no intervalo entre a primeira e última imagens.
- Para processar outras imagens, repita esta etapa.
- Carregue no botão <  >.

3. Defina as condições de processamento pretendidas.

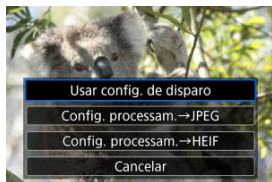

Usar config. de disparo

- As imagens são processadas com as definições de imagens no momento da captação.
- Imagens captadas com [📷: **Captura HDR HDR PQ**] definido como [Ativar] serão processadas para criar HEIFs, e as imagens captadas com esta função definidas para [Desat.] serão processadas para criar JPEGs.

Config. processam. -> JPEG/Config. processam. -> HEIF

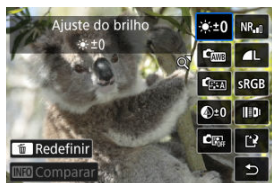

- Use < ✨ > para selecionar um item.
- Rode o seletor < 🌓 > ou < 🕒 > para mudar a definição.
- Carregue no botão < SET > para aceder ao ecrã de definição de função.
- Para voltar às definições de imagem no momento do disparo, prima o botão < 📷 > e seleccione [OK] quando for apresentado [Revert para config de captura].

Ecrã de comparação

- É possível alternar entre os ecrãs [Após alterar] e [Configs. de captura] pressionando o botão < INFO > e rodando o seletor < 🕒 >.
- Os itens a laranja no ecrã [Após alterar] foram modificados desde o momento da captação.
- Carregue no botão < MENU > para regressar ao ecrã de condições de

4. Selecione [Salvar].

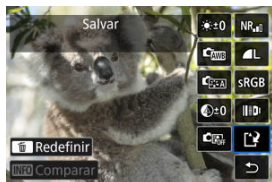

- Ao usar [Config. processam.→JPEG] ou [Config. processam.→HEIF], selecione [📎] (Guardar).

5. Adicionar à lista de carregamentos.

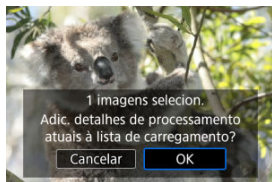





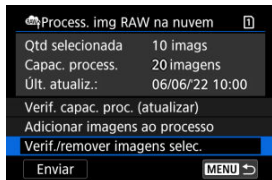

- Leia a mensagem e selecione [OK].

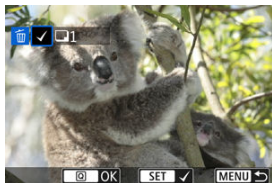
1. Selecione [Verif./remover imagens selec.].



2. Procure nas suas imagens.



- Rode o seletor <  > para verificar as imagens.
- Para remover a lista de carregamento, carregue no botão <  >. É apresentado [].
- Para verificar as condições de processamento de imagem, prima o botão <  >.
- Depois de terminar a escolha de imagens, prima no botão <  >.

3. Remova a imagem atual da lista de carregamento conforme necessário.

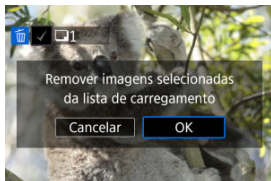

- Selecione **[OK]** quando é apresentada uma mensagem sobre a remoção de imagens da lista de carregamento.

1. Selecione [Enviar].

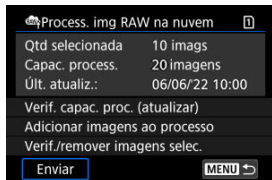

2. Leia a mensagem.

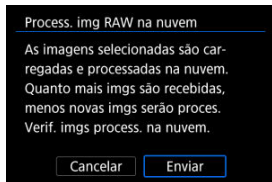

- Leia a mensagem e depois toque em **[Enviar]**.
- Será notificado no endereço de correio electrónico registado para a sua Canon ID quando os seus ficheiros tiverem sido recebidos para processamento e quando o processamento estiver completo.

Atenção

- O número de imagens e a capacidade de processamento podem não ser atualizados corretamente se um erro **[Err 138]** de transmissão ocorrer durante o carregamento. Observe que, mesmo que o número de imagens e a capacidade de processamento não sejam atualizados corretamente, as imagens podem ser processadas no servidor. Aguarde até receber uma notificação por e-mail de que o processamento foi concluído.
- A câmara continua a fazer upload de imagens mesmo se **[Interromp]** estiver selecionado no ecrã **[Enviar imagens]**. Para cancelar o carregamento, selecione **[OK]** no ecrã **[Cancelar transmissão]** enquanto que a luz de acesso estiver a piscar.
- Dependendo do momento em que seleciona **[OK]** no ecrã **[Cancelar transmissão]**, o carregamento pode continuar e as imagens podem ser processadas no servidor.

Reprodução Filtros Criativos

[Características dos Filtros Criativos](#)

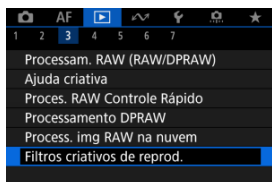

Pode aplicar o seguinte processamento de filtros a uma imagem e guardá-la como nova imagem independente: P/B granulado, Foco suave, Efeito Olho de Peixe, Efeito Arte forte, Efeito aquarela, Efeito câmera brinç, e Efeito miniatura.

1. Selecione [: Filtros criativos de reprod.].



2. Selecione uma imagem.



- Rode o seletor <  > para selecionar uma imagem, depois carregue no botão <  >.
- As imagens podem ser selecionadas por toque no visor de índice ().

3. Selecione um efeito de filtro (📷).



4. Ajuste o efeito de filtro.



- Ajuste o efeito do filtro, depois carregue no botão < SET >.
- Para **[Efeito miniatura]**, pode mover a área que parece nítida (a moldura branca).
 - Ao tocar em [📷], pode alternar entre a orientação vertical e horizontal da moldura da cena. Também é possível alternar a orientação da moldura da cena pressionando < ⚙ > esquerda/ direita quando na orientação horizontal ou para cima/baixo quando na orientação vertical.
 - Para mover a moldura da cena, utilize o seletor < ⚙ >, < 🌅 >, ou < 🌑 >.
Para centrar novamente a moldura da cena, prima o botão < INFO >.
 - Para confirmar a posição da moldura da cena, carregue no botão < SET >.

5. Gravar.



- Seleccione **[OK]**.
- Verifique a pasta de destino e o número do ficheiro de imagem e seleccione **[OK]**.
- Para aplicar filtros a outras imagens, repita os passos 2 a -5.

Nota

- Não é possível seleccionar imagens RAW. Observe que para imagens captadas com disparo RAW+JPEG, o processamento de filtro é aplicado à imagem JPEG antes de gravar os resultados.
- Às imagens processadas com o filtro do efeito Olho de peixe não serão anexados Dados de Sujidade a Eliminar .
- Os filtros criativos de reprodução não podem ser aplicados a fotografias de testes de vídeos time-lapse.

Características dos Filtros Criativos

-  **P/B granulado**

Dá um efeito granulado à imagem e esta passa a ser a preto e branco. Se ajustar o contraste, pode alterar o efeito preto e branco.

-  **Foco suave**

Confere à imagem um aspeto suave. Se ajustar a desfocagem, pode alterar o grau de suavidade.

-  **Efeito Olho de Peixe**

Dá o efeito de uma objetiva olho de peixe. A imagem fica com uma distorção tipo barril. A área recortada ao longo da periferia da imagem muda de acordo com o nível de efeito deste filtro. Além disso, como este efeito de filtro amplia o centro da imagem, a resolução aparente no centro pode degradar em virtude do número de pixels gravados, portanto defina o efeito de filtro no passo 4  enquanto verifica a imagem resultante.

-  **Efeito Arte forte**

Faz com que a fotografia pareça uma pintura a óleo e o motivo pareça mais tridimensional. Ao ajustar o efeito, pode alterar o contraste e a saturação. Motivos como o céu ou paredes brancas podem não ficar com uma gradação suave e podem parecer irregulares ou ficar com ruído significativo.

-  **Efeito aquarela**

Faz com que a fotografia pareça uma aguarela com cores suaves. Ao ajustar o efeito, pode alterar a densidade de cor. As cenas noturnas ou cena escuras podem não ficar com uma gradação suave e podem parecer irregulares ou apresentar muito ruído.

-  **Efeito câmera brinq**

Muda as cores para as típicas das câmaras de brincar e escurece os quatro cantos da imagem. As opções de tonalidade de cor podem ser usadas para mudar a projeção de cor.

-  **Efeito miniatura**

Cria um efeito de diorama.

Para mover a área que parece nítida (a moldura da cena), consulte o passo 4 .

Redimensionar Imagens JPEG/HEIF

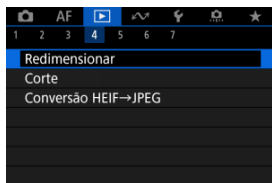

Pode redimensionar uma imagem JPEG ou HEIF de forma a reduzir a contagem de pixels e guardá-la como uma nova imagem. O redimensionamento está disponível para **L**, **M** ou **S1** JPEGs ou HEIFs (em tamanhos exceto **S2**), incluindo as captadas em disparos RAW +JPEG e RAW+HEIF. Imagens **S2** e imagens ou vídeos RAW não podem ser redimensionados.

1. Selecione [**▶**]: Redimensionar].

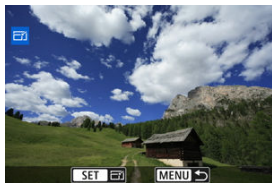

2. Selecione uma imagem.



- Rode o seletor <  > para escolher a imagem a redimensionar.
- Carregue no botão <  > para ver o tamanho de imagem.

3. Seleccione o tamanho de imagem pretendido.

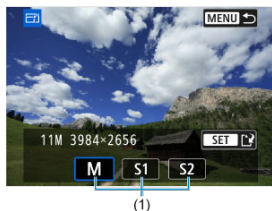

- Seleccione o tamanho de imagem pretendido (1).

4. Gravar.



- Seleccione [OK] para guardar a imagem redimensionada.
- Verifique a pasta de destino e o número do ficheiro de imagem e seleccione [OK].
- Para redimensionar outra imagem, repita os passos 2 a 4.

Recortar Imagens JPEG/HEIF

Pode cortar uma imagem JPEG ou HEIF captada e guardá-la separadamente. As imagens RAW e as imagens captadas de fotografamas de vídeos 4K não podem ser recortadas.

1. Selecione [▶]: Corte].

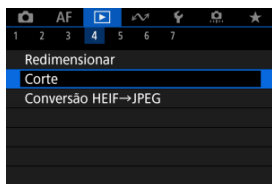

2. Selecione uma imagem.







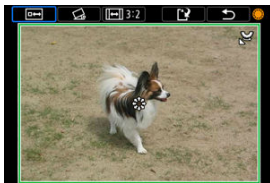

- Rode o seletor <◂◃> para escolher a imagem a recortar.
- Carregue no botão <SET> para ver a moldura de recorte.



3. Defina a moldura de recorte.



- É recortada a área da imagem dentro da moldura de recorte.
- **Redimensionar o tamanho da moldura de recorte**

Rode o seletor <  > para alterar o tamanho da moldura de recorte. Quanto menor for a moldura de recorte, mais ampliada ficará a imagem recortada.
- **Corrigir inclinação**



Pode corrigir a inclinação da imagem em $\pm 10^\circ$. Rode o seletor <  > para selecionar [], depois carregue no botão <  >. Enquanto verifica a inclinação relativamente à grelha, rode o seletor <  > (em incrementos de $0,1^\circ$) ou toque na seta do lado esquerdo ou direito (em incrementos de $0,5^\circ$) na parte superior esquerda do ecrã para corrigir a inclinação. Após a conclusão da correção, prima o botão <  >.
- **Alterar o rácio de aspeto e a orientação da moldura de recorte**

Rode o seletor <  > e seleccione []. De cada vez que carrega no botão <  > muda o rácio de aspeto da moldura de recorte.
- **Mover a moldura de recorte**

Use <  > para mover a moldura de recorte na vertical ou na horizontal.



4. Verifique a área da imagem a recortar.







- Rode o seletor <  > para selecionar , depois carregue no botão <  >. Aparece a área da imagem a recortar.

5. Gravar.



- Rode o seletor <  > para selecionar , depois carregue no botão <  >.
- Selecione **[OK]** para guardar a imagem recortada.
- Verifique a pasta de destino e o número do ficheiro de imagem e selecione **[OK]**.
- Para recortar outra imagem, repita os passos 2 a 5.

Atenção

- A posição e o tamanho da moldura de recorte poderão mudar consoante o ângulo definido para a correção de inclinação.
- Depois de guardada, uma imagem recortada não pode ser recortada novamente ou redimensionada.
- As informações sobre a visualização de pontos AF () e os Dados de Sujidade a Eliminar () não serão anexados a imagens recortadas.
- Os rácios de aspeto disponíveis variam se estiver a usar : **Corte** ou : **Adic. informações de corte**.

Converter HEIF em JPEG

[Conversão de Imagens Individuais](#)

[Especificar o Intervalo de Imagens a Converter](#)

Pode converter imagens HEIF captadas em disparo HDR e guardá-las como imagens JPEG.

Nota

- As imagens HEIF que foram convertidas em JPEGs são rotuladas como **[JPEG↓]**.

Conversão de Imagens Individuais

1. Selecione []: Conversão HEIF→JPEG].

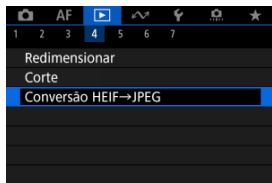

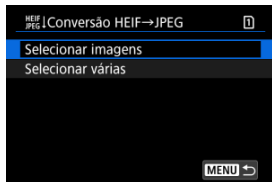

2. Selecione [**Selecionar imagens**].

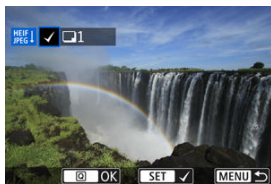

3. Selecione uma imagem.



- Rode o seletor <  > para selecionar uma imagem HEIF para converter para JPEG, depois prima o botão <  >.
- Para selecionar outra imagem a converter, repita o passo 3.
- Prima o botão <  > para converter para JPEG.

4. Gravar.



- Selecione [**OK**] para guardar a imagem JPEG.
- Se houver outras imagens para conversão, selecione [**Sim**].

5. Selecione as imagens a utilizar para exibição.



- Selecione [**Imagem original**] para utilizar as imagens HEIF originais para exibição.
- Selecione [**Imag. Process.**] para utilizar as imagens JPEG convertidas para exibição.

Nota

- Algumas cenas podem parecer diferentes após a conversão se as imagens originais e convertidas forem comparadas.
- A conversão não está disponível para imagens recortadas, nem para imagens de extração de fotogramas provenientes de vídeos 4K.

Especificar o Intervalo de Imagens a Converter

1. Selecione [Selecionar várias].

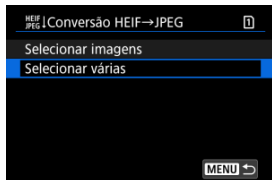

2. Especifique o intervalo de imagens.



- Selecione a primeira imagem (ponto de início).
- Depois selecione a última imagem (ponto de fim). É colocada uma marca de verificação [✓] em todas as imagens incluídas no intervalo entre a primeira e última imagens.
- Para selecionar outras imagens, repita o passo 2.

3. Carregue no botão <Q>.

4. Gravar.

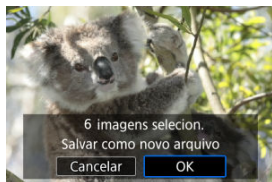

- Selecione [**OK**] para guardar a imagem JPEG.
- Se houver outras imagens para conversão, selecione [**Sim**].

5. Selecione as imagens a utilizar para exibição.



- Selecione [**Imagem original**] para utilizar as imagens HEIF originais para exibição.
- Selecione [**Imag. Process.**] para utilizar as imagens JPEG convertidas para exibição.

Nota

- Algumas cenas podem parecer diferentes após a conversão se as imagens originais e convertidas forem comparadas.
- A conversão não está disponível para imagens recortadas, nem para imagens de extração de fotogramas provenientes de vídeos 4K.

Apresentação de Slides

Pode reproduzir as imagens no cartão como uma apresentação de dispositivos automática.

1. Especifique as imagens que pretende reproduzir.

- Para reproduzir todas as imagens contidas no cartão, avance para o passo 2.
- Se quiser especificar as imagens que pretende reproduzir na apresentação de slides, filtre as imagens com [▶]: **Def. condições pesquisa img** (🔗).

2. Selecione [▶]: Apresentação de slides].

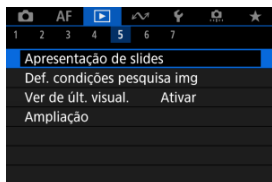

3. Defina a reprodução conforme pretendido.



- Selecione [**Configurar**].
- Ajuste as definições [**Tempo de exibição**] e [**Repetir**] (reprodução repetida) para as fotografias.
- Após concluir as definições, carregue no botão < **MENU** >.

Tempo de exibição

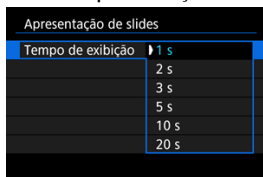

Repetir

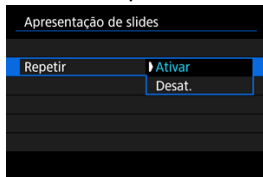

4. Comece a apresentação de slides.



- Selecione [Iniciar].
- A apresentação de slides começa depois de [Carregando imagem...] aparecer.

5. Saia da apresentação de slides.

- Para sair da apresentação de slides e voltar ao ecrã de definição, carregue no botão <MENU>.

Nota

- Para fazer uma pausa na apresentação de slides, carregue no botão <SET>. Durante a pausa, a indicação [||] aparece no canto superior esquerdo do ecrã. Carregue novamente no botão <SET> para retomar a apresentação de slides.
- Durante a reprodução automática de fotografias, pode carregar no botão <INFO> para alterar o formato de visualização (☑).
- O volume durante a reprodução do vídeo pode ser ajustado premindo para cima ou para baixo <⊛>.
- Durante a reprodução automática ou a reprodução em pausa, pode rodar o seletor <⊙> para ver outra imagem.
- Durante a reprodução automática, a função Desligar auto não tem efeito.
- O tempo de reprodução pode variar consoante a imagem.

Definir Condições de Pesquisa de Imagem

[Limpar as Condições de Procura](#)

Pode filtrar a visualização de imagens de acordo com as suas condições de procura. Depois de definir as condições de procura de imagens, pode reproduzir e visualizar apenas as imagens encontradas. Também pode proteger, classificar, reproduzir numa apresentação de slides, apagar, e aplicar outras operações às imagens filtradas.

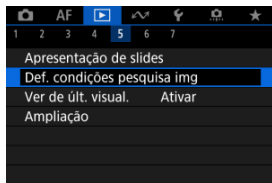

1. Seleccione **[▶]: Def. condições pesquisa img**.



2. Defina as condições de procura.



(1)

- Rode o seletor <  > para selecionar uma opção.
- Rode o seletor <  > para definir a opção.
- É colocada uma marca de verificação [✓] (1) à esquerda da opção. (Especificado como condição de procura.)
- Se selecionar a opção e carregar no botão < INFO >, a marca de verificação [✓] é removida (cancelando a condição de pesquisa).

Opção	Descrição
★ Classific.	Apresenta as imagens com a condição (classificação) selecionada.
☑ Data	Apresenta as imagens captadas na data de disparo selecionada.
📁 Pasta	Apresenta as imagens numa pasta específica.
🔒 Proteger	Apresenta as imagens com a condição (proteger) selecionada.
📄 Tipo de arquivo (1)	Apresenta as imagens do tipo de ficheiro selecionado.
📄 Tipo de arquivo (2)	

3. Aplique as condições de procura.



- Carregue no botão <  > e leia a mensagem apresentada.
- Selecione [**OK**].
A condição de pesquisa é aplicada.

4. Visualize as imagens encontradas.



(2)

- Carregue no botão <  >.
São reproduzidas apenas as imagens que correspondem às condições definidas (filtradas).
Quando as imagens são filtradas, o ecrã fica com uma moldura amarela à volta (2).

Atenção

- Se nenhuma imagem corresponder às condições de pesquisa, premir o botão <  > no passo 3 não terá qualquer efeito.

Nota

- As condições de pesquisa podem ser apagadas após operações que envolvam a alimentação da câmara ou alterações no cartão e edição, adição ou exclusão de imagens.
- O tempo de desligar automaticamente pode ser alargado enquanto for apresentado o ecrã : **Def. condições pesquisa img**.

Limpar as Condições de Procura

Aceda ao ecrã mostrado no passo 2 e carregue no botão <  > para remover todas as condições de procura.

Retomar a Reprodução Anterior

1. Selecione [▶]: Ver de últ. visual.].

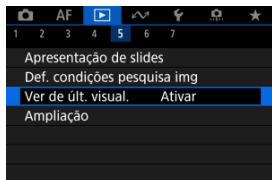

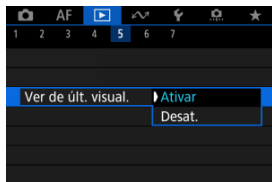

2. Selecione uma opção.



- **[Ativar]:** A reprodução continua a partir da última imagem apresentada (exceto quando acabou de disparar).
- **[Desat.]:** A reprodução continua a partir da imagem mais recente quando a câmara é reiniciada.

Procurar Imagens com o Seletor Principal



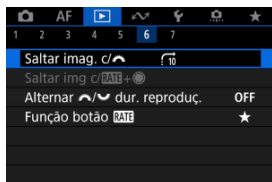

Com o visor de imagem única, pode rodar o seletor <  > para saltar imagens para a frente ou para trás, de acordo com o método de salto definido.

1. Selecione : Saltar imag. c/ .

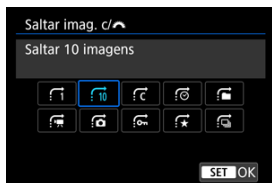

2. Selecione o método de salto.



- Com [**Saltar imagens pelo número especificado**], pode rodar o seletor <  > para selecionar o número de imagens que pretende saltar.
- Com [**Exibir por classificação de imagem**], rode o seletor <  > para selecionar a classificação (). Selecionando  mostrará todas as imagens classificadas enquanto explora.

3. Procure por salto.

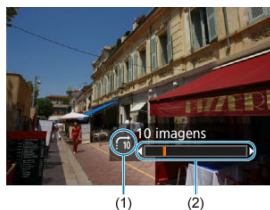

- (1) Método de salto
- (2) Posição de reprodução

- Carregue no botão < [skip] >.
- No visor de imagem única, rode o seletor < [sun] >. Pode procurar pelo método de salto definido.



Nota

- Também pode alterar o método de salto ao carregar em < [snowflake] > para a esquerda ou direita durante a reprodução.



Navegar Imagens com o Seletor Classificar+Controlo Rápido 1

Com o visor de imagem única, pode rodar o seletor <  > enquanto mantém carregado o botão < **RATE** > para saltar imagens para a frente ou para trás, de acordo com o método de salto definido.



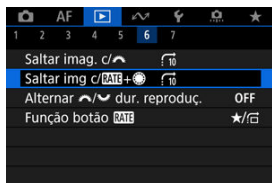



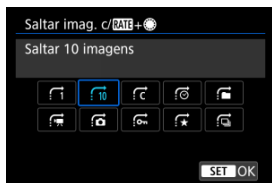

1. Selecione []: Saltar img c/ **RATE**+].



2. Selecione o método de salto.



Nota



- Pode configurar esta funcionalidade quando a []: **Função botão **RATE**** estiver definida para [/] ou [/] ().
- Com [**Saltar imagens pelo número especificado**], pode rodar o seletor <  > para selecionar o número de imagens que pretende saltar.
- Com [**Exibir por classificação de imagem**], rode o seletor <  > para selecionar a classificação (). Selecionando ★ mostrará todas as imagens classificadas enquanto explora.

3. Procure por salto.



(1) Método de salto

(2) Posição de reprodução

- Carregue no botão <  >.
- No visor de imagem única, rode o seletor <  > enquanto mantém carregado o botão < **RATE** >.
Pode procurar pelo método de salto definido.

Alternar o Seletor Principal e o Seletor de Controlo Rápido 2 Durante a Reprodução

Pode alternar as funções atribuídas a esses seletores, conforme usadas no ecrã de reprodução de imagens.

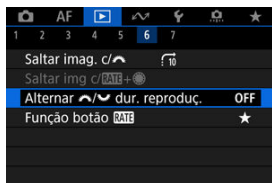

1. Selecione [▶]: Alternar /  dur. reproduç.].



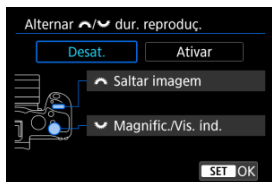

2. Selecione uma opção.



- Desat.

 Saltar imagem
 Magnific./Vis. ind.

- Ativar

 Magnific./Vis. ind.
 Saltar imagem

Nota

- Os ícones correspondentes nos menus e nos ecrãs, tais como o Controlo Rápido e Ampliar/Reduzir ecrã são alterados em concordância.

Função do Botão Classificação

Pode atribuir a classificação/protecção/erro de imagem ou a navegação de imagens classificadas ou protegidas ao botão. < **RATE** >.

1. Selecione **[▶]**: Função botão **RATE**.

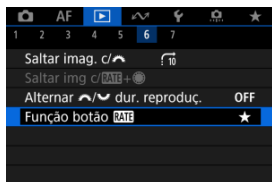

2. Selecione uma opção.

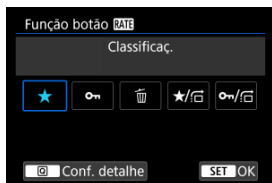

- [★] **Classificaç.**

Atribui classificação ao botão < RATE >. (Predefinição.)

Pode premir o botão < Q > para selecionar a classificação a ser usada.

Durante a reprodução, pode classificar imagens ou limpar classificações premindo o botão < RATE >.

- [🔒] **Proteger**

Atribui proteção ao botão < RATE >.

Durante a reprodução, pode proteger Imagens ou limpar proteções premindo o botão < RATE >.

- [🗑️] **Apagar imagens**

Atribui eliminação ao botão < RATE >.

Durante a reprodução, pode apagar imagens premindo o botão < RATE >.



- [★/🔒] **Classificaç. / Procurar imagens: Press.+gire** 🌀

Atribui classificação ao botão < RATE >.

Pode especificar as classificações disponíveis com o botão < RATE > premindo o botão < Q >.

Durante a reprodução de imagens, pode navegar pelas imagens



rodando o seletor < ⏪ > enquanto mantém carregado o botão

< RATE >. O número de imagens a saltar é definido em [▶️]: **Saltar img c/[RATE+**.

- [🔒/🔒] **Proteger / Procurar imagens: Press.+gire** 🌀

Atribui proteção ao botão < RATE >.

Durante a reprodução de imagens, pode navegar pelas imagens rodando o seletor < ⏪ > enquanto mantém carregado o botão

< RATE >. O número de imagens a saltar é definido em [▶️]: **Saltar img c/[RATE+**.

Personalizar a Visualização de Informações de Reprodução

[Histograma](#)





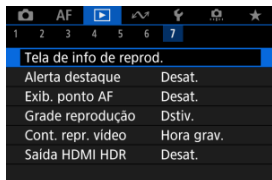



Podemos especificar ecrãs e acompanhar as informações apresentadas durante a reprodução de imagens.

1. Selecione []: Tela de info de reprod.].



2. Adicione um visto [] junto ao número de ecrãs a apresentar.



- Selecione números com o seletor <  >.
- Carregue no botão <  > para limpar uma marca de verificação []. Carregue novamente para adicionar uma marca de verificação [].
- Repita estes passos para adicionar um visto [] ao número de cada ecrã a apresentar e selecione [].
- Podemos aceder às informações selecionadas carregando no botão <  > durante a reprodução, ou pressionando para cima ou para baixo <  > quando o ecrã de informação de disparo é apresentado ().

Histograma

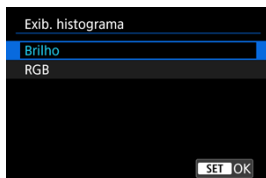

Os histogramas mostram os níveis de sinal na faixa de tons. O visor de brilho (para verificar o nível de exposição geral e a gradação geral) e o visor de RGB (para verificar a saturação e a gradação de vermelho, verde e azul) estão disponíveis. Pode mudar o histograma apresentado carregando no botão < INFO > quando [INFO] é apresentado no canto inferior esquerdo do ecrã [▶]: **Tela de info de reprod.**].

● Visor [Brilho]

Este histograma é um gráfico que mostra a distribuição do nível de brilho da imagem, com o eixo horizontal a indicar o nível de brilho (mais escuro à esquerda e mais brilhante à direita) e o eixo vertical a indicar a contagem de pixels em cada nível de brilho. Quanto mais pixels houver do lado esquerdo, mais escura será a imagem e, quanto mais pixels houver do lado direito, mais clara será a imagem. Se existirem demasiados pixels à esquerda, os detalhes nas sombras serão perdidos e, se houver demasiados pixels à direita, os detalhes nos realces serão perdidos. A gradação intermédia é reproduzida. Se verificar a imagem e o respetivo histograma de brilho, pode ver a tendência do nível de exposição e a gradação geral.

Histogramas modelo



Imagem escura



Brilho normal



Imagem clara

● Visor [RGB]

Este histograma é um gráfico que mostra a distribuição do nível de brilho de cada cor primária na imagem (RGB ou vermelho, verde e azul), com o eixo horizontal a indicar o nível de brilho da cor (mais escuro à esquerda e mais brilhante à direita) e o eixo vertical a indicar a contagem de pixels em cada nível de brilho de cor. Quanto mais pixels houver do lado esquerdo, mais escura e menos proeminente será a cor e, quanto mais pixels houver do lado direito, mais clara e densa será a cor. Se existirem demasiados pixels à esquerda, faltarão as informações de cor correspondentes e, se houver demasiados pixels à direita, a cor irá apresentar-se demasiado saturada, sem gradação. Ao verificar o histograma RGB da imagem, pode verificar as condições de saturação e gradação da cor, bem como o enviesamento do balanço de brancos.

Apresentar o Alerta Destaque

Pode especificar a intermitência do ecrã para destaques sobre-expostos no ecrã de reprodução. Para obter uma gradação mais detalhada nas áreas intermitentes em que pretende que a gradação seja reproduzida fielmente, defina a compensação da exposição para um valor negativo e grave novamente para obter um resultado melhor.

1. Selecione [▶]: Alerta destaque].

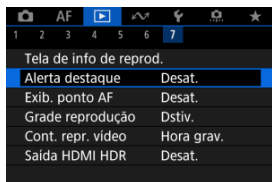

2. Selecione [Ativar].

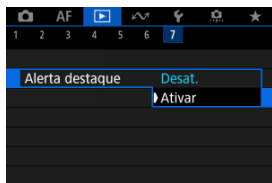

Visualização de Pontos AF

Pode apresentar os Pontos AF que foram usados para a focagem, que são delineados a vermelho no ecrã de reprodução.

1. Selecione [▶]: Exib. ponto AF].

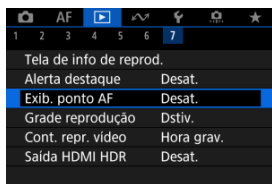

2. Selecione [Ativar].

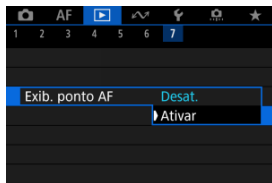

Grelha de Reprodução

Pode apresentar uma grelha sobre as fotografias mostradas no visor de imagem única no ecrã de reprodução. Esta função é prática para verificar a composição da imagem e também se a imagem tem alguma inclinação vertical ou horizontal.

1. Selecione [▶]: Grade reprodução].

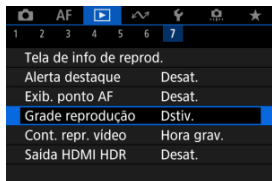

2. Selecione uma opção.

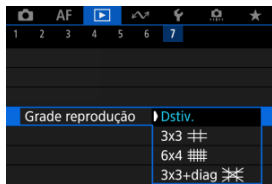

Nota

- Quando são exibidas imagens panorâmicas, é apresentada uma única linha vertical e horizontal se [Grade reprodução] estiver definida para uma opção diferente de [Dstiv.].



Contagem de Reprodução de Vídeos

Pode seleccionar como o tempo é apresentado no ecrã de reprodução de vídeo.

1. Seleccione **[▶]: Cont. repr. vídeo**.

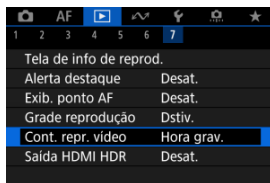

2. Selecione uma opção.

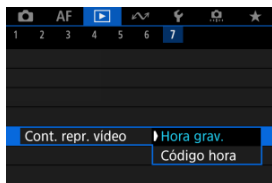

● Hora grav.

Mostra o tempo de gravação ou reprodução durante a reprodução de vídeos.





● Código de hora

Mostra o código de tempo durante a reprodução de vídeos.



 **Nota**

- Os Códigos de tempo são sempre gravados nos ficheiros de vídeo (exceto quando vídeos com Alta Taxa de Fotogramas estão definidos para [**Exec. livre**]), independentemente da definição [**Cont. grav. vídeo**].
- A definição [**Cont. repr. vídeo**] em [: **Código de hora**] está ligada à [: **Cont. repr. vídeo**], de modo a que estas definições condigam sempre.
- A contagem de “fotogramas” não aparece durante a gravação ou reprodução de vídeos.

Saída HDMI HDR

Pode ver imagens RAW ou HEIF em HDR ligando a câmara a um televisor HDR.

1. Selecione [▶]: Saída HDMI HDR].

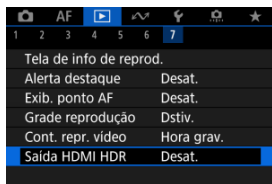

2. Selecione [Ativar].

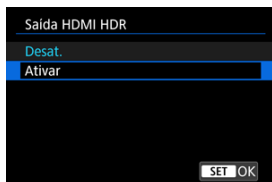

Nota

- Certifique-se de que o televisor HDR está configurado para uma entrada HDR. Para obter detalhes sobre como mudar as entradas do televisor, consulte o respetivo manual.
- Consoante o televisor utilizado, as imagens podem não ser vistas como esperado.
- Nos televisores HDR, poderão não ser apresentadas algumas informações.
- É aconselhável o processamento RAW de Controlo Rápido de imagens apresentadas se processar imagens RAW enquanto visualiza a saída HDMI HDR.

Extração de Fotografias de Imagens de Disparo Sequencial RAW



Pode extrair qualquer imagem dos conjuntos ("rolos", ) que são captados no modo de disparo sequencial RAW, no formato de imagem JPEG, HEIF ou RAW.

1. Mude para reprodução.

- Carregue no botão <  >.

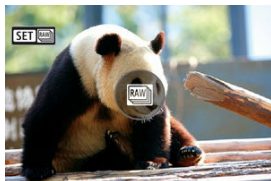
2. Selecione um rolo.



- Rode o seletor <  > para selecionar um rolo.
- No visor de imagem única, os rolos são identificados por um ícone [**SET** ] no canto superior esquerdo.
- No visor de índice, carregue no botão <  > para mudar para o visor de imagem única.



Nota

- Várias definições podem ter um efeito diferente em rolos do que em imagens JPEG/HEIF extraídas ou em imagens JPEG/HEIF processadas a partir de imagens RAW extraídas.

3. No visor de imagem única, carregue no botão < >.

- O rolo é reproduzido.

4. Selecione uma imagem.



- Rode o seletor < ⦿ > para escolher a imagem a extrair.
- Para excluir porções desnecessárias no início e no final do rolo, prima o botão < Q > (⚙).

5. Carregue no botão < SET >.



6. Selecione um formato de imagem e grave a imagem extraída.

- Com [Extrair como JPEG] ou [Extrair como HEIF], pode escolher [Editar e salvar] e aplicar o processamento de imagem RAW (⚙) antes de gravar.



Nota

- As imagens são gravadas com qualidade [L] quando seleciona [Extrair como JPEG] ou [Extrair como HEIF].
- Filtros criativos, corte e redimensionamento não estão disponíveis para imagens JPEG/HEIF extraídas de imagens de sequência RAW ou processadas a partir de imagens RAW extraídas.
- Imagens HEIF extraídas de imagens de sequência RAW não podem ser convertidas em JPEGs.

Funções de Comunicação

Este capítulo descreve como enviar imagens, fotografar remotamente e realizar outras operações usando funções de comunicação.

⚠ Atenção

Importante

- Tenha em atenção que a Canon não pode ser responsabilizada por quaisquer perdas ou danos causados por definições erradas de comunicações sem fios durante a utilização da câmara. Além disso, a Canon não se responsabiliza por quaisquer perdas ou danos resultantes da utilização da câmara. Quando utilizar funções de comunicação sem fios, implemente medidas de segurança adequadas por sua própria conta e risco. A Canon não poderá ser responsabilizada por quaisquer perdas ou danos causados por acesso não autorizado ou outras falhas de segurança.

- [Menus de Separadores: Funções de Comunicação](#)
- [Ligar a um Smartphone ou Tablet](#)
- [Ligar a um Telecomando Sem Fios](#)
- [Ligação ao EOS Utility](#)
- [Carregar imagens para image.canon](#)
- [Transferir imagens para um Servidor FTP](#)
- [Ligações Avançadas](#)
- [Definições Básicas de Comunicação](#)
- [Voltar a estabelecer ligação através de Wi-Fi/Bluetooth](#)
- [Editar/Eliminar Dispositivos para Ligações](#)
- [Modo Avião](#)
- [Definições de Wi-Fi](#)
- [Definições de Bluetooth](#)
- [Nome da câmara](#)
- [Definições de Dispositivo GPS](#)
- [Detalhes de Erro](#)
- [Redefinir as Definições de Comunicação](#)
- [Operações do Teclado Virtual](#)
- [Responder a Mensagens de Erro](#)
- [Precauções de Comunicação Sem Fios](#)
- [Segurança](#)
- [Verificar Definições de Rede](#)
- [Estado da Comunicação Sem Fios](#)

Menus de Separadores: Funções de Comunicação

● Funções de comunicação 1

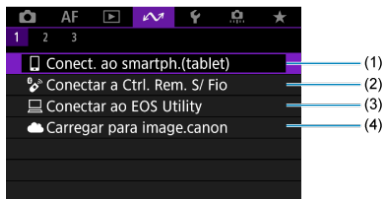

- (1) [Conect. ao smartph.\(tablet\)](#)
- (2) [Conectar a Ctrl. Rem. S/ Fio](#)
- (3) [Conectar ao EOS Utility](#)
- (4) [Carregar para image.canon](#)

● Funções de comunicação 2

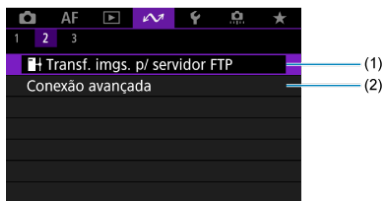

- (1) [Transf. imgs. p/ servidor FTP](#)
- (2) [Conexão avançada](#)

● Funções de comunicação 3

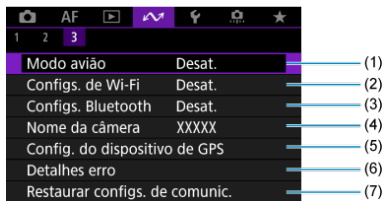

- (1) [Modo avião](#)
- (2) [Confgs. de Wi-Fi](#)
- (3) [Confgs. Bluetooth](#)
- (4) [Nome da câmera](#)
- (5) [Config. do dispositivo de GPS](#)
- (6) [Detalhes erro](#)
- (7) [Restaurar confgs. de comunic.](#)

⚠ Atenção

- Algumas opções do menu não podem ser configuradas enquanto a câmera estiver ligada a computadores ou outros dispositivos através de um cabo de interface.
- A ligação Wi-Fi é terminada se colocar a alimentação da câmera em <OFF> ou se abrir a tampa da ranhura do cartão ou a tampa do compartimento da bateria.
- Com uma ligação Wi-Fi estabelecida, a função Desligar auto da câmera não funciona.

Ligar a um Smartphone ou Tablet

- [✔ Preparar o Smartphone](#)
- [✔ Ligar a um Smartphone através de Wi-Fi](#)
- [✔ Principais Funções do Camera Connect](#)
- [✔ Manter uma Ligação Wi-Fi Quando a Câmara Estiver Desligada](#)
- [✔ Cancelar o Emparelhamento](#)
- [✔ Transferência Automática de Imagem para um Smartphone Enquanto Fotografa](#)
- [✔ Enviar Imagens para um Smartphone a partir da Câmara](#)

Pode fazer o seguinte depois de emparelhar a câmara com um smartphone.

- Estabelecer uma ligação Wi-Fi utilizando apenas o smartphone (🔗).
- Estabelecer uma ligação Wi-Fi com a câmara, mesmo que esta esteja desligada (🔗).
- Georreferenciar imagens com informação GPS adquirida pelo smartphone (🔗).
- Controlar a câmara remotamente a partir de um smartphone (🔗).

Também pode fazer o seguinte depois de ligar a câmara a um smartphone por Wi-Fi.

- Explorar e guardar imagens na câmara a partir do smartphone (🔗).
- Controlar a câmara remotamente a partir de um smartphone (🔗).
- Enviar imagens para um smartphone a partir da câmara (🔗).

Nota

- Pode também estabelecer uma ligação Wi-Fi avançada a smartphones sem utilizar Bluetooth (🔗).

Ativar o Bluetooth e Wi-Fi num Smartphone

Ative o Bluetooth e o Wi-Fi no menu de definições do smartphone. O emparelhamento com a câmara não é possível a partir do menu das definições de Bluetooth do smartphone.

Instalar o Camera Connect num Smartphone

A app dedicada Camera Connect (gratuita) tem de estar instalada no smartphone com sistema Android ou iOS.

- Utilize a versão mais recente do Sistema Operativo do Smartphone.
- O Camera Connect pode ser instalado partir do Google Play ou da App Store. O Google Play ou a App Store também podem ser acedidos usando códigos QR que surgem quando a câmara está emparelhada ou conectada via Wi-Fi com um smartphone.



Nota

- Para obter informações sobre as versões dos sistemas operativos suportadas pelo Camera Connect, consulte o site de transferências do Camera Connect.
- Os ecrãs de exemplo e outros detalhes neste guia podem não corresponder aos elementos efetivos da interface do utilizador após a execução de atualizações de firmware da câmara ou atualizações do Camera Connect, do Android, ou do iOS.

Ligar a um Smartphone através de Wi-Fi

1. Selecione [Wi-Fi: Conect. ao smartph.(tablet)].

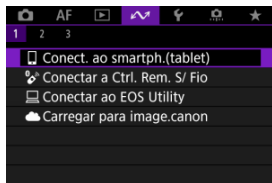

2. Selecione [OK].



- Este ecrã não é exibido se a definição Wi-Fi já está definida para [Ativar].

3. Selecione [Adicionar disposit. p/ conexão].

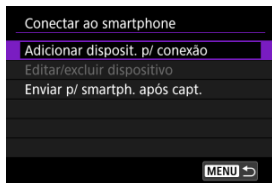

4. Selecione [OK].

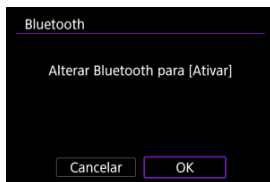

- Este ecrã não é exibido se a definição Bluetooth já estiver definida para [Ativar].

5. Carregue no botão < (SET) >.

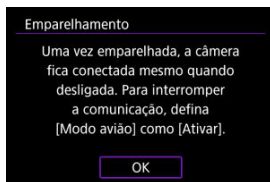

6. Inicie o emparelhamento.



- Carregue no botão < (SET) > para iniciar o emparelhamento.
- Se o Camera Connect não estiver instalado, use o smartphone para digitalizar o código QR no ecrã, vá para o Google Play ou App Store para instalar o Camera Connect e prima o botão < (SET) > para iniciar o emparelhamento.

7. Inicie o Camera Connect.

- Seguindo as instruções na aplicação, selecione a câmara para emparelhamento.

8. Estabeleça uma Ligação Bluetooth.



- Quando uma mensagem aparecer no smartphone, utilize o smartphone conforme indicado.



- Carregue no botão < (SET) >.

9. Conclua o processo de emparelhamento.



- Prima no botão < (SET) > para iniciar o emparelhamento.

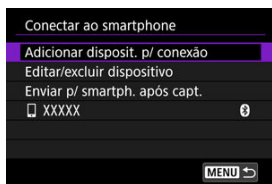

- O nome do dispositivo ligado é exibido.

⚠ Atenção

- Não é possível ligar a câmara a dois ou mais dispositivos em simultâneo através de Bluetooth. Para mudar para outro smartphone diferente na ligação Bluetooth, consulte [Voltar a estabelecer ligação através de Wi-Fi/Bluetooth](#).
- A ligação Bluetooth consome carga da bateria, mesmo após a ativação da função Desligar auto da câmara. Por conseguinte, o nível de carga da bateria pode ser baixo quando utilizar a câmara.

Resolução de problemas de emparelhamento

- Manter registos de emparelhamento de câmaras com as quais efetuou o emparelhamento anteriormente no smartphone evitará que o mesmo emparelhe com esta câmara. Antes de tentar emparelhar novamente, elimine os registos de emparelhamentos de câmara anteriores do ecrã Definições Bluetooth do seu smartphone.

10. Toque numa função do Camera Connect.

- Para detalhes sobre as funções do Camera Connect, consulte [Principais Funções do Camera Connect](#).
- Toque numa função Camera Connect para iniciar uma ligação Wi-Fi. No iOS, toque em **[Join/Aceder]** quando for apresentada uma mensagem a confirmar a ligação à câmara.

11. Confirme se os dispositivos estão ligados através do Wi-Fi.

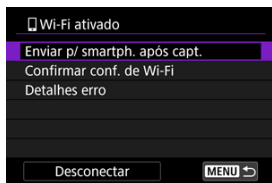

- **[Wi-Fi ativado]** é exibido no ecrã da câmara (📷).

A ligação Wi-Fi a um smartphone está concluída.

- Para terminar a ligação Wi-Fi, seleccione **[Desconectar]** no ecrã **[Wi-Fi ativado]**.
- Ao terminar a ligação Wi-Fi, a câmara muda para a ligação Bluetooth.
- Para voltar a ligar, inicie o Camera Connect e toque na função que pretende utilizar.

Ecrã [Wi-Fi ativado]

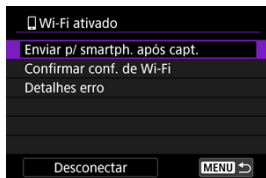

- **Enviar p/ smartph. após capt.**
É possível enviar automaticamente imagens para um smartphone (📷).
- **Confirmar conf. de Wi-Fi**
Pode verificar os detalhes de definição para ligações Wi-Fi.
- **Detalhes erro**
Após qualquer erro de ligação Wi-Fi pode verificar os detalhes do erro (🔍).
- **Desconectar**
Encerra a ligação Wi-Fi.

Images on camera/Imagens da câmera

- As imagens podem ser exploradas, eliminadas ou classificadas.
- As imagens podem ser guardadas no smartphone.
- Os efeitos podem ser aplicados a imagens RAW e gravados num smartphone ([Ajuda criativa](#)).

Remote live view shooting/Exibição dinâmica remota de fotos

- Ativa o disparo remoto enquanto vê a imagem em tempo real no smartphone.

Auto transfer/Transferência automática

- Permite o ajuste da definição da câmera e da aplicação para a transferência automática das suas fotografias (📷).

Bluetooth remote controller/Controlador remoto via Bluetooth

- Ativa o controlo remoto da câmera a partir do smartphone emparelhado via Bluetooth. (Não disponível quando ligado através de Wi-Fi.)
- A opção Desligar auto é desativada quando utiliza a funcionalidade controlo remoto por Bluetooth.

Camera settings/Configurações da câmera

- As definições da câmera podem ser alteradas.

Pode verificar outras funções no ecrã principal Camera Connect.

Manter uma Ligação Wi-Fi Quando a Câmara Estiver Desligada

Mesmo quando o interruptor de alimentação da câmara está definido para <OFF>, desde que seja emparelhado com um smartphone via Bluetooth, pode utilizar o smartphone para procurar imagens na câmara ou realizar outras operações.

Se preferir não ficar ligado à câmara através de Wi-Fi ou Bluetooth quando está desligado, defina [✈️: **Modo avião**] para [Ativar] ou defina [✈️: **Config. Bluetooth**] para [Desat.].

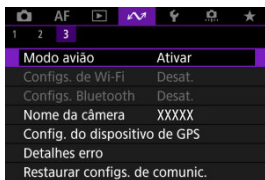

⚠️ Atenção

- Esta função já não pode ser utilizada se as definições da função sem fios forem repostas ou as informações da ligação ao smartphone forem apagadas.

Cancelar o Emparelhamento

Cancele o emparelhamento com o smartphone da seguinte forma.

1. Selecione [MENU]: [Conect. ao smartph.(tablet)].

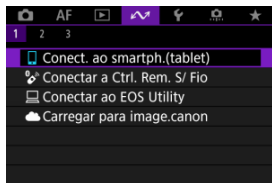

2. Selecione [Editar/excluir dispositivo].

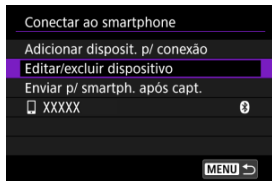

3. Selecione o smartphone cujo emparelhamento pretende cancelar.

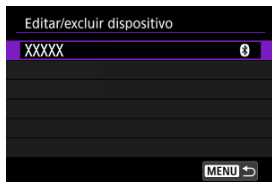

- Os smartphones emparelhados com a câmara estão identificados [XXXXX].

4. Selecione [Excluir informações da conexão].

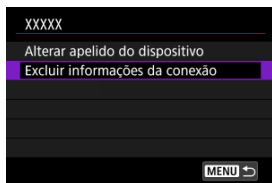

5. Selecione [OK].

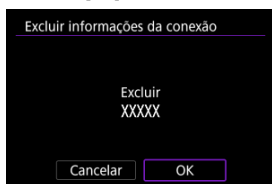

6. Limpar as informações da câmara no smartphone.

- No menu de definições Bluetooth do smartphone, limpe as informações da câmara registadas no smartphone.

Transferência Automática de Imagem para um Smartphone Enquanto Fotografa

As fotografias podem ser enviadas automaticamente para um smartphone. Antes de seguir estes passos, certifique-se de que a câmara e o smartphone estão ligados via Wi-Fi.

1. Selecione [📶]: **Conect. ao smartph.(tablet)**.

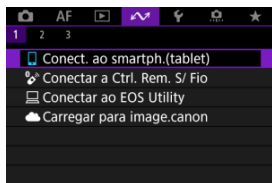

2. Selecione [Enviar p/ smartph. após capt.].

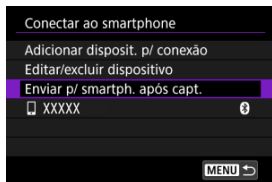

3. Defina [Envio automático] para [Ativar].

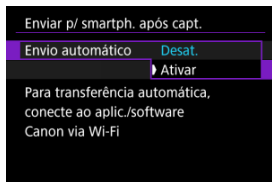

4. Defina [Tamanho a enviar].

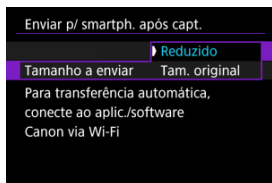

5. Tire a fotografia.

Enviar Imagens para um Smartphone a partir da Câmera

Pode usar a câmara para enviar imagens para um smartphone ligado através de Wi-Fi.

1. Mude para reprodução.

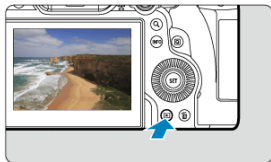

2. Carregue no botão < Q >.

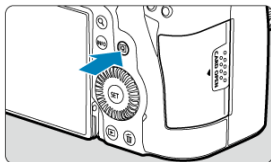

3. Selecione [📱 Enviar imgs p/ smartphone].





- Se efetuar este passo durante a ligação através de Bluetooth, é exibida uma mensagem solicitando-lhe que estabeleça uma ligação Wi-Fi. Após premir o botão < SET >, toque numa função Camera Connect para ligar através de Wi-Fi e, em seguida, comece novamente a partir do passo 1.

4. Selecione as opções de envio e envie as imagens.

(1) Enviar imagens individualmente

1. Selecione uma imagem a enviar.



- Rode o seletor <  > para selecionar uma imagem a enviar e depois prima o botão < SET >.
- As imagens podem ser selecionadas por toque no visor de índice .

2. Selecione [Env. img mostr].

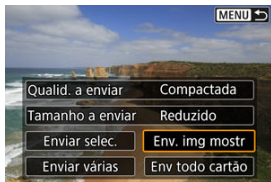

- Em [Tamanho a enviar], pode selecionar o tamanho de envio da imagem.
- Ao enviar vídeos, pode selecionar a qualidade da imagem dos vídeos a enviar em [Qualid. a enviar].

(2) Enviar múltiplas imagens selecionadas

1. Carregue no botão <  >.



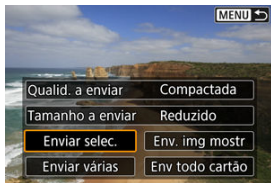

2. Selecione [Enviar selec.].



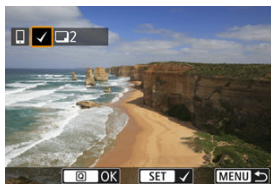

3. Selecione as imagens a enviar.

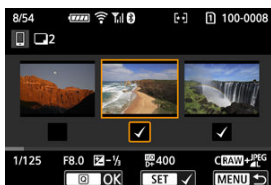

- Rode o seletor <  > para selecionar uma imagem a enviar e depois prima o botão <  >.



- Para mudar para a seleção de imagens da visualização de 3 imagens, rode o seletor <  > no sentido anti-horário. Para retornar ao visor de imagem única, rode o seletor <  > no sentido horário.
- Depois de selecionar as imagens a enviar, carregue no botão <  >.

4. Seleccione [Tamanho a enviar].

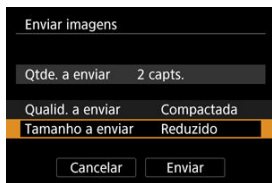

- No ecrã apresentado, seleccione um tamanho de imagem.

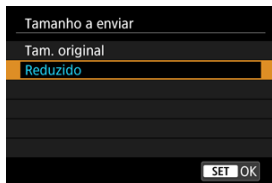

- Ao enviar vídeos, seleccione a qualidade da imagem em [Qualid. a enviar].

5. Seleccione [Enviar].



(3) Enviar um intervalo especificado de imagens

1. Carregue no botão <  >.



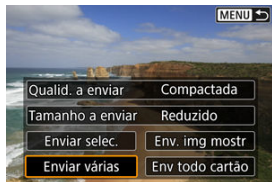

2. Selecione [Enviar várias].



3. Especifique o intervalo de imagens.



- Selecione a primeira imagem (ponto de início).
- Depois selecione a última imagem (ponto de fim). É colocada uma marca de verificação [✓] em todas as imagens incluídas no intervalo entre a primeira e última imagens.
- Para anular a seleção, repita o passo 3.
- Para alterar o número de imagens no visor de índice, rode o seletor <  > .

4. Carregue no botão < [Q] >.

5. Selecione [Tamanho a enviar].



- No ecrã apresentado, selecione um tamanho de imagem.

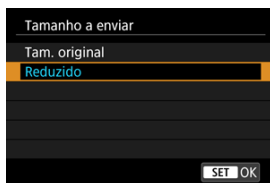

- Ao enviar vídeos, selecione a qualidade da imagem em [Qualid. a enviar].

6. Selecione [Enviar].



(4) Enviar todas as imagens no cartão

1. Carregue no botão < SET >.



2. Selecione [Env todo cartão].



3. Seleccione [Tamanho a enviar].



- No ecrã apresentado, seleccione um tamanho de imagem.

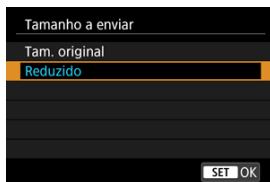

- Ao enviar vídeos, seleccione a qualidade da imagem em [Qualid. a enviar].

4. Seleccione [Enviar].



(5) Enviar imagens que correspondem às condições de procura

Enviar de uma só vez todas as imagens que correspondem às condições de pesquisa definidas em [▶]: **Def. condições pesquisa img**]. Para obter detalhes [▶]: **Def. condições pesquisa img**], consulte [Definir Condições de Pesquisa de Imagem](#).

1. Carregue no botão < SET >.



2. Selecione [Env todas encon].

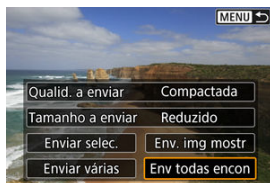

3. Seleccione [Tamanho a enviar].

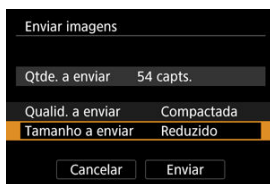

- No ecrã apresentado, seleccione um tamanho de imagem.

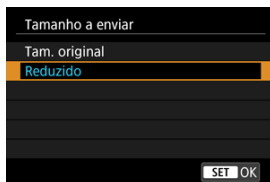

- Ao enviar vídeos, seleccione a qualidade da imagem em [Qualid. a enviar].

4. Seleccione [Enviar].

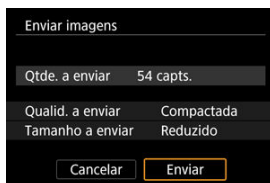

Terminar a transferência de imagens



- Carregue no botão < MENU > no ecrã de transferência de imagens.
- Para terminar a ligação Wi-Fi, seleccione [Desconectar] no ecrã [Wi-Fi ativado].

⚠ Atenção

- Não é possível tirar fotografias durante a operação de transferência de imagens, mesmo que carregue no botão do obturador da câmara.

📷 Nota

- Pode cancelar a transferência de imagens seleccionando [Cancelar] durante a transferência.
- Pode seleccionar, no máximo, 999 ficheiros de cada vez.
- Com uma ligação Wi-Fi estabelecida, recomenda-se a desativação da função de poupança de energia do smartphone.
- Selecionar o tamanho reduzido para fotografias aplica-se a todas as fotografias enviadas dessa vez. Tenha em atenção que **S2** as fotografias não são reduzidas.
- Selecionar compactação para vídeos aplica-se a todos os vídeos enviados dessa vez. Tenha em atenção que os vídeos **FHD 29.97P [IPB]** e **FHD 25.00P [IPB]** não são reduzidos.
- Se utilizar a bateria como fonte de alimentação da câmara, certifique-se de que está totalmente carregada.

Ligar a um Telecomando Sem Fios

[Cancelar o Emparelhamento](#)

Esta câmara também pode ser ligada ao Telecomando Sem Fios BR-E1 (vendido em separado, ) através de Bluetooth para disparo com telecomando.

1. Selecione [] Conectar a Ctrl. Rem. S/ Fio].

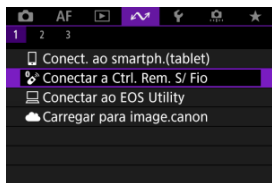

2. Selecione [Adicionar disposit. p/ conexão].

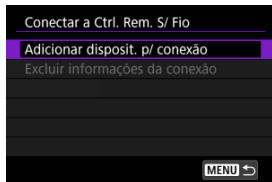

3. Selecione [OK].

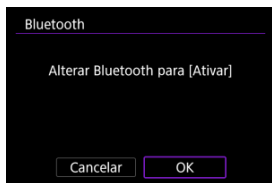

- Este ecrã não é exibido se a definição Bluetooth já estiver definida para **[Ativar]**.

4. Emparelhe os dispositivos.

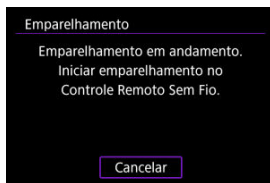

- Quando aparecer o ecrã apresentado acima, prima e mantenha simultaneamente premido os botões <W> e <T> no BR-E1 durante pelo menos 3 segundos.
- Depois de surgir uma mensagem a confirmar que a câmara está emparelhada com o BR-E1, carregue no botão <SET>.

5. Configure a câmara para disparos remotos.

- Para obter instruções após a conclusão do emparelhamento, consulte o Manual de Instruções do BR-E1.

⚠ Atenção

- A ligação Bluetooth consome carga da bateria, mesmo após a ativação da função Desligar auto da câmara.

📄 Nota

- Quando não utiliza a Bluetooth, definir [🔌: **Configs. Bluetooth**] para [Desat.] é recomendado (🔒).

Cancelar o Emparelhamento

Antes de emparelhar com um BR-E1 diferente, elimine as informações sobre o telecomando conectado.

1. Selecione [**W**]: **Conectar a Ctrl. Rem. S/ Fio**.

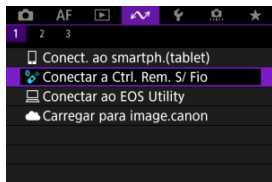

2. Selecione [**Excluir informações da conexão**].

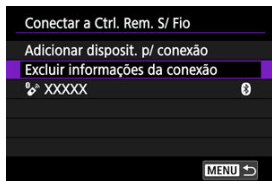

3. Selecione [**OK**].

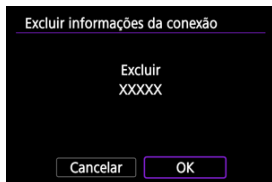

Ligação ao EOS Utility

- [Operar a Câmara Utilizando o EOS Utility](#)
- [Transferir imagens da câmara para um computador \(Transferência directa\)](#)
- [Transferir Imagens RAW+JPEG ou RAW+HEIF](#)
- [Criar e Registrar Legendas](#)

Esta secção descreve como ligar a câmara a um computador através de Wi-Fi e efetuar as operações da câmara usando o Software EOS ou outro software especializado. Instale a última versão do software no computador antes de configurar a ligação Wi-Fi. Para instruções de utilização do computador, consulte o manual do utilizador do computador.

Operar a Câmara Utilizando o EOS Utility

Com o EOS Utility (software EOS), pode importar imagens da câmara, controlar a câmara e executar outras operações.

Passos na câmara (1)

1. Selecione []:  Conectar ao EOS Utility].

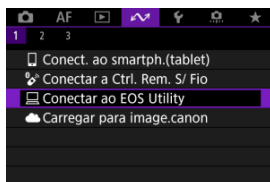

2. Selecione [OK].



- Este ecrã não é exibido se a definição Wi-Fi já está definida para [Ativar].

3. Selecione [Adicionar disposit. p/ conexão].

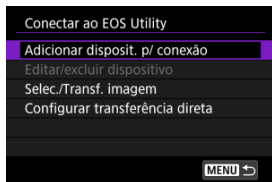

4. Verifique o SSID (nome de rede) e a palavra-passe.

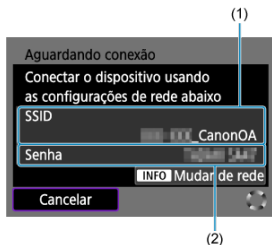

- Verifique o SSID (1) e a Senha (2) apresentados no ecrã da câmara.
- Para estabelecer uma ligação Wi-Fi através de um ponto de acesso, prima o botão < INFO >. Siga as instruções para o método de ligação utilizado.
 - Ligação por WPS (🔗, 🔗)
 - Ligar manualmente a redes detetadas (🔗)
 - Ligação manual através da especificação da informação do ponto de acesso (🔗)

Passos no computador (1)

5. Selecione o SSID e introduza a senha.

Ecrã do computador (exemplo)



- No ecrã de definições da rede do computador, selecione o SSID confirmado no passo 4 em [Passos na câmara \(1\)](#).
- Para a palavra-passe, introduza a palavra-passe confirmada no passo 4 em [Passos na câmara \(1\)](#).

Passos na câmara (2)

6. Selecione [OK].



- Aparece a seguinte mensagem. "*****" representa os últimos seis dígitos do endereço MAC da câmara a ligar.

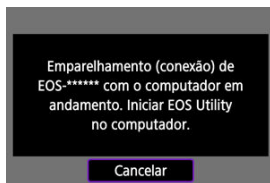

Passos no computador (2)

7. Inicie o EOS Utility.

8. No EOS Utility, clique em [Pairing over Wi-Fi/LAN/Emparelhar via Wi-Fi/LAN].

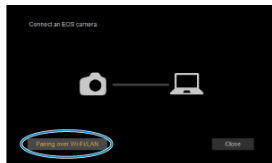

- Se aparecer uma mensagem relacionada com a firewall, seleccione [Yes/Sim].

9. Clique em [Connect/Ligar].

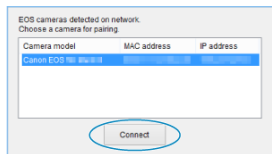

- Seleccione a câmara à qual pretende ligar e clique em [Connect/Ligar].

Passos na câmara (3)

10. Estabeleça uma ligação Wi-Fi.

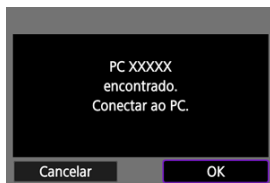

- Selecione [OK].
- [🖨️ Wi-Fi ativado] é exibido no ecrã da câmara (🔗).

A ligação Wi-Fi a um computador está agora concluída.

- Controle a câmara utilizando o EOS Utility no computador.
- Para ligar de novo através de Wi-Fi, consulte [Voltar a estabelecer ligação através de Wi-Fi/Bluetooth](#).

Ecrã [Wi-Fi ativado]

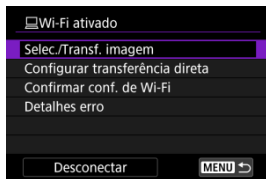

- **Selec./Transf. imagem**
Pode utilizar a câmara para transferir imagens para um computador (🔗).
- **Configurar transferência direta**
Pode especificar o formato das imagens a transferir para um computador (🔗).
- **Confirmar conf. de Wi-Fi**
Pode verificar os detalhes de definição para ligações Wi-Fi.
- **Detalhes erro**
Após qualquer erro de ligação Wi-Fi pode verificar os detalhes do erro (🔗).
- **Desconectar**
Encerra a ligação Wi-Fi.

⚠ Atenção

- Se terminar a ligação Wi-Fi durante a gravação de um vídeo com disparo remoto, ocorrerá o seguinte.
 - Qualquer gravação de vídeo em curso no modo de gravação de vídeos continuará.
 - Qualquer gravação de vídeo em curso terminará com o modo de disparo de fotografias.
- Não pode usar a câmara para fotografar no modo de disparo de fotografia quando estiver configurada no modo de gravação de vídeo no EOS Utility.
- Com uma ligação Wi-Fi estabelecida ao EOS Utility, algumas funções não estão disponíveis.
- No disparo remoto, a velocidade AF pode tornar-se mais lenta.
- Consoante o estado de comunicação, poderá haver um atraso na visualização de imagens ou no disparo do obturador.
- No Disparo Remoto no modo Visualização Direta, a velocidade de transmissão das imagens é mais lenta quando comparada com a ligação através de um cabo de interface. Desse modo, não é possível visualizar motivos em movimento com suavidade.

Transferir imagens da câmara para um computador (Transferência directa)

Com a câmara ligada a um computador (através de Wi-Fi ou um cabo de interface) e com a janela principal do EOS Utility exibida, pode utilizar a câmara para transferir imagens para um computador.

Se vai transferir muitas imagens, considere utilizar um acessório de tomada de parede (vendida separadamente).

Selecionar as imagens a transferir

1. Selecione [**W**]: **Conectar ao EOS Utility**].

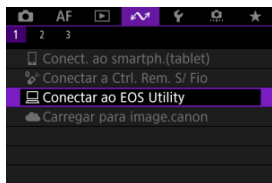

2. Selecione [**S**]: **Seleç./Transf. imagem**].

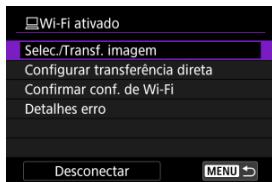







3. Selecione [**S**]: **Sel.imag.**].

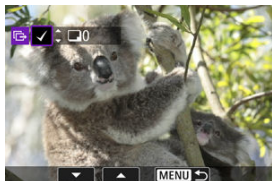

- Para outras opções além de [**S**]: **Sel.imag.**], consulte [Selecionar várias imagens](#).

4. Selecione a imagem a transferir.



- Use o seletor <  > para selecionar uma imagem a transferir, depois prima o botão <  >.
- Utilize o seletor <  > para adicionar uma marca de verificação [✓] no canto superior esquerdo do ecrã e, em seguida, prima o botão <  >.
- Para visualização de três imagens, rode o seletor <  > no sentido anti-horário. Para retornar ao visor de imagem única, rode o seletor <  > no sentido horário.
- Para selecionar outras imagens a transferir, repita o passo 4.
- Após a seleção da imagem, prima o botão < MENU >.

5. Selecione [Transf.].



6. Selecione [OK].



- As imagens selecionadas são transferidas para o computador.

Selecionar várias imagens

Várias imagens podem ser transferidas de uma só vez depois de escolher um método de seleção.

1. Aceda ao ecrã [Selec./Transf. imagem].

- Siga os passos 1–2 em [Selecionar as imagens a transferir](#).

2. Selecione um método de seleção.



Selecionar várias

- Selecione **[Faixa]**.





- Selecionar a primeira e a última imagens do intervalo marca todas as imagens no intervalo com uma marca de seleção [✓], e uma cópia de cada imagem será impressa.
- Após a seleção da imagem, prima o botão <MENU>.
- As imagens selecionadas são registadas em **[Imagens a transferir]**. Vá para o passo 5 de [Selecionar as imagens a transferir](#).

Numa pasta

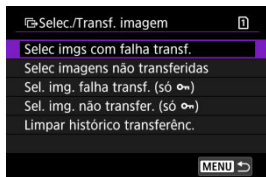
- Selecione [Sel. ].



- Selecione o seu método de seleção preferido.
 - Selecionar [**Selec imgs com falha transf.**] seleciona todas as imagens na pasta selecionada para as quais a transferência falhou.
 - Selecionar [**Selec imagens não transferidas**] seleciona todas as imagens não enviadas na pasta selecionada.
 - Ao selecionar [**Sel. img. falha transf. (só )**] seleciona todas as imagens protegidas na pasta selecionada para a qual a transferência falhou.
 - Ao selecionar [**Sel. img. não transfer. (só )**] seleciona todas as imagens protegidas na pasta selecionada que não foram enviadas.
 - Selecionar [**Limpar histórico transferênc.**] limpa o histórico de transferências de imagens na pasta selecionada.
 - Depois de limpar o histórico de transferências, pode selecionar [**Selec imagens não transferidas**] e transferir todas as imagens na pasta novamente.
 - Depois de limpar o histórico de transferências, pode selecionar [**Sel. img. não transfer. (só )**] e transferir novamente todas as imagens protegidas da pasta.



- Selecione uma pasta.



- Selecione **[OK]** para registrar as imagens em **[Imagens a transferir]**. Vá para o passo 5 de [Selecionar as imagens a transferir](#).

Num cartão

- Selecione [**Todas img**].

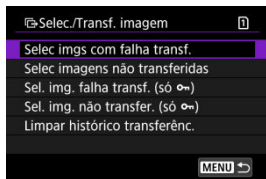

- Selecione o seu método de seleção preferido.
 - Ao selecionar [**Selec imgs com falha transf.**] seleciona todas as imagens no cartão cuja transferência falhou.
 - Ao selecionar [**Selec imagens não transferidas**] seleciona todas as imagens não enviadas no cartão.
 - Ao selecionar [**Sel. img. falha transf. (só Ⓞ)**] seleciona todas as imagens protegidas no cartão para as quais a transferência falhou.
 - Ao selecionar [**Sel. img. não transfer. (só Ⓞ)**] seleciona todas as imagens protegidas não enviadas no cartão.
 - Ao selecionar [**Limpar histórico transferênc.**] limpa o histórico de transferências de imagens no cartão.
 - Depois de limpar o histórico de transferências, pode selecionar [**Selec imagens não transferidas**] e transferir novamente todas as imagens gravadas no cartão.
 - Depois de limpar o histórico de transferências, pode selecionar [**Sel. img. não transfer. (só Ⓞ)**] e transferir novamente todas as imagens protegidas gravadas no cartão.



- Selecione [**OK**] para registar as imagens em [**Imagens a transferir**]. Vá para o passo 5 de [Selecionar as imagens a transferir](#).

Transferir Imagens RAW+JPEG ou RAW+HEIF

Para imagens RAW+JPEG ou RAW+HEIF, pode especificar a imagem a transferir.

1. Aceda ao ecrã [Selec./Transf. imagem].

- Siga o passo 1 em [Selecionar as imagens a transferir](#).

2. Selecione [Configurar transferência direta].

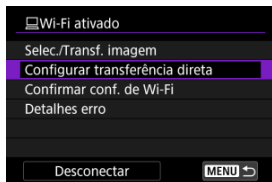

3. Selecione o tipo das imagens a serem transferidas.



- **Transf. RAW+JPEG**
Escolha entre [Só JPEG], [Só RAW] ou [RAW+JPEG].
- **Transf. RAW+HEIF**
Escolha entre [Só HEIF], [Só RAW] ou [RAW+HEIF].

⚠ Atenção

- Algumas opções de menu não estão disponíveis durante a transferência de imagens.

Criar e Registrar Legendas

Pode criar legendas e registrá-las na câmara para usá-las conforme descrito em [Adicionar uma Legenda Antes de Transferir](#).

1. Inicie o EOS Utility e selecione [Camera settings/Definições da câmara].

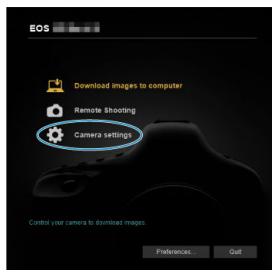

2. Selecione [WFT Captions/Legendas WFT].

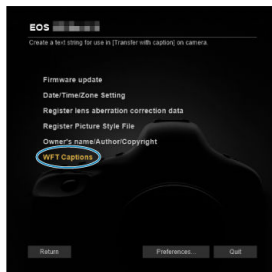

3. Insira as legendas.

Register text to use with
[Transfer with caption] feature.

1	<input type="text" value="Canon"/>
2	<input type="text" value="1"/>
3	<input type="text" value="2"/>
4	<input type="text" value="3"/>

- Introduza até 31 caracteres (no formato ASCII).
- Para obter dados de legendas guardadas na câmara, selecione [**Load settings/Carregar definições**].

4. Defina as legendas na câmara.

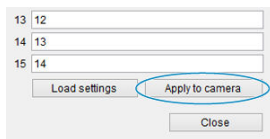

13 12

14 13

15 14

Load settings Apply to camera

Close

- Selecione [**Apply to camera/Aplicar à câmara**] para definir as suas novas legendas na câmara.

Carregar imagens para image.canon

[Ligar a câmara ao image.canon](#)

[Carregar imagens para image.canon](#)

Esta seção descreve como enviar imagens para o image.canon.

Ligar a câmara ao image.canon

Ligue a câmara ao site image.canon para enviar imagens diretamente a partir da câmara.

- É necessário um smartphone com um browser e uma ligação à Internet.
- Para obter instruções sobre como usar os serviços image.canon e detalhes sobre os países e regiões onde está disponível, visite o site image.canon (<https://image.canon/>).
- Pode ser que se apliquem taxas separadas para a ligação ISP e para o ponto de acesso.

1. Selecione [ Carregar para image.canon].

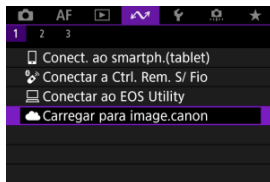

2. Selecione [OK].



- Este ecrã não é exibido se a definição Wi-Fi já está definida para [Ativar].

3. Selecione [Conectar].



- Se a aplicação dedicado não tiver sido instalada, selecione [Instalar].

4. Selecione [OK].



5. Faça scan do código QR com a aplicação especializada.



- Selecione [OK].

6. Estabeleça uma ligação Wi-Fi.

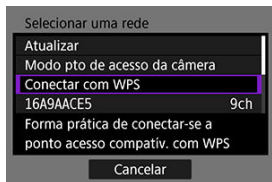

- Estabeleça ligação a um ponto de acesso através de Wi-Fi. Siga as instruções para o método de ligação utilizado.
 - Ligação por WPS (🔗, 🔗)
 - Ligar manualmente a redes detetadas (🔗)
 - Ligação manual através da especificação da informação do ponto de acesso (🔗)

7. Confirme se o número é apresentado na aplicação especializada.

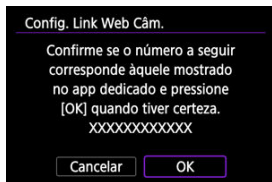

- Seleccione [OK].

8. Conclua as definições.



- Carregue no botão < (SET) >.

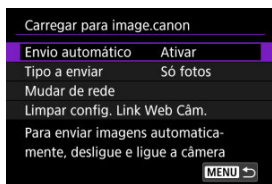

- O menu de definição é exibido no ecrã da câmara.



9. Verifique o aplicação dedicada.

- Confirme se o nome do modelo de câmara está registado na aplicação dedicada.

Ecrã [Carregar para image.canon]

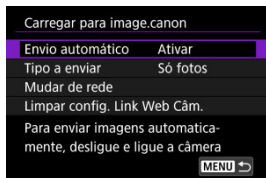

- **Envio automático**

Pode escolher se pretende carregar imagens automaticamente.

- **Tipo a enviar**

Pode selecionar o tipo de imagens carregadas.

- **Mudar de rede**

Pode alterar as definições para ligações Wi-Fi.

- **Limpar config. Link Web Câm.**

Pode remover as definições da ligação web da câmara.

Carregar imagens para image.canon

As imagens são carregadas automaticamente para image.canon depois da câmara se inicializar (ou recuperar do desligamento automático). As imagens carregadas em image.canon podem ser descarregadas para um computador ou transferidas para outros serviços web.

- O carregamento não é possível durante o disparo com temporizador de intervalo.

1. Seleccione [Carregar para image.canon].

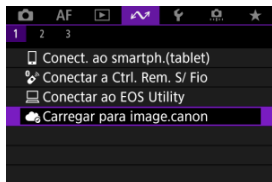

- Aparece o ecrã [Carregar para image.canon] (☑).

2. Defina [Envio automático] para [Ativar].

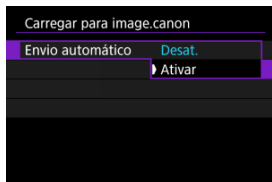

- Se [Envio automático] já está definido para [Ativar], vá para o passo 3.

3. Defina [Tipo a enviar].

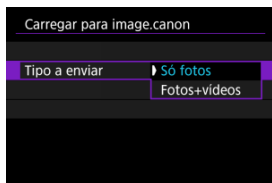

- **Só fotos**
O carregamento só se aplica a fotografias.
- **Fotos+vídeos**
O carregamento aplica-se a fotografias e vídeos.

4. Reinicie a câmara.

 **Nota**

- As imagens carregadas são armazenadas em image.canon por 30 dias no tamanho original da imagem, sem limitações de armazenamento.

Transferir imagens para um Servidor FTP

- [Ligar a Câmara a um Servidor FTP](#)
- [Transferir Imagens Individualmente](#)
- [Transferir Várias Imagens de Uma Só Vez](#)
- [Adicionar uma Legenda Antes de Transferir](#)
- [Voltar a Tentar Automaticamente se a Transferência Falhar](#)
- [Proteger as imagens após transferência](#)
- [Usar a Função de Poupança de Energia](#)
- [Visualizar Imagens Transferidas](#)
- [Transferir Imagens com Transferência de Ficheiros Móvel \(Mobile File Transfer\)](#)

Através da ligação a um servidor FTP, pode enviar imagens na câmara para um computador.

Com a transferência FTP, é possível transferir automaticamente cada imagem para o servidor FTP enquanto fotografa ou transferir um conjunto de imagens de uma vez.

Ligar a Câmara a um Servidor FTP

Para transferência segura por FTP utilizando um certificado raiz, importar um certificado raiz ().

1. Seleccione [ Transf. imgs. p/ servidor FTP].

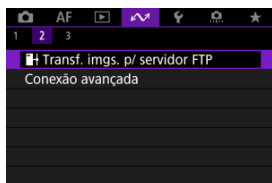

2. Selecione [OK].



- Este ecrã não é exibido se a definição Wi-Fi já está definida para [Ativar].

3. Selecione [Adicionar disposit. p/ conexão].

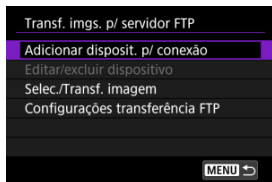

4. Selecione um método de definição.

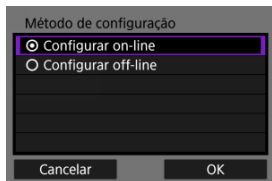

- Para saltar a configuração das definições de ligação do ponto de acesso, seleccione [**Configurar off-line**] e vá para a etapa 6 para configurar as definições do servidor FTP. Seleccione esta opção ao especificar um ponto de acesso num local remoto.

5. Estabeleça uma ligação Wi-Fi.

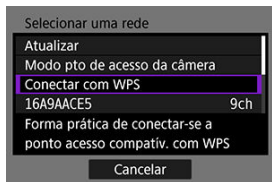

- Estabeleça ligação a um ponto de acesso através de Wi-Fi. Siga as instruções para o método de ligação utilizado.
 - Ligação por WPS (🔗, 🔗)
 - Ligar manualmente a redes detetadas (🔗)
 - Ligação manual através da especificação da informação do ponto de acesso (🔗)
- Depois de a ligação Wi-Fi ser estabelecida, vá para o próximo ecrã.

6. Selecione um modo FTP.

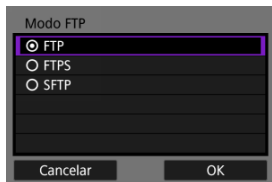

- Para transferência segura de FTP usando um certificado raiz, seleccione [FTPS].
- Para transferência segura de FTP através de uma ligação SSH, seleccione [SFTP]. As definições de início de sessão são configuradas no passo 10.
- Seleccione [OK] para ir para o ecrã seguinte.

7. Selecione [Configuração de endereço].

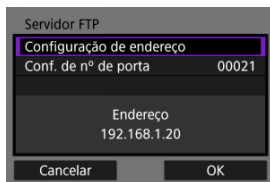

- Selecione [OK] para ir para o ecrã seguinte.

8. Introduza o endereço IP do servidor FTP.



- Utilize o teclado virtual (📄) para introduzir o endereço IP. Se o DNS for usado, digite o nome do domínio.
- Para confirmar a entrada e voltar ao ecrã no passo 7, prima o botão < MENU >.

9. Configure o número da porta.

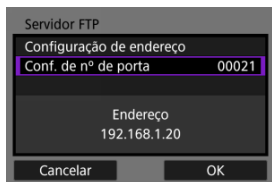

- Normalmente, defina [**Conf. de nº de porta**] para 00021 (para FTP/FTPS) ou 00022 (para SFTP).
- Selecione [**OK**] para ir para o ecrã seguinte.
- Vá para o passo 11 se selecionou [**FTP**] ou [**FTPS**] no passo 6. Vá para o passo 10 se selecionou [**SFTP**].

10. Configure as definições de autenticação de início de sessão SSH.

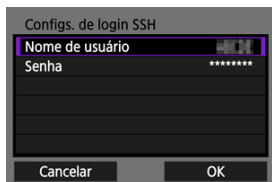

- Selecione [**Nome de usuário**] e [**Senha**] para aceder ao teclado virtual (☞) e insira o nome de utilizador e a senha para autenticação de senha SSH.
- Selecione [**OK**] para ir para o ecrã seguinte.

11. Configurar a definição do modo passivo.

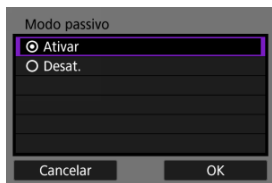

- Não é exibido se selecionou [**SFTP**] no passo 6.
- Selecione [**OK**] para ir para o ecrã seguinte.
- Ative esta definição nos ambientes de rede protegidos por uma firewall.
- Se um erro 41 (Impossível conectar-se ao servidor FTP) for exibido no passo 14, a definição [**Modo passivo**] a [**Ativar**] pode resolvê-lo.

12. Configurar as definições de servidor proxy.

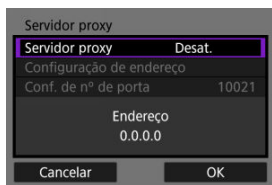

- Não é exibido se selecionou [**FTPS**] ou [**SFTP**] no passo 6.
- Selecione [**OK**] para ir para o ecrã seguinte.

13. Configure o método de início de sessão.

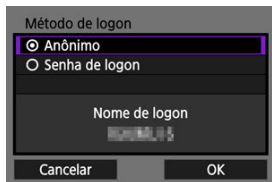

- Não é exibido se selecionou [**SFTP**] no passo 6.
- Selecione [**OK**] para ir para o ecrã seguinte.

14. Especifique uma pasta de destino.

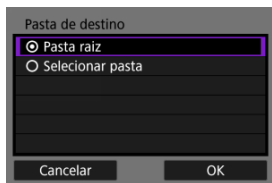



- Selecione [**Pasta raiz**] para que as imagens sejam guardadas na pasta raiz, conforme especificado nas definições do servidor FTP (☑).
- Selecione [**Selecionar pasta**] para especificar uma pasta de destino na pasta raiz. Se a pasta não existir, será criada automaticamente.
- Selecione [**OK**] para ir para o ecrã seguinte.



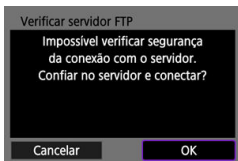

Nota

- Quando a seguinte mensagem for exibida, selecione [**OK**] para confiar no servidor de destino.



15. Carregue no botão <  >.



- Se seleccionou [**Configurar on-line**] no passo 4, o ecrã  **Wi-Fi ativado** aparece .
- Não é exibido se seleccionou [**Configurar off-line**] no passo 4.

As definições de ligação para a transferência FTP estão agora concluídas.

Ecrã [Wi-Fi ativado]

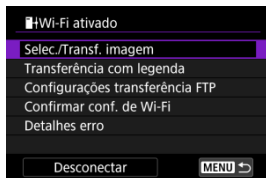

- **Selec./Transf. imagem**
É possível enviar imagens para um servidor FTP (🔗).
- **Transferência com legenda**
Pode adicionar uma legenda registada a imagens individuais antes de transferir (🔗).
- **Configurações transferência FTP**
Pode configurar as definições relacionados com a transferência FTP e poupança de energia (🔗).
- **Confirmar conf. de Wi-Fi**
Pode verificar os detalhes de definição para ligações Wi-Fi.
- **Detalhes erro**
Após qualquer erro de ligação Wi-Fi pode verificar os detalhes do erro (🔗).
- **Desconectar**
Encerra a ligação Wi-Fi.

Importar um Certificado Raiz para FTPS

Se tiver especificado o modo [FTPS] ao configurar as definições de ligação, o certificado raiz usado pelo servidor FTP deve ser importado para a câmara.

- Somente o certificado raiz com um nome de ficheiro "ROOT.CER", "ROOT.CRT" ou "ROOT.PEM" pode ser importado para a câmara.
- Apenas um ficheiro de certificado raiz pode ser importado para a câmara. Insira previamente um cartão que contenha o ficheiro de certificado raiz.
- O cartão de prioridade selecionado para [Grav./repr.] ou [Reprodução] em [Func. grav.+sel. cartão/pasta] é usado para importar um certificado.
- Pode não ser possível confiar em servidores aos quais tenta estabelecer ligação em ligações FTPS com um certificado autoassinado.

1. Aceda ao ecrã [Transf. imgs. p/ servidor FTP].

- Siga os passos 1–2 em [Ligar a Câmara a um Servidor FTP.](#)

2. Selecione [Configurações transferência FTP].

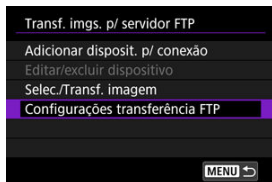

3. Selecione [Definir cert raiz].



4. Selecione [Carregar cert raiz do cartão].

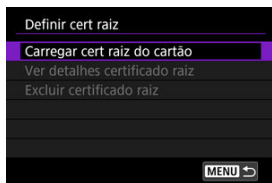

5. Selecione [OK].

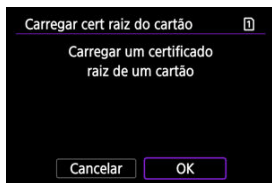

- O certificado raiz é importado.
- Selecione [OK] no ecrã de confirmação para regressar ao ecrã [Definir cert raiz].

 Nota

- Para eliminar o certificado raiz importado para a câmara, selecione [Excluir certificado raiz] no ecrã no passo 4. Para verificar a quem foi emitido e por quem, o período de validade e outras informações, selecione [Ver detalhes certificado raiz].

Transferir Imagens Individualmente

- [Transferência automática após cada disparo](#)
- [Transferir a imagem atual](#)
- [Especificar tamanhos ou tipos de imagens a serem transferidas](#)

Transferência automática após cada disparo

Cada imagem pode ser transferida imediatamente para o servidor FTP automaticamente após a sua captura. Pode continuar a tirar fotografias como habitualmente enquanto as imagens estão a ser transferidas.

- Antes de fotografar, certifique-se de que existe um cartão na câmara. Se disparar sem gravar as imagens, não pode transferi-las.
- A transferência automática de vídeos durante a gravação não é suportada. Após a gravação, transfira vídeos conforme descrito em [Transferir Várias Imagens de Uma Só Vez](#) ou [Adicionar uma Legenda Antes de Transferir](#).

1. Selecione []: +Transf. imgs. p/ servidor FTP].

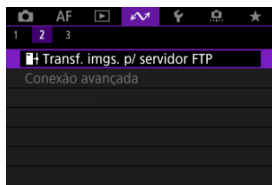

2. Selecione [Configurações transferência FTP].

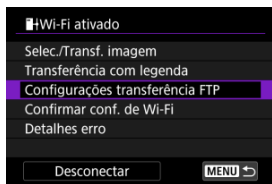

3. Selecione [Transferência auto].

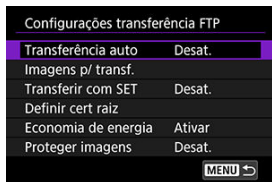

4. Selecione [Ativar].



5. Tire a fotografia.

- A imagem captada é transferida para o servidor FTP.

Atenção

- Não é possível apagar imagens durante a transferência de imagens.



Nota

- Durante o disparo contínuo, as imagens são transferidas para o servidor FTP pela ordem em que são captadas.
- As imagens captadas também ficam guardadas no cartão.
- Se a transferência de algumas imagens falhar ou for interrompida, esta será efetuada automaticamente quando a ligação for recuperada (🔄). Estas imagens também podem ser transferidas manualmente em conjunto posteriormente (📁).
- A transferência automática repetida não será tentada se as definições de rede (como as definições do servidor FTP) forem alteradas antes do início da transferência FTP automática.

Transferir a imagem atual

Permite transferir a imagem que está a visualizar, premindo o botão <  >. Pode continuar a tirar fotografias como habitualmente enquanto as imagens estão a ser transferidas.

1. Aceda ao ecrã [Configurações transferência FTP].

- Siga os passos 1–2 em [Transferência automática após cada disparo](#).



2. Selecione [Transferir com SET].



3. Selecione [Ativar].



4. Selecione uma imagem.

- Na câmara, carregue no botão <  >.
- Selecione a imagem a transferir e prima no botão <  > para transferir a imagem.
- Não é possível transferir vídeos desta forma. Se selecionar um vídeo e premir no botão <  > aparece o painel de reprodução de vídeo.

Especificar tamanhos ou tipos de imagens a serem transferidas

Pode especificar quais as imagens a transferir ao gravar imagens de diferentes tamanhos para ambos os cartões, ou quando fotografa imagens RAW+JPEG ou RAW+HEIF.

1. Acesse ao ecrã [Configurações transferência FTP].

- Siga os passos 1–2 em [Transferência automática após cada disparo](#).

2. Selecione [Imagens p/ transf.].

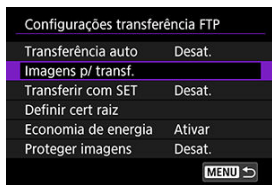

3. Selecione o tamanho das imagens a serem transferidas.

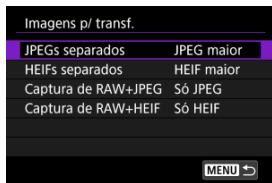

- **JPEGs separados**
Escolha [JPEG menor] ou [JPEG maior].
- **HEIFs separados**
Escolha [HEIF menor] ou [HEIF maior].

4. Selecione o tipo das imagens a serem transferidas.

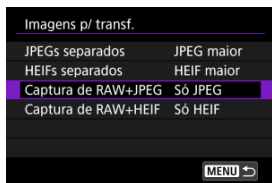





- **Captura de RAW+JPEG**

Escolha entre [Só JPEG], [Só RAW] ou [RAW+JPEG].

- **Captura de RAW+HEIF**

Escolha entre [Só HEIF], [Só RAW] ou [RAW+HEIF].

Nota

- [JPEGs separados] ou [HEIFs separados] determina o tamanho da imagem transferida se [Opçs. grav. : Funç. grav.+sel. cartão/pasta] são selecionadas com diferentes qualidades de imagem definidas para cada cartão ().
- Quando a câmara estiver definida para gravar imagens RAW num cartão e JPEGs ou HEIFs para o outro, especifique que imagens transferir na definição [**Captura de RAW+JPEG**] ou [**Captura de RAW+HEIF**]. Da mesma forma, especifique a sua preferência de transferência quando as imagens RAW+JPEG ou RAW+HEIF são gravadas em simultâneo num único cartão.
- As imagens captadas também ficam guardadas no cartão.
- Quando as imagens do mesmo tamanho são gravadas em ambos os cartões simultaneamente, as imagens gravadas no cartão selecionado para [**Grav./repr. **] ou [**Reprodução **] em [: Funç. grav.+sel. cartão/pasta] recebem prioridade para transferência.

Transferir Várias Imagens de Uma Só Vez

[Selecionar as imagens a transferir](#)

[Selecionar várias imagens](#)

Depois de fotografar, pode seleccionar várias imagens e transferi-las todas de uma vez, ou pode transferir imagens ou imagens não enviadas que não podiam ser enviadas anteriormente.

Pode continuar a tirar fotografias como habitualmente durante a transferência.

Atenção

- A transferência de imagens em curso é pausada enquanto o interruptor para fotografar/gravar vídeo estiver definido para < >. Para retomar a transferência de imagens, defina-a como < >.
- Se vai transferir muitas imagens, considere utilizar um acessório de tomada de parede (vendida separadamente).

Selecionar as imagens a transferir

1. Seleccione []: +Transf. imgs. p/ servidor FTP].

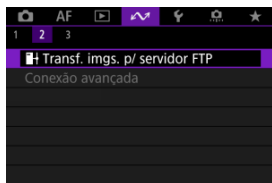

2. Seleccione [Selec./Transf. imagem].

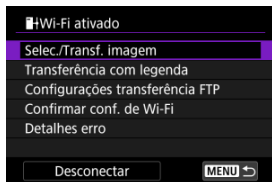

3. Selecione [Sel.imag.].



- Para outras opções além de [Sel.imag.], consulte [Selecionar várias imagens](#).

4. Selecione a imagem a transferir.

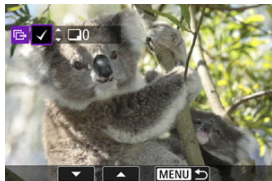

- Use o seletor < [ícone] > para selecionar uma imagem a transferir, depois prima o botão < [SET] >.
- Utilize o seletor < [ícone] > para adicionar uma marca de verificação [✓] no canto superior esquerdo do ecrã e, em seguida, prima o botão < [SET] >.
- Para visualização de três imagens, rode o seletor < [ícone] > no sentido anti-horário. Para retornar ao visor de imagem única, rode o seletor < [ícone] > no sentido horário.
- Para selecionar outras imagens a transferir, repita o passo 4.
- Após a seleção da imagem, prima o botão < MENU >.

5. Selecione [Transf.].



6. Selecione [OK].



- As imagens selecionadas são transferidas para o servidor FTP.

Selecionar várias imagens

Várias imagens podem ser transferidas de uma só vez depois de escolher um método de seleção. Pode continuar a tirar fotografias como habitualmente enquanto as imagens estão a ser transferidas.

1. Aceda ao ecrã [Selec./Transf. imagem].

- Siga os passos 1–2 em [Selecionar as imagens a transferir](#).

2. Selecione um método de seleção.



Selecionar várias

- Selecione **[Faixa]**.





- Selecionar a primeira e a última imagens do intervalo marca todas as imagens no intervalo com uma marca de seleção [✓], e uma cópia de cada imagem será impressa.
- Após a seleção da imagem, prima o botão <MENU>.
- As imagens selecionadas são registadas em **[Imagens a transferir]**. Vá para o passo 5 de [Selecionar as imagens a transferir](#).

Numa pasta

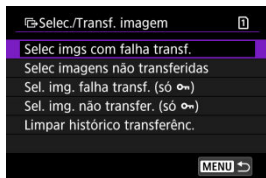
- Selecione [Sel. ].



- Selecione o seu método de seleção preferido.
 - Selecionar [**Selec imgs com falha transf.**] seleciona todas as imagens na pasta selecionada para as quais a transferência falhou.
 - Selecionar [**Selec imagens não transferidas**] seleciona todas as imagens não enviadas na pasta selecionada.
 - Ao selecionar [**Sel. img. falha transf. (só )**] seleciona todas as imagens protegidas na pasta selecionada para a qual a transferência falhou.
 - Ao selecionar [**Sel. img. não transfer. (só )**] seleciona todas as imagens protegidas na pasta selecionada que não foram enviadas.
 - Selecionar [**Limpar histórico transferênc.**] limpa o histórico de transferências de imagens na pasta selecionada.
 - Depois de limpar o histórico de transferências, pode selecionar [**Selec imagens não transferidas**] e transferir todas as imagens na pasta novamente.
 - Depois de limpar o histórico de transferências, pode selecionar [**Sel. img. não transfer. (só )**] e transferir novamente todas as imagens protegidas da pasta.



- Selecione uma pasta.



- Selecione **[OK]** para registrar as imagens em **[Imagens a transferir]**. Vá para o passo 5 de [Selecionar as imagens a transferir](#).

Num cartão

- Selecione [**Todas img**].

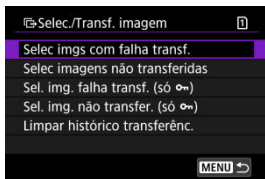

- Selecione o seu método de seleção preferido.
 - Ao selecionar [**Selec imgs com falha transf.**] seleciona todas as imagens no cartão cuja transferência falhou.
 - Ao selecionar [**Selec imagens não transferidas**] seleciona todas as imagens não enviadas no cartão.
 - Ao selecionar [**Sel. img. falha transf. (só Ⓞ)**] seleciona todas as imagens protegidas no cartão para as quais a transferência falhou.
 - Ao selecionar [**Sel. img. não transfer. (só Ⓞ)**] seleciona todas as imagens protegidas não enviadas no cartão.
 - Ao selecionar [**Limpar histórico transferênc.**] limpa o histórico de transferências de imagens no cartão.
 - Depois de limpar o histórico de transferências, pode selecionar [**Selec imagens não transferidas**] e transferir novamente todas as imagens gravadas no cartão.
 - Depois de limpar o histórico de transferências, pode selecionar [**Sel. img. não transfer. (só Ⓞ)**] e transferir novamente todas as imagens protegidas gravadas no cartão.



- Selecione [**OK**] para registar as imagens em [**Imagens a transferir**]. Vá para o passo 5 de [Selecionar as imagens a transferir](#).

Adicionar uma Legenda Antes de Transferir

Pode adicionar uma legenda registada a cada imagem antes de a transferir. Esta função é útil se pretender informar o destinatário sobre, por exemplo, a quantidade de impressões. As legendas também são adicionadas às imagens guardadas na câmara.

- Pode verificar as legendas adicionadas às imagens consultando a informação Exif nos comentários do utilizador.
- As legendas podem ser criadas e registadas com o EOS Utility ([@](#)).

1. Aceda ao ecrã [Transferência de imagem].

- Siga o passo 1 em [Selecionar as imagens a transferir](#).

2. Selecione [Transferência com legenda].

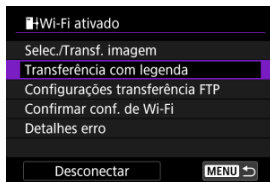

- É apresentada a última imagem visualizada.

3. Especifique a legenda.



- Selecione [**Legenda**] e, no ecrã apresentado, selecione o conteúdo da legenda.

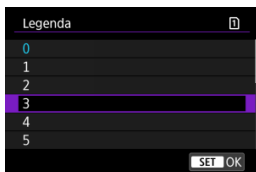

4. Selecione [Transf.].



- A imagem é transferida com a legenda. Após a transferência, regressa ao ecrã [**Transferência de imagem**].

! Atenção

- Não é possível selecionar outras imagens a partir do ecrã [**Transferência com legenda**]. Para selecionar outra imagem para transferência com legenda, veja essa imagem antes de seguir estes passos.

Voltar a Tentar Automaticamente se a Transferência Falhar

Se a transferência falhar, o ícone Wi-Fi pisca temporariamente. Neste caso, é apresentado o seguinte ecrã depois de premir o botão < MENU > e selecionar [📶: 📁+Transf. imgs. p/ servidor FTP].

Para resolver o erro exibido, consulte [Responder a Mensagens de Erro](#).



Depois de resolver o problema, as imagens que não puderam ser enviadas inicialmente serão transferidas automaticamente. Com esta opção ativada, a câmara tenta novamente, de forma automática, efetuar a transferência após a falha, independentemente de se utilizar a transferência automática ou de as imagens captadas serem transferidas manualmente por FTP. Tenha em atenção que se cancelar a transferência ou desligar a câmara, a tentativa automática não será efetuada.

Consulte [Transferir Várias Imagens de Uma Só Vez](#) e transfira imagens conforme necessário.

Proteger as imagens após transferência

Pode proteger automaticamente as imagens transferidas.

1. Selecione [**Transf. imgs. p/ servidor FTP**].

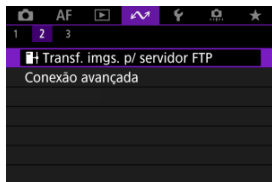

2. Selecione [**Configurações transferência FTP**].

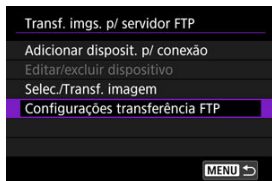

3. Selecione [**Proteger imagens**].



- Selecione [**Ativar**] para proteger automaticamente as imagens da câmara que foram transferidas via FTP (🔒).

Usar a Função de Poupança de Energia

Quando estiver definido como **[Ativar]** e nenhuma imagem for transferida durante um determinado período, a câmara irá terminar sessão no servidor FTP e desligar-se da ligação Wi-Fi. A ligação é restabelecida automaticamente quando a câmara está pronta para a transferência de imagens novamente. Se preferir não desligar a ligação Wi-Fi, defina como **[Desat.]**.

1. Selecione [] **Transf. imgs. p/ servidor FTP**.

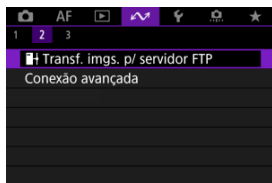

2. Selecione [**Configurações transferência FTP**].

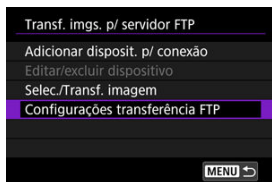

3. Selecione [**Economia de energia**].

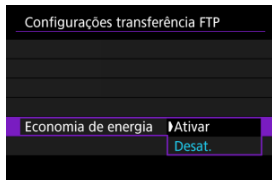

Visualizar Imagens Transferidas

As imagens transferidas para o servidor FTP ficam guardadas na pasta a seguir, tal como especificado nas definições do servidor FTP.

Pasta de destino do servidor FTP

- Nas predefinições do servidor FTP, as imagens são armazenadas na pasta **[Unidade C] → [Inetpub] → [ftproot]** ou numa subpasta desta pasta.
- Se a pasta raiz do destino de transferência tiver sido alterada nas definições do servidor FTP, pergunte ao administrador do mesmo para onde são transferidas as imagens.

Transferir Imagens com Transferência de Ficheiros Móvel (Mobile File Transfer)

Ao utilizar a aplicação para smartphone Transferência de Ficheiros Móvel, pode transferir imagens da câmara para servidores FTP por meio de uma ligação de rede móvel. Para informação acerca da app, consulte [Software/Apps](#).

Ligações Avançadas

[Ligar a um Smartphone ou Tablet](#)

Esta secção descreve como estabelecer uma ligação direta Wi-Fi com um smartphone e usar o Camera Connect para controlar a câmara.

Ligar a um Smartphone ou Tablet

1. Selecione []: **Conexão avançada**.

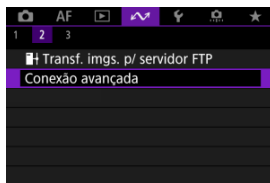

2. Selecione [OK].



- Este ecrã não é exibido se a definição Wi-Fi já está definida para [Ativar].

3. Selecione [Conect. ao smartph.(tablet)].

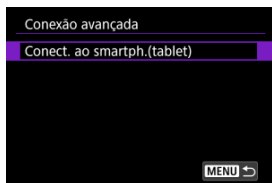

4. Selecione [Adicionar disposit. p/ conexão].

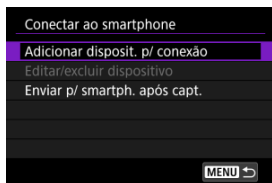

5. Comece a procurar pontos de acesso.



- Carregue no botão < (SET) > para iniciar a procura.
- Se o Camera Connect não estiver instalado, use o smartphone para digitalizar o código QR no ecrã, vá para o Google Play ou App Store para instalar o Camera Connect e prima o botão < (SET) > para iniciar a procura.

6. Estabeleça uma ligação Wi-Fi.

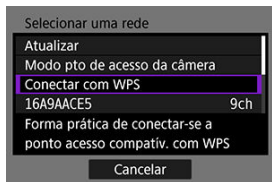

- Estabeleça ligação a um ponto de acesso através de Wi-Fi. Siga as instruções para o método de ligação utilizado.
 - Ligação por WPS (🔗, 🔗)
 - Ligar manualmente a redes detetadas (🔗)
 - Ligação manual através da especificação da informação do ponto de acesso (🔗)

7. Inicie o Camera Connect e toque no nome da câmara.

8. Selecione [OK].

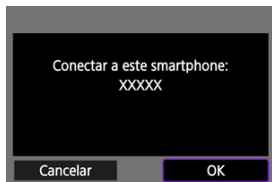

- [📶 Wi-Fi ativado] é exibido no ecrã da câmara (🔗).

Definições Básicas de Comunicação

- [Preparação](#)
- [Verificar o Tipo de Ponto de Acesso](#)
- [Ligar Através de WPS \(Modo PBC\)](#)
- [Ligar Através de WPS \(Modo PIN\)](#)
- [Ligar Manualmente A Redes Detetadas](#)
- [Conectar Manualmente Especificando Redes](#)
- [Ligar no Modo Ponto de Acesso da Câmara](#)
- [Definir o Endereço IP](#)

Antes de utilizar as seguintes funções de comunicação da câmara, configure as definições da câmara e do computador conforme descrito a partir da secção [Preparação](#).

- Ligação Wi-Fi sem utilizar Bluetooth
 - Carregar imagens para serviço Web
 - Transferência de imagens para servidor FTP
-

Preparar para a utilização de funções de comunicação

● EOS Utility

É necessário um computador com o EOS Utility (software EOS) instalado. Para obter instruções de instalação do EOS Utility, visite o website da Canon.

● Transferência FTP

É necessário um computador que execute um dos seguintes SO. O computador também deve ser configurado com antecedência para funcionar como um servidor FTP.

- **Windows 10 (ver. 1607 ou posterior)**
- **Windows 8.1, Windows 8.1 Pro**

Para obter instruções sobre como configurar o computador para funcionar como servidor FTP, consulte a documentação do computador.

● GPS

Consulte [Definições de Dispositivo GPS](#).

Atenção

Transferência de vídeos

- Os ficheiros de vídeo são grandes e transferir ficheiros grandes através de Wi-Fi pode levar algum tempo. Consultando [Precauções de Comunicação Sem Fios](#), organize o ambiente de rede para uma comunicação estável entre os dispositivos e o ponto de acesso.

Verificar o Tipo de Ponto de Acesso



Ao ligar através de um ponto de acesso, verifique se o ponto de acesso suporta WPS*, o que simplifica as ligações entre dispositivos Wi-Fi.

Se não tiver a certeza quanto à compatibilidade com WPS, consulte o manual do utilizador do ponto de acesso ou outra documentação.



* Significa Wi-Fi Protected Setup.

● Se o WPS for suportado

Estão disponíveis dois métodos de ligação, como se segue. Pode ligar-se mais facilmente através de WPS no modo PBC.

- Ligar através de WPS (Modo PBC) 
- Ligar Através de WPS (modo PIN) 

● Se o WPS não for suportado

- Ligar manualmente a redes detetadas 
- Ligar manualmente especificando redes 

Encriptação do ponto de acesso

A câmara suporta as seguintes opções para [Autenticação] e [Configurações de criptografia]. Por esse motivo, a criptografia usada pelo ponto de acesso deve ser definida como uma das seguintes opções quando conectar manualmente a redes detetadas.

- [Autenticação]: Sistema aberto, Chave partilhada, WPA/WPA2/WPA3-Personal, ou WPA/WPA2/WPA3-Enterprise
- [Configurações de criptografia]: WEP, TKIP ou AES

Atenção

- As ligações podem não ser possíveis quando as funções de ocultação do ponto de acesso estiverem ativadas. Desative as funções de modo furtivo.
- Peça a um administrador de rede responsável pelas redes às quais pretende ligar os detalhes de configuração.

Nota

- Se a filtragem de endereços MAC for utilizada em redes que irá aderir, adicione o endereço MAC da câmara ao ponto de acesso. É possível verificar o endereço MAC no ecrã [Endereço MAC] .

Ligar Através de WPS (Modo PBC)

As instruções nesta secção são continuadas a partir de [Verificar o Tipo de Ponto de Acesso](#).

Este é um método de ligação utilizado com pontos de acesso compatíveis com WPS. No modo de ligação Pushbutton (modo PBC), a câmara e o ponto de acesso podem ser ligados carregando simplesmente no botão WPS do ponto de acesso.

- A ligação pode ser mais difícil se vários pontos de acesso estiverem ativos nas proximidades. Em caso afirmativo, tente efetuar a ligação com **[WPS (modo PIN)]**.
- Verifique previamente a posição do botão WPS no ponto de acesso.
- A ligação Wi-Fi pode demorar cerca de 1 min. a ser estabelecida.

1. Selecione **[Conectar com WPS]** no ecrã **[Selecionar uma rede]**.

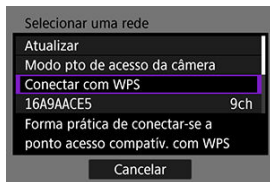

2. Selecione **[WPS (modo PBC)]**.

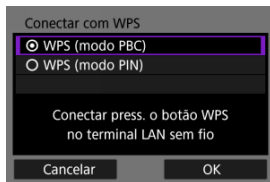

- Selecione **[OK]**.

3. Estabeleça ligação ao ponto de acesso.

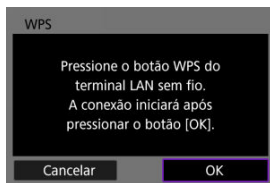

- Carregue no botão WPS do ponto de acesso. Para obter mais informações sobre onde está o botão e durante quanto tempo deve ser pressionado, consulte o manual do utilizador do ponto de acesso.
- Selecione **[OK]** para iniciar a ligação com o ponto de acesso.
- O ecrã seguinte é apresentado assim que a câmara estiver ligada ao ponto de acesso.

4. Definir o endereço IP.

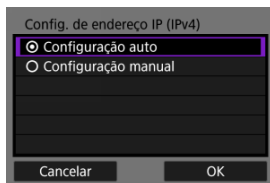

- Vá para [Definir o Endereço IP](#).

Ligar Através de WPS (Modo PIN)

As instruções nesta secção são continuadas a partir de [Verificar o Tipo de Ponto de Acesso](#).

Este é um método de ligação utilizado com pontos de acesso compatíveis com WPS. No modo de ligação através de código PIN (modo PIN), é definido no ponto de acesso um número de identificação de 8 dígitos especificado na câmara para estabelecer uma ligação.

- Mesmo que vários pontos de acesso estejam ativos nas proximidades, a ligação usando esse número de identificação compartilhado é relativamente confiável.
- A ligação Wi-Fi pode demorar cerca de 1 min. a ser estabelecida.

1. Selecione [Conectar com WPS] no ecrã [Selecionar uma rede].

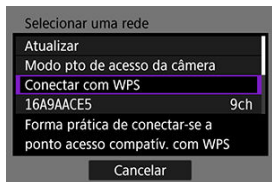

2. Selecione [WPS (modo PIN)].

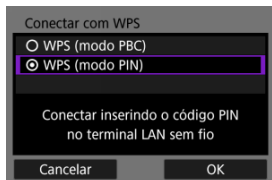

- Selecione [OK].

3. Introduza o código PIN.

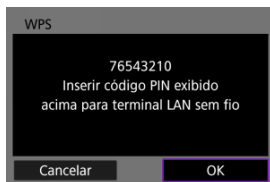

- No ponto de acesso, introduza o código PIN de 8 dígitos apresentado no ecrã da câmara.
- Para obter instruções sobre como introduzir códigos PIN no ponto de acesso, consulte o manual de instruções do ponto de acesso.
- Depois de introduzir o código PIN, seleccione **[OK]** na câmara.

4. Estabeleça ligação ao ponto de acesso.

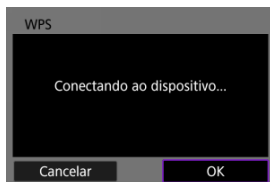

- Seleccione **[OK]** para iniciar a ligação com o ponto de acesso.
- O ecrã seguinte é apresentado assim que a câmara estiver ligada ao ponto de acesso.

5. Definir o endereço IP.

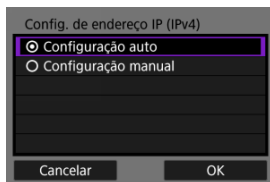

- Vá para [Definir o Endereço IP.](#)

Ligar Manualmente A Redes Detetadas

As instruções nesta secção são continuadas a partir de [Verificar o Tipo de Ponto de Acesso](#).

Estabeleça ligação a um ponto de acesso selecionando o SSID (ou ESS-ID) numa lista de pontos de acesso ativos nas proximidades.

Selecionar o ponto de acesso

1. Seleccione um ponto de acesso no ecrã [Selecionar uma rede].

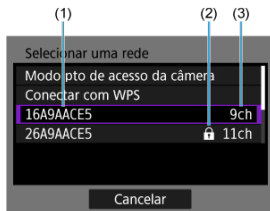

(1) SSID

(2) Ícone de segurança (apenas para pontos de acesso encriptados)

(3) Canal usado

- Rode o seletor <  > para seleccionar o ponto de acesso ao qual pretende ligar na lista de pontos de acesso.

Nota

[Atualizar]

- Para exibir [Atualizar], percorra o ecrã para baixo na etapa 1.
- Seleccione [Atualizar] para procurar novamente pontos de acesso.

Introduzir a chave de encriptação do ponto de acesso

- Introduza a chave de encriptação (palavra-passe) definida no ponto de acesso. Para obter detalhes sobre a chave de encriptação definida, consulte o manual do utilizador do ponto de acesso.
- Os ecrãs exibidos nas etapas 2 a 3 variam de acordo com a autenticação e a criptografia definidas no ponto de acesso.
- Vá para [Definir o Endereço IP](#) se o ecrã **[Conf. end. IP]** for exibido em vez dos ecrãs mostrados para as etapas 2 a 3.

2. Selecione um índice chave.

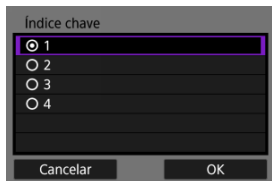

- O ecrã **[Índice chave]** é exibido para pontos de acesso criptografados com WEP.
- Selecione o número do Índice chave definido no ponto de acesso.
- Selecione **[OK]**.

3. Introduza a chave de encriptação.

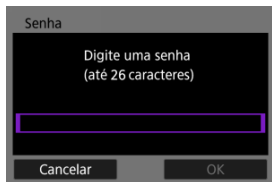

- Prima no botão **< (SET) >** para aceder ao teclado virtual () e, em seguida, introduza a chave de encriptação.
- Selecione **[OK]** para iniciar a ligação com o ponto de acesso.
- O ecrã seguinte é apresentado assim que a câmara estiver ligada ao ponto de acesso.

4. Definir o endereço IP.

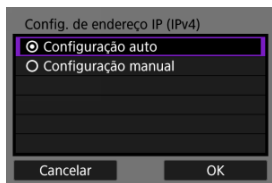

- Vá para [Definir o Endereço IP.](#)

Conectar Manualmente Especificando Redes

As instruções nesta secção são continuadas a partir de [Verificar o Tipo de Ponto de Acesso](#).

Estabeleça ligação a um ponto de acesso inserindo o SSID (ou ESS-ID).

Introduzir o SSID

1. Seleccione [Configurações manuais] no ecrã [Selecionar uma rede].

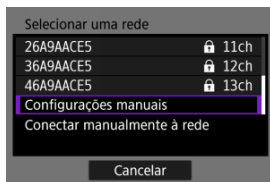

2. Introduza o SSID (nome da rede).

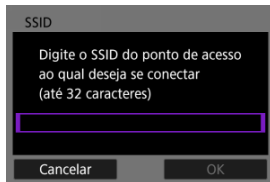

- Prima o botão <SET> para aceder ao teclado virtual (☞) e, em seguida, introduza o SSID.
- Seleccione [OK].

3. Selecione o método de autenticação.

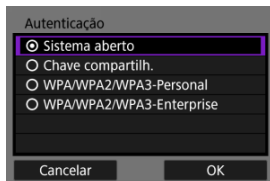

- Selecione uma opção e, em seguida, **[OK]** para ir para o ecrã seguinte.
- No ecrã **[Configurações de criptografia]** exibido, se **[Sistema aberto]** estiver selecionado, selecione **[Desat.]** ou **[WEP]**.

Introduzir a chave de encriptação do ponto de acesso

- Introduza a chave de encriptação (palavra-passe) definida no ponto de acesso. Para obter detalhes sobre a chave de encriptação definida, consulte o manual do utilizador do ponto de acesso.
- Os ecrãs exibidos nas etapas 4 a 5 variam de acordo com a autenticação e a criptografia definidas no ponto de acesso.
- Vá para [Definir o Endereço IP](#) se o ecrã **[Conf. end. IP]** for exibido em vez dos ecrãs mostrados para as etapas 4 a 5.

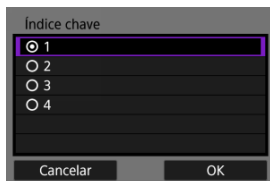

4. Selecione um índice chave.

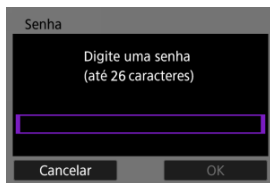

- O ecrã **[Índice chave]** será exibido se tiver selecionado **[Chave compartilhada]** ou **[WEP]** na etapa 3.
- Selecione o número do Índice chave definido no ponto de acesso.
- Selecione **[OK]**.

5. Introduza a chave de encriptação.



- Prima no botão <  > para aceder ao teclado virtual () e, em seguida, introduza a chave de encriptação.
- Selecione [**OK**] para iniciar a ligação com o ponto de acesso.
- O ecrã seguinte é apresentado assim que a câmara estiver ligada ao ponto de acesso.

6. Definir o endereço IP.

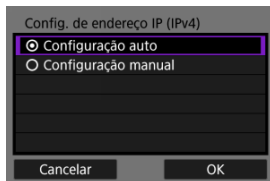

- Vá para [Definir o Endereço IP.](#)

Ligar no Modo Ponto de Acesso da Câmara

O modo de ponto de acesso da câmara é um método de ligação para ligar diretamente a câmara e outros dispositivos através de Wi-Fi sem utilizar um ponto de acesso. Estão disponíveis dois métodos de ligação, como se segue.

Ligar com Ligação fácil

As definições de rede para o modo de ponto de acesso da câmara são configuradas automaticamente.

- Para instruções sobre a utilização dos dispositivos aos quais se ligará, consulte o manual de instruções do dispositivo.

1. **Selecione [Modo pto de acesso da câmara] no ecrã [Selecionar uma rede].**

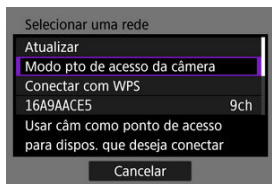

2. **Selecione [Conexão fácil].**

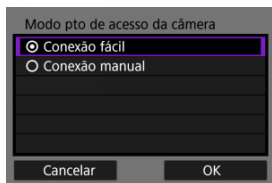

- Selecione [OK].

3. Utilize o outro dispositivo para ligar à câmara.

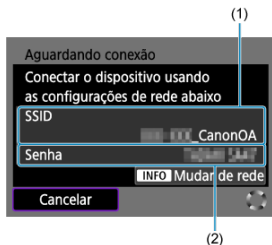

(1) SSID (nome de rede)

(2) Chave de encriptação (palavra-passe)

- Noutros dispositivos definições de Wi-Fi, selecione o SSID (nome da rede) exibido no ecrã da câmara e introduza a senha.

4. Conclua as definições de ligação com base no dispositivo ao qual se ligar.

Ligação ao EOS Utility

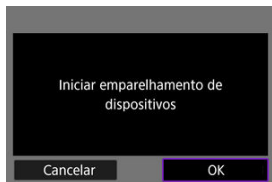

Transferência de imagens para servidor FTP

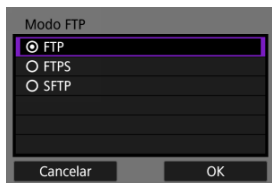

Ligar com Ligação Manual

As definições de rede para o modo de ponto de acesso da câmara são configuradas manualmente. Defina [SSID], [Configuração de canal] e [Configurações de criptografia] em cada ecrã exibido.

1. Selecione [Conexão manual].

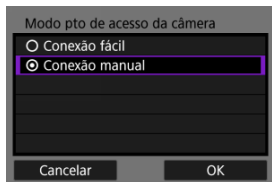

- Selecione [OK].

2. Introduza o SSID (nome da rede).

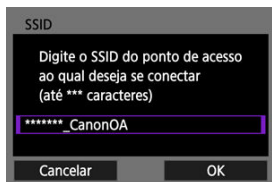

- Prima o botão < (SET) > para aceder ao teclado virtual (☞) e, em seguida, introduza o SSID. Após a introdução, carregue em < MENU >.
- Selecione [OK].

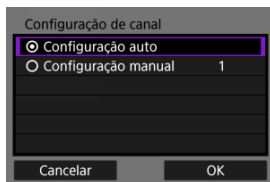

3. Selecione uma opção de definição de canal.

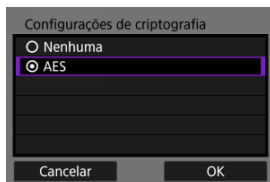

- Para especificar as definições manualmente, selecione [**Configuração manual**] e, em seguida, rode o seletor <  >.
- Selecione [**OK**].

4. Selecione uma opção de configuração de criptografia.



- Para criptografia, selecione [**AES**].
- Selecione [**OK**].
- Quando [**AES**] está selecionado, é apresentado o ecrã [**Senha**]. Prima no botão <  > para aceder ao teclado virtual () e, em seguida, introduza a chave de encriptação. Após a introdução, prima o botão < **MENU** >.

5. Selecione [Configuração auto].

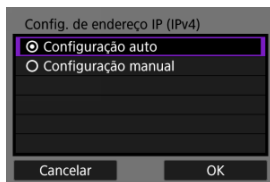

- Selecione [OK].
- Se for apresentado um erro para [Configuração auto], defina o endereço IP manualmente (☎).

6. Utilize o outro dispositivo para ligar à câmara.

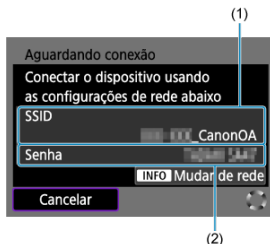

- (1) SSID (nome de rede)
- (2) Chave de encriptação (palavra-passe)

7. Conclua as definições de ligação para a função de comunicação.

Definir o Endereço IP

Selecione um método para definir o endereço IP e, em seguida, defina o endereço IP na câmara.

Definir o endereço IP automaticamente

Configure as definições do endereço IP automaticamente.

1. Selecione [Configuração auto].

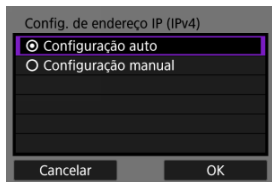

- Selecione [OK].
- Se for apresentado um erro para [Configuração auto], defina o endereço IP manualmente (📧).

2. Selecione uma opção IPv6.

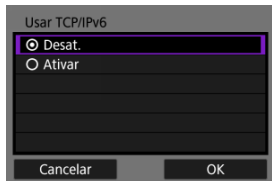

- Selecione uma opção e, em seguida, [OK] para ir para o ecrã seguinte.
- Selecione [Ativar] para utilizar IPv6.

3. Conclua as definições de ligação com base no dispositivo ao qual se ligar.

Definir o endereço IP manualmente

Configure as definições do endereço IP manualmente. Tenha em atenção que os itens exibidos variam de acordo com a função de comunicação.

1. Selecione [Configuração manual].

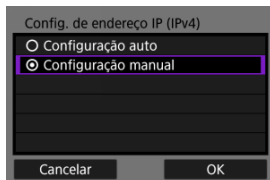

- Selecione [OK].

2. Selecione uma opção para configurar.

Endereço IP	192.168.1.2
Másc. Sub-rede	255.255.255.0
Gateway	Desat.
Endereço DNS	0.0.0.0

Cancelar OK

- Selecione uma opção para aceder ao ecrã para introdução numérica.

Gateway

Ativar
 Desat.

Endereço
0.0.0.0

Cancelar OK

- Para usar um gateway, selecione **[Ativar]**, depois selecione **[Endereço]**.

Endereço DNS

Conf. manual
 Desat.





Endereço
0.0.0.0

Cancelar OK

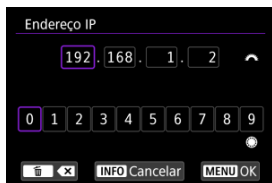
- Para usar um endereço DNS, selecione **[Conf. manual]** e, em seguida, selecione **[Endereço]**.

3. Introduza o número.



- Rode o seletor <  > para alternar para outros campos de introdução na parte superior do ecrã e rode o seletor <  > para selecionar números a serem inseridos. Carregue no botão <  > para introduzir o número selecionado.
- Para apagar o número acabado de introduzir, prima o botão <  >.
- Para definir os valores introduzidos e voltar ao ecrã do passo 2, carregue no botão < MENU >.

4. Selecione [OK].

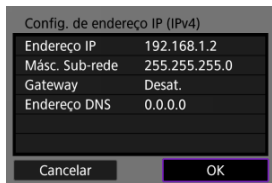

- Quando concluir a definição de todos os itens necessários, selecione [OK]. É apresentado o ecrã seguinte.
- Se não tiver a certeza do que deve introduzir, consulte [Verificar Definições de Rede](#) ou pergunte ao administrador de rede ou a outra pessoa responsável pela rede.

5. **Selecione uma opção IPv6.**

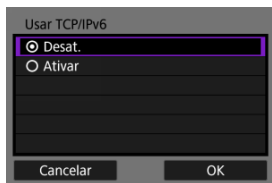

- Selecione uma opção e, em seguida, **[OK]** para ir para o ecrã seguinte.
- Selecione **[Ativar]** para utilizar IPv6.

6. **Conclua as definições de ligação com base no dispositivo ao qual se ligar.**

Voltar a estabelecer ligação através de Wi-Fi/ Bluetooth

A câmara mantém um registo das ligações Wi-Fi ou Bluetooth passadas. Pode utilizar este registo para voltar a ligar-se ao mesmo dispositivo. Aqui, [☰]: **Transf. imgs. p/ servidor FTP** é utilizado como exemplo.

1. Selecione o registo ao qual pretende ligar a câmara.

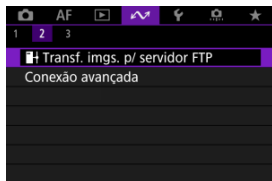

- Depois de aparecer o ecrã [Wi-Fi ativado], selecione [Desconectar], depois repita o passo 1.

2. Selecione o dispositivo para a ligação.

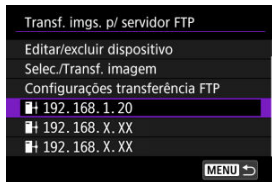

- Selecione uma opção à qual pretende estabelecer ligação através de Wi-Fi ou Bluetooth a partir da lista de histórico de ligações apresentada. Se a opção não aparecer, rode o seletor < ⦿ > para alternar os ecrãs.



Nota

- Os registos de até 10 ligações para todas as funções de comunicação sem fios são mantidos.

3. Utilize o dispositivo ligado conforme necessário.

Editar/Eliminar Dispositivos para Ligações

[Alterar o Nome Dado aos Dispositivos](#)

[Excluindo Informações de Ligação](#)

[Servidor FTP](#)

Antes de editar ou eliminar as definições de ligação de outros dispositivos, desligue a ligação Wi-Fi. Aqui, [Wi-Fi]: [Transf. imgs. p/ servidor FTP] é utilizado como exemplo.

Alterar o Nome Dado aos Dispositivos

Podemos alterar o nome dos dispositivos aos quais a câmara se liga.

1. Selecione um item.

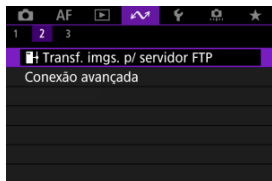

- Depois de aparecer o ecrã [Wi-Fi ativado], seleccione [Desconectar], depois repita o passo 1.

2. Selecione [Editar/excluir dispositivo].

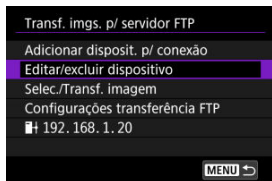

3. Selecione o dispositivo para a ligação.



4. Selecione [Alterar apelido do dispositivo].

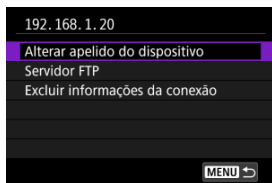

5. Alterar o nome do dispositivo

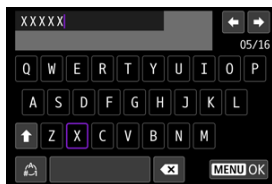

- Utilize o teclado virtual (📄) para atribuir um nome ao dispositivo.

6. Carregue no botão < MENU > e depois selecione [OK].

Excluindo Informações de Ligação

1. Acesse ao ecrã do dispositivo ligado.

- Siga os passos 1–3 em [Alterar o Nome Dado aos Dispositivos](#).
- Para [↖]:  Conectar a Ctrl. Rem. S/ Fio], consulte [Cancelar o Emparelhamento](#).

2. Selecione [Excluir informações da conexão].

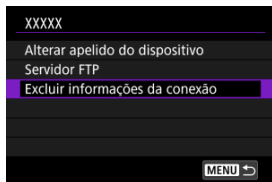

3. Selecione [OK].

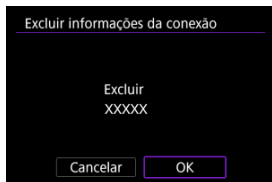

Servidor FTP

Pode definir as definições do servidor FTP. Isto é exibido quando [↵]: **Transf. imgs. p/ servidor FTP** é selecionado.

1. Aceda ao ecrã de definições de ligação.

- Siga os passos 1–3 em [Alterar o Nome Dado aos Dispositivos](#).

2. Selecione [Servidor FTP].

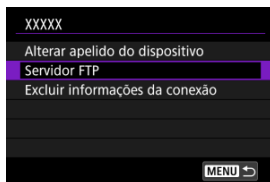

3. Selecione uma opção.

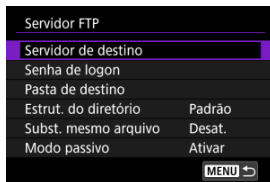

4. Altere as definições conforme necessário.

- Os seguintes itens não são descritos em [Ligar a Câmara a um Servidor FTP](#).
- Após as definições estarem concluídas, prima o botão <MENU> para fechar o ecrã.

Estrutura do diretório

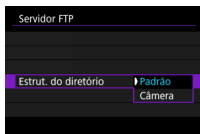

- **Padrão**

A pasta raiz é usada para armazenamento de imagens. Se tiver criado uma subpasta na pasta raiz, alterando a definição [**Pasta de destino**], as imagens são guardadas nessa pasta.

- **Câmera**

Cria automaticamente uma estrutura de pastas que corresponde à da câmara (como A/DCIM/100EOSR6), na pasta raiz do servidor para armazenamento de imagens. Se tiver criado uma subpasta na pasta raiz, alterando a definição [**Pasta de destino**], é automaticamente criada uma estrutura de pastas, como A/DCIM/100EOSR6 nessa pasta para armazenamento de imagens.

Substitua o mesmo ficheiro

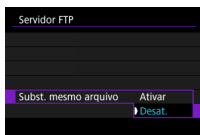

- **Desat.**

Se já existir um ficheiro com o mesmo nome na pasta de destino do servidor FTP, o novo ficheiro é guardado com uma extensão composta por um caracter de sublinhado e um número, tal como em IMG_0003_1.JPG.

- **Ativar**

Quaisquer ficheiros com o mesmo nome na pasta de destino no servidor FTP são substituídos pelas imagens transferidas.

Nota

- Mesmo que [**Ativar**] seja selecionado quando reenvia imagens que não puderam ser transferidas inicialmente, as imagens existentes podem em alguns casos não ser substituídas.

Se tal ocorrer, o novo ficheiro é guardado com uma extensão composta por um caracter de sublinhado, uma letra e um número, tal como em IMG_0003_a1.JPG.

Confiar nos servidores de destino

- Defina como **[Ativar]** se preferir estabelecer ligação a servidores FTP mesmo quando a confiança não puder ser estabelecida com base no certificado raiz usado. Neste caso, tome medidas de segurança adequadas.

Modo Avião

Pode desativar temporariamente o Wi-Fi e funções Bluetooth.

1. Seleccione []: Modo avião].

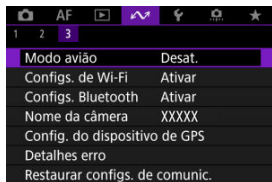

2. Defina para [Ativar].

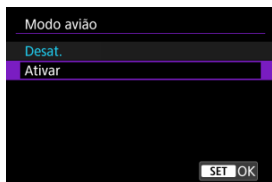

- [] é exibido no ecrã.

Nota

- [] pode não ser exibido ao tirar fotografias, na gravação de vídeos, ou na reprodução, dependendo das definições de exibição. Se não for exibido, prima o botão <INFO> repetidamente para aceder à exibição de informações detalhadas.

Definições de Wi-Fi

[Autenticação 802.1X](#)

[Verificar o endereço MAC](#)

1. Selecione [📶]: **Config. de Wi-Fi**.

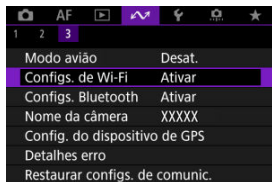

2. Selecione uma opção.

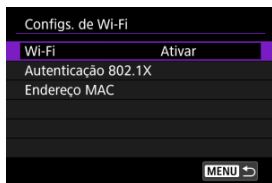

- **Wi-Fi**
Se a utilização de dispositivos eletrônicos e dispositivos sem fios for proibida, por exemplo, a bordo de aviões ou em hospitais, defina a opção para **[Desat.]**.
- **Autenticação 802.1X**
Configure essas definições estabelecendo ligação a redes que exigem autenticação 802.1X.
- **Endereço MAC**
Pode verificar o endereço MAC da câmara.

Autenticação 802.1X

A seleção de **[Autenticação 802.1X]** permite definir, verificar ou eliminar definições de autenticação 802.1X usando um assistente de configuração.

Configure essas definições estabelecendo ligação a redes que exigem autenticação 802.1X.

Primeiro, guarde o certificado para o tipo de autenticação 802.1X usado num cartão da câmara.

Os tipos e nomes de ficheiros que podem ser carregados utilizando esta função são os seguintes.

Tipo	Nome do ficheiro
Certificado raiz	8021X_R.CER
	8021X_R.CRT
	8021X_R.PEM
Certificado do cliente	8021X_C.CER
	8021X_C.CRT
	8021X_C.PEM
Chave privada	8021X_C.KEY

Tenha em atenção que a câmara suporta os seguintes protocolos.

Protocolo	Autenticação suportada
EAP-TLS	X.509
EAP-TTLS	MS-CHAP v2
PEAP	MS-CHAP v2

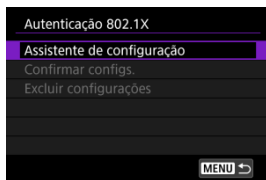

- **Assistente de configuração**

Siga o assistente para configurar as definições de autenticação.

- **Confirmar configs.**

Selecione para verificar as definições de autenticação.

- **Excluir configurações**

Selecione para eliminar as definições de autenticação. Selecionar **[OK]** no ecrã apresentado eliminar as definições.

Verificar o endereço MAC

Pode verificar o endereço MAC da câmara.

1. Selecione [WIFI: Configs. de Wi-Fi].

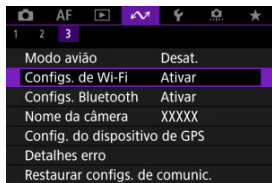

2. Selecione [Endereço MAC].

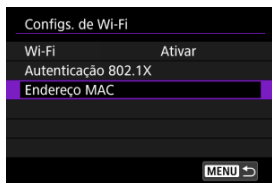

3. Verificar o endereço MAC.

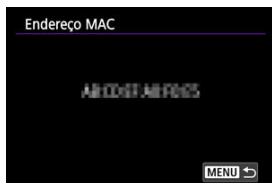

1. Selecione [📶: Configs. Bluetooth].

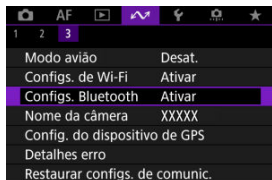

2. Selecione uma opção.

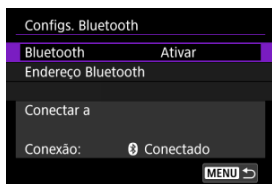

- **Bluetooth**
Se não pretender utilizar a função Bluetooth, selecione [Desat.].
- **Endereço Bluetooth**
Pode verificar o endereço Bluetooth da câmara.
- **Conectar a**
Pode verificar o nome e o estado de comunicação do dispositivo emparelhado.

Nome da câmara

Pode alterar o nome da câmara (apresentado no smartphone e outras câmaras).

1. Selecione [ Nome da câmara].

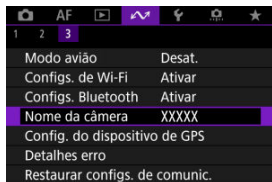

2. Altere o nome da câmara.

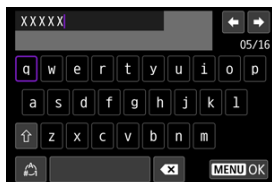

- Utilize o teclado virtual () para introduzir o nome da câmara.

3. Carregue no botão <MENU> e depois selecione [OK].

Definições de Dispositivo GPS

[GP-E2](#)

[Smartphone](#)

[Visualização de ligação ao GPS](#)

Pode georreferenciar as imagens com um Recetor de GPS GP-E2 (vendido separadamente) ou um smartphone.

GP-E2

1. Conecte o GP-E2 à câmara.

- Conecte o GP-E2* à sapata para acessórios da câmara e ligue-o. Para obter detalhes, consulte o Manual de Instruções do GP-E2.
* Requer um Adaptador opcional AD-E1 da Sapata Multifunções.

2. Seleccione []: Config. do dispositivo de GPS].

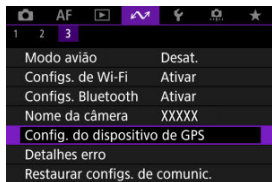

3. Selecione [Selec. disp. GPS].

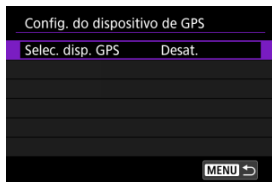

4. Selecione [Receptor GPS].

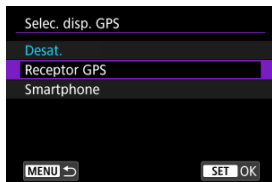

5. Tire a fotografia.

- Para obter detalhes sobre **[Configurar]**, consulte o Manual de Instruções do GP-E2.

Atenção

Precauções ao usar o GP-E2

- Antes da utilização, verifique os países e regiões onde a utilização de GPS é autorizada e siga os regulamentos locais.
- Atualize o firmware do GP-E2 para a Ver. 2.0.0 ou posterior. A atualização de firmware requer um cabo de interface. Para instruções para a atualização, visite o site da Canon.
- O GP-E2 não pode ser conectado à câmara com um cabo.
- A câmara não grava a direção de captação de imagens.

Conclua estas definições depois de instalar a aplicação dedicada Camera Connect (📷) no smartphone.

1. No smartphone, ative os serviços de localização.

2. Estabeleça uma Ligação Bluetooth.

- Inicie o Camera Connect e faça o emparelhamento da câmara com o smartphone através de Bluetooth.

3. Selecione [📶]: Config. do dispositivo de GPS].

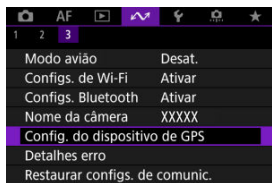

4. Selecione [Selec. disp. GPS].

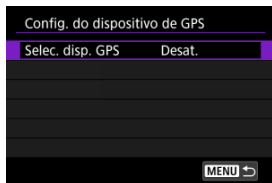

5. Selecione [Smartphone].

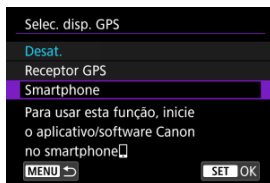

6. Tire a fotografia.

- As imagens são georreferenciadas com as informações do smartphone.

Visualização de ligação ao GPS

Pode verificar o estado da aquisição das informações de localização do smartphone no ícone de ligação GPS nos ecrãs de tirar fotografia ou de gravação de vídeo (📷 e 📹, respetivamente).

- Cinzento: Os serviços de localização estão desativados
- A piscar: As informações de localização não podem ser adquiridas
- On: As informações de localização foram adquiridas

Para detalhes sobre como o estado de ligação ao GPS é indicado quando é utilizado o GP-E2, consulte o Manual de instruções do GP-E2.

Georreferenciar as imagens ao disparar

Imagens que tira enquanto o ícone GPS está ativo são georreferenciadas.

Informações de Georreferenciação

Pode verificar as informações de localização adicionadas às suas fotografias no ecrã de informações de disparo (📷).



- (1) Latitude
- (2) Longitude
- (3) Altitude
- (4) UTC (Hora Universal Coordenada)

Atenção

- O smartphone pode adquirir informações de localização somente enquanto estiver emparelhado com a câmara por Bluetooth.
- Informações de direção não adquiridas.
- As informações de localização adquiridas poderão não ser precisas, dependendo das condições de viagem e do estado do smartphone.
- Pode levar algum tempo para adquirir informações de localização do smartphone depois de ligar a câmara.
- As informações de localização deixam de ser adquiridas depois de qualquer uma das operações seguintes.
 - Emparelhar com um telecomando sem fios via Bluetooth
 - Desligar a câmara
 - Sair do Camera Connect
 - Desativar os serviços de localização no smartphone
- As informações de localização deixam de ser adquiridas em qualquer uma das operações seguintes.
 - A câmara é desligada
 - A ligação Bluetooth termina
 - O nível de bateria restante no smartphone é baixa

Nota

- A Hora Universal Coordenada, abreviada como UTC, é basicamente o mesmo do que a Hora Média de Greenwich.
- Para vídeos, é adicionada a informação GPS adquirida inicialmente.

Detalhes de Erro

Pode exibir detalhes de erros que afetam as funções de comunicação sem fios da câmara.

1. Selecione [⚙️]: Detalhes erro].

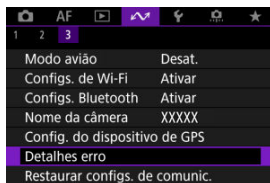

- Os detalhes dos erros ocorridos são exibidos.
- Para obter mais informações sobre erros, consulte [Responder a Mensagens de Erro](#).

Redefinir as Definições de Comunicação

É possível apagar todas as definições de comunicação sem fios. Ao eliminar as definições de comunicação sem fios, pode evitar que sejam expostas quando empresta ou dá a câmara a outra pessoa.

1. Selecione []: Restaurar configs. de comunic.].



2. Selecione [OK].

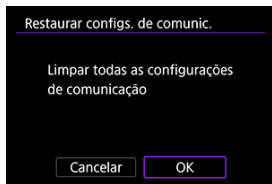

Atenção

- Se tiver emparelhado a câmara com um smartphone, no ecrã Definições Bluetooth do smartphone, elimine as informações da ligação da câmara para a qual efetuou a reposição das predefinições de comunicação sem fios.



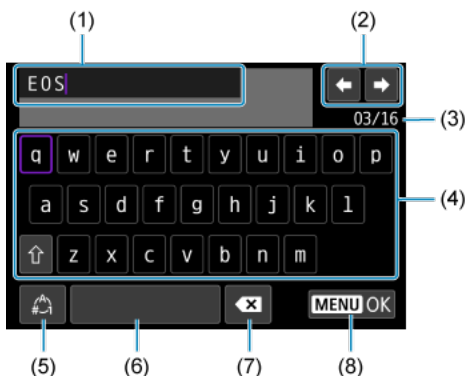

Nota

- Todas as definições de comunicação sem fios podem ser apagadas selecionando a opção [Configurações de comunicação] para [Outras conf.] em []: Restau. câmara].

Operações do Teclado Virtual



-
- | | |
|-----|--|
| (1) | Área de introdução de texto |
| (2) | Teclas de cursor, para mover na área de introdução |
| (3) | N.º atual de caracteres/n.º disponíveis |
| (4) | Teclado |
| (5) | Alternar entre modos de entrada |
| (6) | Espaço |
| (7) | Eliminar um carácter na área de introdução |
| (8) | Sair da introdução |
-

- Utilize o seletor <  > para se deslocar entre (1).
- Utilize o seletor <  > ou <  > para se mover dentro de (2) e (4)-(7).
- Carregue no botão <  > para confirmar a introdução ou quando mudar de modo de entrada.

Responder a Mensagens de Erro

Se ocorrer um erro, visualize os detalhes do erro seguindo um dos procedimentos abaixo. Em seguida, elimine a causa do erro consultando os exemplos apresentados neste capítulo.

- Selecione [: **Detalhes erro**].
- Selecione [**Detalhes erro**] no ecrã [**Wi-Fi ativado**].

Clique nos seguintes números de erro para saltar para a secção correspondente.

11	12								
21	22	23							
41	43	44	45	46	48				
61	64	65							
91									
121	125	127							
130	131	132	133	134	135	136	137	138	

Nota

- Em caso de erros, [**Err****] é exibido à direita de [: **Detalhes erro**]. A indicação desaparece quando a alimentação da câmara é definida para < **OFF** >.

11: Destino conexão não encontrado

- **No caso de [Conect. ao smartph.(tablet)], o Camera Connect está em execução?**
 - Estabeleça uma ligação utilizando o Camera Connect (🔗).
- **No caso de [Conectar ao EOS Utility], o EOS Utility está em execução?**
 - Inicie o EOS Utility e experimente ligar novamente (🔗).
- **A câmara e o ponto de acesso estão definidos para utilizar a mesma chave de encriptação para autenticação?**
 - Este erro ocorre se as chaves de encriptação não coincidirem quando o método de autenticação para encriptação for [Sistema aberto].
Verifique as letras maiúsculas e minúsculas e certifique-se de que a chave de encriptação correta para a autenticação está definida na câmara (🔗).

12: Destino conexão não encontrado

- **O outro dispositivo e ponto de acesso para a ligação estão ligados?**
 - Ligue o outro dispositivo e o ponto de acesso e depois aguarde um pouco. Se continuar a não conseguir estabelecer uma ligação, execute novamente os procedimentos para estabelecer a ligação.

21: Nenhum endereço atribuído pelo servidor DHCP

O que deve verificar na câmara

- **Na câmara, o endereço IP está definido para [Configuração auto]. Esta é a definição correta?**
 - Se não for utilizado um servidor DHCP, configure a definição depois de definir o endereço IP para [Configuração manual] na câmara (🔗).

O que deve verificar no servidor DHCP

- **O servidor DHCP está ligado?**
 - Ligue o servidor DHCP.
- **Há endereços suficientes para atribuição pelo servidor DHCP?**
 - Aumente o número de endereços atribuídos pelo servidor DHCP.
 - Remova da rede endereços atribuídos a dispositivos pelo servidor DHCP, para reduzir o número de endereços em utilização.
- **O servidor DHCP está a funcionar corretamente?**
 - Verifique as definições do servidor DHCP para ter a certeza de que está a funcionar corretamente como um servidor DHCP.
 - Se for caso disso, pergunte ao seu administrador de rede se o servidor DHCP está disponível.

O que deve verificar na câmara

- **Na câmara, o endereço DNS está definido para [Configuração manual]. Esta é a definição correta?**
 - Se não for utilizado nenhum servidor DNS, especifique a definição de endereço DNS da câmara para [Desat.] (☒).
- **Na câmara, a definição do endereço IP do servidor DNS corresponde ao endereço real do servidor?**
 - Configure o endereço IP na câmara para que corresponda ao endereço real do servidor DNS (☒, ☒).

O que deve verificar no servidor DNS

- **O servidor DNS está ligado?**
 - Ligue o servidor DNS.
- **As definições de servidor DNS para endereços IP e os nomes correspondentes estão corretos?**
 - No servidor DNS, verifique se os endereços IP e os nomes correspondentes foram introduzidos corretamente.
- **O servidor DNS está a funcionar corretamente?**
 - Verifique as definições do servidor DNS para ter a certeza de que está a funcionar corretamente como um servidor DNS.
 - Se for caso disso, pergunte ao seu administrador de rede se o servidor DNS está disponível.

O que deve verificar na rede a nível global

- **A sua rede inclui um router ou um dispositivo semelhante que funcione como gateway?**
 - Se for caso disso, pergunte ao seu administrador de rede o endereço gateway de rede e defina-o na câmara (☒, ☒).
 - Verifique se a definição de endereço gateway foi corretamente introduzida em todos os dispositivos de rede, incluindo a câmara.

23: Há um dispositivo com o mesmo endereço IP na rede selecionada

- **Existe outro dispositivo na rede da câmara a utilizar o mesmo endereço IP da câmara?**
 - Altere o endereço IP da câmara para evitar utilizar o mesmo endereço de outro dispositivo da rede. Caso contrário, altere o endereço IP do dispositivo que tem um endereço duplicado.
 - Se o endereço IP da câmara estiver definido para **[Configuração manual]** nos ambientes de rede que utilizem um servidor DHCP, altere a definição para **[Configuração auto]** (🔗).



Nota

Responder a mensagens de erro 21-23

- Verifique também os seguintes pontos ao responder a erros com os números 21-23.

A câmara e o ponto de acesso estão definidos para utilizar a mesma palavra-passe para autenticação?

- Este erro ocorre se as palavras-passe não coincidirem quando o método de autenticação estiver definido para **[Sistema aberto]**. Verifique as letras maiúsculas e minúsculas e certifique-se de que a palavra-passe correta para a autenticação está definida na câmara (🔗).

O que deve verificar na câmara

- **A definição de servidor proxy da câmara é [Ativar]. Esta é a definição correta?**
 - Se não for utilizado nenhum servidor proxy, especifique a definição de servidor proxy da câmara para [Desat.] (🔗).
- **As definições [Configuração de endereço] e [Nº da porta] da câmara correspondem às do servidor proxy?**
 - Configure o número da porta e o endereço de servidor proxy da câmara para que correspondam aos do servidor proxy (🔗).
- **As definições de servidor proxy da câmara estão corretamente introduzidas no servidor DNS?**
 - Verifique se o [Endereço] do servidor proxy está corretamente introduzido no servidor DNS.
- **Na câmara, a definição do endereço IP do servidor FTP corresponde ao endereço real do servidor?**
 - Configure o endereço IP na câmara para que corresponda ao endereço real do servidor FTP (🔗).
- **A câmara e o ponto de acesso estão definidos para utilizar a mesma chave de encriptação para autenticação?**
 - Este erro ocorre se as chaves de encriptação não coincidirem quando o método de autenticação para encriptação for [Sistema aberto].
Verifique as letras maiúsculas e minúsculas e certifique-se de que a chave de encriptação correta para a autenticação está definida na câmara (🔗, 🔗).
- **Na câmara, o [Conf. de nº de porta] relativo ao servidor FTP corresponde ao número da porta real do servidor FTP?**
 - Configure o mesmo número da porta (geralmente 21 para FTP/FTPS ou 22 para SFTP) na câmara e no servidor FTP. Configure o número da porta na câmara para que corresponda ao número da porta real do servidor FTP (🔗).
- **As definições do servidor FTP da câmara estão corretamente definidas no servidor DNS?**
 - Verifique se o [Nome servidor] do servidor FTP está corretamente definido no servidor DNS. Verifique se o [Nome servidor] do servidor FTP está corretamente definido na câmara (🔗).

O que deve verificar no servidor FTP

- **O servidor FTP está a funcionar corretamente?**
 - Configure o computador corretamente para que funcione como um servidor FTP.
 - Se for caso disso, pergunte ao seu administrador de rede o endereço do servidor FTP bem como o número da porta e defina-os na câmara.
- **O servidor FTP está ligado?**
 - Ligue o servidor FTP. O servidor pode ter sido desligado por estar no modo de poupança de energia.
- **Na câmara, a definição do endereço IP do servidor FTP (em [Endereço]) corresponde ao endereço real do servidor?**
 - Configure o endereço IP na câmara para que corresponda ao endereço real do servidor FTP (🔗).
- **O servidor FTP está configurado para restringir o acesso apenas a alguns endereços IP?**
 - Verifique o endereço IP da câmara em [Confirmar conf. de Wi-Fi] (🔗) e altere as definições do servidor FTP.
- **Há alguma firewall ou outro software de segurança ativado?**
 - Alguns programas de software de segurança utilizam uma firewall para restringir o acesso ao servidor FTP. Altere as definições de firewall para permitir o acesso ao servidor FTP.
 - Pode conseguir aceder ao servidor FTP definindo [Modo passivo] para [Ativar] na câmara (🔗).
- **Está a estabelecer ligação ao servidor FTP através de um router de banda larga?**
 - Alguns routers de banda larga utilizam uma firewall para restringir o acesso ao servidor FTP. Altere as definições de firewall para permitir o acesso ao servidor FTP.
 - Pode conseguir aceder ao servidor FTP definindo [Modo passivo] para [Ativar] na câmara (🔗).

O que deve verificar no servidor proxy

- **O servidor proxy está ligado?**



- Ligue o servidor proxy.

- **O servidor proxy está a funcionar corretamente?**

- Verifique as definições de servidor proxy para ter a certeza de que está a funcionar corretamente como um servidor proxy.
- Se for caso disso, pergunte ao seu administrador de rede o número da porta bem como a definição de endereço do servidor proxy e defina-os na câmara.

O que deve verificar na rede a nível global

- **A sua rede inclui um router ou um dispositivo semelhante que funcione como gateway?**

- Se for caso disso, pergunte ao seu administrador de rede o endereço gateway de rede e defina-o na câmara ( , ).
- Verifique se a definição de endereço gateway foi corretamente introduzida em todos os dispositivos de rede, incluindo a câmara.

43: Impossível conectar-se ao servidor FTP. Código de erro recebido do servidor.

O que deve verificar no servidor proxy

- **O servidor proxy está ligado?**

- Ligue o servidor proxy.

- **O servidor proxy está a funcionar corretamente?**

- Verifique as definições de servidor proxy para ter a certeza de que está a funcionar corretamente como um servidor proxy.
- Se for caso disso, pergunte ao seu administrador de rede o número da porta bem como a definição de endereço do servidor proxy e defina-os na câmara.

O que deve verificar na rede a nível global

- **A sua rede inclui um router ou um dispositivo semelhante que funcione como gateway?**

- Se for caso disso, pergunte ao seu administrador de rede o endereço gateway de rede e defina-o na câmara (☞, ☞).
- Verifique se a definição de endereço gateway foi corretamente introduzida em todos os dispositivos de rede, incluindo a câmara.

O que deve verificar no servidor FTP

- **Excedeu o número máximo de ligações do servidor FTP?**

- Desligue alguns dispositivos de rede do servidor FTP ou aumente o número máximo de ligações.

44: Impossível desconectar-se do servidor FTP. Código de erro recebido do servidor.

- **Este erro ocorre se, por algum motivo, falhar o encerramento da ligação ao servidor FTP.**

- Reinicie o servidor FTP e a câmara.

45: Impossível entrar no servidor FTP. Código de erro recebido do servidor.

O que deve verificar na câmara

- **Na câmara, o [Nome de logon] foi definido corretamente?**
 - Verifique o nome de utilizador para aceder ao servidor FTP. Verifique as letras maiúsculas e minúsculas e certifique-se de que está definido o nome de login correto na câmara (🔗).
- **Na câmara, a [Senha] foi definida corretamente?**
 - Quando uma palavra-passe de início de sessão é definida no servidor FTP, verifique as letras maiúsculas e minúsculas, e certifique-se de que a palavra-passe de início de sessão correta está definida na câmara (🔗).

O que deve verificar no servidor FTP

- **Os direitos de utilizador do servidor FTP incluem acesso ao sistema para entrada, leitura e escrita?**
 - Configure os direitos de utilizador do servidor FTP para que incluam acesso para leitura, escrita e registo.
- **A pasta especificada como destino de transferência no servidor FTP tem caracteres ASCII no nome?**
 - Utilize caracteres ASCII para o nome da pasta.

46: Para a sessão de dados, foi recebido um código de erro do servidor FTP

O que deve verificar no servidor FTP

- **A ligação foi terminada pelo servidor FTP.**
 - Reinicie o servidor FTP.
- **Os direitos de utilizador do servidor FTP incluem acesso ao sistema para entrada, leitura e escrita?**
 - Configure os direitos de utilizador do servidor FTP para que incluam acesso para leitura, escrita e registo.
- **Os direitos de utilizador permitem aceder à pasta de destino do servidor FTP?**
 - Configure os direitos de utilizador para acesso à pasta de destino do servidor FTP, para poder guardar imagens a partir da câmara.
- **O servidor FTP está ligado?**
 - Ligue o servidor FTP. O servidor pode ter sido desligado por estar no modo de poupança de energia.
- **O disco rígido do servidor FTP está cheio?**
 - Aumente o espaço disponível no disco rígido.

48: Impossível verificar segurança da conexão c/ serv. de destino. Se confiar neste servidor e se conectar, defina [Confiar serv. dest.] como [Ativar].

- **Este erro ocorre devido a uma falha em confirmar a segurança do servidor de destino ao ligar via FTPS.**
 - Confirme que o certificado está corretamente definido.
 - Altere [Confiar serv. dest.] para [Ativar] se preferir confiar em servidores de destino independentemente das definições do certificado.

61: Rede LAN sem fio SSID selecionada não encontrada

- **Existem obstáculos a bloquear a linha de visão entre a câmara e a antena do ponto de acesso?**
 - Desloque a antena do ponto de acesso para uma posição claramente visível a partir do ponto de vista da câmara.

O que deve verificar na câmara

- **A definição SSID na câmara coincide com a mesma definição no ponto de acesso?**
 - Verifique o SSID no ponto de acesso e, em seguida, defina o mesmo SSID na câmara (🔗).

O que deve verificar no ponto de acesso

- **O ponto de acesso está ligado?**
 - Ligue o ponto de acesso.
- **Se a filtragem por endereço MAC estiver ativa, o endereço MAC da câmara utilizada está registado no ponto de acesso?**
 - Registe o endereço MAC da câmara utilizada no ponto de acesso. É possível verificar o endereço MAC no ecrã [Endereço MAC] (🔗).

64: Impossível conectar-se ao terminal LAN sem fio

- **A câmara e o ponto de acesso estão definidos para utilizar o mesmo método de encriptação?**
 - A câmara suporta os seguintes métodos de encriptação: WEP, TKIP e AES (🔗).
- **Se a filtragem por endereço MAC estiver ativa, o endereço MAC da câmara utilizada está registado no ponto de acesso?**
 - Registe o endereço MAC da câmara utilizada no ponto de acesso. É possível verificar o endereço MAC no ecrã [Endereço MAC] (🔗).

65: Perda de conexão da LAN sem fio

- **Existem obstáculos a bloquear a linha de visão entre a câmara e a antena do ponto de acesso?**
 - Desloque a antena do ponto de acesso para uma posição claramente visível a partir do ponto de vista da câmara.

- **A ligação de LAN sem fios perdeu-se por alguma razão e a ligação não pode ser restaurada.**
 - As possíveis razões são: acesso excessivo ao ponto de acesso a partir de outro dispositivo, um forno micro-ondas ou aparelho semelhante em utilização nas proximidades (está a interferir com a IEEE 802.11b/g/n (frequência 2,4 GHz)), influência de chuva ou humidade elevada.

91: Outro erro

- **Ocorreu um problema que não o número de código de erro 11 a 83.**
 - Desligue e volte a ligar o interruptor de alimentação da câmara.

121: Espaço livre insuficiente no servidor

- **O servidor Web de destino não tem espaço livre suficiente.**
 - Apague imagens desnecessárias do servidor Web, verifique o espaço livre no mesmo e tente enviar novamente os dados.

125: Verificar as configurações de rede

- **A rede está ligada?**
 - Verifique o estado de ligação da rede.

127: Ocorreu um erro

- **Ocorreu um problema que não o número de código de erro 121 a 126 enquanto a Câmara estava ligada ao serviço Web.**
 - Tente novamente para estabelecer a ligação Wi-Fi com o `image.canon`.

130: O servidor está ocupado Aguarde um momento e tente novamente

- **O site `image.canon` está de momento ocupado.**
 - Tente aceder a `image.canon` novamente mais tarde através de Wi-Fi.

131: Tente novamente

- **Ocorreu um erro ao conectar-se a `image.canon` através de Wi-Fi.**
 - Tente novamente para estabelecer a ligação Wi-Fi com o `image.canon`.

132: Erro detectado no servidor Tente novamente mais tarde

- **O site `image.canon` está offline para manutenção.**
 - Tente aceder a `image.canon` novamente mais tarde através de Wi-Fi.

133: Não é poss. entrar no serv Web

- **Ocorreu um erro ao iniciar sessão em image.canon.**
 - Verifique as definições de image.canon.
 - Tente aceder a image.canon novamente mais tarde através de Wi-Fi.

134: Definir data e hora corretas

- **As definições de data, hora e fuso horário estão incorretas.**
 - Verifique as definições de [📌: **Data/Hora/Fuso**].

135: As configurações de serviço Web foram alteradas

- **As definições para image.canon foram alteradas.**
 - Verifique as definições de image.canon.

136: O código QR mostrado na câmara não foi lido corretamente pelo app dedicado. Tente configurar novamente o Link Web CâM.

- **O código QR não foi lido corretamente pelo smartphone.**
 - Reconfigure as definições da ligação à web da câmara e leia novamente o código QR apresentado na câmara.

137: O código QR mostrado na câmara expirou. Tente configurar novamente o Link Web CâM.

- **O código QR apresentado expirou.**
 - Reconfigure as definições da ligação à web da câmara e leia novamente o código QR apresentado na câmara.

138: Erro de comunicação com o servidor. Envie novamente.

- **Por algum motivo, não foi possível ligar ao servidor.**
 - Verifique on-line o estado de processamento de imagens RAW na nuvem em image.canon e tente fazer upload das imagens novamente.

Precauções de Comunicação Sem Fios

- [Distância entre a Câmara e o Smartphone](#)
- [Local de Instalação da Antena do Ponto de Acesso](#)
- [Dispositivos Eletrônicos Próximos](#)
- [Precauções na Utilização de Múltiplas Câmaras](#)

Em caso de diminuição da velocidade de transmissão, perda da ligação ou outros problemas ao utilizar as funções de comunicação sem fios, tente as seguintes ações corretivas.

Distância entre a Câmara e o Smartphone

Se a câmara estiver demasiado afastada do smartphone, pode não ser possível estabelecer uma ligação Wi-Fi, mesmo que seja possível estabelecer uma ligação Bluetooth. Nesse caso, aproxime a câmara do smartphone e estabeleça uma ligação Wi-Fi.

Local de Instalação da Antena do Ponto de Acesso

- Para utilização no interior, instale o dispositivo na divisão onde vai utilizar a câmara.
- Instale o dispositivo num local onde não exista interferência de pessoas ou objetos entre o dispositivo e a câmara.

Dispositivos Eletrónicos Próximos

Se a velocidade de transmissão Wi-Fi diminuir devido à influência dos seguintes dispositivos eletrónicos, pare de os utilizar ou afaste-se mais dos dispositivos para transmitir a comunicação.

- A câmara comunica através de Wi-Fi por IEEE 802.11b/g/n utilizando ondas de rádio na frequência 2,4 GHz. Por este motivo, a velocidade de transmissão Wi-Fi diminuirá se existirem nas proximidades dispositivos Bluetooth, fornos micro-ondas, telefones sem fios, microfones, smartphones, outras câmaras ou dispositivos semelhantes a operar na mesma banda de frequência.

Precauções na Utilização de Múltiplas Câmaras

- Ao ligar várias câmaras a um ponto de acesso através de Wi-Fi, certifique-se de que os endereços IP das câmaras são diferentes.
- Se forem ligadas várias câmaras ao mesmo ponto de acesso através de Wi-Fi, a velocidade de transmissão diminui.
- Quando existem vários pontos de acesso IEEE 802.11b/g/n (frequência 2,4 GHz), deixe um intervalo de cinco canais entre cada canal Wi-Fi de modo a reduzir a interferência de ondas de rádio. Por exemplo, utilize os canais 1, 6 e 11, os canais 2 e 7 ou os canais 3 e 8.

Segurança

Se as definições de segurança não forem configuradas corretamente, podem ocorrer os seguintes problemas.

- **Monitorização de transmissões**

Terceiros com intenções maliciosas podem monitorizar as transmissões de LAN sem fios e tentar obter os dados que estão a ser enviados.

- **Acesso não autorizado à rede**

Terceiros com intenções maliciosas podem obter acesso não autorizado à rede que está a utilizar para roubar, modificar ou destruir informação. Além disso, poderá ser vítima de outros tipos de acesso não autorizado, tais como usurpação de identidade (em que alguém assume uma identidade para obter acesso a informação não autorizada) ou ataques de trampolim (em que alguém obtém acesso não autorizado à rede como um trampolim para não deixar vestígios quando se infiltra noutros sistemas).

Recomenda-se que utilize os sistemas e as funções destinados a proteger bem a sua rede, para evitar esses tipos de problemas.

Verificar Definições de Rede

Windows

Abra o [**Linha de comandos**] do Windows, digite ipconfig/all e carregue na tecla <Enter>. Além do endereço IP atribuído ao computador, aparecem também as informações relativas a máscara de sub-rede, gateway e servidor DNS.

macOS

No macOS, abra a aplicação [**Terminal**], digite ifconfig -a e carregue na tecla <Return>. O endereço IP atribuído ao computador está indicado no item [**enX**] (X: número) junto a [**inet**], no formato "****.***.***.***".

Para obter informações sobre a aplicação [**Terminal**], consulte a ajuda do macOS.

Para evitar a utilização do mesmo endereço IP para o computador e para outros dispositivos na rede, altere o número mais à direita ao configurar o endereço IP a atribuir à câmara nos processos descritos na página [Definir o endereço IP manualmente](#).

Exemplo: 192.168.1.**10**

Estado da Comunicação Sem Fios

É possível verificar o estado da comunicação sem fios no ecrã.

Ecrã de controlo rápido

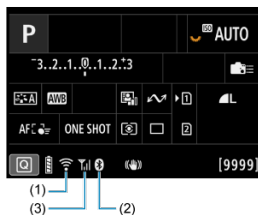



Visor de informações durante a reprodução



- (1) Função Wi-Fi
- (2) Função Bluetooth
- (3) Força do sinal sem fios

Estado de comunicação		Ecrã	
		Função Wi-Fi	Força do sinal sem fios
Não conectado	Wi-Fi: Desativar		Desativar
	Wi-Fi: Ativar		
A ligar		(A piscar)	
Conectado			
A enviar dados			
Erro de ligação		(A piscar)	

Indicador da Função Bluetooth

Função Bluetooth	Estado de ligação	Ecrã
Outro que não seja [Desat.]	Bluetooth ligado	
	Bluetooth não ligado	
[Desat.]	Bluetooth não ligado	Não visualizado

Configuração

Este capítulo descreve as definições de menu no separador [🔧].

☆ à direita dos títulos indica funções disponíveis apenas nos modos de Zona Criativa.

- [Menus de Separadores: Configuração](#)
- [Selecionar Cartões para Gravação/Reprodução](#)
- [Definições da Pasta](#)
- [Numeração de Ficheiros](#)
- [Atribuição de Nome dos Ficheiros](#)
- [Formatação de Cartão](#)
- [Rotação Automática](#)
- [Adicionar Informação de Orientação a Vídeos](#)
- [Data/Hora/Zona](#)
- [Idioma](#)
- [Sistema de Vídeo](#)
- [Ajuda](#)
- [Guia de Modo de Disparo](#)
- [Guia de funcionalidades](#)
- [Avisos Sonoros](#)
- [Volume](#)
- [Auscultadores](#)
- [Economia de Energia](#)
- [Ecrã e Visualização do Visor](#)
- [Brilho do Ecrã](#)
- [Brilho do Visor](#)
- [Tonalidade da Cor do Ecrã e do Visor](#)
- [Afinar Tonalidade da Cor do Visor](#)
- [Ampliação da IU](#)
- [Resolução HDMI](#)
- [Controlo Tátil](#)
- [Bloqueio Multifunções](#)
- [Obturador ao Encerrar](#)
- [Limpeza do Sensor](#)
- [Seleção de Aplicação para Ligações USB](#)
- [Reposição das Definições da Câmara](#) ☆
- [Modo de Disparo Personalizado \(C1–C3\)](#) ☆
- [Informações da Bateria](#)

- [Informações de Copyright](#)☆
- [Outras Informações](#)

Menus de Separadores: Configuração

● Configurar 1



- (1) Funç. grav.+sel. cartão/pasta
 - [Selecionar Cartões para Gravação/Reprodução](#)
 - [Criar uma Pasta](#)
- (2) [Numer. arquivo](#)
- (3) [Nome do arquivo](#)
- (4) [Formatar cartão](#)
- (5) [Giro automático](#)
- (6) [Adic. info giro](#)
- (7) [Data/Hora/Fuso](#)

● Configuração 2



- (1) [Idioma](#)
- (2) [Sistema de vídeo](#)
- (3) [Tam. texto Ajuda](#)
- (4) [Guia de modo](#)
- (5) [Guia de recursos](#)

● Configuração 3



- (1) [Bipe](#)
- (2) [Volume](#)
- (3) [Fones de ouvido](#)
- (4) [Econ. Energia](#)

● Configuração 4

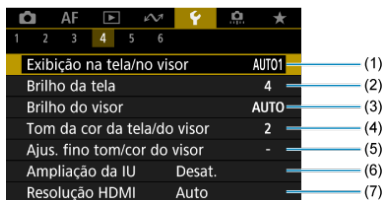

- (1) [Exibição na tela/no visor](#)
- (2) [Brilho da tela](#)
- (3) [Brilho do visor](#)
- (4) [Tom da cor da tela/do visor](#)
- (5) [Ajuste fino tom/cor do visor](#)
- (6) [Ampliação da IU](#)
- (7) [Resolução HDMI](#)

● Configuração 5

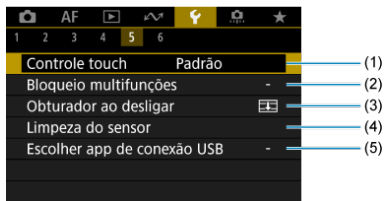

- (1) [Controle touch](#)
- (2) [Bloqueio multifunções](#)
- (3) [Obturador ao desligar](#)
- (4) [Limpeza do sensor](#)
- (5) [Escolher app de conexão USB](#)

● Configurar 6

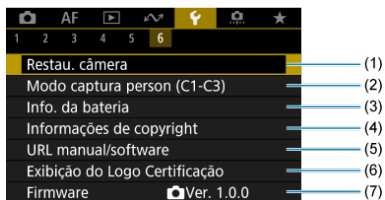

- (1) [Restau. câmera](#) ☆
- (2) [Modo captura person \(C1-C3\)](#) ☆
- (3) [Info. da bateria](#)
- (4) [Informações de copyright](#) ☆
- (5) [URL manual/software](#)
- (6) [Exibição do Logo Certificação](#) ☆
- (7) [Firmware](#)

Selecionar Cartões para Gravação/Reprodução

[Método de Gravação com Dois Cartões Inseridos](#)

[Seleção de Gravação/Reprodução com Dois Cartões Inseridos](#)

A gravação é possível quando o cartão [1] ou [2] está na câmara (exceto em algumas condições). Com um único cartão inserido, não é necessário seguir estes passos.

Com dois cartões inseridos, pode seleccionar o método de gravação e o cartão que pretende utilizar para gravar e fazer a reprodução como se segue.

Método de Gravação com Dois Cartões Inseridos

1. Selecione [: Func. grav.+sel. cartão/pasta].

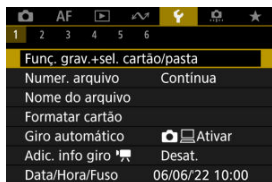





2. Defina o método de gravação.

-   **separad.**





- Selecione **[Ativar]** para a configuração automática do método de gravação para fotografias e vídeos. As fotografias são gravadas no cartão [1] e os vídeos no cartão [2].
- Sem cartão [1] inserido, as fotografias podem ser captadas, mas não gravadas. Não é possível tirar fotografias se o cartão estiver cheio.
- Não é possível gravar vídeos se o cartão [2] estiver cheio ou não inserido.

Atenção

- Especificar **[Ativar]** tornará as opções **[Opçs. grav. **], **[Opçs. grav. **], **[Grav./repr. **] e **[Grav./repr. **] indisponíveis.

Nota

- Quando definido como **[Ativar]**, cartão [2] é usado para reprodução se o botão <  > for premido no modo de gravação de vídeo. O cartão [1] é usado para reprodução se o botão <  > for premido no modo de disparo de fotografia.
- Quando **[Ativar]** estiver definido, considere definir **[: Liberar obturador sem cartão]** para **[Desat.]**.

● Opçs. grav.

Defina o método de gravação para fotografias.

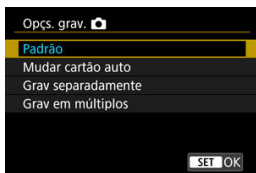



• Padrão

Grava fotografias no cartão selecionado em [Grav./repr. ].

• Mudar cartão auto



Igual a [Padrão], mas, além disso, a câmara muda para o outro cartão quando um fica cheio. Neste momento, é criada uma nova pasta.

• Grav separadamente

Permite-lhe definir um tamanho de imagem específico para cada cartão (). Por cada disparo, uma fotografia é gravada no cartão  e  na qualidade da imagem que especificou.



Tenha em conta que a gravação separadamente em **RAW** e **CRAW** não está disponível para imagens RAW.

• Grav em múltiplos

Por cada disparo, uma fotografia é gravada no cartão  e  na mesma qualidade da imagem.





Atenção

Gravar separadamente

- A sequência máxima de disparos é inferior se especificar diferentes tamanhos de imagem para os cartões  e  (.

 **Nota**

Grav separadamente/Grav em múltiplos

- As imagens são gravadas com o mesmo número de ficheiro no cartão  e .
- O número de disparos disponíveis mostrados no visor e no ecrã de Controlo Rápido corresponde à quantidade no cartão com menos espaço livre.
- **[Cartão * cheio]** é exibido quando um dos cartões fica cheio e o disparo deixa de ser possível. Para continuar o disparo, substitua o cartão ou defina **[Opçs. grav. Definições da Pasta para obter detalhes sobre a **[Pasta]** em **[: Funç. grav.+sel. cartão/pasta]**.**

● Opçs. grav.

Defina o método de gravação para vídeos.

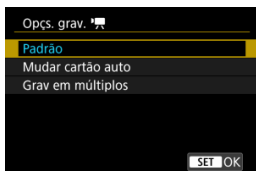

- **Padrão**

Grava vídeos no cartão selecionado em [Grav./repr. 

- **Mudar cartão auto**

Igual a [Padrão], mas a gravação termina quando o cartão ficar cheio. Quando voltar a gravar, a câmara muda para o outro cartão para fazer a gravação. É criada uma nova pasta após a troca de cartões.

- **Grav em múltiplos**

Para cada gravação, o mesmo vídeo é gravado para o cartão 1 e 2.

Atenção

Mudar cartão auto

- A gravação só muda para o outro cartão quando o cartão atual já não tem espaço livre e, depois podem ser gravados vídeos com uma taxa de fotogramas de 179,8/150 fps. Observe que isto ocorre quando um cartão formatado em exFAT está numa das ranhuras.

Grav em múltiplos

- Os vídeos não podem ser gravados se um cartão inserido for formatado em exFAT e o outro não.

Nota

Grav em múltiplos

- As imagens são gravadas com o mesmo número de ficheiro no cartão **1** e **2**.
- O tempo de gravação disponível mostrado no visor e no ecrã Controlo Rápido corresponde ao cartão com menos espaço livre.
- **[Cartão * cheio]** é exibido quando um dos cartões fica cheio e o disparo deixa de ser possível. Para continuar o disparo, substitua o cartão ou defina **[Opçs. grav. Definições da Pasta para obter detalhes sobre a **[Pasta]** em **[Func. grav.+sel. cartão/pasta]**.**

Seleção de Gravação/Reprodução com Dois Cartões Inseridos

Com as [Opções grav. 

Com as [Opções grav. 

Configurar através do menu

● Trocar cartão Standard/Auto



Selecione [Grav./repr.].

- Selecione [Grav./repr. 





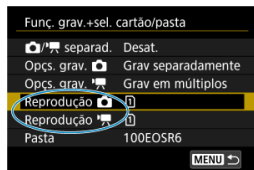

1: Use o cartão 1 para gravação e reprodução

2: Use o cartão 2 para gravação e reprodução

● Grav separadamente/Grav em múltiplos



Selecione [Reprodução].

- Selecione [Reprodução ] para fotografias ou [Reprodução ] para vídeos.
- Carregar no botão <  > no modo de disparo de fotografias reproduz imagens do cartão selecionado em [Reprodução ].
- Carregar no botão <  > no modo de gravação de vídeos reproduz imagens do cartão selecionado em [Reprodução ].



Nota

- Com a [**Prioridade:** 1] definida, a câmara muda para o cartão prioritário quando os cartões são inseridos ou removidos.

Definições da Pasta

[Criar uma Pasta](#)

[Pastas Restantes](#)

[Selecionar uma Pasta](#)

Pode criar e selecionar livremente a pasta onde pretende guardar as imagens captadas. Pode também mudar o nome das pastas.

Criar uma Pasta

1. Selecione [: Funç. grav.+sel. cartão/pasta].

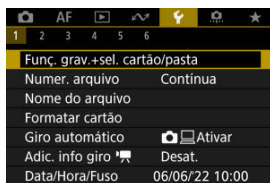

2. Selecione [Pasta].

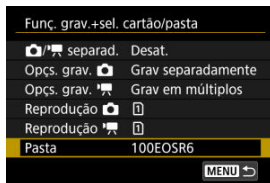

3. Selecione [Criar pasta].



4. Selecione [OK].

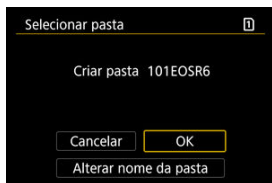

- Para mudar o nome da pasta, selecione **[Alterar nome da pasta]**.

1. Introduza letras e números à sua escolha.

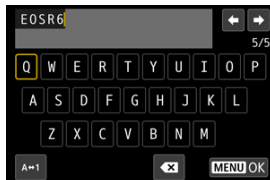

- Pode introduzir cinco caracteres.
- Ao selecionar [A↔1], pode alterar o modo de entrada.
- Para eliminar caracteres únicos, seleccione [X] ou carregue no botão <☒>.



- Use o seletor <⦿> ou <✱> para seleccionar um caracter, depois carregue no botão <SET> para o introduzir.

2. Saia da definição.

- Carregue no botão <MENU> e depois em [OK].

Selecionar uma Pasta



- (1) Quantidade de imagens na pasta
- (2) Número de ficheiro mais baixo
- (3) Nome da pasta
- (4) Número de ficheiro mais alto

- Selecione uma pasta no ecrã de seleção de pastas.
- As imagens captadas são armazenadas na pasta selecionada.

Nota

Pastas

- Uma pasta pode conter um máximo de 9999 imagens (número de ficheiro 0001-9999). Quando uma pasta ficar cheia, uma nova pasta cujo número atribuído está uma unidade acima do anterior é criada automaticamente. Além disso, se executar um reinício manual () , uma nova pasta é criada automaticamente. Podem ser criadas pastas com números de 100 a 999.

Criar pastas com um computador

- Com o cartão aberto no ecrã, crie uma nova pasta com **"DCIM"** como nome. Abra a pasta DCIM e crie todas as pastas que forem necessárias para guardar e organizar as suas imagens. **"100ABC_D"** é o formato necessário para nomes de pasta, e os três primeiros dígitos devem ser um número de pasta de 100 a 999. Os cinco caracteres finais podem ser qualquer combinação de letras maiúsculas e minúsculas de A a Z, números e o carácter de sublinhado "_". Não é possível utilizar o espaço. Tenha também em atenção que dois nomes de pasta não podem partilhar o mesmo número da pasta com três dígitos (por exemplo, "100ABC_D" e "100W_XYZ"), mesmo que os restantes cinco caracteres em cada nome sejam diferentes.

2. Defina o item.

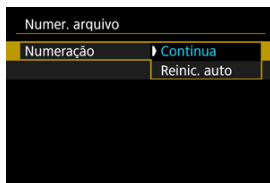

- Selecione [**Numeração**].
- Selecione [**Contínua**] ou [**Reinic. auto**].

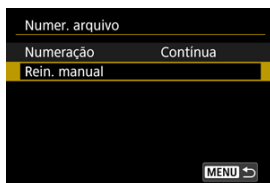

- Se pretender reiniciar a numeração de ficheiros, selecione [**Rein. manual**] (☑).



- Selecione [**OK**] para criar uma nova pasta e o número de ficheiro começará com 0001.

⚠ Atenção

- Se, na pasta com o número 999, o número de ficheiro atingir 9999, não vai poder fotografar, mesmo que o cartão ainda disponha de espaço livre. Depois da apresentação de uma mensagem que lhe pede para substituir o cartão, mude para um novo cartão.

Para a numeração contínua de ficheiros, independentemente da mudança de cartões ou da criação de pastas

A numeração de ficheiros é contínua até 9999, mesmo se substituir um cartão, criar uma pasta ou mudar o cartão destino (tal como em ① → ②). Isto é útil se quiser guardar as imagens numeradas em qualquer local entre 0001 e 9999 em vários cartões ou pastas numa pasta de um computador.

Tenha em conta que a numeração de ficheiros poderá continuar a partir de quaisquer imagens existentes em cartões ou pastas para os quais mude. Se optar pela numeração contínua de ficheiros, deve utilizar sempre um cartão formatado de novo.

Numeração de ficheiros depois de substituir cartões ou mudar cartões destino

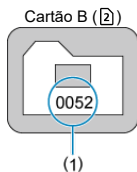
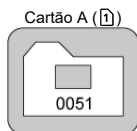

(1) Próximo número de ficheiro sequencial

Numeração de ficheiros depois de criar uma pasta

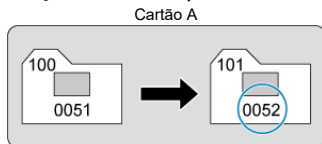

Para reiniciar a numeração de ficheiros a partir de 0001 após mudança de cartões ou criação de pastas

A numeração de ficheiros é reiniciada de 0001 se substituir um cartão, criar uma pasta ou mudar o cartão destino (tal como em ①→②). Este procedimento é útil se quiser organizar as imagens por cartões ou pastas.

Tenha em conta que a numeração de ficheiros poderá continuar a partir de quaisquer imagens existentes em cartões ou pastas para os quais mude. Se quiser guardar imagens com a numeração de ficheiros a começar de 0001, utilize sempre um cartão formatado de novo.

Numeração de ficheiros depois de substituir cartões ou mudar cartões destino

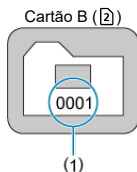
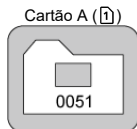

(1) A numeração de ficheiros é reposta

Numeração de ficheiros depois de criar uma pasta

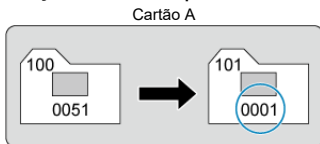

Para reiniciar a numeração de ficheiros de 0001 ou iniciar a partir de 0001 em novas pastas

Quando reinicia manualmente a numeração de ficheiros, é criada uma nova pasta automaticamente e a numeração de ficheiros de imagens guardadas nessa pasta começa a partir de 0001.

Este procedimento é útil se pretender utilizar pastas diferentes para as imagens captadas ontem e para aquelas captadas hoje, por exemplo.

Atribuição de Nome dos Ficheiros

[Registrar/Alterar Nomes de Ficheiros](#)

Os nomes dos ficheiros são constituídos por quatro caracteres alfanuméricos seguidos por um número de ficheiro com quatro dígitos () e a extensão do ficheiro. Pode alterar os quatro primeiros caracteres alfanuméricos que, por predefinição, são exclusivos de cada câmara e definidos quando a câmara é enviada.

A definição do utilizador 1 permite registar quatro caracteres à sua escolha. A Definição do utilizador 2 adiciona três caracteres iniciais registados à sua escolha a um quarto carácter que representa o tamanho de imagem que é adicionado automaticamente depois de fotografar.

(Exemplo)

IMG_0001.JPG

Registrar/Alterar Nomes de Ficheiros

1. Selecione [ Nome do arquivo].

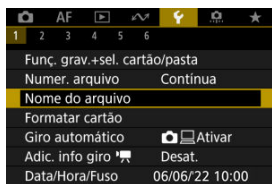

2. Selecione [**Alterar Config. de usuário***].

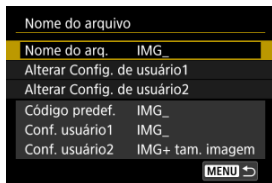

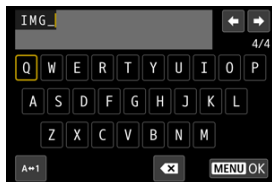

3. Introduza letras e números à sua escolha.



- Introduza quatro caracteres à Definição do utilizador 1 ou três à Definição do utilizador 2.
- Ao seleccionar [**A↔1**], pode alterar o modo de entrada.
- Para eliminar caracteres únicos, seleccione [**X**] ou carregue no botão <  >.



- Use o seletor <  > ou <  > para seleccionar um carater, depois carregue no botão <  > para o introduzir.

4. Saia da definição.

- Carregue no botão < **MENU** > e depois em [**OK**].

5. Selecione um nome de ficheiro registado.

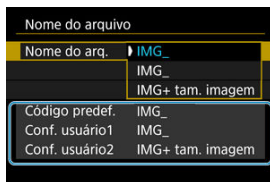

- Selecione [**Nome do arq.**] e depois escolha um nome de ficheiro registado.

⚠ Atenção

- Não pode utilizar um carácter de sublinhado (“_”) como primeiro carácter.

📄 Nota

Definição do utilizador 2

- Captar imagens depois de seleccionar “*** + tamanho de imagem” (conforme registado na Definição do utilizador 2) adicionará um carácter que representa o tamanho da imagem atual ao nome do ficheiro como o quarto carácter. Os significados dos caracteres adicionados são os seguintes.

“***L”:



“***M”:



“***S”:



“***T”:



“***C”:



O quarto carácter automaticamente adicionado permite-lhe determinar os tamanhos de imagem sem abrir os ficheiros após transferi-los para um computador. Com base nas extensões dos ficheiros, pode também distinguir entre imagens RAW, JPEG e HEIF.

- Os vídeos gravados com a Definição do utilizador 2 recebem nomes com o quarto carácter sendo o sublinhado (“_”).

Formatação de Cartão

Se o cartão for novo ou se tiver sido previamente formatado (inicializado) noutra câmara ou num computador, formate-o com a câmara.

⚠ Atenção

- Ao formatar o cartão, todas as imagens e dados nele contidos são apagados. Até as imagens protegidas são apagadas, por isso, certifique-se de que não há nada que queira guardar. Se necessário, transfira as imagens e os dados para um computador, etc., antes de formatar o cartão.

1. Selecione [F]: Formatar cartão].

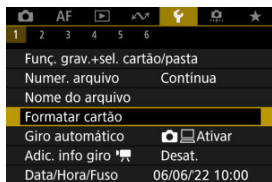

2. Selecione um cartão.

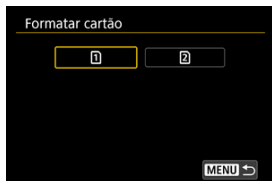

- [1] representa o cartão 1 e [2] o cartão 2.
- Selecione o cartão.

3. Formate o cartão.

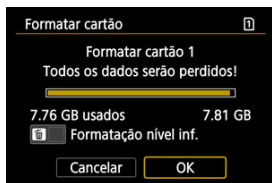

- Selecione [OK].

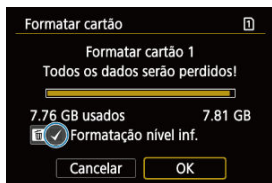

- Para efetuar uma formatação de baixo nível, carregue no botão para colocar uma marca de verificação [✓] em [Formatação nível inf.], depois selecione [OK].

Condições que exigem a formatação do cartão

- Se o cartão for novo.
- Se o cartão foi formatado numa câmara diferente ou num computador.
- Se o cartão estiver cheio de imagens ou dados.
- Aparece um erro relacionado com o cartão ()

Formatação de nível inferior

- Efetue uma formatação de nível inferior se a velocidade de gravação ou leitura do cartão parecer baixa ou se pretender apagar os dados do cartão.
- Uma vez que formata todos os setores graváveis no cartão, a formatação de nível inferior será mais demorada do que a formatação normal.
- Durante a formatação de baixo nível, pode cancelar a formatação selecionando [**Cancelar**]. Mesmo neste caso, a formatação normal já estará concluída e pode utilizar o cartão como habitualmente.

Formatos de ficheiro do cartão

- A formatação FAT32 é usada para cartões SDHC e exFAT para cartões SDXC.
- Os vídeo gravados individualmente em cartões formatados em exFAT são gravados como ficheiro único (sem serem divididos em vários ficheiros), mesmo que excedam 4 GB, portanto o ficheiro de vídeo resultante excederá 4 GB.

Atenção

- Pode não ser possível usar cartão SDXC formatados com esta câmara noutras câmaras. Tenha também em atenção que os cartões formatados exFAT podem não ser reconhecidos por alguns sistemas operativos de computador ou leitores de cartão.
- Formatar ou apagar dados num cartão não apaga completamente os dados. Tenha isso em conta quando vender ou quando se desfizer do cartão. Ao descartar cartões de memória, tome medidas no sentido de proteger informações pessoais, se necessário, destruindo fisicamente os cartões.

Nota

- A capacidade do cartão que aparece no ecrã de formatação do cartão pode ser inferior à capacidade indicada no cartão.
- Este dispositivo incorpora tecnologia exFAT licenciada pela Microsoft.

Rotação Automática

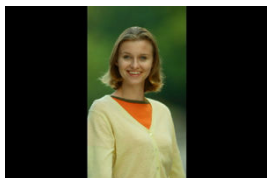

Pode alterar as configurações de rotação automática que endireitam as imagens na orientação vertical quando estas são apresentadas.

1. Selecione [: Giro automático].

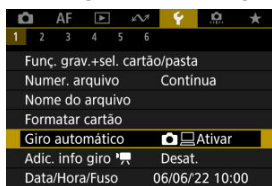

2. Selecione uma opção.

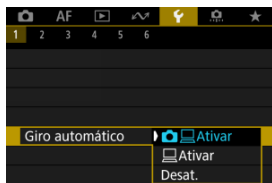

- **Ativar**
Rodar automaticamente imagens para visualização na câmara e em computadores.
- **Ativar**
Rodar automaticamente imagens somente para visualização em computadores.
- **Desat.**
As imagens não são automaticamente rodadas.

Atenção

- As imagens captadas com a rotação automática definida para **[Desat.]** não rodam durante a reprodução, mesmo que defina a rotação automática posteriormente para **[Ativar]**.

Nota

- Se tirar uma fotografia com a câmara virada para cima ou para baixo, a rotação automática para que seja vista na posição adequada pode não ser executada corretamente.
- Se as imagens não forem rodadas automaticamente num computador, tente usar o software EOS.

Adicionar Informação de Orientação a Vídeos

Para vídeos gravados com a câmara na vertical, informação de orientação a indicar que lado está para cima pode ser adicionada automaticamente para permitir a reprodução na mesma orientação em smartphones ou outros dispositivos.

1. Selecione [📷: Adic. info giro 📺].

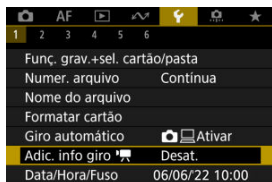

2. Selecione uma opção.

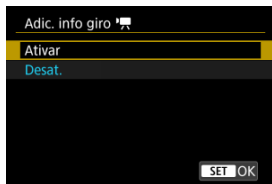

- **Ativar**
Reproduza vídeos em smartphones ou outros dispositivos na orientação em que foram gravados.
- **Desat.**
Reproduza vídeos horizontalmente em smartphones ou outros dispositivos, independentemente da orientação da gravação.

⚠ Atenção

- Os vídeos são reproduzidos horizontalmente na câmara e através da saída de vídeo HDMI, independentemente desta configuração.

Data/Hora/Zona

Quando liga a câmara pela primeira vez ou se efetuar a reposição da data/hora/zona, siga estes passos para definir primeiro o fuso horário.

Ao definir o fuso horário primeiro, pode simplesmente ajustar esta definição conforme necessário no futuro e a data/hora serão atualizadas em conformidade.

Uma vez que as imagens captadas serão anexadas com o informação de data e hora do disparo, certifique-se de definir a sua data/hora.

1. Selecione [🕒: Data/Hora/Fuso].

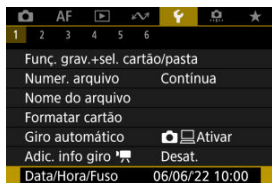

2. Defina o fuso horário.

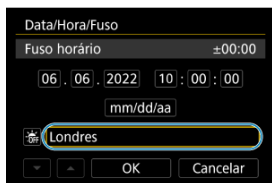

- Rode o seletor <🕒> para selecionar [Fuso horário].

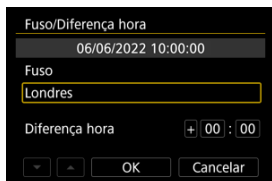

- Carregue no botão <SET>.

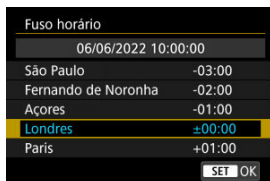

- Selecione o fuso horário.
- Se o fuso horário não estiver listado, carregue no botão < MENU > e, em seguida, defina a diferença de tempo UTC em [Diferença hora].

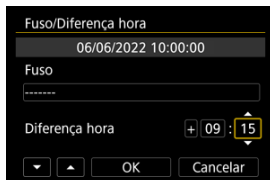

- Selecione uma opção (+-/hora/minuto) [Diferença hora], depois prima o botão < SET >.
- Depois de definir o item, prima no botão < SET >.
- Após introduzir o fuso horário ou a diferença horária, selecione [OK].

3. Acerte a data e a hora.



- Selecione um item, depois prima o botão < SET >.
- Depois de definir o item, prima no botão < SET >.

4. Defina o horário de verão.

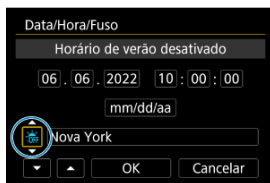

- Defina o item conforme necessário.
- Selecione [☀️] ou [⚡️], depois prima o botão < (SET) >.
- Se definir o horário de verão para [☀️], a hora especificada no passo 3 avança 1 hora. Se definir [⚡️], o horário de verão é cancelado e a hora recua 1 hora.

5. Saia da definição.

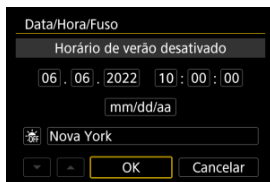

- Selecione [OK].

⚠️ Atenção

- As definições de data/hora/fuso horário podem ser repostas quando guardar a câmara sem a bateria, quando a bateria se descarregar ou se a câmara estiver exposta durante muito tempo a temperaturas negativas. Se isso acontecer, defina-as de novo.
- Depois de alterar [Fuso/Diferença hora], verifique se a definição de data/hora está correta.



Nota

- O tempo de desligar automaticamente pode ser alargado enquanto for apresentado o ecrã [👉: **Data/Hora/Fuso**].

1. Seleccione [🗨️: Idioma🗨️].

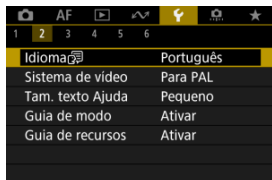

2. Especifique o idioma pretendido.



Sistema de Vídeo

Defina o sistema de vídeo de qualquer televisão utilizado para visualização. Esta configuração determina a taxa de fotogramas disponíveis quando grava os vídeos.

1. Selecione [🔧: Sistema de vídeo].

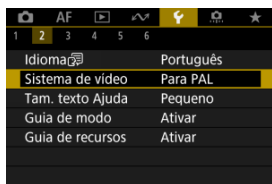

2. Selecione uma opção.

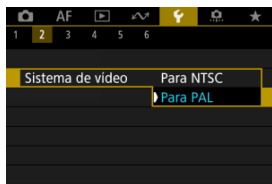

- **Para NTSC**

Para áreas em que o sistema de televisão é NTSC (América do Norte, Japão, Coreia do Sul, México, etc.).

- **Para PAL**

Para áreas em que o sistema de televisão é PAL (Europa, Rússia, China, Austrália, etc.).

Ajuda

[Alterar o Tamanho do Texto da Ajuda](#)

No caso da visualização de [INFO Ajuda], pode visualizar uma descrição da funcionalidade ao carregar no botão <INFO>. Pressione-a novamente para sair do modo de visualização da Ajuda. Para percorrer o ecrã quando uma barra de deslocamento (1) aparece à direita, rode o seletor principal <○>.

● Exemplo: [AF: Case 2]

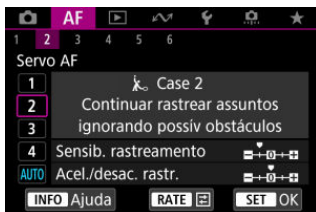

<INFO>

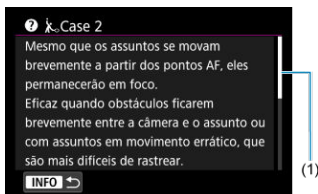

● Exemplo: [?]: Bloqueio multifunções]



<INFO>

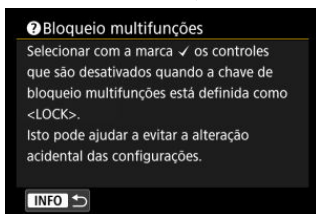

Alterar o Tamanho do Texto da Ajuda

1. Selecione [F4]: Tam. texto Ajuda].

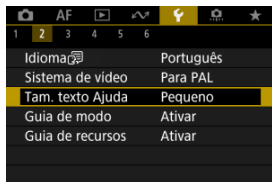

2. Selecione uma opção.

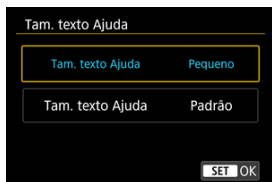

Guia de Modo de Disparo

Pode ser apresentada uma breve descrição do modo de disparo quando muda de modo de disparo. A predefinição é **[Ativar]**.

1. Selecione [**☰**: Guia de modo].

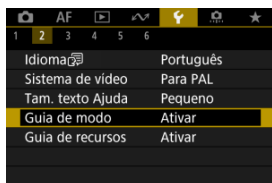

2. Selecione [**Ativar**].

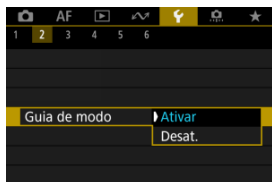

3. Rode o Seletor de Modos.

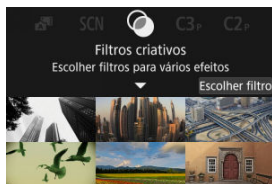

- Aparece uma descrição do modo de disparo selecionado.

4. Toque em [▼].



- Aparece o resto da descrição.
- Para limpar o guia de modo, prima o botão < (SET) >.
- No modo < **SCN** > / < ☾ > pode exibir o ecrã de seleção do modo de disparo.

Guia de funcionalidades

Uma breve descrição de funções e itens pode ser exibida quando usa o Controlo Rápido.

1. Selecione [**⌘**: Guia de recursos].

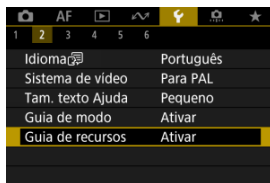

2. Selecione uma opção.

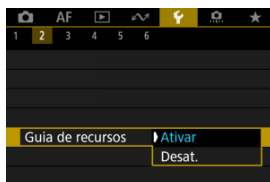

Ecrãs modelo

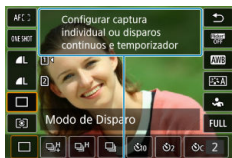

(1)

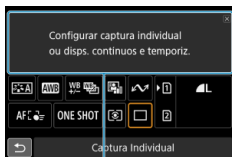

(1)

(1) Guia de funcionalidades

Nota

- Para limpar a descrição, toque na mesma ou continue as operações.

1. Selecione [🔔: Bipe].

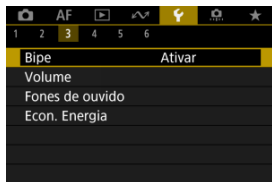

2. Selecione uma opção.



- **Ativar**
A câmara emite um aviso sonoro após a focagem e em resposta a operações táteis.
- **Desat.**
Desativa o sinal sonoro para operações de focagem, temporizador automático, obturador e táteis.

Nota

- Por predefinição, o volume do bip para operações de toque é definido como [0] (🔇).

Volume

O volume dos sons da câmara é ajustável.

1. Selecione [🔊: Volume].

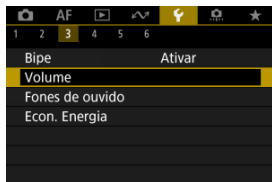

2. Selecione uma opção.



3. Ajuste o volume.

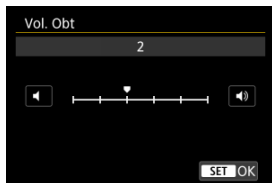

- Rode o seletor <🔊> para ajustar o volume, depois prima o botão <SET>.

Auscultadores

[Volume](#)

[Monitorização de áudio](#)

Volume

1. Selecione [: Fones de ouvido].

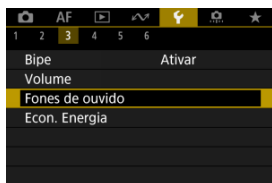

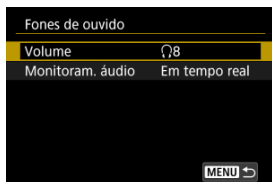

2. Selecione [Volume].



3. Ajuste o volume.



- Rode o seletor <  > para ajustar o volume, depois prima o botão <  >.

Nota

- Pode verificar o som do microfone incorporado ou de um microfone externo nos auscultadores quando : **Grav.som**] está definido para uma opção diferente de **[Desat.]** e **[Alta Taxa Quadros]** está definida para **[Desat.]**.

Monitorização de áudio

Pode escolher o áudio durante a gravação do vídeo que é utilizado para a saída de auscultadores. Para reduzir o ruído na gravação de áudio, configure **[Reduç. ruído áudio]** (☑).

1. Selecione **[Monitoram. áudio]**.

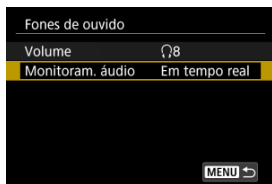

2. Selecione uma opção.



- **Áudio tempo real (s/ red. ruído)**
Saída de áudio sem redução de ruído.
- **Áudio gravado (red. ruído apl.)**
Saída de áudio com redução de ruído.

⚠ Atenção

- A seleção de **[Áudio gravado (red. ruído apl.)]** resulta numa saída de áudio ligeiramente dessincronizada com o vídeo. O áudio em vídeos gravados não é produzido com atrasado.

Economia de Energia

Pode ajustar o tempo de quando o ecrã escurece e depois se desliga, de quando a câmara se desliga, e de quando o visor se desliga depois da câmara deixar de ser usada (Ecrã escurecido, Ecrã desligado, Desligar auto, e Visor desligado).

1. Selecione [🔌: Econ. Energia].

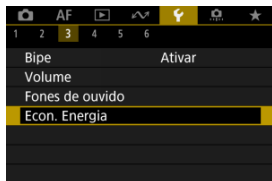

2. Selecione uma opção.

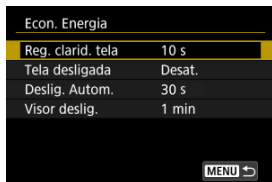

 **Nota**

- **[Reg. clarid. tela]** e **[Tela desligada]** aplicam-se enquanto que o ecrã de captação é exibido. Estas definições não se aplicam durante a visualização de menu ou reprodução de imagens.
- A câmara desliga-se durante a visualização de menu ou reprodução de imagens depois de decorrer um tempo definido em **[Reg. clarid. tela]**, **[Tela desligada]**, e **[Deslig. Autom.]**.
- Para proteger o ecrã, este desliga-se 30 min. depois de escurecido (embora a própria câmara permaneça ligada), mesmo se **[Tela desligada]** e **[Deslig. Autom.]** estiverem definidos para **[Desat.]**.
- **[Visor deslig.]** também se aplica enquanto que o ecrã ainda está ligado. Depois de decorrido este tempo, o sensor do visor é desativado.
- Só **[Visor deslig.]** se aplica durante a visualização do visor. Depois de decorrido este tempo, o sensor do visor é desativado e o visor desliga-se.
- As imagens no ecrã são exibidas a uma taxa de fotogramas mais baixa depois do ecrã escurecer durante o modo de espera de captação de fotografias.

Ecrã e Visualização do Visor

Pode especificar usar ou o ecrã ou do visor para visualização, para evitar a ativação acidental do sensor do visor quando o ecrã estiver aberto.

1. Selecione [🔧: Exibição na tela/no visor].

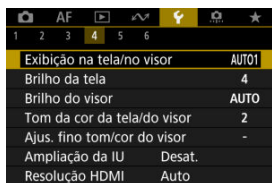

2. Selecione uma opção.

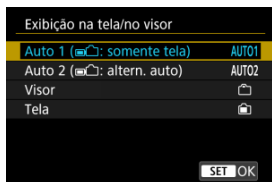

- **AUTO1: Auto 1 (📺): somente tela**
Utilize sempre o ecrã para visualização quando este estiver aberto.
Utilize o ecrã para visualização quando este estiver fechado e voltado para si e mude para o visor quando olha através deste.
- **AUTO2: Auto 2 (📺): altern. auto**
Utilize o ecrã para visualização quando este estiver fechado e voltado para si e mude para a visualização do visor quando olhar através do visor.
- **📺: Visor**
Utilizar sempre o visor para a visualização.
- **📺: Tela**
Utilize sempre o ecrã para visualização quando este estiver aberto.



Nota

- Também pode alternar entre a visualização no visor e no ecrã premindo um botão que personalizou atribuído à alternância. Com esta configuração definida para **[AUTO1]** ou **[AUTO2]**, a câmara responde ao sensor do visor em conformidade.
- Com **[AUTO1]** definida, a câmara não responde ao sensor do visor quando o ecrã está aberto.

1. Selecione [☛: Brilho da tela].

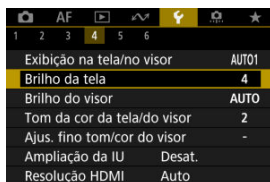



2. Faça o ajuste.





- Consultando a imagem a cinzento, rode o seletor <⦿> para ajustar o brilho e, de seguida, prima o botão <SET>. Verifique o efeito no ecrã.

Nota

- Para verificar a exposição da imagem, recomenda-se a consulta do histograma .

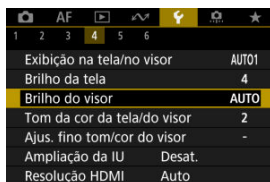
1. Selecione [: Brilho do visor].



2. Rode o seletor < > e selecione [Auto] ou [Manual].



Auto



- Carregue no botão < >. Verifique o efeito no visor enquanto dispara.

Manual



- Rode o seletor < > para ajustar o brilho do visor, depois prima o botão < >. Verifique o efeito no visor.

Tonalidade da Cor do Ecrã e do Visor

1. Selecione [🔧: Tom da cor da tela/do visor].

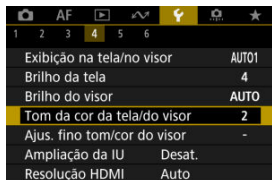

2. Faça o ajuste.



- Rode o seletor <🌀> para selecionar um item, depois carregue no botão <SET>.

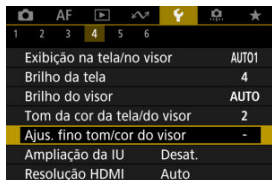

Afinar Tonalidade da Cor do Visor

1. Selecione [: Ajust. fino tom/cor do visor].



2. Faça o ajuste.



- Com referência à imagem cinzenta, use <  > para ajuste, depois prima o botão <  >. Verifique o efeito no visor.

Ampliação da IU

Pode ampliar os ecrãs de menu com toque duplo com dois dedos. Toque de novo duas vezes para restaurar o tamanho de visualização original.

1. Selecione [🔍: Ampliação da IU].

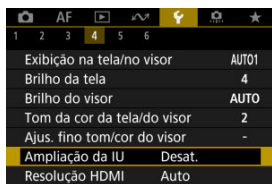

2. Selecione [Ativar].

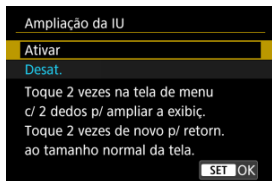

⚠️ Atenção

- Utilize os controlos da câmara quando configurar funções de menus com o visor ampliado. As operações no ecrã tátil não são suportadas.

Resolução HDMI

Defina a resolução utilizada para saída de imagens quando a câmara está ligada a um televisor ou dispositivo de gravação externo com um cabo HDMI.

1. Selecione [: Resolução HDMI].

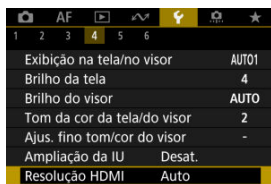

1	2	3	4	5	6
Exibição na tela/no visor	AUTO1				
Brilho da tela	4				
Brilho do visor	AUTO				
Tom da cor da tela/do visor	2				
Ajus. fino tom/cor do visor	-				
Ampliação da IU	Desat.				
Resolução HDMI	Auto				

2. Selecione uma opção.

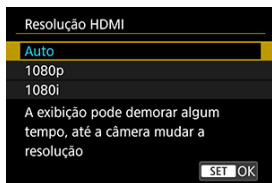

- **Auto**
As imagens serão automaticamente apresentadas na resolução ideal do televisor ligado.
- **1080p**
Saída com resolução de 1080p. Selecione se prefere evitar problemas de visualização ou atraso quando a câmera muda de resolução.
- **1080i**
Saída com resolução de 1080i. Selecione se prefere evitar problemas de visualização ou atraso quando a câmera muda de resolução.



Nota

- Se o cartão contiver uma mistura de filmes gravados com configurações diferentes, poderá demorar algum tempo até que as imagens sejam exibidas.

1. Selecione [👉: Controle touch].

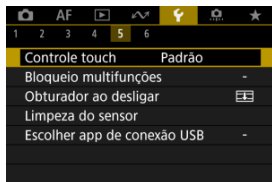

2. Selecione uma opção.

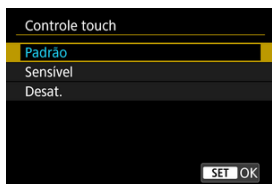

- [Sensível] torna o painel do ecrã tátil mais responsivo do que [Padrão].
- Para desativar as operações de toque, selecione [Desat.].

⚠️ Atenção

Precauções para painel de ecrã tátil

- Não utilize objetos aguçados, como unhas ou canetas, para as operações de toque.
- Não efetue operações de toque com os dedos molhados. Se o ecrã tiver humidade ou se os seus dedos estiverem molhados, o painel de ecrã tátil pode não responder ou pode não funcionar corretamente. Nesse caso, desligue a câmara e limpe a humidade com um pano.
- A colocação no ecrã de película protetora ou de um autocolante à venda no mercado poderá diminuir a capacidade de resposta às operações de toque.
- A câmara também poderá não responder se executar rapidamente a operação de toque quando [Sensível] estiver definido.

Bloqueio Multifunções

Especifique os controlos da câmara a bloquear quando o bloqueio multifunções está ativado. Isso pode ajudar a evitar alterações acidentais das definições.

1. Selecione [: Bloqueio multifunções].

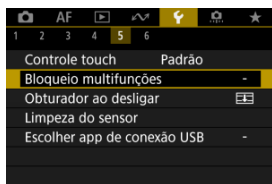

2. Selecione os controlos da câmara a bloquear.



- Carregue no botão <  > para adicionar uma marca de verificação [✓].
- Selecione [OK].
- Configurando o interruptor de alimentação/bloqueio multifuncional para a posição < LOCK > bloqueia os controlos selecionados [✓] da câmara.

Nota

- Um asterisco "*" à direita de [: Bloqueio multifunções] indica que a predefinição foi modificada.

Obturator ao Encerrar

Pode definir se pretende deixar o obturador aberto ou fechado quando o interruptor de alimentação da câmara é colocado na posição < OFF >.

1. Selecione [🔍: Obturador ao desligar].

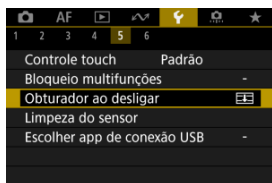

2. Selecione uma opção.

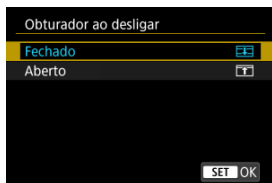

- [🔍]: **Fechado**
Fecha o obturador. Normalmente definido como fechado, para evitar que o pó adira ao sensor quando trocar de objetiva.
- [🔍]: **Aberto**
Deixa o obturador aberto. Isso mantém a câmara mais silenciosa quando o interruptor de alimentação está definido como < ON > ou < OFF >. Útil para quando pretende fotografar silenciosamente.

Nota

- Independentemente da configuração, o obturador permanece como está quando é ativado o Desligar auto.

Limpeza do Sensor

[Limpar Agora](#)

[Limpeza Automática](#)

[Limpeza Manual](#)

A funcionalidade de limpeza do sensor da câmara limpa a parte da frente do sensor de imagem.

Nota

- Para melhores resultados, limpe com a câmara posicionada na vertical sobre uma mesa ou outra superfície.

Limpar Agora

1. Selecione [: Limpeza do sensor].

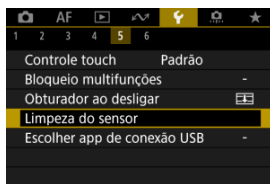

2. Selecione [Limpar agora.].

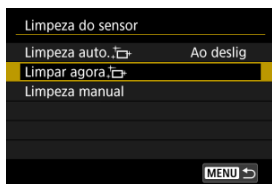

- Selecione [OK] no ecrã de confirmação.

Nota

- Mesmo que repita a limpeza do sensor, o resultado obtido não será muito melhor. Tenha em conta que [Limpar agora. ] pode não estar disponível imediatamente após a limpeza.

1. Selecione [Limpeza auto.].

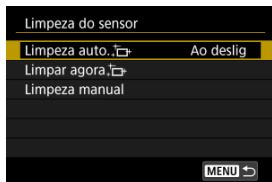

2. Selecione uma opção.



- Rode o seletor para selecionar uma opção, depois prima no botão .

Nota

- Quando definido para [Ao deslig] ou [Ativar], o sensor é limpo quando o ecrã se desliga, inclusive quando este se desliga automaticamente.

Limpeza Manual

O pó que não puder ser removido pela limpeza automática pode ser removido manualmente com um ventilador disponível comercialmente ou ferramenta similar.

Utilize sempre uma bateria totalmente carregada.

O sensor de imagem é extremamente delicado. Se for necessário limpar diretamente o sensor, recomenda-se que contacte um Centro de Assistência da Canon.

1. Selecione [Limpeza manual].

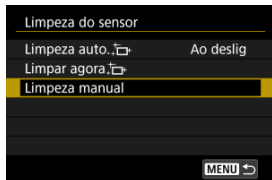

2. Selecione [OK].

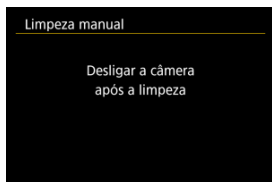
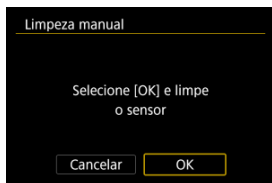

3. Retire a objetiva e limpe o sensor.

4. Termine a limpeza.

- Coloque o interruptor de alimentação na posição < OFF >.



Nota

- Recomenda-se a utilização dos acessórios para tomada de parede (vendidos em separado).



Atenção

- **Enquanto estiver a limpar o sensor, nunca execute nenhuma das ações abaixo. Se a energia for cortada, o obturador fecha. Estes podem resultar em danos ao sensor de imagem e cortinas do obturador.**
 - Colocar o interruptor de alimentação na posição < OFF >.
 - Retirar ou colocar a bateria.
- A superfície do sensor de imagem é extremamente delicada. Limpe o sensor com cuidado.
- Utilize um soprador normal, sem escova. Uma escova poderia riscar o sensor.
- Não introduza a ponta do soprador no interior da câmara, para além do encaixe da objetiva. Se a câmara for desligada, o obturador fecha-se e as cortinas do obturador ou o espelho de reflexo pode(m) ficar danificado(as).
- Nunca utilize ar ou gás pressurizado para limpar o sensor. O ar pressurizado pode danificar o sensor e o gás pulverizado pode congelar no sensor e riscá-lo.
- Se a carga da bateria diminuir enquanto estiver a limpar o sensor, ouve-se o aviso sonoro. Interrompa a limpeza do sensor.
- Se persistirem manchas impossíveis de remover com um soprador, recomenda-se que contacte um Centro de Assistência da Canon para limpar o sensor.

Seleção de Aplicação para Ligações USB

Ao ligar a câmara a um smartphone ou computador com o cabo de interface, pode transferir imagens ou importar imagens para o smartphone ou computador.

1. Selecione [🔌: Escolher app de conexão USB].

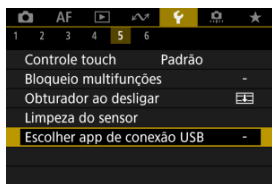

2. Selecione uma opção.



- **Import. Fotos/Contr. Remoto**
Selecione se usará o EOS Utility após se ligar a um computador ou se usará aplicações Android dedicadas ou a versão iOS de Photos.
- **Chamadas vídeo/transmissão**
Selecione se vai utilizar aplicações compatíveis com UVC/UAC após a ligação a um computador.
Depois de selecionar [**Chamadas vídeo/transmissão**], utilize o cabo de interface para ligar ao computador e, em seguida, inicie a aplicação. A resolução e a taxa de fotografias de saída de imagem são 2K (1920×1080) a 30 fps.
- **App(s) da Canon para iPhone**
Selecione se vai usar uma aplicação iOS.
Para ligar a câmara a um smartphone, é necessário um cabo. Para obter detalhes, consulte o Web site da Canon.

Atenção

- Quando a câmera é utilizada com [**Chamadas vídeo/transmissão**], não é fornecida energia à câmara. Considere a utilização de um acessório opcional de tomada de parede quando utilizar a câmara por longos períodos.

É possível repor as predefinições das funções de disparo e dos menus da câmara.

1. Selecione [🔍: Restau. câmara].

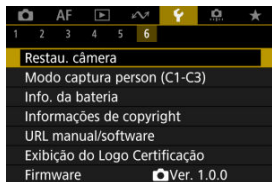

2. Selecione uma opção.

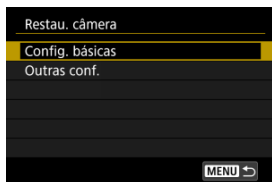

- **Config. básicas**

Restaura as predefinições para as funções de disparo da câmara e definições de menu.

- **Outras conf.**

É possível repor as definições para as opções individuais selecionados.

3. Apagar as definições.

- Selecione [OK] no ecrã de confirmação.



Nota

- Os modos Personalizados de disparo de fotografia são redefinidos quando **[Modo captura person (C1-C3)]** em **[Outras conf.]** é selecionado no modo de disparo de fotografias, e os modos Personalizados de gravar vídeos são repostos quando esta opção é selecionada no modo de gravação de vídeos.

[Atualização Automática de Definições Registradas](#)

[Cancelar Modos de Disparo Personalizados Registrados](#)

Pode registrar as definições atuais da câmara, como disparo, menu e definições de Funções Personalizadas, como modos de disparo personalizados atribuídos aos modos < **C1** > a < **C3** >. Pode registrar diferentes funções para usar ao tirar fotografias ou gravar vídeos.

1. Selecione [**C**]: Modo captura person (C1-C3)].

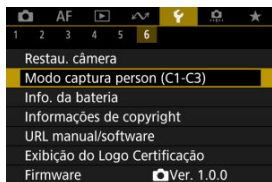

2. Selecione [Registrar configurações].

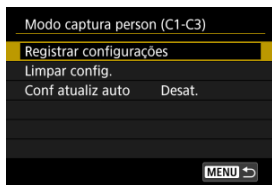

3. Registe os itens pretendidos.

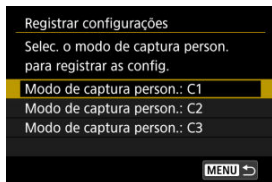

- Selecione o modo de disparo Personalizado para registar e selecione [OK] no ecrã [Registrar configurações].
- As definições atuais da câmara são registadas como Modo de disparo Personalizado C*.
- Ao tirar fotografias, o modo de disparo registado é indicado no ícone do modo de disparo Personalizado (como em [C1_{TV}], [C2_{Av}], [C3_M]).
- Os ícones do modo de disparo personalizado mudam para [P_{TV}], [P_{Av}], e [P_M] para gravação de vídeos.

Atenção

- Dependendo das opções de menu, opções de configuração alteradas noutros modos de disparo podem não ser portadas para o modo de disparo Personalizado.

Atualização Automática de Definições Registadas

Se alterar uma definição enquanto fotografa no modo de disparo Personalizado, o modo pode ser atualizado automaticamente com a nova definição (Atualização automática). Para ativar esta atualização automática, defina [Conf atualiz auto] para [Ativar] no passo 2.

Cancelar Modos de Disparo Personalizados Registrados

Se seleccionar **[Limpar config.]** no passo 2, é possível repor as predefinições de cada modo, como estavam antes do registo.



Nota

- Também pode alterar as definições de menu e de disparo nos modos de disparo personalizados.

Informações da Bateria

- [Registar Baterias na Câmara](#)
- [Etiquetar baterias com números de série](#)
- [Verificar a Capacidade Restante de Bateria Registada Não-Utilizada](#)
- [Apagar as Informações da Bateria Registada](#)

Pode verificar as condições da bateria que está a utilizar. Ao registar várias baterias para a câmara, pode verificar a sua capacidade restante aproximada e histórico de uso.

1. Selecione [Info. da bateria].

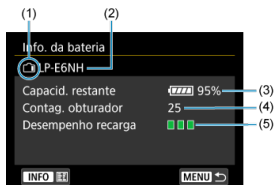
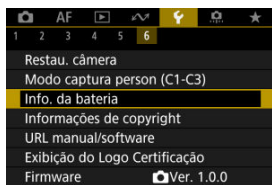

(1) Posição da bateria

(2) Modelo da bateria ou fonte de alimentação de tomada de parede utilizada.

(3) Indicador de nível da bateria (🔋) com o nível de bateria restante em incrementos de 1%.

(4) O número de fotografias tiradas com a bateria atual. O número é repostado quando a bateria está recarregada.

(5) Estado de desempenho de recarga da bateria, em três níveis.

🔋🔋🔋 (Verde): O desempenho do recargamento da bateria é bom.

🔋🔋🔋 (Verde): O desempenho do recargamento da bateria está ligeiramente degradado.

🔋🔋🔋 (Vermelho): Recomenda-se que compre uma bateria nova.

⚠️ Atenção

- Recomenda-se a utilização de uma Bateria genuína da Canon LP-E6NH/LP-E6N. Se utilizar baterias que não sejam produtos genuínos da Canon, pode não atingir o desempenho total da câmara ou pode provocar avarias.



Nota

- A contagem de disparos é o número de fotografias tiradas (não incluindo a gravação de vídeos).
- A informação da bateria também é exibida quando é usado um Punho de Bateria opcional BG-R10.
- Se aparecer uma mensagem de erro de comunicação com a bateria, siga as instruções incluídas na mensagem.

Registrar Baterias na Câmera

Pode registar até seis baterias LP-E6NH/LP-E6N/LP-E6 na câmara. Para registar várias baterias na câmara, siga o procedimento abaixo para cada bateria.

1. Carregue no botão <INFO>.

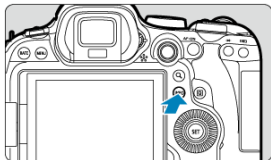

- Com o ecrã de informação de bateria a ser exibido, carregue no botão <INFO>.
- Se a bateria não tiver sido registada, vai aparecer esbatida.

2. Selecione [Registrar].

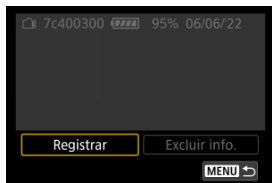

3. Selecione [OK].



- A bateria é agora apresentada em branco.

Etiquetar baterias com números de série

É conveniente identificar as baterias registradas LP-E6NH/LP-E6N/LP-E6 com os seus números de série, usando etiquetas disponíveis comercialmente.

1. Numa etiqueta de aprox. 25×15 mm, escreva o número de série (1).

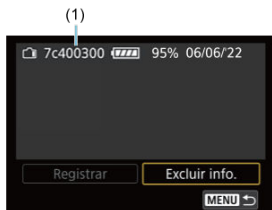

2. Aplique a etiqueta.

- Coloque o interruptor de alimentação na posição < OFF >.
- Remova a bateria da câmara.
- Cole a etiqueta da forma indicada na ilustração (na lateral sem contactos eléctricos).

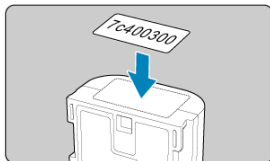

Atenção

- Aplique a etiqueta apenas no local mostrado no passo 2 da ilustração. Caso contrário, a colocação errada da etiqueta pode dificultar a introdução da bateria ou impossibilitar ligar a câmara.
- Se utilizar o Punho de Bateria BG-R10 (vendido em separado), a etiqueta pode descolar-se, devido às repetidas operações de colocação e remoção do porta-pilhas. Se a etiqueta se descolar, coloque uma nova etiqueta.

Verificar a Capacidade Restante de Bateria Registrada Não-Utilizada

Pode verificar a capacidade restante de baterias que não está presentemente a usar, bem como a sua última data de utilização.

1. Encontre o número de série correspondente.

- No ecrã de histórico da bateria, localize o número de série da bateria (1) correspondente ao número de série com o qual a bateria está identificada.
- Pode verificar a capacidade aproximada que resta na respetiva bateria (2) e a data em que foi utilizada pela última vez (3).

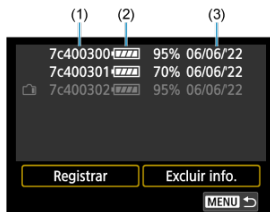

Apagar as Informações da Bateria Registada

1. Selecione [Excluir info.].

- Em [Registar Baterias na Câmara](#), selecione [Excluir info.] no passo 2.

2. Selecione a informação da bateria a apagar, depois prima o botão < >.

- É apresentado [✓].

3. Carregue no botão < >.

- Selecione [OK] no ecrã de confirmação.

[Verificar as Informações de Copyright](#)

[Apagar as Informações de Copyright](#)

Quando define as informações de copyright, estas são gravadas na imagem como informações Exif.

⚠ Atenção

- Se o introduzido em “Autor” ou “Copyright” for muito longo, poderá não aparecer por extenso quando selecionar **[Exibir info. de copyright]**.

📄 Nota

- Também pode definir ou verificar as informações de copyright com o EOS Utility (software EOS, [🔗](#)).

1. Selecione [**🔗**: Informações de copyright].

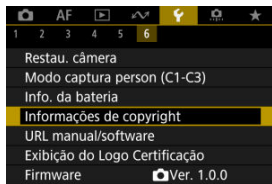



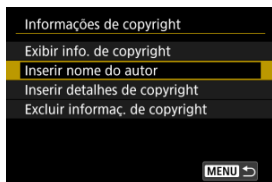

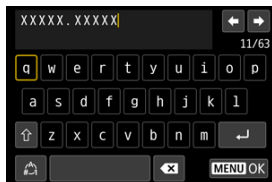

2. Selecione uma opção.



3. Introduza o texto.



- Use o seletor <  > ou <  > para selecionar um carater, depois carregue no botão <  > para o introduzir.
- Ao selecionar [], pode alterar o modo de entrada.
- Para eliminar caracteres únicos, seleccione [] ou carregue no botão <  >.

4. Saia da definição.

- Carregue no botão < **MENU** > e depois em [**OK**].

Verificar as Informações de Copyright

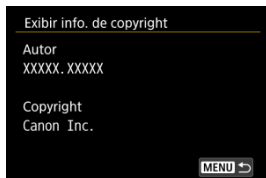

Se seleccionar [**Exibir info. de copyright**] no passo 2, pode verificar as informações de [**Autor**] e [**Copyright**] introduzidas.

Apagar as Informações de Copyright

Se seleccionar **[Excluir informaç. de copyright]** no passo 2, pode eliminar as informações de **[Autor]** e **[Copyright]**.

Outras Informações

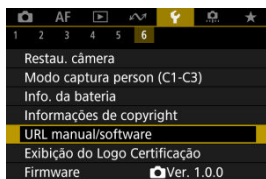

● URL manual/software

Para transferir os manuais de instrução, selecione [🔧: **URL manual/software**] e faça a leitura do código QR com um smartphone. Também pode usar um computador para aceder ao website, no URL apresentado, e transferir software.

● Exibição do Logo Certificação ☆

Selecione [🔧: **Exibição do Logo Certificação**] para apresentar alguns dos logótipos das certificações da câmara. Pode encontrar outros logótipos de certificação no corpo da câmara e na embalagem.

● Firmware

Selecione [🔧: **Firmware**] para atualizar o firmware da câmara, objetiva ou outros acessórios compatíveis em uso.

Funções Personalizadas/O Meu Menu

Pode fazer ajustes finos a funções da câmara e alterar a funcionalidade dos botões e seletores de acordo com as preferências de disparo. Também pode adicionar opções de menu e Funções personalizadas que ajusta frequentemente ao separador O Meu Menu.

- [Menus de Separadores: Funções Personalizadas](#)
- [Itens de Definições das Funções Personalizadas](#)
- [Menus de Separadores: O Meu Menu](#)
- [Registar no Meu Menu](#)

Menus de Separadores: Funções Personalizadas

● Funções Personalizadas 1

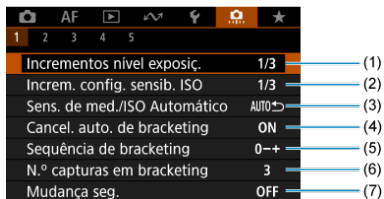

- (1) [Incrementos nível exposiç.](#)
- (2) [Increm. config. sensib. ISO](#)
- (3) [Sens. de med./ISO Automático](#)
- (4) [Cancel. auto. de bracketing](#)
- (5) [Sequência de bracketing](#)
- (6) [N.º capturas em bracketing](#)
- (7) [Mudança seg.](#)

● Funções Personalizadas 2

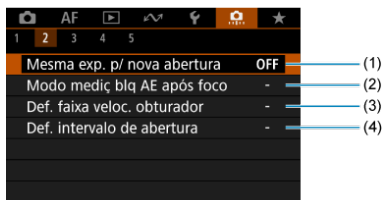

- (1) [Mesma exp. p/ nova abertura](#)
- (2) [Modo mediç blq AE após foco](#)
- (3) [Def. faixa veloc. obturador](#)
- (4) [Def. intervalo de abertura](#)

● Funções Personalizadas 3

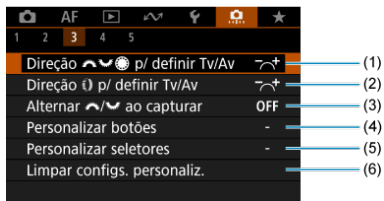

- (1) [Direção](#)
- (2) [Direção](#)
- (3) [Alternar](#)
- (4) [Personalizar botões](#)
- (5) [Personalizar seletores](#)
- (6) [Limpar configs. personaliz.](#)

● Funções Personalizadas 4

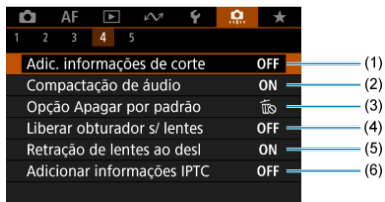

- (1) [Adic. informações de corte](#)
- (2) [Compactação de áudio](#)
- (3) [Opção Apagar por padrão](#)
- (4) [Liberar obturador s/ lentes](#)
- (5) [Retração de lentes ao desl](#)
- (6) [Adicionar informações IPTC](#)

● Funções Personalizadas 5

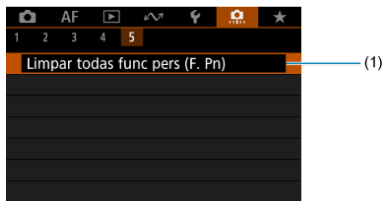

(1) [Limpar todas func pers \(F. Pn\)](#)

Ao seleccionar []: **Limpar todas func pers (F. Pn)**] limpa todas as definições de Funções Personalizadas.

Itens de Definições das Funções Personalizadas

[C.Fn1](#)

[C.Fn2](#)

[C.Fn3](#)

[C.Fn4](#)

[C.Fn5](#)

Pode personalizar as funções da câmara no separador [,...] para corresponderem às suas preferências de disparo. Todas as definições que alterar aparecem a azul.

Incrementos nível exposiç.

Define incrementos de 1/2-stop para a velocidade do obturador, o valor da abertura, a compensação da exposição, AEB, a compensação da exposição do flash, etc.

- 1/3: 1/3 de ponto
- 1/2: 1/2 ponto



Nota

- A visualização quando definido para [1/2 ponto] é a seguinte.



Increm. config. sensib. ISO

Pode alterar a definição de incremento de velocidade ISO manual para um stop total.

- 1/3: 1/3 de ponto
- 1/1: 1 ponto



Nota

- Mesmo que [1 ponto] esteja definido, a velocidade ISO será automaticamente definida em incrementos de 1/3-stop se ISO Auto estiver definido.

Sens. de med./ISO Automático

Pode definir o estado da velocidade ISO após o término do temporizador de medição nos casos em que, para operação ISO Auto nos modos <P>/<Tv>/<Av>/<M>/ a câmara ajustou a velocidade ISO durante a medição ou durante o temporizador de medição.

- AUTO ↶: Restaurar Automát. após med.
- AUTO ↷: Manter sens. após medição

Cancel. auto. de bracketing

Pode definir se pretende cancelar a opção AEB e variação de balanço de brancos quando o interruptor de alimentação for colocado na posição <OFF>.

- ON: Ativar
- OFF: Desat.

Sequência de bracketing

Pode alterar a sequência de disparo AEB e a sequência de variação de balanço de brancos.

- 0-+: 0, -, +
- -0+: -, 0, +
- +0-: +, 0, -

AEB	Variação de Balanço de Brancos	
	Direção B/A	Direção M/G
0: Exposição normal	0: Balanço de brancos standard	0: Balanço de brancos standard
-: Subexposição	-: Tendência de azul	-: Tendência de magenta
+: Sobre-exposição	+: Tendência de âmbar	+: Tendência de verde

N.º capturas em bracketing

O número de disparos realizados com AEB e variação de balanço de brancos pode ser alterado.

Quando [**Sequência de bracketing**] estiver definido como [0, -, +], os disparos sequenciais serão realizados como mostrado na tabela a seguir.

- **3: 3 capturas**
- **2: 2 capturas**
- **5: 5 capturas**
- **7: 7 capturas**

(Incrementos de 1-stop/passos)

	1.º Disparo	2.º Disparo	3.º Disparo	4.º Disparo	5.º Disparo	6.º Disparo	7.º Disparo
3: 3 capturas	Standard (0)	-1	+1				
2: 2 capturas	Standard (0)	±1					
5: 5 capturas	Standard (0)	-2	-1	+1	+2		
7: 7 capturas	Standard (0)	-3	-2	-1	+1	+2	+3



Nota



- Se definir [**2 capturas**], pode seleccionar o lado + ou - quando definir a amplitude AEB. Com a variação de balanço de brancos, o segundo disparo é ajustado em direcção ao lado negativo para a direcção B/A ou M/G.

Mudança seg.

Se o brilho do motivo mudar e não for possível obter a exposição normal dentro da variação de exposição automática, a câmara altera automaticamente a definição selecionada de forma manual de modo a obter a exposição normal. [**Veloc. obturador/Abertura**] aplica-se ao modo <Tv> ou <Av>. [**Sensibilidade ISO**] aplica-se ao modo <P>, <Tv>, ou <Av>.

- **OFF: Desat.**
- **Tv/Av: Veloc. obturador/Abertura**
- **ISO: Sensibilidade ISO**

Nota

- A mudança de segurança substitui quaisquer alterações a [**Faixa sensib. ISO**] ou [**Vel. obtur. mín.**] das predefinições em [:  **Configs. sensibilidade ISO**] se não for possível obter a exposição normal.
- Os limites mínimo e máximo para a mudança de segurança com a velocidade ISO são determinados por [**Faixa auto**] (). No entanto, se a velocidade ISO definida de forma manual exceder a [**Faixa auto**], a mudança de segurança é aplicada até à velocidade ISO definida de forma manual.
- A mudança de segurança será ativada conforme necessário, mesmo quando utiliza o flash.



Mesma exp. p/ nova abertura

O valor da abertura máxima pode diminuir (o número *f*/ mais baixo pode aumentar) no modo <M> (captação com exposição manual) com a velocidade ISO definida manualmente (exceto quando definida para ISO Auto) se (1) Trocar as objetivas, (2) Fixar um extensor ou (3) Utilizar uma objetiva de zoom com um valor máximo de abertura variável. Esta função impede a subexposição correspondente ajustando automaticamente a velocidade ISO ou a velocidade do obturador (valor Tv) para manter a mesma exposição que antes (1), (2) ou (3).

Com [**Sensib. ISO/Veloc. obtur.**], a velocidade ISO é automaticamente ajustada dentro da amplitude da velocidade ISO. Se a exposição não puder ser mantida ajustando a velocidade ISO, a velocidade do obturador (valor Tv) é ajustada automaticamente.

- **OFF: Desat.**
- **ISO: Sensibilidade ISO**
- **ISO/Tv: Sensib. ISO/Veloc. obtur.**
- **Tv: Velocidade do obturador**

 **Atenção**

- Não responde a alterações no valor da abertura efetivo de alterações na ampliação quando são utilizadas objetivas macro.
- Não é possível fornecer a mesma exposição que antes (1), (2) ou (3) se [**Sensibilidade ISO**] estiver definido e a exposição não puder ser mantida a velocidades em [**Faixa sensib. ISO**].
- Não é possível fornecer a mesma exposição que antes (1), (2) ou (3) se estiver definido [**Velocidade do obturador**] e a exposição não puder ser mantida a velocidades definidas em [: **Def. faixa veloc. obturador**].
- A velocidade do obturador é limitada a 1/8000 quando [: **Modo do obturador**] é [**Eletrônico**] e se define [**Mesma exp. p/ nova abertura**] para [**Velocidade do obturador**] ou [**Sensib. ISO/Veloc. obtur.**].

 **Nota**

- Também responde a alterações no número *f*/ mais alto (abertura mínima).
- A definição de exposição original é restaurada se executar (1), (2) ou (3) com [**Sensibilidade ISO**], [**Sensib. ISO/Veloc. obtur.**] ou [**Velocidade do obturador**] definido e não ajustar a velocidade ISO, a velocidade do obturador ou o valor da abertura antes repor a câmara para o estado original, antes de (1), (2) ou (3).
- A velocidade do obturador pode mudar para manter a exposição se a velocidade ISO aumentar para uma velocidade ISO expandida quando [**Sensibilidade ISO**] estiver definido.

Modo mediçã blq AE após foco

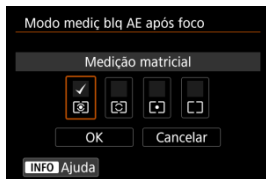

Para cada modo de mediçã, pode especificar se pretende bloquear a exposiçã (bloqueio AE) quando os motivos estiverem focados com One-Shot AF. A exposiçã fica bloqueada enquanto carregar no botã do obturador atã meio sem soltar. Selecione modos de mediçã para bloqueio AE e adicione uma marca de seleçã [✓]. Selecione [OK] para registrar a definiçã.

Def. faixa veloc. obturador

Pode definir a variaçã de velocidades do obturador para cada opçã [📷: **Modo do obturador**]. No modo <Fv>, <Tv>, ou <M> pode programar manualmente a velocidade do obturador, dentro do intervalo especificado. Nos modos <P> ou <Av>, ou no modo <Fv> com a velocidade do obturador definida para [AUTO], a velocidade do obturador é definida automaticamente para o intervalo que especificou (exceto para a gravaçã de vídeos). Selecione [OK] para registrar a definiçã.

● Obturad. mecãn./1ª cort. eletr.

- **Velocid. mín.:** Pode ser definido num intervalo de 30 seg.–1/4000 seg.
- **Velocid. máx.:** Pode ser definido num intervalo de 1/8000 seg.–15 seg.

● Eletrônico

- **Velocid. mín.:** Pode ser definido num intervalo de 30 seg.–1/8000 seg.
- **Velocid. máx.:** Pode ser definido num intervalo de 1/16000 seg.–15 seg.

⚠ Atençã

- Esta definiçã não se aplica ao disparo anti-intermitência de frequênciã alta.

Def. intervalo de abertura

Pode definir o intervalo de valores da abertura. No modo <Fv>, <Av>, <M>, ou mode, pode definir manualmente o valor da abertura dentro do intervalo especificado. Nos modos <P> ou <Tv> ou no modo <Fv> com o valor da abertura definido para [AUTO], o valor da abertura é definido automaticamente no intervalo que especificou. Selecione [OK] para registar a definição.

- **Abertura máx.**

Pode ser definido para um intervalo de f/1.0-f/64.

- **Abertura mín.**

Pode ser definido para um intervalo de f/91–f/1.4.













Nota

- O intervalo de valor da abertura disponível varia consoante o valor da abertura mínima e máxima da objetiva.

Direção p/ definir Tv/Av





Pode inverter a direção de rotação do seletor para definir a velocidade do obturador e o valor da abertura.

Inverte a direção de rotação do seletor <  >, <  >, e <  > no modo de disparo <M> e apenas do seletor <  > noutros modos de disparo. A direção do seletor <  > e <  > no modo <M> corresponde à direção para definir a compensação da exposição nos modos <P>, <Tv>, e <Av>.

-  : Normal
-  : Direção inversa

Direção p/ definir Tv/Av

Ao definir a velocidade do obturador e do valor da abertura, pode ser invertida a direção de rotação da objetiva RF e do anel de controlo do adaptador de montagem.

-  : Normal
-  : Direção inversa

Alternar ao capturar

As funções atribuídas ao Seletor principal e ao Seletor de controlo rápido 2 podem ser revertidas.

- OFF: Desat.
- ON: Ativar

Personalizar botões

Pode atribuir funções usadas com frequência a botões da câmara que sejam fáceis de usar para si. Podem ser atribuídas funções diferentes ao mesmo botão, para utilizar ao tirar fotografias ou gravar vídeos.

1. Selecione [: Personalizar botões].

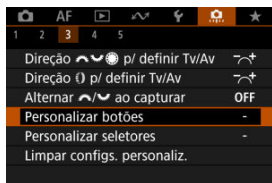

2. Selecione um controlo da câmara.



3. Selecione uma função a atribuir.



- Carregue no botão <  > para o definir.
- Pode configurar definições avançadas para funções identificadas com [**INFO Conf. det.**] no canto inferior esquerdo do ecrã premindo o botão < **INFO** >.



Nota

- As definições [🔧: **Personalizar botões**] não serão apagadas mesmo que seleccione [🔧: **Limpar todas func pers (F. Pn)**]. Para limpar as definições, seleccione [🔧: **Limpar configs. personaliz.**].













Funções disponíveis para personalização

AF

●: Predefinição ○: Disponível para personalização

		M-Fn	AF-ON				SET		L-Fn	
AF-OFF : Stop AF										
-	○	○	○	○	○	○	-	-	●	-
 : Início da medição e AF										
●	-	-	●	○	○	○	-	-	○	-
 : Seleção de ponto AF										
-	○	○	○	○	●	○	○	-	○	-
 : Seleção direta ponto AF										
-	-	-	-	-	-	-	-	●	-	-
 : Definir ponto AF como central										
-	○	○	○	○	○	○	○	○	-	○
 : Inic./parar rast. AF área tot.										
-	○	○	○	○	○	○	○	●	-	○
AF↔ : Mudar para funç. AF registrada* ¹										
-	-	-	○	○	○	○	○	-	-	○
 : Seleção direta área AF* ¹										
-	○	○	○	○	○	○	○	○	-	○
 : Seleç. direta assunto p/ detecc.* ¹										
-	○	○	○	○	○	○	○	○	-	○
ONE SHOT SERVO : One-Shot AF ↔ Servo AF* ¹										
-	○	○	○	○	○	○	○	○	-	○
 : AF no assunto detectado* ¹										
-	-	-	○	○	○	○	○	-	-	○
 : AF Detecção Olhos* ¹										
-	-	-	○	○	○	○	○	-	-	○

●: Predefinição ○: Disponível para personalização

		M-Fn	AF-ON				SET		L-Fn	
 Detecção olhos										
-	○	○	○	○	○	○	○	-	○	-
 Detecç. pontual										
-	○	○	○	○	○	○	○	-	○	-
AF MF **: Modo de foco										
-	○	○	○	○	○	○	○	-	○	-
PEAK : Destaque MF										
-	○	○	○	○	○	○	○	-	○	-
 Guia de foco										
-	○	○	○	○	○	○	○	-	○	-
 AF detec. assunto*2										
-	○	○	○	○	○	○	○	-	○	-
 Modo de Disparo*1										
-	○	○	○	○	○	○	○	-	○	-

* 1: Não pode ser atribuído como função disponível na gravação de vídeo.

* 2: Não pode ser atribuído como função disponível ao tirar fotografias.

Exposição

●: Predefinição ○: Disponível para personalização

		M-Fn	AF-ON				SET		L-Fn	
: Início da medição										
○	-	-	-	-	-	-	-	-	-	-
: Bloqueio AE										
-	○	○	○	○	○	○	-	-	○	-
H: Bloqueio AE (pressionado)										
-	○	○	○	●*4	○	○	-	-	○	-
AF-OFF: Bloqueio AE, Stop AF										
-	○	○	○	○	○	○	-	-	○	-
: Bloqueio AE (enq. botão press.)*1										
○	-	-	-	-	-	-	-	-	-	-
AEL FEL: Bloqueio AE/Bloqueio FE*1										
-	○	○	○	●*3	○	○	-	-	○	-
OFF: Liberar Bloqueio AE										
-	○	○	○	○	○	○	-	-	○	-
i: Comp exp. (press. bot, girar)										
-	-	-	○	○	○	○	○	-	○	-
ISO: Sensibilidade ISO										
-	○	○	○	○	○	○	○	-	○	-
ISO : Def. ISO (press bot, girar)										
-	-	-	○	○	○	○	○	-	○	-
: Disparo flash*1										
-	○	○	○	○	○	○	○	-	○	-
E-TTL M: E-TTL M*1										
-	○	○	○	○	○	○	○	-	○	-
FEL: Bloqueio FE*1										
-	○	○	○	○	○	○	-	-	○	-

* 1: Não pode ser atribuído como função disponível na gravação de vídeo.

* 3: Predefinição ao tirar fotografias.







* 4: Predefinição na gravação de vídeo.

Imagem

●: Predefinição ○: Disponível para personalização

		M-Fn	AF-ON				SET		L-Fn	
Qualidade da imagem*1										
-	○	○	○	○	○	○	○	-	○	-
RAW/JPEG: Config qualid imag c/ um toque*1										
-	○	○	○	○	○	○	○	-	○	-
RAW/JPEG H: Qualid img c/ um toque (press.)*1										
-	○	○	○	○	○	○	○	-	○	-
Corte/Taxa de proporção*1										
-	○	○	○	○	○	○	○	-	○	-
Teleconversor Digital*1										
-	○	○	○	○	○	○	○	-	○	-
Auto Lighting Optimizer/ Otimizador de ilum. auto										
-	○	○	○	○	○	○	○	-	○	-
WB: Bal. branco										
-	○	○	○	○	○	○	○	-	○	-
WB Mud/Bkt de BB*1										
-	○	○	○	○	○	○	○	-	○	-
WB Corr Bal. Branco*2										
-	○	○	○	○	○	○	○	-	○	-
Estilo da Foto										
-	○	○	○	○	○	○	○	-	○	-
Modo sequênc. RAW*1										
-	○	○	○	○	○	○	○	-	○	-
Proteger										
-	○	○	○	○	○	○	-	-	○	-

●: Predefinição ○: Disponível para personalização















		M-Fn	AF-ON				SET		L-Fn	
★: Classificação										
-	○	○	○	○	○	○	-	-	○	-
📁: Funç. grav.+sel. cartão/pasta										
-	○	○	○	○	○	○	-	-	○	-

* 1: Não pode ser atribuído como função disponível na gravação de vídeo.

* 2: Não pode ser atribuído como função disponível ao tirar fotografias.

Vídeos

●: Predefinição ○: Disponível para personalização

		M-Fn	AF-ON				SET		L-Fn	
 Cor falsa* ²										
-	○	○	○	○	○	○	○	-	○	-
 Zebra* ²										
-	-	○	○	○	○	○	○	-	○	-
 Gravaç. de vídeo										
-	●	○	○	○	○	○	-	-	○	-
 Pausar Servo AF do Vídeo* ²										
-	○	○	○	○	○	○	○	-	○	-
 Zoom Digital* ²										
-	-	○	○	○	○	○	○	-	○	-
PRE ● Pré-gravação* ²										
-	○	○	○	○	○	○	○	-	○	-
 Temporiz. vídeos* ²										
-	○	○	○	○	○	○	○	-	○	-
 Standby:Baixa Res* ²										
-	○	○	○	○	○	○	○	-	○	-

















* 2: Não pode ser atribuído como função disponível ao tirar fotografias.

Operação

●: Predefinição ○: Disponível para personalização

		M-Fn	AF-ON				SET		L-Fn	
Configurações funções do flash* ¹										
-	○	○	○	○	○	○	○	-	○	●
Gr: Controle de grupo Quickflash* ¹										
-	○	○	○	○	○	○	○	-	○	○
DIAL FUNC: Configs. de funções do seletor										
-	○	●	○	○	○	○	○	-	○	-
Visual. de prof. de campo* ¹										
-	○	○	○	○	○	○	●* ³	○	-	○
Capt. anticintil. HF manual(Tv)										
-	○	○	○	○	○	○	○	-	○	-
<u>AUTO</u> : Redefinir item selec. no modo Fv* ¹										
-	○	○	○	○	○	○	○	-	○	-
<u>Auto</u> : Redefinir Tv/Av//ISO no modo Fv* ¹										
-	○	○	○	○	○	○	○	-	○	-
Tela Controle Rápido										
-	○	○	○	○	○	○	○	-	○	-
Ampliar/Reduzir										
-	○	○	○	○	○	○	○	-	○	-
Replay de imagem										
-	○	○	○	○	○	○	○	-	○	-
Magnificar imgs durante reprod.										
-	○	○	○	○	○	○	○	-	○	-
Registrar/lembrar func. captura* ¹										
-	-	-	○	○	○	○	-	-	○	-

●: Predefinição ○: Disponível para personalização

		M-Fn	AF-ON				SET		L-Fn	
MENU: Exib. do menu										
-	○	○	○	○	○	○	○	-	○	-
: Disparador Touch* ¹										
-	○	○	○	○	○	○	○	-	○	-
: Criar pasta* ¹										
-	○	○	○	○	○	○	○	-	○	-
OVF V.A.: Aux. vis. sim. VO* ¹										
-	○	○	○	○	○	○	○	-	○	-
: Desemp. de exib.* ¹										
-	○	○	○	○	○	○	○	-	○	-
: Maximizar brilho da tela (temp)										
-	○	○	○	○	○	○	○	-	○	-
: Desligar										
-	○	○	○	○	○	○	-	-	○	-
: Tela desligada										
-	○	○	○	○	○	○	○	-	○	-
: Funç. Obturador silencioso* ¹										
-	○	○	○	○	○	○	○	-	○	-
: Alternar anel de foco/controle										
-	○	○	○	○	○	○	○	-	○	-
UNLOCK : Desbloquear ao pressionar botão										
-	-	-	-	-	-	○	-	-	○	-
: Alternar entre visor/tela										
-	○	○	○	○	○	○	○	-	○	-

●: Predefinição ○: Disponível para personalização

		M-Fn	AF-ON				SET		L-Fn	
((P)): Conexão Wi-Fi/Bluetooth										
-	○	○	○	○	○	○	○	-	○	-
OFF: Nenhuma função (desativada)										
-	○	○	○	○	○	●*4	○	○	○	○

* 1: Não pode ser atribuído como função disponível na gravação de vídeo.





* 3: Predefinição ao tirar fotografias.

* 4: Predefinição na gravação de vídeo.

Nota

- **[L-Fn]**: "Botão Stop AF" ou "Funções de Objetivas" em super teleobjetivas equipadas com Image Stabilizer (Estabilizador de Imagem).
- **[Menu]**: Botão "Direto ao menu" nos Speedlites.

Personalizar seletores

As funções usadas com frequência podem ser atribuídas aos seletores <  >/<  >/<  >/<  >.

1. Selecione [: Personalizar seletores].

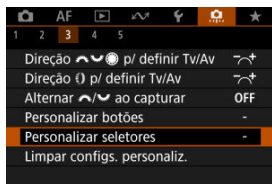

2. Selecione um controlo da câmara.





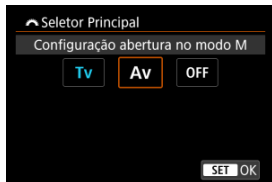



3. Selecione uma função a atribuir.



- Carregue no botão <  > para o definir.
- Pode configurar definições avançadas para funções identificadas com [**INFO Conf. det.**] no canto inferior esquerdo do ecrã premindo o botão < **INFO** >.























Nota

- As definições [: **Personalizar seletores**] não serão apagadas mesmo que seleccione [: **Limpar todas func pers (F. Pn)**]. Para limpar as definições, seleccione [: **Limpar configs. personaliz.**].
- Definir [: **Alternar /  ao capturar**] para [**Ativar**] também altera as funções que pode atribuir.

Funções disponíveis para seletores

●: Predefinição ○: Disponível para personalização

	Função				
	Seleção direta ponto AF		○	○	
AF □	Selecionar área AF		○	○	○
AF □ 	Selecionar área AF (enq. botão medição é press.)				○
Tv	Alterar velocidade do obturador				○
Av	Alterar valor da abertura				○
	Compensação exposição		○	○	○
ISO	Definir sensibilidade ISO		●	○	○
Tv 	Alterar velocidade do obturador (enq. botão medição é press.)				○
Av 	Alterar valor da abertura (enq. botão medição é press.)				○
 	Compensação exposição (enq. botão medição é press.)				●
ISO 	Sensibilidade ISO (enq. botão medição é press.)				○
 	Comp. exposição/saída do flash (enq. botão medição é press.)				○
Tv	Config. veloc. obtur. no modo M	●	○	○	
Av	Configuração abertura no modo M	○	○	●	
WB	Seleção de balanço de branco		○	○	○
	Selecionar temperatura da cor		○	○	○
	Estilo da Foto		○	○	○
WB 	Seleção de balanço de branco (enq. botão medição é press.)				○
 	Selecionar temperatura da cor (enq. botão medição é press.)				○
 	Estilo da Foto (enq. botão medição é press.)				○
OFF	Nenhuma função (desativada)	○	○	○	○

Nota

- <  >: Anel de controlo em objetivas RF e adaptadores de montagem.

1. Selecione []: Limpar configs. personaliz.].

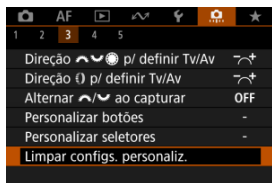

2. Selecione [OK].



- [Personalizar botões] e [Personalizar seletores] são restaurados para as predefinições.

Adic. informações de corte



A adição de informações de corte apresenta linhas verticais para o rácio de aspeto especificado no disparo, para que possa compor fotografias como se estivesse a fotografar com uma câmara de formato médio ou grande (6×6 cm, 4×5 polegadas, etc.).

Ao fotografar, em vez de recortar imagens gravadas no cartão, a câmara adiciona informações de rácio de aspeto às imagens para cortar no Digital Photo Professional (software EOS).

Pode importar imagens para o Digital Photo Professional num computador e recortar facilmente imagens para o rácio de aspeto definido no momento da fotografia.

- **OFF: Desat.**
- **6:6: Taxa de proporção 6:6**
- **3:4: Taxa de proporção 3:4**
- **4:5: Taxa de proporção 4:5**
- **6:7: Taxa de proporção 6:7**
- **5:6: Taxa de proporção 10:12**
- **5:7: Taxa de proporção 5:7**

Atenção

- A informação de recorte só pode ser adicionada quando [: Corte/Taxa de proporção] está definido para [Enquadramento total].
- As imagens JPEG ou HEIF não são guardadas no tamanho recortado se utilizar a câmara para processar imagens RAW com informação de corte (). Neste caso, o processamento RAW produz imagens JPEG ou HEIF com informação de corte.

Nota

- São exibidas no ecrã linhas verticais indicando o rácio de aspeto que especificou.

Compactação de áudio

Define a compactação de áudio para gravação de vídeos. **[Desat.]** permite uma qualidade áudio mais elevada do que quando o áudio é comprimido, mas os tamanhos dos ficheiros são maiores.

- **ON: Ativar**
- **OFF: Desat.**

⚠ Atenção

- Editar ficheiros de vídeo gravados com **[Desat.]** e depois guardá-los com compactação também compacta o áudio.
- O áudio é comprimido mesmo que **[Desat.]** seja selecionado quando **[Tam. grav. vídeo]** estiver definido para **FFHD 29.97P IPB** (NTSC) ou **FFHD 25.00P IPB** (PAL).

Opção Apagar por padrão

Pode definir qual a opção selecionada por predefinição no menu apagar (🗑), que é acedido premindo o botão < 🗑 > durante a reprodução de imagens ou durante a visualização após a captação.

Ao definir uma opção diferente de **[Cancelar]**, pode simplesmente premir o botão < ⏏ > para apagar imagens rapidamente.

- 🗑: **[Cancelar]** selecionado
- 🗑: **[Apagar]** selecionado
- **RAW**: **[ApagarRAW]** selecionado
- **J/H**: **[Apagar não-RAW]** selecionado

⚠ Atenção

- Tenha cuidado para não apagar imagens acidentalmente quando uma opção diferente de **[Cancelar]** estiver definida.

Liberar obturador s/ lentes

Pode especificar se é possível tira fotografias ou gravar vídeos sem a objetiva colocada.

- **OFF: Desat.**
- **ON: Ativar**

Retração de lentes ao desl

Pode definir se pretende retrair as objetivas STM de engrenagem (como a RF35mm F1.8 Macro IS STM) automaticamente quando o interruptor de alimentação da câmara é colocado na posição < OFF >.

- **ON: Ativar**
- **OFF: Desat.**

Atenção

- Com a opção Desligar auto, a objetiva não retrai independentemente da definição.
- Antes de remover a objetiva, certifique-se de que a mesma está retraída.

Nota

- Se **[Ativar]** estiver definido, esta função tem efeito, independentemente da definição do interruptor de modo da focagem da objetiva (AF ou MF).

Adicionar informações IPTC

O registo de informações IPTC (International Press Telecommunications Council) na câmara pelo EOS Utility (Software EOS) permite que grave (adicione) esta informação a fotografias JPEG/HEIF/RAW no momento do disparo. **É útil para efetuar a gestão de ficheiros e outras tarefas que usem a informação IPTC.**

Para obter instruções sobre como registar a informação IPTC na câmara e obter e detalhes sobre as informações que pode registar, consulte o Manual de Instruções do EOS Utility.



- **OFF: Desat.**
- **ON: Ativar**

Atenção

- As informações IPTC não são adicionadas quando grava vídeos.



Nota

- Durante a reprodução, pode verificar se as informações IPTC foram adicionadas.
- Pode utilizar o Digital Photo Professional (software EOS) para verificar a informação IPTC nas imagens.
- A informação IPTC registada na câmara não é apagada se seleccionar [: **Limpar todas func pers (F. Pn)**] () , mas a definição muda para [**Desat.**].

Limpar todas func pers (F. Pn)

Ao seleccionar [🔍]: **Limpar todas func pers (F. Pn)** limpa todas as definições de Funções Personalizadas exceto [**Personalizar botões**] e [**Personalizar seletores**].



Nota

- Para limpar definições configuradas com [🔍]: **Personalizar botões**] e [**Personalizar seletores**], seleccione [🔍]: **Limpar configs. personaliz.**.

Menus de Separadores: O Meu Menu

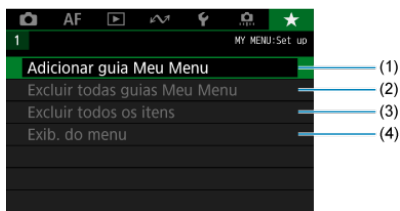

- (1) [Adicionar guia Meu Menu](#)
- (2) [Excluir todas guias Meu Menu](#)
- (3) [Excluir todos os itens](#)
- (4) [Exib. do menu](#)

Registrar no Meu Menu

- [Criar e Adicionar Separadores O Meu Menu](#)
- [Registrar Opções de Menu nos Separadores O Meu Menu](#)
- [Definições do Separador O Meu Menu](#)
- [Eliminar Todos os Separadores O Meu Menu/Eliminar Todos os Itens](#)
- [Definições de Visualização de Menu](#)

No separador O Meu Menu, pode registar opções de menu e Funções Personalizadas que altera com frequência.

Criar e Adicionar Separadores O Meu Menu

1. Selecione [Adicionar guia Meu Menu].

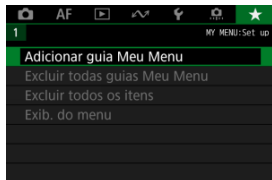

2. Selecione [OK].

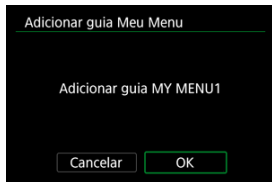

- Pode criar até cinco separadores O Meu Menu repetindo os passos 1 e 2.

1. Selecione [MY MENU*: Configurar].



2. Selecione [Selecionar itens a registrar].



3. Registe os itens pretendidos.

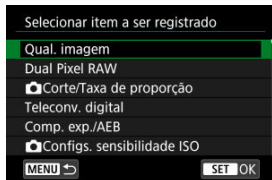

- Selecione um item, depois prima o botão < (SET) >.
- Selecione [OK] no ecrã de confirmação.
- Pode registar até seis itens.
- Para voltar ao ecrã do passo 2, carregue no botão < MENU >.

Definições do Separador O Meu Menu

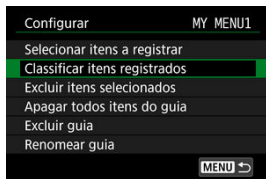

Pode ordenar e eliminar itens no separador do menu e mudar o nome ou eliminar o próprio separador do menu.

- **Classificar itens registrados**

Pode alterar a ordem dos itens registados em O Meu Menu. Selecione [**Classificar itens registrados**], selecione um item a reordenar e prima o botão < (SET) >. Com a [↕] apresentada, rode o seletor < (◉) > para reordenar o item, de seguida prima o botão < (SET) >.

- **Excluir itens selecionados/Apagar todos itens do guia**

Pode apagar qualquer um dos itens registados. [**Excluir itens selecionados**] elimina um item de cada vez e [**Apagar todos itens do guia**] elimina todos os itens registados no separador.

- **Excluir guia**

Pode eliminar o separador atual O Meu Menu. Selecione [**Excluir guia**] para eliminar o separador [**MY MENU***].





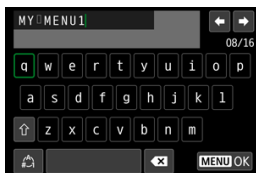

● Renomear guia

Pode mudar o nome do separador O Meu Menu a partir de **[MY MENU*]**.

1. Selecione [Renomear guia].

2. Introduza o texto.



- Use o seletor <  > ou <  > ou <  > para selecionar um carater, depois carregue no botão <  > para o introduzir.
- Ao selecionar <  >, pode alterar o modo de entrada.
- Para eliminar caracteres únicos, selecione <  > ou carregue no botão <  >.

3. Confirmar entrada.

- Carregue no botão < **MENU** > e depois selecione **[OK]**.

Eliminar Todos os Separadores O Meu Menu/Eliminar Todos os Itens

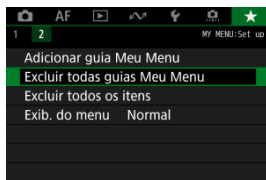

Pode eliminar todos os separadores O Meu Menu criados ou todas as opções O Meu Menu registadas nos mesmos.

- **Excluir todas guias Meu Menu**

Pode apagar todos os separadores O Meu Menu criados. Se seleccionar **[Excluir todas guias Meu Menu]**, todos os separadores de **[MY MENU1]** a **[MY MENU5]** serão eliminados e o separador **[★]** voltará à predefinição.

- **Excluir todos os itens**

Pode eliminar todos os itens registados nos separadores **[MY MENU1]** a **[MY MENU5]**. Os próprios separadores permanecem inalterados.

Atenção

- **[Excluir guia]** ou **[Excluir todas guias Meu Menu]** também eliminarão os nomes de separadores alterados com **[Renomear guia]**.

Definições de Visualização de Menu

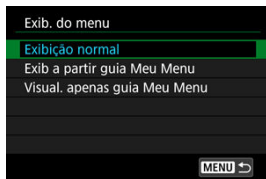

Pode seleccionar [**Exib. do menu**] para definir o ecrã de menu que deverá aparecer primeiro quando carregar no botão <MENU>.

- **Exibição normal**

Apresenta o último ecrã de menu apresentado.

- **Exib a partir guia Meu Menu**

É apresentado com o separador [★] seleccionado.

- **Visual. apenas guia Meu Menu**

Restringe a apresentação ao separador [★] (os separadores [📷]/[AF]/[▶]/[↶]/[↷]/[🔍]) não são apresentados).

Referência

Este capítulo fornece informações de referência relativas às funções da câmara.

- [Importar Imagens para um Computador](#)
- [Importar Imagens para um Smartphone](#)
- [Utilizar um Transformador de Corrente USB para Carregar/Alimentar a Câmara](#)
- [Utilizar o Punho de Bateria](#)
- [Manual de Resolução de Problemas](#)
- [Códigos de Erro](#)
- [Velocidade ISO Durante a Gravação de Vídeos](#)
- [Visualização de Informações](#)
- [Características Técnicas](#)

Importar Imagens para um Computador

[Ligar a um Computador através de um Cabo de Interface](#)

[Utilizar um Leitor de Cartões](#)

[Ligar a Um Computador através de Wi-Fi](#)

Pode utilizar o software EOS para importar imagens da câmara para um computador.

Ligar a um Computador através de um Cabo de Interface

1. Instale o EOS Utility [\(🔗\)](#).
2. Em [**📷**: Escolher app de conexão USB], selecione [Import. Fotos/ Contr. Remoto] [\(🔗\)](#).
3. Ligue a câmara ao computador.

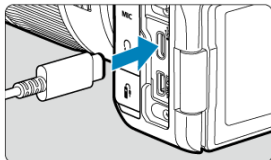

- Use um cabo de interface.
 - Insira a outra extremidade do cabo no terminal USB do computador (Tipo-C).
4. Utilize o EOS Utility para importar as imagens.
 - Consulte o Manual de Instruções do EOS Utility.

 **Atenção**

- Com uma ligação Wi-Fi estabelecida, a câmara não consegue comunicar com o computador mesmo que os dois dispositivos estejam ligados com um cabo de interface.

Utilizar um Leitor de Cartões

Pode utilizar um leitor de cartões para importar imagens para um computador.

1. **Instale o Digital Photo Professional** [\(🔗\)](#).
2. **Insira o cartão no leitor de cartões.**
3. **Utilize o Digital Photo Professional para importar as imagens.**
 - Consulte o Digital Photo Professional Manual de Instruções.



Nota

- Quando transferir imagens da câmara para um computador com um leitor de cartões sem utilizar o software EOS, copie a pasta DCIM do cartão para o computador.

Ligar a Um Computador através de Wi-Fi

Pode ligar a câmara ao computador através de Wi-Fi e importar imagens para o computador (🔗).

Importar Imagens para um Smartphone

[Preparação](#)

[Utilizar o Camera Connect](#)

[Utilizando Funcionalidades do Smartphone](#)

Pode importar imagens captadas com a câmara para um smartphone ligando o smartphone à câmara com o Adaptador de Sapata Multifunções para o Smartphone Link AD-P1 (vendido separadamente, apenas para smartphones Android) ou um cabo USB.

Preparação

1. **Selecione uma opção em [📷: Escolher app de conexão USB] (📷).**
 - Selecione [**Import. Fotos/Contr. Remoto**] ao conectar um smartphone Android ou ao conectar um iPhone e utilizando a aplicação Photos.
 - Selecione [**App(s) da Canon para iPhone**] ao conectar um iPhone e utilizando o Camera Connect.
 - Depois das definições estarem concluídas, desligue a câmara.

2. **Conecte a câmara ao smartphone com o AD-P1 ou com um cabo USB.**
 - Ao utilizar o AD-P1, consulte o manual de instruções fornecido com o AD-P1.
 - É recomendada a utilização de um cabo USB da Canon (cabo de interface IFC-100U ou IFC-400U) ao conectar smartphones Android.
 - Para obter detalhes sobre os cabos USB usados para conectar iPhones, visite o site da Canon.

- 1. Instale o Camera Connect no smartphone e abra-o.**
 - Para obter detalhes sobre a instalação do Camera Connect, consulte [Instalar o Camera Connect num Smartphone](#).
- 2. Ligue a câmara.**
- 3. Toque em [Images on camera/Imagens na câmara].**
 - Selecione as imagens apresentadas para importá-las para o smartphone.

1. Ligue a câmara.
2. Utilize o smartphone para importar imagens.
 - Smartphones Android: No menu **[Files/Arquivos]**, selecione **[Canon Digital Camera ***]**, depois importe as imagens na pasta DCIM.
 - iPhones: Inicie a aplicação Photos e depois importe imagens do cartão.

Utilizar um Transformador de Corrente USB para Carregar/Alimentar a Câmera

Com um Transformador de Corrente USB PD-E1 (vendido separadamente), pode carregar a Bateria LP-E6NH ou LP-E6N sem ter de a remover da câmara. A câmara também pode ser alimentada. **A bateria LP-E6 não pode ser carregada.**

Carregar

1. Ligue o transformador de corrente USB.

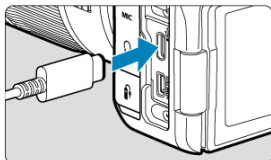

- Com o interruptor de alimentação da câmara na posição < OFF >, insira a ficha do transformador de corrente USB completamente no terminal digital.

2. Ligue o cabo de alimentação.

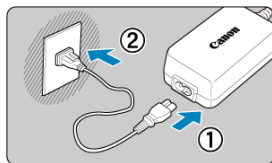

- Ligue o cabo de alimentação ao transformador de corrente USB e a outra extremidade a uma tomada elétrica.
- O carregamento inicia-se e a luz de acesso (1) acende com a cor verde.

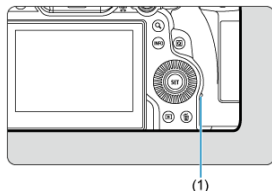

- Quando o carregamento terminar, a luz de acesso apaga-se.

Fornecendo energia

Para alimentar a câmara sem carregar as baterias, coloque o interruptor de alimentação da câmara na posição <ON>. No entanto, as baterias são carregadas durante o Desligar auto.

O indicador de nível da bateria fica cinzento quando é fornecida energia.

Para mudar de alimentar a câmara para o seu carregamento, coloque o interruptor de alimentação da câmara na posição <OFF>.

Atenção

- A câmara não pode ser alimentada, a menos que contenha uma bateria.
- Quando as pilhas estão descarregadas, o adaptador carrega-as. Neste caso, não é fornecida energia à câmara.
- Para proteger e manter as baterias em condições ideais, não as carregue durante mais de 24 horas seguidas.
- Se a lâmpada de carregamento não acender ou ocorrer um problema durante o carregamento (indicado pela luz de acesso a piscar em verde), desconecte o cabo de alimentação, reinsira a bateria e aguarde alguns minutos antes de conectá-lo novamente. Se o problema persistir, leve a câmara ao Centro de Assistência da Canon mais próximo.
- O tempo de carregamento necessário e a percentagem carregada varia consoante a temperatura ambiente e a capacidade restante.
- Por segurança, o carregamento em baixas temperaturas leva mais tempo.
- O nível de na bateria restante pode diminuir quando a câmara é alimentada. Para evitar ficar sem carga na bateria, use uma bateria totalmente carregada ao fotografar em intervalos regulares.
- Antes de desligar os transformadores de corrente USB, defina o interruptor de alimentação da câmara para < **OFF** >.

Utilizar o Punho de Bateria

- ☑ [Colocar Baterias](#)
- ☑ [Utilizar uma Tomada de Parede](#)
- ☑ [Operações de Botões e Seletores](#)
- ☑ [Utilizar um Transformador de Corrente USB para Carregar/Alimentar a Câmara](#)

Equipado com botões e seletores para disparos verticais, o Punho de Bateria BG-R10 é um acessório opcional da câmara que pode alimentar a câmara com duas baterias.

1. Retire as tampas dos contactos.

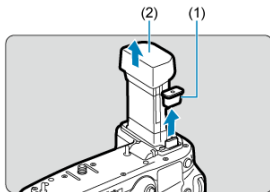

- Remova as tampas de contacto (1) e (2) no punho de bateria.

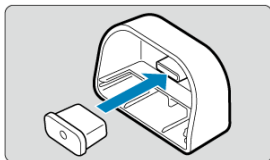

- Coloque a tampa dos contactos do punho de bateria (1) a (2) para a guardar.

2. Retire a tampa do compartimento da bateria.

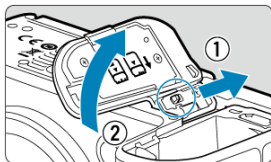

- Desligue a câmara antes de remover a bateria.
- Remova da câmara a tampa do compartimento da bateria.

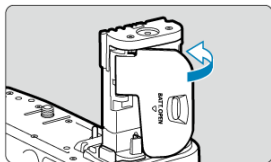
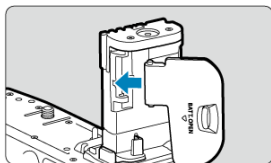

- Coloque a tampa no punho de bateria.

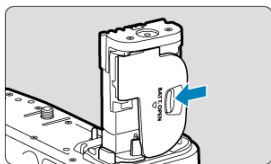

- Para remover a tampa, deslize a patilha para a libertar, seguindo o procedimento de colocação na ordem inversa.

3. Coloque e bloqueie o punho de bateria.

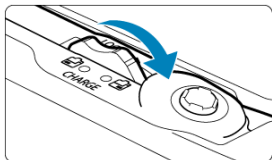
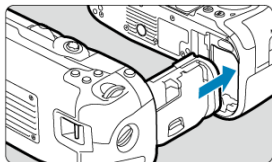

- Insira os contactos do punho de bateria na câmara e rode o manípulo de libertação para o fixar no lugar.

4. Retire o porta-pilhas da bateria.

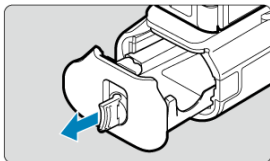
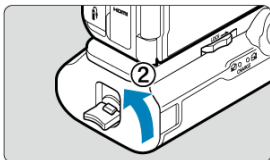
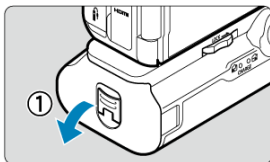

Atenção

- Ao voltar a colocar a tampa do compartimento da bateria na câmara, coloque-a aberta até pelo menos 90°.
- Não toque nos contactos da câmara ou do punho de bateria.

Colocar Baterias

1. Coloque as baterias.

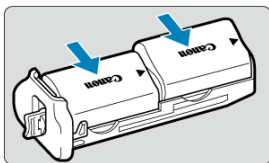

- Introduza as baterias conforme mostrado.
- Quando só for utilizada uma bateria, a mesma pode ser inserida em qualquer posição.

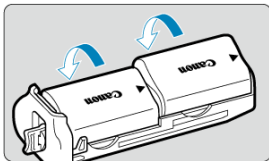

- Para fixar as baterias, empurre na direção das setas até estas fixarem.

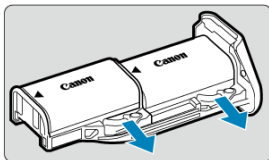

- Para retirar as baterias, pressione a patilha do porta-pilhas na direção da seta.

2. Coloque o porta-pilhas da bateria.

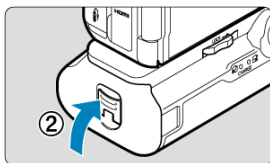
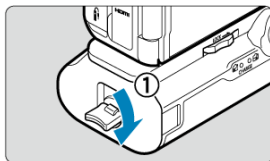
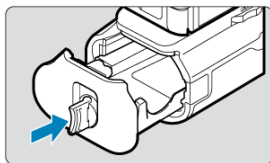

- Insira o porta-pilhas até ao fim para fixar.

⚠ Atenção

- Ao colocar baterias, certifique-se de que os contactos elétricos estão limpos. Limpe qualquer sujidade dos contactos com um pano macio.
- Coloque as baterias depois de retirar o punho de bateria da câmara. Se o punho de bateria estiver colocado na câmara já com as baterias, pode impedir a apresentação correta dos resultados de verificação da bateria.
- Antes de remover o punho de bateria, rode a câmara e retire as baterias.
- Recoloque as tampas protetoras dos contactos da câmara e do punho de bateria depois de retirar o punho de bateria. Se o punho de bateria não for usado durante algum tempo, retire as baterias.
- Se aparecer uma mensagem de erro de comunicação com a bateria com o punho de bateria colocado, siga as instruções incluídas na mensagem. Se a câmara perder carga, reinstale o porta-pilhas e reinicie a câmara.

1. Coloque o Acoplador DC.

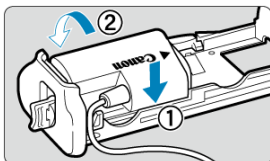

- Coloque o Acoplador DC DR-E6 (vendido em separado) da mesma forma que as baterias.

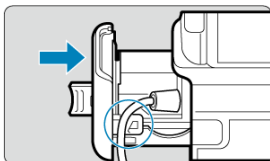

- Passe o cabo do acoplador DC através do sulco do cabo do porta-pilhas.
- Insira o porta-pilhas até ao fim para fixar.

2. Coloque o porta-pilhas da bateria.

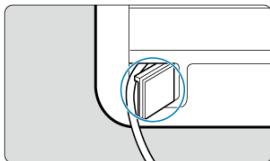

- Guie a extremidade do cabo para fora do orifício do cabo.

3. Ligue o acoplador DC ao transformador AC.

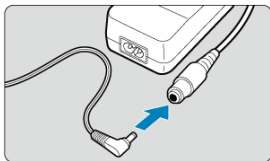

- Ligue firmemente a ficha do acoplador DC ao conector do transformador AC AC-E6N (vendido em separado).

4. Ligue o cabo de alimentação.

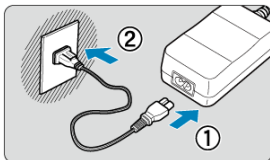

- Ligue o cabo de alimentação ao transformador AC e insira a ficha de corrente numa tomada elétrica.

⚠ Atenção

- Enquanto a câmara estiver ligada, não ligue nem desligue o cabo de alimentação ou o conector, nem desligue o porta-pilhas.
- Evite prender o cabo do acoplador DC entre o punho de bateria e o porta-pilhas.

Operações de Botões e Seletores

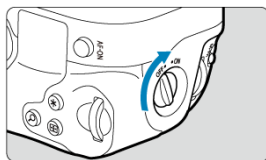

- Para usar os botões e seletores, rode o interruptor ON/OFF do punho vertical (3) para ON.
- Os botões e seletores são usados da mesma forma que os botões e seletores correspondentes na câmara.

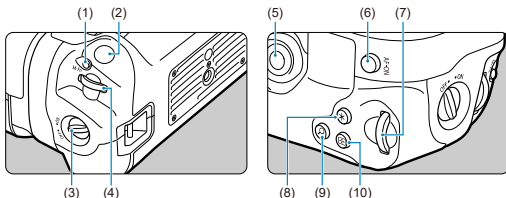

-
- (1) <M-Fn> Botão multifunções
-
- (2) Botão do obturador
-
- (3) Interruptor On/Off do punho vertical
-
- (4) <☀> Seletor Principal
-
- (5) <✳> Multicontrolador
-
- (6) <AF-ON> Botão de início AF
-
- (7) <☺> Seletor de controlo Rápido 2
-
- (8) <✳> Botão de bloqueio AE/bloqueio FE
-
- (9) <Q> Botão ampliar/reduzir
-
- (10) <☑> Botão de seleção do ponto AF
-

Utilizar um Transformador de Corrente USB para Carregar/Alimentar a Câmera

Com um Transformador de Corrente USB PD-E1, pode carregar a Bateria LP-E6NH ou LP-E6N sem a remover do punho de bateria.

⚠ Atenção

- LP-E6NH e LP-E6N podem ser carregados conjuntamente.
- LP-E6NH e LP-E6N as baterias podem ser carregadas individualmente ou duas de cada vez.
- A LP-E6 não pode ser carregada desta forma. Nenhuma bateria será carregada se LP-E6NH ou LP-E6N estiver conectada ao mesmo tempo que LP-E6.
- A bateria não é carregada se LP-E6NH ou LP-E6N estiver inserido quando o acoplador DC DR-E6 está conectado.
- O carregamento parará se utilizar a câmara.
- Quando as pilhas estão descarregadas, o adaptador carrega-as. Neste caso, não é fornecida energia à câmara.

Carregar

1. Ligue o transformador de corrente USB.

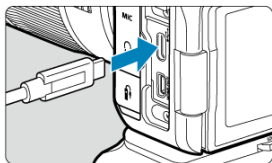

- Com o interruptor de alimentação da câmara na posição <OFF>, insira a ficha do transformador de corrente USB completamente no terminal digital da câmara.

2. Carregue a bateria.

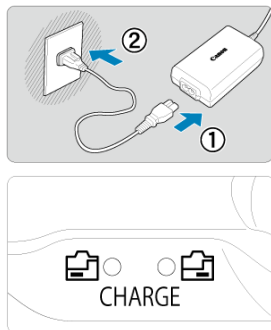

- Ligue o cabo de alimentação ao transformador de corrente USB e a outra extremidade a uma tomada elétrica.
- O carregamento começa e a lâmpada de carga acende-se.
- Quando o carregamento terminar, a lâmpada de carga apaga-se.

Fornecendo energia

Para alimentar a câmara sem carregar as baterias, coloque o interruptor de alimentação da câmara na posição < ON >. No entanto, as baterias são carregadas durante o Desligar auto.

[>] é apresentado no ecrã enquanto a câmara é ligada desta forma.

Para mudar de alimentar a câmara para o seu carregamento, coloque o interruptor de alimentação da câmara na posição < OFF >.

Atenção

- A câmara não pode ser alimentada sem uma bateria no punho de bateria.
- Para proteger e manter as baterias em condições ideais, não as carregue durante mais de 24 horas seguidas.
- Se a lâmpada de carregamento não acender ou ocorrer um problema durante o carregamento (indicado pela lâmpada de carga a piscar em verde), desconecte o cabo de alimentação, reinsira a bateria e aguarde alguns minutos antes de conectá-lo novamente. Se o problema persistir, leve a câmara ao Centro de Assistência da Canon mais próximo.
- O tempo de carregamento necessário e a percentagem carregada varia consoante a temperatura ambiente e a capacidade restante.
- Por segurança, o carregamento em baixas temperaturas leva mais tempo.
- O nível de na bateria restante pode diminuir quando a câmara é alimentada. Para evitar ficar sem carga na bateria, use uma bateria totalmente carregada ao fotografar em intervalos regulares.

Manual de Resolução de Problemas

- [☑ Problemas relacionados com a alimentação](#)
- [☑ Problemas relacionados com a captação de imagens](#)
- [☑ Problemas de comunicação](#)
- [☑ Problemas relacionados com a operação](#)
- [☑ Problemas de visualização](#)
- [☑ Problemas relacionados com a reprodução](#)
- [☑ Problemas relacionados com a limpeza do sensor](#)
- [☑ Problemas relacionados com a ligação a um computador](#)
- [☑ Problemas com a sapata multifunções](#)

Se ocorrer um problema com a câmara, consulte este Manual de Resolução de problemas primeiro. Se este Manual de Resolução de Problemas não resolver o problema, leve a câmara até ao Centro de Assistência da Canon mais próximo.

Problemas relacionados com a alimentação

As baterias não conseguem ser carregadas com o carregador de baterias.

- Se a capacidade restante da bateria (☑) for 94% ou superior, a bateria não será carregada.
- Não utilize quaisquer outras baterias a não ser baterias genuínas da Canon LP-E6NH/LP-E6N/LP-E6.
- No caso de problemas com o carregamento ou o carregador, consulte [Carregar a Bateria](#).

A lâmpada do carregador pisca a alta velocidade.

- O piscar constante e rápido da lâmpada laranja indica que um circuito de proteção parou de carregar porque (1) há um problema com o carregador da bateria ou a bateria, ou (2) a comunicação com a bateria falhou (com uma bateria não Canon, por exemplo). No caso de (1), desligue o carregador, insira novamente a bateria e aguarde alguns minutos antes de voltar a ligar o carregador. Se o problema persistir, leve a câmara ao Centro de Assistência da Canon mais próximo.

A lâmpada do carregador não pisca.

- Para segurança, as baterias quentes ou frias inseridas no carregador não são carregadas e a lâmpada permanece apagada. Neste caso, deixe a bateria ajustar-se à temperatura ambiente antes de tentar carregá-la novamente. Se, por algum motivo, a temperatura da bateria aumentar muito durante o carregamento, o carregamento é interrompido automaticamente (a lâmpada pisca). Quando a temperatura da bateria baixar, o carregamento continua automaticamente.

As baterias não podem ser carregadas com o transformador de corrente USB (vendido em separado).

- As baterias não carregam enquanto o interruptor de alimentação da câmara estiver na posição **< ON >**. No entanto, as baterias são carregadas durante o Desligar auto.
- A bateria LP-E6 não pode ser carregada.
- As baterias não são carregadas quando a sua capacidade restante já é de aproximadamente 94% ou mais.
- A operação da câmara para o processo de carregamento em curso.

A luz de acesso pisca durante o carregamento com o transformador de corrente USB.

- Na eventualidade de problemas de carregamento, a luz de acesso pisca a verde e o circuito de proteção para o carregamento. Nesse caso, desligue o cabo de alimentação, volte a colocar a bateria e aguarde alguns minutos antes de voltar a ligar o cabo. Se o problema persistir, leve a câmara ao Centro de Assistência da Canon mais próximo.
- Se as baterias estiverem quentes ou frias, a luz de acesso pisca na cor verde e o circuito de proteção interrompe o carregamento. Neste caso, deixe a bateria ajustar-se à temperatura ambiente antes de tentar carregá-la novamente.

A luz de acesso não acende durante o carregamento com o transformador de corrente USB.

- Experimente desligar o transformador de corrente USB e voltar a ligá-lo.

A câmara não pode ser alimentada com o transformador de corrente USB.

- Verifique o compartimento da bateria. A câmara não pode ser alimentada sem uma bateria.
- Verifique o nível de na bateria restante. Quando as pilhas estão descarregadas, o adaptador carrega-as. Neste caso, não é fornecida energia à câmara.

A câmara não é ativada quando o interruptor de alimentação é colocado na posição < ON >.

- Verifique se a bateria está inserida corretamente na câmara (🔗).
- Verifique se a tampa do ranhura do cartão está fechada (🔗).
- Carregue a bateria (🔗).

A luz de acesso continua acesa ou a piscar, mesmo quando o interruptor de alimentação está na posição < OFF >.

- Se desligar a câmara enquanto estiver a gravar uma imagem no cartão, a luz de acesso continua acesa ou a piscar durante alguns segundos. Quando a gravação da imagem estiver concluída, a câmara desliga-se automaticamente.

É apresentado [Erro de comunicação com bateria. Esta(s) bateria(s) exhibe(m) o logotipo Canon?].

- Não utilize quaisquer outras baterias a não ser baterias genuínas da Canon LP-E6NH/LP-E6N/LP-E6.
- Retire e volte a colocar a bateria (🔗).
- Se os contactos elétricos estiverem sujos, utilize um pano suave para limpá-los.

A bateria gasta-se rapidamente.

- Utilize uma bateria totalmente carregada (🔗).
- O desempenho da bateria pode ter degradado. Consulte [🔗: **Info. da bateria**] para verificar o nível de desempenho de recarga da bateria (🔗). Se o desempenho da bateria for fraco, substitua-a por uma nova.
- O número de disparos disponíveis diminui se executar qualquer uma das seguintes operações:
 - Carregar no botão do obturador até meio durante um período prolongado
 - Ativar frequentemente a função AF sem tirar fotografias
 - Utilizar o Image Stabilizer (Estabilizador de imagem) da objetiva
 - Utilizar as funções de comunicação sem fios

A câmara desliga-se sozinha.

- A opção Desligar auto está ativada. Para desativar o Desligar auto, defina [**Deslig. Autom.**] em [🔗: **Econ. Energia**] para [**Desat.**] (🔗).
- Mesmo se a opção [**Deslig. Autom.**] estiver definida para [**Desat.**], o ecrã e o visor desligar-se-ão depois de a câmara ser deixada inativa durante o tempo definido em [**Tela desligada**] ou [**Visor deslig.**] (embora a própria câmara se mantenha ligada).

A objetiva não encaixa.

- Para montar objetivas EF ou EF-S, precisa de um adaptador de montagem. Não pode utilizar a câmara com objetivas EF-M (🔗).

Não é possível captar nem gravar imagens.

- Verifique se o cartão está corretamente introduzido (🔗).
- Desloque a patilha de proteção contra gravação do cartão para a posição Escrever/ Apagar (🔗).
- Se o cartão estiver cheio, substitua-o ou apague imagens desnecessárias para libertar espaço (🔗, 🔗).
- Não será possível tirar fotografias se o ponto AF ficar laranja quando tenta focar. Carregue novamente no botão do obturador até meio para voltar a focar automaticamente ou faça a focagem manualmente (🔗, 🔗).

Não é possível utilizar o cartão.

- Se aparecer uma mensagem de erro relacionada com o cartão, consulte [Inserir/ Remover Cartões](#) e [Códigos de Erro](#).

Aparece uma mensagem de erro quando insere o cartão noutra câmara.

- Visto que os cartões SDXC são formatados em exFAT, se formatar um cartão com esta câmara e o inserir depois noutra câmara, pode aparecer um erro e não ser possível utilizar o cartão.

A imagem está desfocada ou tremida.

- Defina o modo de focagem para AF (🔗).
- Carregue no botão do obturador suavemente para evitar a vibração da câmara (🔗).
- No caso de uma objetiva equipada com um Image Stabilizer (Estabilizador de imagem), coloque o interruptor do Image Stabilizer (Estabilizador de imagem) na posição < ON >.
- Em más condições de iluminação, a velocidade do obturador pode ficar lenta. Utilize uma velocidade do obturador mais rápida (🔗), defina uma velocidade ISO mais elevada (🔗), utilize o flash (🔗) ou utilize um tripé.
- Consulte [Minimizar fotografias desfocadas](#).

Não é possível bloquear a focagem e recompor a fotografia.

- Defina a operação AF para One-Shot AF (🔗). Tirar fotografias com o bloqueio de focagem não é possível com Servo AF.

A velocidade de disparo contínuo é lenta.

- O disparo contínuo de alta velocidade pode ser mais lento, dependendo do nível de carga na bateria, temperatura ambiente, luz tremeluzente, velocidade do obturador, valor da abertura, condições do motivo, brilho, operação AF, tipo de objetiva, uso do flash, definições de disparo e outras condições. Para detalhes, consulte [Selecionar o Modo de Avanço](#), ou veja [Tamanho do ficheiro/número de fotografias disponíveis](#) e [Sequência máxima de disparos \[Aproximadamente\]](#) as características técnicas [Gravação de fotografias](#).

A sequência máxima de disparos durante o disparo contínuo é menor.

- Fotografar motivos complexos, tais como campos de relva, pode resultar em ficheiros de maiores dimensões, e a sequência máxima de disparos real pode ser inferior à das orientações em [Tamanho do ficheiro/número de fotografias disponíveis](#) e [Sequência máxima de disparos \[Aproximadamente\]](#) características técnicas [Gravação de fotografias](#).

Mesmo depois de mudar o cartão, a sequência máxima de disparos apresentada para o disparo contínuo não sofre alterações.

- A sequência máxima estimada de disparos indicada no visor não sofre alterações quando muda o cartão, mesmo que seja um cartão de alta velocidade. A sequência máxima de disparos em [Tamanho do ficheiro/número de fotografias disponíveis](#) e [Sequência máxima de disparos \[Aproximadamente\]](#) características técnicas [Gravação de fotografias](#) baseia-se no cartão de teste padrão da Canon, e a sequência máxima de disparos real é maior para cartões com velocidades de gravação mais rápidas. Por esta razão, a sequência máxima de disparos pode diferir da sequência máxima de disparos real.

Algumas opções de qualidade da imagem não estão disponíveis no disparo com corte.

-  as opções de qualidade da imagem não estão disponíveis quando está definido, [1,6x (corte)] ou com objetivas RF-S/EF-S.

A visualização de alta velocidade não está disponível durante o disparo contínuo de Alta velocidade.

- Consulte os requisitos para a visualização de alta velocidade em [Visualização de Alta Velocidade](#).

O rácio de aspeto não pode ser definido.

- O rácio de aspeto não pode ser definido para objetivas RF-S ou EF-S ([1,6x (corte)] é definido automaticamente).
- Os rácios de aspeto não podem ser definidos quando [📷: Adic. informações de corte] estiver definido para uma opção diferente de [Desat.].

ISO 100 não podem ser selecionada ao tirar fotografias.

- A velocidade mínima na amplitude da velocidade ISO é ISO 200 quando a [📷: Prioridade do tom de destaque] está definida para [Ativar] ou [Aprimorado].

Velocidades ISO expandidas não podem ser selecionadas para tirar fotografias.

- Verifique a definição [Faixa sensib. ISO] em [📷: Configs. sensibilidade ISO].
- As velocidades ISO expandidas não estão disponíveis quando a [📷: Prioridade do tom de destaque] está definida para [Ativar] ou [Aprimorado].
- As velocidades ISO expandidas não estão disponíveis quando o [📷: Captura HDR HDR PQ] está definido para [Ativar].

Mesmo que defina uma compensação da exposição diminuída, a imagem fica clara.

- Defina [📷: Auto Lighting Optimizer/📷: Otimizador de ilum. auto] para [Desat.] (🔒). Se a opção [Baixa], [Padrão] ou [Alta] estiver definida, mesmo que defina uma compensação da exposição diminuída ou compensação da exposição do flash diminuída, a imagem pode sair clara.

Não é possível definir a compensação da exposição quando a exposição manual e o ISO auto estão ambos definidos.

- Consulte [M: Exposição Manual](#) para definir a compensação da exposição.

Não são apresentadas todas as opções de correção de aberração de lente.

- Com a opção [Otimizador Lente Digital] definida para [Padrão] ou [Alta], [Corr. desvio cromát.] e [Correção de difração] não são apresentadas, mas estão ambas definidas para [Ativar] ao fotografar.
- Durante a gravação de vídeos, [Otimizador Lente Digital] ou [Correção de difração] não são apresentados.

Usar flash no modo <P> ou <Av> reduz a velocidade do obturador.

- Defina [Sincron. Lenta] em [📷: Controle externo Speedlite] para [1/250-1/60 s auto] (ou [1/200-1/60 s auto]) ou [1/250 s (fixo)] (ou [1/200 s (fixo)]) (🔗).

O flash não dispara.

- Verifique que qualquer unidade de flash está bem encaixada na câmara.

O flash dispara sempre com uma emissão máxima.

- As unidades de flash diferentes dos Speedlites das séries EL/EX usadas no modo de flash automático disparam sempre com emissão máxima (🔗).
- O flash dispara sempre com uma saída total quando a opção [Modo de medição do flash] nas definições das Funções Personalizadas do flash externo estiver definida para [1:TTL] (flash automático) (🔗).

Não é possível definir a compensação da exposição do flash.

- Se a compensação da exposição do flash já tiver sido definida com o Speedlite, não pode especificá-la com a câmara. Se a compensação da exposição do flash do Speedlite for cancelada (definida para 0), pode especificá-la com a câmara.

A sincronização a alta velocidade não está disponível no modo <Fv> ou <Av>.

- Defina [Sincron. Lenta] no [📷: Controle externo Speedlite] para uma opção diferente de [1/250 s (fixo)] (ou [1/200 s (fixo)]) (🔗).

O disparo com telecomando não é possível.

- Verifique a posição do botão de tempo de disparo do telecomando.
- Se estiver a utilizar o Telecomando Sem Fios BR-E1, consulte [Disparo com Telecomando](#) ou [Ligar a um Telecomando Sem Fios](#).
- Para utilizar um controlo remoto para gravação de vídeos time-lapse, consulte [Vídeo Time-Lapse](#).

Um ícone branco [🔍] ou vermelho [🔥] é apresentado durante gravação de vídeo.

- Indica que a temperatura interna da câmara é elevada. Para obter detalhes, consulte [Visualização do Indicador de Aviso na Gravação de Vídeos](#).

A gravação de vídeo para sozinha.

- Se a velocidade de gravação do cartão for lenta, a gravação de vídeo pode parar automaticamente. Para saber em que cartões pode gravar vídeos, consulte [Requisitos de desempenho do cartão \(gravação de vídeos\) \[velocidade de escrita/leitura\]](#). Para saber a velocidade de gravação do cartão, consulte o Web site do fabricante do cartão, etc.
- Se a velocidade de gravação ou leitura do cartão parecer baixa, realize uma formatação de nível inferior para inicializar o cartão (🔗).
- A gravação de vídeo para automaticamente às 6 horas.
- Na gravação de vídeo com alta taxa de fotogramas, a gravação para automaticamente nos tempos seguintes.
 - Defina para 119,88/100,00 fps: 1 h. 30 min.
 - Defina para 179,82/150,00 fps: 1 h.

A velocidade ISO não pode ser definida na gravação de vídeo.

- A velocidade ISO é definida automaticamente no modo de gravação [M] ou [M]. No modo [M] pode definir manualmente a velocidade ISO (🔗).
- A velocidade mínima na amplitude da velocidade ISO é ISO 200 quando a [📷: Prioridade do tom de destaque] está definida para [Ativar] ou [Aprimorado].

Velocidades ISO expandido não podem ser definidas para a gravação de vídeo.

- Verifique a definição [Faixa sensib. ISO] em [📷: Configs. sensibilidade ISO].
- As velocidades ISO expandidas não estão disponíveis quando a [📷: Prioridade do tom de destaque] está definida para [Ativar] ou [Aprimorado].

A exposição muda durante a gravação de vídeos.

- Se alterar a velocidade do obturador ou o valor da abertura durante a gravação de vídeos, as alterações na exposição podem ficar gravadas.
- Recomenda-se a gravação de alguns vídeos de teste, caso pretenda utilizar o zoom durante a gravação de vídeos. Utilizar o zoom enquanto grava vídeos pode causar mudanças na exposição ou a gravação de sons da objetiva, ou perda de focagem.

A imagem mostra intermitência ou aparecem riscas horizontais durante a gravação de vídeos.

- Estremecimento, riscas horizontais (ruído) ou exposições irregulares podem ser provocados por luz fluorescente, luz LED ou outras fontes de luz durante a gravação de vídeos. Além disso, também podem ser gravadas alterações na exposição (brilho) ou na tonalidade da cor. No modo [M] a utilização de uma velocidade mais lenta para o obturador pode minimizar o problema. O problema poderá notar-se mais na gravação de vídeos time-lapse.

O motivo parece distorcido durante a gravação de vídeos.

- Se mover a câmara para a esquerda ou para a direita (movimento panorâmico) ou gravar um motivo em movimento, a imagem pode parecer distorcida. O problema poderá notar-se mais na gravação de vídeos time-lapse.

O som não é gravado em vídeos.

- O som não é gravado nos vídeos com elevada taxa de fotogramas.

Não é adicionado um Código de tempo.

- Os Códigos de tempo não são adicionados quando grava vídeos com Alta Taxa de Fotogramas com [Contagem] em [📷: Código de hora] definida para [Exec. livre] (🔗). Adicionalmente, nenhum Código de tempo é adicionado à saída de vídeo HDMI (🔗).

Os Códigos de tempo avançam mais rapidamente do que a hora real.

- Os códigos de tempo na gravação de vídeos com Alta Taxa de Fotogramas avançam da seguinte forma por segundo (🔗).
 - Defina para 119,88/100,00 fps: 4 seg.
 - Defina para 179,82/150,00 fps: 6 seg.

Não consigo tirar fotografias durante a gravação de vídeos.

- Não é possível tirar fotografias durante a gravação de vídeos. Para tirar fotografias, pare a gravação do vídeo, depois seleccione um modo de disparo para fotografias.

Não consigo gravar vídeos enquanto tiro fotografias.

- Pode não ser possível gravar vídeos enquanto tira fotografias, se operações como a exibição prolongada da Visualização Direta aumentar a temperatura interna da câmara. Desligue a câmara ou tome outras medidas, e espere até que a câmara tenha arrefecido.
- A redução do tamanho de gravação de vídeos pode permitir a gravação.

A câmara vibra.

- A estabilização da imagem pela câmara pode fazer com que ela pareça vibrar. Isto não é indicativo de avaria.

A câmara emite um som quando agitada.

- Se agitar a câmara com o interruptor de alimentação na posição < **OFF** >, o sistema Image Stabilizer (Estabilizador de imagem) mudará e emitirá um som. Não se trata de uma avaria.

Não é possível emparelhar com um smartphone.

- Utilize um smartphone que suporte Bluetooth Specification Version 4.1 ou superior.
- Ative o Bluetooth no menu de definições do smartphone.
- O emparelhamento com a câmara não é possível a partir do menu das definições de Bluetooth do smartphone. Instale a aplicação dedicada Camera Connect (gratuita) no smartphone (🔗).
- O emparelhamento com um smartphone anteriormente emparelhado não é possível se as informações de emparelhamento registadas para outra câmara permanecerem no smartphone. Neste caso, remova o registo da câmara que está guardado nas definições de Bluetooth do smartphone e tente emparelhar novamente (🔗).

As funções Wi-Fi não podem ser definidas.

- Se a câmara estiver ligada a um computador ou outro dispositivo com um cabo de interface, não é possível definir as funções Wi-Fi. Desligue o cabo de interface antes de definir quaisquer funções (🔗).

Não é possível utilizar um dispositivo ligado com um cabo de interface.

- Outros dispositivos, como computadores, não podem ser usados com a câmara por meio de uma ligação com um cabo de interface enquanto a câmara estiver ligada a dispositivos por Wi-Fi. Termine a ligação Wi-Fi antes de ligar o cabo de interface.

Operações como o disparo e a reprodução não são possíveis.

- Com uma ligação Wi-Fi estabelecida, pode não ser possível efetuar operações como, por exemplo, disparo e reprodução. Termine a ligação Wi-Fi e, em seguida, execute a operação.

Não é possível estabelecer novamente ligação a um smartphone.



- Mesmo combinando a mesma câmara e o mesmo smartphone, se tiver alterado as definições ou selecionado uma definição diferente, pode não ser possível restabelecer a ligação mesmo após selecionar o mesmo SSID. Nesse caso, apague as definições de ligação da câmara das definições de Wi-Fi no smartphone e configure uma ligação novamente.
- Poderá não ser estabelecida ligação se o Camera Connect estiver em funcionamento enquanto da reconfiguração das definições de ligação. Nesse caso, encerre o Camera Connect e depois reinicie-o.

Problemas relacionados com a operação



As definições são alteradas quando alterno de tirar fotografias para a gravação de vídeos ou vice-versa.

- São mantidas definições separadas para quando tira fotografias e quando grava vídeos.











Não consigo ajustar as definições com < 

- Configure o interruptor de alimentação/bloqueio multifunções para < ON > para libertar o bloqueio multifunções .
- Verifique a definição de [: **Bloqueio multifunções**] .

Não é possível efetuar uma operação de toque.

- Verifique se a opção [: **Controle touch**] está definida para [Padrão] ou [Sensível] .

Um botão ou seletor da câmara não funciona da forma esperada.

- Na gravação de vídeos, verifique a definição de [: **Funç. botão disparo p/vídeos**] .
- Verifique a [: **Personalizar botões**], [: **Personalizar seletores**], e [: **Alternar /  ao capturar**] definições , , .

O ecrã de menu mostra menos separadores e itens.

- Os separadores e itens no ecrã de menu variam para os modos de fotografias e vídeo.

A visualização começa com [★] O Meu Menu, ou é apresentado apenas o separador [★].

- A opção [Exib. do menu] no separador [★] está definida para [Exib a partir guia Meu Menu] ou [Visual. apenas guia Meu Menu]. Defina [Exibição normal] (🔗).

O primeiro carácter do nome do ficheiro é um carácter de sublinhado (“_”).

- Defina [📷: Espaço de cores] para [sRGB]. Se a opção [Adobe RGB] estiver definida, o primeiro carácter será um carácter de sublinhado (🔗).

O quarto carácter do nome do ficheiro muda.

- A opção [📁: Nome do arquivo] está definida para [****+ tam. imagem]. Selecione o nome de ficheiro único da câmara ou o nome de ficheiro registado em Def. Utiliz. 1 (🔗).

A numeração de ficheiros não começa por 0001.

- Se já existirem imagens gravadas no cartão, o número da imagem pode não começar por 0001 (🔗).

A data e a hora de disparo não estão corretas.

- Certifique-se de que definiu a data e a hora corretas (🔗).
- Verifique o fuso horário e o horário de verão (🔗).

A data e a hora não aparecem na imagem.

- A data e a hora de disparo não aparecem na imagem. A data e a hora são gravadas nos dados de imagem como informações de disparo. Ao imprimir fotos, esta informação pode ser usada para incluir a data e a hora (🔗).

Aparece [###].

- Se o número de imagens gravadas no cartão ultrapassar o número máximo de imagens que a câmara pode apresentar, aparece [###].

O ecrã não mostra uma imagem nítida.

- Se o ecrã estiver sujo, utilize um pano suave para limpá-lo.
- A visualização do ecrã poderá parecer ligeiramente mais lenta a baixas temperaturas ou pode parecer preta a temperaturas elevadas. Quando estiver à temperatura ambiente, o ecrã volta ao normal.

Parte da imagem pisca a preto.

- A opção : **Alerta destaque**] está definida para **[Ativar]** .

Aparece uma caixa vermelha na imagem.

- A opção : **Exib. ponto AF**] está definida para **[Ativar]** .

Durante a reprodução de imagens, os pontos AF não são apresentados.

- Pontos AF não são apresentados quando são reproduzidos os seguintes tipos de imagens:
 - Imagens captadas com Redução de Ruído em Disparos Múltiplos aplicada.
 - Imagens recortadas.
 - Imagens do disparo HDR com **[Alinhar Imagem Auto]** definido para **[Ativar]**.



Não é possível apagar a imagem.

- Se a imagem tiver sido protegida, não pode apagá-la .

Não é possível reproduzir fotografias e vídeos.

- A câmara pode não reproduzir fotografias tiradas com outra câmara.
- Não é possível utilizar a câmara para reproduzir vídeos editados com um computador.

Só são reproduzidas algumas imagens.

- As imagens foram filtradas para reprodução com : **Def. condições pesquisa img]** ). Apague as condições de procura de imagens.

Podem ser ouvidos sons mecânicos ou sons do funcionamento da câmara durante a reprodução de vídeos.

- O microfone incorporado da câmara pode também gravar sons mecânicos da objetiva ou sons de operação da câmara/objetiva se forem efetuadas operações AF ou se a câmara ou a objetiva forem manobradas durante a gravação de vídeo. Neste caso, o uso de um microfone externo pode reduzir estes sons. Se com um microfone externo os sons ainda perturbarem, pode ser mais eficaz remover o microfone externo da câmara e posicioná-lo longe da câmara e das objetivas.

A reprodução de vídeos para sozinha.

- A reprodução prolongada de vídeos ou a reprodução de vídeos em ambiente com temperatura elevada, pode causar o aumento da temperatura interna da câmara e a reprodução de vídeos pode parar automaticamente. Se isto acontecer, a reprodução é desativada enquanto a temperatura interna da câmara não diminuir. Assim, desligue a câmara e deixe-a arrefecer por algum tempo.

O vídeo parece parar momentaneamente.

- Uma mudança significativa do nível de exposição durante a gravação de vídeo com exposição automática pode fazer com que a gravação pare momentaneamente até o brilho estabilizar. Neste caso, grave no modo [M] (🔗).

O vídeo é reproduzido em câmara lenta.

- Como os vídeos de alta taxa de fotogramas são gravados como vídeos de 29,97/25,00 fps, eles são reproduzidos da seguinte forma.
 - Defina para 119,88/100,00 fps: Reprodução em câmara lenta a 1/4 da velocidade
 - Defina para 179,82/150,00 fps: Reprodução em câmara lenta a 1/6 da velocidade

Não aparece nenhuma imagem no televisor.

- Certifique-se de que o [📺: Sistema de vídeo] está definido corretamente para [Para NTSC] ou [Para PAL] consoante o sistema de vídeo da sua televisão.
- Certifique-se de que a ficha do cabo HDMI está introduzida na totalidade (🔗).

Existem vários ficheiros de vídeo para a gravação de um único vídeo.

- Se o tamanho do ficheiro de vídeo atingir os 4 GB, será criado outro ficheiro de vídeo automaticamente (🔗). Contudo, se utilizar um cartão SDXC formatado com a câmara, pode gravar um vídeo num ficheiro único, mesmo que exceda os 4 GB.

O meu leitor de cartões não reconhece o cartão.

- Consoante o leitor de cartões utilizado e o sistema operativo do computador, os cartões SDXC podem não ser reconhecidos corretamente. Neste caso, ligue a câmara ao computador com o cabo de interface e importe as imagens para o computador usando o EOS Utility (software EOS, 🔗).

As imagens não podem ser redimensionadas ou cortadas.



- Esta câmara, não pode redimensionar imagens JPEG S2, imagens RAW ou imagens de captação de fotograma de vídeos 4K guardadas como fotografias (🔗).
- Esta câmara, não pode cortar imagens RAW ou imagens de captação de fotograma de vídeos 4K guardadas como fotografias (🔗).

Aparecem pontos de luz na imagem.



- Pontos de luz brancos, vermelhos, ou azuis podem surgir nas imagens captadas se o sensor estiver afetado por raios cósmicos, ou fatores similares. É possível reduzir o seu surgimento ao realizar [Limpar agora. 🧽] em [👉: Limpeza do sensor] (🔗).

Problemas relacionados com a limpeza do sensor

O obturador emite um som durante a limpeza do sensor.

- Embora exista um som mecânico do obturador durante a limpeza após a seleção de [Limpar agora. , nenhuma imagem é gravada no cartão ().



A limpeza automática do sensor não funciona.

- Rodando repetidamente o interruptor de alimentação <ON> e <OFF> dentro de um curto período pode impedir o ícone [] de ser exibido (.

Não consigo importar imagens para um computador.

- Instale o EOS Utility (software EOS) no computador .
- Certifique-se de que a janela principal do EOS Utility é apresentada.
- Se a câmara já estiver ligada através de Wi-Fi, não pode comunicar com um computador que esteja ligado com um cabo de interface.
- Verifique a versão da aplicação.

A comunicação entre a câmara ligada e o computador não funciona.

- Ao usar o EOS Utility (software EOS), defina : **Vídeo time-lapse**] para [Desat.] .

Foi apresentada uma mensagem no ecrã quando conectei um acessório.

- Se for apresentada [**Erro de comunicaçãoRecoloque o acessório**], volte a conectar o acessório. Caso esta mensagem seja exibida novamente após a reconexão, certifique-se de que os terminais da sapata multifunções e do acessório estão limpos e secos. Se não conseguir remover a sujidade ou humidade, entre em contacto com um Centro de Assistência da Canon.
- Se for apresentado [**Status de acessório indisponível**], verifique os terminais da sapata multifunções e do acessório e certifique-se de que o acessório não está danificado.

Códigos de Erro

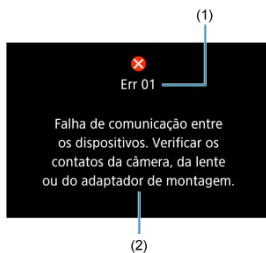

- (1) Número do erro
(2) Causa e medidas preventivas

Se ocorrer um problema com a câmara, aparece uma mensagem de erro. Siga as instruções no ecrã.

Se o problema persistir, anote o código de erro (Err xx) e solicite assistência.

Velocidade ISO Durante a Gravação de Vídeos

No modo [P^A]

- A velocidade ISO é definida automaticamente num intervalo de ISO 100-25600.

Nos modos [P^V], [P^T], e [P^{Av}]

- A velocidade ISO é definida automaticamente num intervalo de ISO 100-25600.
- A definição [Máx. para Auto] em [📷: P^V Configs. sensibilidade ISO] para [H (204800)] (🔗) expande a velocidade máxima no intervalo de definição automática para H (equivalente a ISO 204800).
- A velocidade mínima no intervalo de definição automática é ISO 200 quando [📷: Prioridade do tom de destaque] está definido para [Ativar] ou [Aprimorado] (🔗). O limite máximo não é expandido, mesmo quando a expansão está definida em [Máx. para Auto].
- A velocidade mínima no intervalo de definição automática é ISO 800 quando [📷: Configurações Canon Log] estiver definido para [At. (C.LOG3)] (🔗). As velocidades ISO inferiores a 800 ISO são uma velocidade ISO expandida (L).
- A velocidade mínima no intervalo de definição automática para o modo [P^T] é ISO 400 quando [📷: Gravação de Vídeo HDR] é definida [Ativar] (🔗).

No modo [P^M]

- Com velocidade ISO definida para [AUTO], a velocidade ISO é definida automaticamente num intervalo de ISO 100-25600.
- Quando ISO Auto estiver configurado, a definição de [Máx. para Auto] em [📷: P^M Configs. sensibilidade ISO] para [H (204800)] (🔗) expande a velocidade máxima no intervalo de definição automática para H (equivalente a ISO 204800).
- A velocidade ISO pode ser definida manualmente para uma faixa de ISO 100-25600. Ao definir [Faixa sensib. ISO] em [📷: P^M Configs. sensibilidade ISO] para [H(204800)] (🔗) expande a velocidade máxima no intervalo de definição manual para H (equivalente a ISO 204800).
- A velocidade mínima no intervalo de definição automática ou manual é ISO 200 quando [📷: Prioridade do tom de destaque] está definido para [Ativar] ou [Aprimorado] (🔗). Mesmo com a expansão de velocidade ISO definida, o limite máximo não será expandido.
- A velocidade mínima no intervalo de definição automática é ISO 800 quando [📷: Configurações Canon Log] estiver definido para [At. (C.LOG3)] (🔗). As velocidades ISO inferiores a 800 ISO são uma velocidade ISO expandida (L).

Visualização de Informações

[Ecrã de Captação de Fotografias](#)

[Ecrã de Gravação de Vídeo](#)

[Ícones de Cena](#)

[Ecrã de Reprodução](#)

Ecrã de Captação de Fotografias

Sempre que carregar no botão < INFO >, o visor de informações muda.

- No visor só aparecem as definições atualmente aplicadas.

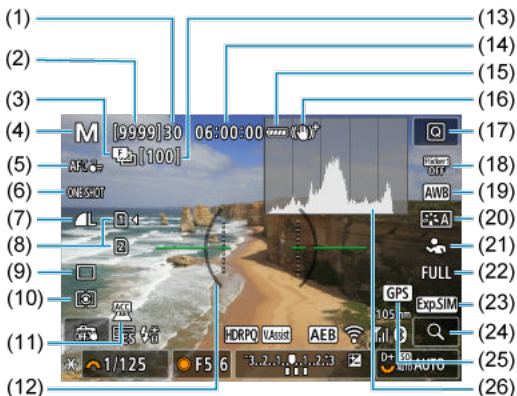

(1)	Sequência máxima de disparos
(2)	Número de disparos disponíveis/Segundos até disparo do temporizador automático
(3)	Variação de focagem/HDR/Exposições múltiplas/Redução de Ruído em Disparos Múltiplos/Temporizador Bulb/Temporizador de intervalo
(4)	Modo de disparo
(5)	Área AF
(6)	Operação AF
(7)	Qualidade da imagem
(8)	Cartão
(9)	Modo de avanço
(10)	Modo de medição
(11)	Indicador de acessório instalado
(12)	Nível eletrônico
(13)	Número de disparos restantes para variação de focagem/exposições múltiplas, ou temporizador de intervalo
(14)	Tempo disponível para tempo de gravação de vídeos
(15)	Carga da bateria
(16)	Image Stabilizer (Estabilizador de Imagem) (modo IS)
(17)	Botão de Controlo Rápido
(18)	Disparo anti-intermitência
(19)	Balanço de brancos/Correção de balanço de brancos
(20)	Estilo Imagem
(21)	Motivo a detetar
(22)	Recorte/Rácio de Aspeto de Fotografia
(23)	Simulação de visualização
(24)	Botão Ampliar
(25)	GPS
(26)	Histograma (Brilho/RGB)

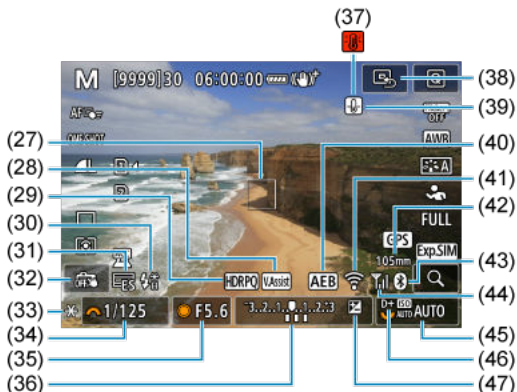

-
- (27) Ponto AF (1-ponto AF)
-
- (28) Auxílio Visual
-
- (29) HDR PQ
-
- (30) Flash pronto/Bloqueio FE/Sincronização a alta velocidade
-
- (31) Obturador eletrônico
-
- (32) Obturador Tátil/Criar pasta
-
- (33) Bloqueio AE
-
- (34) Velocidade do obturador
-
- (35) Valor da abertura
-
- (36) Indicador do nível de exposição
-
- (37) Aviso de superaquecimento
-
- (38) Definir Ponto AF para o centro
-
- (39) Aviso de qualidade da imagem para fotografias
-
- (40) AEB/FEB
-
- (41) Função Wi-Fi
-
- (42) Distância focal
-
- (43) Função Bluetooth
-
- (44) Intensidade do sinal Wi-Fi /modo avião
-
- (45) Velocidade ISO
-
- (46) Prioridade do tom de destaque
-
- (47) Compensação da exposição
-



Nota

- Pode especificar as informações apresentadas em resposta a premir o botão <INFO> (📄).
- O nível eletrônico não é apresentado quando a câmara está ligada através de HDMI a um televisor.
- Podem ser apresentados outros ícones temporariamente depois de ajustes às definições.

Ecrã de Gravação de Vídeo

Sempre que carregar no botão < INFO >, o visor de informações muda.

- No visor só aparecem as definições atualmente aplicadas.



(1)	Carga da bateria
(2)	Tempo disponível de gravação de vídeos/Tempo de gravação decorrido
(3)	Modo de disparo
(4)	Área AF
(5)	Cartão para gravação/reprodução
(6)	Tamanho de gravação de Vídeos
(7)	Nível de gravação de áudio (entrada manual)
(8)	Volume dos auscultadores
(9)	Servo AF de Vídeo
(10)	Indicador de acessório instalado
(11)	Indicador de nível de gravação de áudio
(12)	HDR PQ
(13)	Image Stabilizer (Estabilizador de Imagem) (modo IS)
(14)	Histograma (Brilho/RGB)
(15)	Botão de Controlo Rápido
(16)	 Botão de gravação de vídeo
(17)	Balanço de brancos/Correção de balanço de brancos
(18)	Estilo Imagem
(19)	Motivo a detetar
(20)	Zoom digital
(21)	Botão Ampliar
(22)	GPS
(23)	Nível eletrónico
(24)	Auxílio Visual

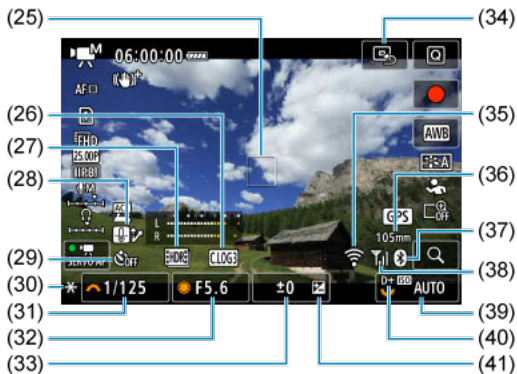

(25)	Ponto AF (1-ponto AF)
(26)	Canon Log
(27)	Gravação de vídeo HDR
(28)	Controlo de sobreaquecimento
(29)	Temporizador automático de vídeo
(30)	Bloqueio AE
(31)	Velocidade do obturador
(32)	Valor da abertura
(33)	Indicador do nível de exposição (níveis de medição)
(34)	Definir Ponto AF para o centro
(35)	Função Wi-Fi
(36)	Distância focal
(37)	Função Bluetooth
(38)	Intensidade do sinal Wi-Fi
(39)	Velocidade ISO
(40)	Prioridade do tom de destaque
(41)	Compensação da exposição

Atenção





























- Pode especificar as informações apresentadas em resposta a premir o botão <INFO> (📄).
- O nível eletrônico não é apresentado nestas situações.
 - Quando a câmara está ligada via HDMI a uma televisão
 - Quando [📷: **Conf. pré-gravaç.**] está definido para [Ativar]
- O nível eletrônico, as linhas de grelha e o histograma não podem ser apresentados durante a gravação de vídeos (e se forem atualmente apresentados, a gravação de um vídeo irá limpar o visor).
- Quando começar a gravação de vídeos, o tempo restante de gravação de vídeo muda para o tempo decorrido.

Nota

- Podem ser apresentados outros ícones temporariamente depois de ajustes às definições.

Ícones de Cena

No modo de disparo <  >, a câmara deteta o tipo de cena e configura todas as definições em conformidade. O tipo de cena detetada é indicado na parte superior direita do ecrã.

Fundo \ Motivo	Pessoas		Motivos que Não Sejam Pessoas			Cor de Fundo
		Em movimento*1	Natureza/ Cena Exterior	Em movimento*1	Perto*2	
Brilhante						Cinzento
Contraluz						
Com céu azul						Azul claro
Contraluz						
Pôr do sol	*3				*3	Laranja
Em foco						Azul escuro
Escuro						
Com Tripé*1	 *4+5	*3		*3		

* 1: Não aparece durante a gravação de vídeos.

* 2: Aparece quando a objetiva instalada tiver informações sobre a distância. Com um tubo extensor ou uma objetiva para grandes planos, o ícone que aparece pode não coincidir com a cena real.

* 3: São exibidos ícones das cenas selecionadas de entre as que podem ser detectadas.

* 4: Aparece quando se aplicarem todas as seguintes condições.

A cena de captação é escura, é uma cena noturna e a câmara está colocada num tripé.

* 5: Aparece com qualquer uma das seguintes objetivas.

- EF300mm f/2.8L IS II USM
- EF400mm f/2.8L IS II USM
- EF500mm f/4L IS II USM
- EF600mm f/4L IS II USM
- Objetivas com Image Stabilizer (Estabilizador de Imagem) lançadas em e após 2012.

* São usadas velocidades mais lentas do obturador quando se verificam ambas as condições *4 e *5.

Nota

- Para determinadas cenas ou condições de disparo, o ícone que aparece pode não corresponder à cena real.

Visualização de Informações Básicas para Fotografias

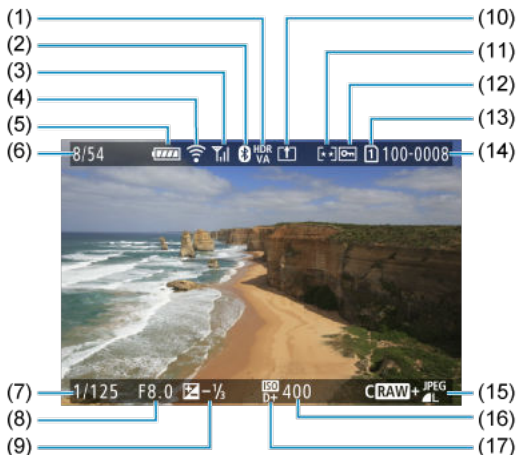

- | | |
|------|---|
| (1) | Estado da Saída HDR/Auxílio Visual |
| (2) | Função Bluetooth |
| (3) | Intensidade do sinal Wi-Fi |
| (4) | Função Wi-Fi |
| (5) | Carga da bateria |
| (6) | Número de Imagem Atual/Total de imagens/Número de imagens encontradas |
| (7) | Velocidade do obturador |
| (8) | Valor da abertura |
| (9) | Valor de compensação da exposição |
| (10) | Já enviado para um computador/Smartphone |
| (11) | Classificação |
| (12) | Proteção da imagem |
| (13) | Número do Cartão |
| (14) | Número de Pasta - Número de Ficheiro |
| (15) | Qualidade de imagem/Imagem Editada/Recortar/Captar Fotograma |
| (16) | Velocidade ISO |
| (17) | Prioridade do tom de destaque |

 **Atenção**

- Se a imagem tiver sido captada com outra câmara, determinadas informações de disparo podem não ser apresentadas.
- Pode não ser possível reproduzir imagens captadas com esta câmara noutras câmaras.

Visualização de Informações Detalhadas Para Fotografias

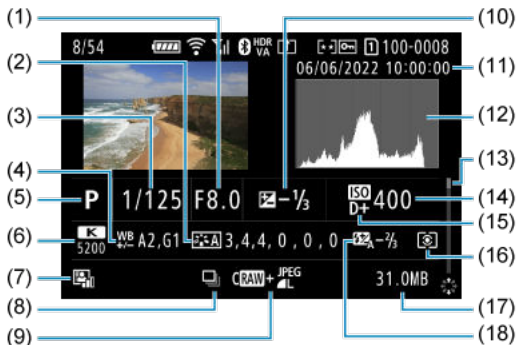

- | | |
|------|--|
| (1) | Valor da abertura |
| (2) | Estilo Imagem/Definições |
| (3) | Velocidade do obturador |
| (4) | Correção/Variação de balanço de brancos |
| (5) | Modo de disparo/Exposições múltiplas/Extração de fotografamas |
| (6) | Balanço de brancos |
| (7) | Auto Lighting Optimizer (Otimizar luz automática) |
| (8) | Primeira imagem da cena |
| (9) | Qualidade da imagem/Imagem editada/Recorte |
| (10) | Valor de compensação da exposição |
| (11) | Data e hora de disparo |
| (12) | Histograma (Brilho/RGB) |
| (13) | Barra de deslocamento |
| (14) | Velocidade ISO |
| (15) | Prioridade do tom de destaque |
| (16) | Modo de medição |
| (17) | Tamanho do ficheiro |
| (18) | Valor de compensação da exposição do flash/Ressalto/Disparo em modo HDR/Redução de Ruído em Disparos Múltiplos |

* Para simplificar, as explicações são omitidas também para itens incluídos em [Visualização de Informações Básicas para Fotografias](#), que não se mostram aqui.

* Para imagens captadas na captação RAW+JPEG/HEIF, indica tamanhos do ficheiro RAW.







* Linhas a indicar a área da imagem aparecem para imagens captadas com o rácio de aspeto definido (Ⓜ) e com a opção RAW ou RAW+JPEG definida para a qualidade da imagem.

* Para imagens com informação de corte adicionadas, são mostradas linhas para indicar a área da imagem.

* Quando estiver a tirar fotografias com flash sem compensação da exposição do flash, aparece (⚡).

* (⚡) indica imagens captadas por meio de fotografia com flash de ressalto.

* A quantidade de ajuste do intervalo dinâmico é apresentado para imagens captadas em HDR.

- *  indica imagens captadas em disparo com exposições múltiplas.
- *  indica imagens processadas com a Redução de Ruído em Disparos Múltiplos.
- *  indica fotografias de teste para vídeos time-lapse.
- *  indica imagens criadas e guardadas através de processamento, redimensionamento, recorte, conversão HEIF para JPEG, ou captação de fotogramas de imagem RAW.
- *  indica imagens recortadas e depois gravadas.
- * As imagens HEIF que foram convertidas em JPEGs são rotuladas como .

Informações detalhadas para vídeos

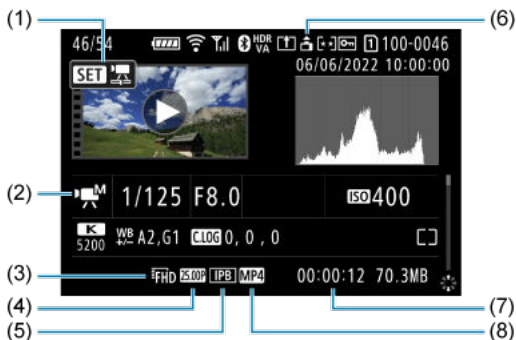

(1) Reprodução de Vídeos

(2) Modo de gravação de vídeo/Modo de Elevada Taxa de Fotogramas

(3) Tamanho de gravação de Vídeos

(4) Taxa de fotogramas

(5) Método de compressão

(6) Informações de orientação do vídeo

(7) Tempo de gravação/Código de tempo

(8) Formato de gravação de vídeos

* Para simplificar, as explicações são omitidas para itens que também estão incluídos em [Visualização de Informações Básicas para Fotografias](#) e [Visualização de Informações Detalhadas Para Fotografias](#), que não se mostram aqui.

* [H Av] indica vídeos captados em gravação de Alta Taxa de Fotogramas.

Nota

- Durante a reprodução de vídeos, “*” é exibido para os parâmetros [Contorno fino] e [Silhueta contr] de [Nitidez] em [Estilo da Foto].

Características Técnicas

Tipo

Tipo: Câmara digital de objetiva única com AF/AE não-reflexiva

Encaixe da objetiva: Encaixe Canon RF

Objetivas compatíveis: Grupo de objetivas Canon RF (incluindo objetivas RF-S)

* Objetivas Canon EF ou EF-S (excluindo objetivas EF-M) também compatíveis, utilizando o adaptador de montagem EF-EOS R

Distância focal da objetiva:

Ao usar objetivas RF/EF: Igual à distância focal indicada na objetiva

Ao usar objetivas RF-S/EF-S : Aproximadamente 1,6 vezes a distância focal indicada

Sensor de imagem

Tipo: Sensor CMOS de enquadramento total

Pixels efetivos*1*2	Máximo aproximadamente 24,2 megapixels
Total de pixels*1	Aprox. 25,6 megapixels
Tamanho do ecrã	Aprox. 36,0×24,0 mm
Dual Pixel CMOS AF	Suportado

* 1: Arredondado para as dezenas de milhares (100 000) mais próximas.

* 2: Utilizar objetivas RF ou EF.

A contagem efetiva de pixels pode ser inferior com certas objetivas e processamento de imagens.

Sistema de gravação

Formato de gravação de imagens: Compatível com Design rule for Camera File System 2.0 e Exif 2.31*1

* 1: Suporta informação sobre desvio de tempo

Tipo e extensão de imagem

Tipo de imagem		Extensão
Fotografia	JPEG	.JPG
	HEIF	.HIF
	RAW	.CR3
	C-RAW	
	Dual Pixel RAW	
Sequência RAW		
Vídeo	ALL-I*1, IPB (Normal), IPB (Leve)	.MP4

* 1: Apenas vídeos time-lapse

Suporte de gravação

Suporte de gravação

Cartões de memória SD/SDHC/SDXC

UHS-II	Suportado
UHS-I	Suportado
Categoria de velocidade UHS	Suportado
SD Speed Class	Suportado

Ranhura do cartão: Equipado com ranhuras duplas de cartão

* Ambas as ranhuras de cartão são compatíveis UHS-II

Gravação de fotografias

Contagem de pixels de fotografias

Tamanho de imagem		Resolução (Pixels)				
		Rácio de aspecto				
		3:2	1,6× (corte)*1	1:1	4:3	16:9
JPEG/ HEIF	L	24,0 megapixels (6000×4000)	Aprox. 9,3 megapixels (3744×2496)	16,0 megapixels (4000×4000)	Aprox. 21,3 megapixels*2 (5328×4000)	Aprox. 20,2 megapixels*2 (6000×3368)
	M	Aprox. 10,6 megapixels (3984×2656)		Aprox. 7,1 megapixels (2656×2656)	Aprox. 9,5 megapixels (3552×2664)	Aprox. 8,9 megapixels*2 (3984×2240)
	S1	Aprox. 5,9 megapixels (2976×1984)		Aprox. 3,9 megapixels (1984×1984)	Aprox. 5,3 megapixels (2656×1992)	Aprox. 5,0 megapixels*2 (2976×1680)
	S2	Aprox. 3,8 megapixels (2400×1600)	Aprox. 3,8 megapixels (2400×1600)	Aprox. 2,6 megapixels (1600×1600)	Aprox. 3,4 megapixels*2 (2112×1600)	Aprox. 3,2 megapixels*2 (2400×1344)
RAW	RAW / CRAW	24,0 megapixels (6000×4000)	Aprox. 9,3 megapixels (3744×2496)	24,0 megapixels*2 (6000×4000)		

* Os valores da resolução são arredondados para as centenas de milhares mais próximas.

* RAW/C-Raw as imagens são geradas em [3:2], e o rácio de aspecto definido é anexo.

















* As imagens JPEG e HEIF são geradas com o rácio de aspecto definido.

* Estes rácios de aspecto (M / S1 / S2) e contagens de pixels também se aplicam ao redimensionamento.

* 1: Ângulo de visão de aproximadamente 1,6 vezes a distância focal indicada.

* 2: Os rácios de aspecto são ligeiramente diferentes para estes tamanhos de imagem.

Tamanho do ficheiro/número de fotografias disponíveis

Qualidade da imagem	Tamanho do ficheiro [Approx. MB]	Disparos disponíveis [Approx.]* ¹	
JPEG* ²	 L	8,2	3700
	 M	4,4	6820
	 M	4,6	6630
	 M	2,6	11450
	 S1	3,1	9820
	 S1	1,9	12840
	S2	1,8	16290
HEIF* ³	 L	8,3	3600
	 M	6,3	4690
	 M	5,0	5830
	 M	3,9	7400
	 S1	3,5	8390
	 S1	2,8	10270
	S2	1,8	14250
RAW* ²	RAW	26,1	1170
	CRAW	13,2	2350
RAW+JPEG* ²	RAW +  L	26.1 + 8.2	890
	CRAW +  L	13.2 + 8.2	1430
RAW+HEIF* ³	RAW +  L	28.6 + 8.3	820
	CRAW +  L	15.8 + 8.3	1260

* 1: Número de fotos usando um cartão de 32 GB que está em conformidade com as normas de teste da Canon.

* 2: Quando definido como [Captura HDR **HDR PQ**: Desat.].

* 3: Quando definido como [Captura HDR **HDR PQ**: Ativar].

* Os tamanhos dos ficheiros são determinados com base nas normas de teste da Canon.

* O tamanho do ficheiro varia de acordo com as condições de disparo (como corte/rácio de aspeto, motivo, velocidade ISO, Estilo de Imagem e Funções Personalizadas).

Sequência máxima de disparos [Aproximadamente]

Número de disparos disponíveis quando definido para [C], sem disparos contínuos mais lentos

Qualidade da imagem		Obturador mecânico / 1ª cortina eletrônica (Aprox. 12 fotos/seg.)*1		Obturador eletrônico (Aprox. 40 fotos/seg.)*1	
		Cartão standard*2	Cartão de alta velocidade*3	Cartão standard*2	Cartão de alta velocidade*3
JPEG*4		540	1000 ou mais	190	190
		1000 ou mais	1000 ou mais	180	180
		1000 ou mais	1000 ou mais	180	180
		1000 ou mais	1000 ou mais	180	180
HEIF*5		470	1000 ou mais	180	180
		1000 ou mais	1000 ou mais	180	180
		1000 ou mais	1000 ou mais	180	180
		1000 ou mais	1000 ou mais	180	180
RAW*4		85	110	74	75
		240	1000 ou mais	140	140
RAW+JPEG*4		85	110	73	75
		170	390	140	140
RAW+HEIF*5		85	95	70	73
		160	180	140	140

* 1: Para obter detalhes sobre condições de disparo, consulte "[Modo de avanço e velocidade de disparo contínuo.](#)"

* 2: Número de fotos usando um cartão de 32 GB UHS-I que está em conformidade com as normas de teste da Canon.

* 3: Número de fotos usando um cartão de 32 GB UHS-II que está em conformidade com as normas de teste da Canon.

* 4: Quando definido como [Captura HDR **HDR PQ**: Desat.].

* 5: Quando definido como [Captura HDR **HDR PQ**: Ativar].

* A sequência máxima de disparos medida em condições que estão em conformidade com os padrões de teste da Canon (disparo contínuo de alta velocidade Fotografar+ no modo One-Shot AF, ISO 100 e Estilo Imagem Standard).

* A sequência máxima de disparos varia em função das condições de disparo (tais como recorte /rácio de aspecto, motivo, marca do cartão de memória, velocidade ISO, Estilo Imagem e Função Personalizada).

Gravação de vídeo

Formato de gravação de vídeos: MP4

Tempo estimado de gravação, taxa de bits do vídeo, e tamanho do ficheiro

Canon Log: OFF, HDR PQ: OFF

Tamanho de gravação de vídeos			Tempo de gravação total (aproximadamente)			Taxa de bits do vídeo (Aprox. Mbps)	Tamanho do ficheiro (Aprox. MB/ minuto)
			32 GB	128 GB	512 GB		
4K UHD 4K UHD recortado	59,94 fps 50,00 fps	IPB (Standard)	18 min.	1 h. 14 min.	4 h. 56 min.	230	1647
		IPB (Leve)	35 min.	2 h. 21 min.	9 h. 27 min.	120	860
	29,97 fps 25,00 fps 23,98 fps	IPB (Standard)	35 min.	2 h. 21 min.	9 h. 27 min.	120	860
		IPB (Leve)	1 h. 10 min.	4 h. 43 min.	18 h. 52 min.	60	431
4K UHD Vídeos Time-lapse	29,97 fps 25,00 fps	ALL-I	9 min.	36 min.	2 h. 25 min.	470	3362
Full HD Vídeos com Elevada Taxa de Fotogramas	179,82 fps 150,00 fps	IPB (Standard)	23 min.	1 h. 34 min.	6 h. 19 min.	180	1287
		IPB (Leve)	40 min.	2 h. 42 min.	10 h. 50 min.	105	751
	119,88 fps 100,00 fps	IPB (Standard)	35 min.	2 h. 22 min.	9 h. 28 min.	120	858
		IPB (Leve)	1 h. 0 min.	4 h. 3 min.	16 h. 15 min.	70	501
Full HD Recortado em Full HD	59,94 fps 50,00 fps	IPB (Standard)	1 h. 10 min.	4 h. 43 min.	18 h. 52 min.	60	431
		IPB (Leve)	2 h. 0 min.	8 h. 3 min.	32 h. 15 min.	35	252
	29,97 fps 25,00 fps 23,98 fps	IPB (Standard)	2 h. 20 min.	9 h. 23 min.	37 h. 35 min.	30	216
		IPB (Leve)	5 h. 47 min.	23 h. 11 min.	92 h. 47 min.	12	88
Full HD Vídeos Time-lapse	29,97 fps 25,00 fps	ALL-I	47 min.	3 h. 9 min.	12 h. 38 min.	90	644

* A taxa de bits aplica-se apenas à saída de vídeo, não a áudio ou metadados.

* O áudio é gravado quando [C.Fn4 Compactação de áudio: Ativar] (Áudio: AAC) está definido.

* A gravação de vídeo é interrompida se o tempo máximo de gravação por vídeo for excedido.

* Nenhum áudio é gravado durante aproximadamente os dois últimos fotogramas com o método de compressão para a qualidade de gravação do vídeo definido para IPB (Normal) ou IPB (Leve) e a câmara definida para [C.Fn4 Compactação de áudio: Ativar]. Além disso, o vídeo e o som podem ficar ligeiramente fora de sincronia quando os vídeos são reproduzidos no Windows.

Tamanho de gravação de vídeos			Tempo de gravação total (aproximadamente)			Taxa de bits do vídeo (Aprox. Mbps)	Tamanho do ficheiro (Aprox. MB/ minuto)
			32 GB	128 GB	512 GB		
4K UHD 4K UHD recortado	59,94 fps 50,00 fps	IPB (Standard)	12 min.	50 min.	3 h. 20 min.	340	2434
		IPB (Leve)	25 min.	1 h. 40 min.	6 h. 40 min.	170	1218
	29,97 fps 25,00 fps 23,98 fps	IPB (Standard)	25 min.	1 h. 40 min.	6 h. 40 min.	170	1218
		IPB (Leve)	50 min.	3 h. 20 min.	13 h. 20 min.	85	610
4K UHD Vídeos Time-lapse	29,97 fps 25,00 fps	ALL-I	9 min.	36 min.	2 h. 25 min.	470	3362
Full HD Vídeos com Elevada Taxa de Fotogramas	179,82 fps 150,00 fps	IPB (Standard)	15 min.	1 h. 3 min.	4 h. 12 min.	270	1931
		IPB (Leve)	28 min.	1 h. 53 min.	7 h. 35 min.	150	1073
	119,88 fps 100,00 fps	IPB (Standard)	23 min.	1 h. 34 min.	6 h. 19 min.	180	1287
		IPB (Leve)	42 min.	2 h. 50 min.	11 h. 22 min.	100	715
Full HD Recortado em Full HD	59,94 fps 50,00 fps	IPB (Standard)	47 min.	3 h. 9 min.	12 h. 36 min.	90	646
		IPB (Leve)	1 h. 24 min.	5 h. 39 min.	22 h. 38 min.	50	360
	29,97 fps 25,00 fps 23,98 fps	IPB (Standard)	1 h. 34 min.	6 h. 17 min.	25 h. 8 min.	45	324
		IPB (Leve)	2 h. 30 min.	10 h. 3 min.	40 h. 15 min.	28	202
Full HD Vídeos Time-lapse	29,97 fps 25,00 fps	ALL-I	31 min.	2 h. 6 min.	8 h. 25 min.	135	966

* A taxa de bits aplica-se apenas à saída de vídeo, não a áudio ou metadados.

* O áudio é gravado quando [C.Fn4 Compactação de áudio: Ativar] (Áudio: AAC) está definido.

* A gravação de vídeo é interrompida se o tempo máximo de gravação por vídeo for excedido.

* Nenhum áudio é gravado durante aproximadamente os dois últimos fotogramas com o método de compressão para a qualidade de gravação do vídeo definido para IPB (Normal) ou IPB (Leve) e a câmara definida para [C.Fn4 Compactação de áudio: Ativar]. Além disso, o vídeo e o som podem ficar ligeiramente fora de sincronia quando os vídeos são reproduzidos no Windows.

Requisitos de desempenho do cartão (gravação de vídeos) [velocidade de escrita/ leitura]

Tamanho de gravação de vídeos			8 bits	10 bits (Canon Log 3 / HDR PQ)
4K UHD 4K UHD recortado	59,94 fps 50,00 fps	IPB (Standard)	UHS Speed Class 3 ou superior	Categoria de Velocidade de Vídeo V60 ou superior
		IPB (Leve)	UHS Speed Class 3 ou superior	
	29,97 fps 25,00 fps 23,98 fps	IPB (Standard)	UHS Speed Class 3 ou superior	
		IPB (Leve)	SD Speed Class 10 ou superior	UHS Speed Class 3 ou superior
4K UHD Vídeos Time-lapse	29,97 fps 25,00 fps	ALL-I	Velocidade de leitura de 60 MB/seg. ou superior	
Full HD Vídeos com Elevada Taxa de Fotogramas	179,82 fps 150,00 fps	IPB (Standard)	UHS Speed Class 3 ou superior	Categoria de Velocidade de Vídeo V60 ou superior
		IPB (Leve)	UHS Speed Class 3 ou superior	UHS Speed Class 3 ou superior
	119,88 fps 100,00 fps	IPB (Standard)	UHS Speed Class 3 ou superior	
		IPB (Leve)	SD Speed Class 10 ou superior	UHS Speed Class 3 ou superior
Full HD Recortado em Full HD	59,94 fps 50,00 fps	IPB (Standard)	SD Speed Class 10 ou superior	UHS Speed Class 3 ou superior
		IPB (Leve)	SD Speed Class 6 ou superior	SD Speed Class 10 ou superior
	29,97 fps 25,00 fps 23,98 fps	IPB (Standard)	SD Speed Class 6 ou superior	
		IPB (Leve)	SD Speed Class 4 ou superior	
Full HD Vídeos Time-lapse	29,97 fps 25,00 fps	ALL-I	Velocidade de leitura de 30 MB/seg. ou superior	

Microfones incorporados e externos

Microfone incorporado: Microfones estéreo

Microfone externo (Terminal IN de microfone externo): Mini-conector estéreo de 3,5 mm de diâmetro

Microfone externo (sapata multifunções): Compatível com Microfone Estéreo Direcional DM-E1D

Focagem automática

Método de focagem: Dual Pixel CMOS AF

Intervalo de brilho de focagem (Tirar fotografias): EV -6.5 a 21 (com uma objetiva f/1.2,* ponto AF central, One-Shot AF, à temperatura ambiente, e ISO 100)

* Exceto objetivas RF com um revestimento Defocus Smoothing (DS)

Intervalo de brilho de focagem (Gravação de vídeo)

4K	EV -4.0 a 21	(com uma objetiva f/1.2,* ponto AF central, One-Shot AF à temperatura ambiente, ISO 100, e 29,97 / 25,00 fps.)
Full HD	EV -4.5 a 21	* Exceto objetivas RF com um revestimento Defocus Smoothing (DS)

Operação de focagem

	Tirar fotografias	Gravação de vídeo
Operação AF*1	<ul style="list-style-type: none">• One-Shot AF• AI Focus AF• Servo AF	<ul style="list-style-type: none">• One-Shot AF• Servo AF de Vídeo
Focagem manual (MF)	Suportado	Suportado

* 1: Disponível nos modos da Zona Criativa. Definido automaticamente nos modos da Zona Básica para se adequar ao modo de disparo.

* Quando definido para AI Focus AF, a câmara alterna automaticamente de One-Shot AF para Servo AF em resposta ao movimento do motivo (também se aplica durante o disparo contínuo).

* Definido automaticamente para **[AI Focus AF]** no modo < **[A]⁺** >.

Modo de focagem: AF / MF

* Aplica-se quando uma objetiva RF ou RF-S sem um interruptor de modo de focagem é utilizada.

* Quando são utilizadas objetivas com um interruptor de modo de focagem, a definição na objetiva tem precedência.

Compatibilidade de objetiva com base na área AF: Consulte o website da Canon

Número de áreas AF disponíveis para seleção automática

Área de focagem		Horizontal: Aprox. 100%, Vertical: Aprox. 100%
Número de zonas AF	Fotografias	Máx. de 1053 zonas (39×27)
	Vídeos	Máx. de 1053 zonas (39×27)

* Pode variar dependendo das definições.

Posições selecionáveis para o ponto AF

Área de focagem		Horizontal: Aprox. 90%, Vertical: Aprox. 100%
Número de posições	Fotografias	Máx. de 4897 posições (83×59)
	Vídeos	Máx. de 4067 posições (83×49)

* Quando definido como [AF de 1 ponto] e selecionado com o Multicontrolador.

* Os valores das posições selecionáveis dos pontos AF não representam o desempenho do AF.

Visor

Tipo: Visor eletrónico OLED a cores

Tamanho do ecrã: Aprox. 1,3 cm (0,5 polegadas)

Contagem de pontos (dots): Aprox. 3,690,000 pontos

Ampliação / Ângulo de visão: Aprox. $0,76\times$ / Aprox. $35,2^\circ$ (com a objetiva de 50 mm no infinito, -1 m^{-1})

Cobertura: Aprox. 100% (com qualidade de imagem JPEG Grande (3:2) e ponto de visão de aprox. 23 mm)

Ponto de visão: Aprox. 23 mm (a -1 m^{-1} a partir da extremidade da objetiva)

Ajuste dióptrico: Aprox. -4.0 a 2.0 m^{-1} (dpt)

Ecrã

Tipo: TFT a cores de cristais líquidos

Tamanho do ecrã: Aprox. 7,5 cm (3,0 polegadas) (rácio de aspeto do ecrã de 3:2)

Contagem de pontos (dots): Aprox. 1,620,000 pontos

Ângulo de visão: Aprox. 170° na vertical e na horizontal

Cobertura: Aprox. 100% na vertical e na horizontal (com tamanho de imagem L e rácio de aspeto de 3:2)

Brilho do Ecrã: Ajustável manualmente num intervalo de 1-7

Ecrã tátil: Sensor capacitivo

Saída HDMI

Saída de vídeo / áudio HDMI: Terminal HDMI micro OUT (Tipo-D)

* HDMI CEC não suportado

Resolução HDMI: Auto / 1080p / 1080i

Controlo de exposição

Funções de medição em várias condições de disparo

Item	Tirar fotografias	Gravação de vídeo
Sensor de medição	Medição de 384 zonas (24x16) utilizando os sinais de saída do sensor de imagem *1	
Modo de medição	Medição matricial	Sim * Quando são detetados rostos
	Medição parcial	Sim * Aprox. 5,9% no centro do ecrã*3
	Medição pontual*2	Sim * Aprox. 3,0% no centro do ecrã*3
	Medição ponderada com predominância ao centro	Sim * Quando nenhum rosto é detectado * Quando definido para o Canon Log 3
Medição do intervalo de brilho (à temperatura ambiente, ISO 100)	EV -3 a 20	EV -1 a 20

* 1: O mesmo se aplica quando definido para [1,6x (corte)].

* 2: A medição multipontos não está disponível (não suportada).

* 3: Quando definido como Enquadramento total. Os valores diferem quando definidos para 1,6x (corte) ou Teleconversor digital.

Velocidade ISO (índice de exposição recomendado) ao tirar fotografias

Definição manual de Velocidade ISO para Fotografias

	Velocidade ISO
Velocidade ISO normal	ISO 100–102400 (em incrementos de 1/3 ou 1 stops)
Velocidade ISO expandida	L (equivalente a ISO 50), H (equivalente a ISO 204800)

* Quando definido para [Prioridade do tom de destaque], o intervalo de configuração manual disponível é ISO 200–102400.

* As velocidades ISO expandidas não podem ser definidas no modo HDR ou para disparos HDR (HDR PQ).



Intervalo de definição de velocidade ISO manual para fotografias

Amplitude da velocidade ISO	Velocidade ISO
Mínimo	L (equivalente a ISO 50) a ISO 102400 (em incrementos de 1 stop)
Máximo	ISO 100 a H (equivalente a ISO 204800, em incrementos de 1 stop)

Intervalo de definição de ISO Automático para fotografias

Varição auto	Velocidade ISO
Mínimo	ISO 100–51200 (em incrementos de 1 stop)
Máximo	ISO 200-102400 (em incrementos de 1 stop)

Detalhes de ISO Automático para fotografias

Modo de Disparo		Sem flash	Utilizar o flash	
Controlo variável do limite máximo ISO Automático para E-TTL			Objetiva compatível	Objetiva incompatível
Zona Criativa	Fv / P / Tv / Av / M	ISO 100 ^{*1+2} –102400 ^{*2}	ISO 100 ^{*1+2} –6400 ^{*2}	ISO 100 ^{*1+2} –1600 ^{*2}
	B	ISO 400 ^{*3}	ISO 400 ^{*3}	
Zona Básica	 / 	ISO 100–25600	ISO 100–6400	ISO 100–1600
	SCN	Varia de acordo com o modo de disparo		
		Varia de acordo com o modo de disparo		

* 1: ISO 200 quando definido para [Prioridade do tom de destaque: Ativar/Aprimorado].

* 2: Varia dependendo das definições [Máxima] e [Mínima] para [Faixa auto].

* 3: Se estiver fora do intervalo de configuração, é alterado para o valor mais próximo de ISO 400.

Controlo variável do limite máximo ISO Automático para E-TTL: Suportado

Velocidade ISO (índice de exposição recomendado) ao gravar vídeos

Configuração manual da velocidade ISO para vídeos (no modo M)

	Canon Log 3	Velocidade ISO
Velocidade ISO normal	Desativar	ISO 100-25600 (em incrementos de 1/3 ou 1 stops)
	Ativar	ISO 800-25600 (em incrementos de 1/3 ou 1 stops)
Velocidade ISO expandida	Desativar	H (equivalente a ISO 32000, 40000, 51200, 64000, 80000, 102400, ou 204800)
	Ativar	L (equivalente a ISO 100, 125, 160, 200, 250, 320, 400, 500, ou 640) H (equivalente a ISO 32000, 40000, 51200, 64000, 80000, 102400, ou 204800)

* A velocidade ISO máxima quando definida manualmente corresponde à configuração **[Faixa sensib. ISO]**.

* Quando definido para **[Prioridade do tom de destaque]**, o intervalo de configuração é ISO 200-25600.

* As velocidades ISO expandidas não estão disponíveis na gravação de vídeo HDR ou HDR PQ, na gravação de vídeo com filtros criativos de disparo, definição de saída HDMI RAW ou quando o zoom digital está definido.

* O intervalo de predefinição quando definido para Canon Log 3 é L e ISO 800–25600.

Definição automática de velocidade ISO para vídeos (no modo P / Tv / Av e no modo M com ISO Auto)

	Canon Log 3	Velocidade ISO
Velocidade ISO normal	Desativar	ISO 100-25600 (em incrementos de 1/3 ou 1 stops)
	Ativar	ISO 800-25600 (em incrementos de 1/3 ou 1 stops)
Velocidade ISO expandida	Desativar	H (equivalente a ISO 32000, 40000, 51200, 64000, 80000, 102400, ou 204800)
	Ativar	

* A velocidade ISO máxima quando definida automaticamente corresponde à configuração **[Máx. para Auto]**.

* Quando definido para **[Prioridade do tom de destaque]**, o intervalo de configuração é ISO 200-25600.

* As velocidades ISO expandidas não estão disponíveis na gravação de vídeo HDR ou HDR PQ, na gravação de vídeo com filtros criativos de disparo, definição de saída HDMI RAW ou quando o zoom digital está definido.

Intervalo de definição de velocidade ISO manual para vídeos

Amplitude da velocidade ISO	Velocidade ISO
Mínimo	ISO 100–25600 ou H (equivalente a ISO 102400), em incrementos de 1 stop
Máximo	ISO 200–25600 ou H (equivalente a ISO 51200, 102400, ou 204800), em incrementos de 1 stop

Configuração ISO Auto máxima para vídeos

	Velocidade ISO
Máx. para Auto	ISO 6400–25600 ou H (equivalente a ISO 51200, 102400, ou 204800), em incrementos de 1 stop

Definição ISO Auto máxima para vídeos time-lapse

	Velocidade ISO
Máx. para Auto	ISO 400, 800, 1600, 3200, 6400, 12800 ou 25600, em incrementos de 1 stop

Obturador

Tirar fotografias

Tipo:

Obturador de plano focal controlado eletronicamente

Obturador, usando o sensor de imagem

Modo do Obturador

Obturador mecânico
1ª cortina eletrônica
Obturador eletrônico

Velocidade do obturador / Velocidade de sincronização X

Modo do Obturador	Intervalo de definição	Definir incrementos	Sinc X
Obturador mecânico	1/8000–30 seg., "Bulb"	1/3 stop, 1/2 stop	1/200 seg.
1ª cortina eletrônica			1/250 seg.
Obturador eletrônico*1*2	1/16000*3, 1/8000–30 sec., "Bulb"		

* 1: 1/16000 seg. só está disponível no modo Tv ou M (até 1/8000 seg. no modo Fv, P, ou Av).

* 2: Quando a velocidade do obturador está definida para 1/16000 seg., o valor da abertura ou a velocidade ISO podem ser ajustados para controlar a exposição dependendo das condições de disparo, porque a exposição não pode ser controlada em incrementos de 1/3 ou 1/2 stops.

* 3: Até 1/8000 seg. quando definido para disparo contínuo de Alta velocidade + modo de avanço, modo de disparo contínuo RAW, modo HDR, variação de focagem ou mesma exposição para nova abertura (velocidade ISO / Tv, Tv).

Gravação de vídeo

Tipo: Obturador, usando o sensor de imagem

Velocidade do obturador:

1/8000–1/25* seg.

* Varia de acordo com a taxa de fotografias.

Vídeos no modo Tv ou M: 1/8000–1/8*1 seg.

* Varia de acordo com o modo de disparo e a taxa de fotografias.

* 1: A velocidade mínima é 1/125 seg. (NTSC) ou 1/100 seg. (PAL) quando definido para [Alta Taxa Quadros: Ativar].

Estabilização de imagem (Modo IS): Fornecido

Avanço

Modo de avanço e velocidade de disparo contínuo

[Máx. Aprox.]

Modo de avanço	Operação AF	Obturador mecânico	1ª cortina eletrônica	Obturador eletrônico
Disparo único		Sim	Sim	Sim
Disparo contínuo de alta velocidade +	One-Shot AF Servo AF	12 disparos/seg.	12 disparos/seg.	40 disparos/seg.
Disparo contínuo de alta velocidade	One-Shot AF Servo AF	5,5 disparos/seg.	7,0 disparos/seg.	20 disparos/seg.
Disparo contínuo de baixa velocidade	One-Shot AF Servo AF	3,0 disparos/seg.	3,0 disparos/seg.	5,0 disparos/seg.
Temporizador automático: 10 seg.		Sim	Sim	Sim
Temporizador automático: 2 seg.		Sim	Sim	Sim
Temporizador automático: Disparo contínuo		Sim	Sim	Sim

Flash externo

Contactos da sapata de acessórios:

21 pinos para acessórios compatíveis com a sapata multifunções, 5 pinos para sync X e comunicação

Compensação da exposição do flash: ± 3 stops (em incrementos 1/3 ou 1/2 stops)

Reprodução

Item	Fotografias	Videos
Visualização de pontos AF	Sim	
Grelha de reprodução	Desligado / 3×3 / 6×4 / 3×3+diag	
Visualização ampliada	1.5×–10× (15 níveis)	
Definir condições de procura de imagens	Condições de pesquisa Classificação / Data / Pasta / Proteção / Tipo de ficheiro (1) / Tipo de ficheiro (2)	
Classificação	OFF / ★ a ★★★★★ Selecionar imagens / Selecionar intervalo / Todas as imagens na pasta / Todas as imagens no cartão / Todas as imagens encontradas	
Proteger imagens	Selecionar imagens / Selecionar intervalo / Todas as imagens na pasta / Desproteger todas as imagens na pasta / Todas as imagens no cartão / Desproteger todas as imagens no cartão / Todas as imagens encontradas / Desproteger todas as imagens encontradas	
Processamento imagem RAW na câmara	Sim	
Redimensionar	Sim	
Recortar	Sim	

Processamento de imagens RAW na nuvem

Uma funcionalidade para fazer upload de imagens para image.canon para processamento RAW baseado na nuvem.

Requer alguma preparação, tal como emparelhar a câmara e enviar informações para efeitos de faturação.

Captação de fotogramas de vídeos em 4K

Fotogramas individuais de vídeos 4K gravados com a câmera podem ser gravados em aprox. 8,3 megapixels (3840×2160) fotografias (JPEG ou HEIF).

* Nos vídeos normais, as fotografias são gravadas como JPEGs e nos vídeos HDR PQ como imagens HEIF.

* As imagens podem ser extraídas de vídeos 4K ou 4K recortados.

* A extração não é possível a partir de vídeos Canon Log 3.

* O redimensionamento ou corte e edição na câmera Filtro criativo/Assistência criativa não são suportados para fotografias extraídas.

Ordem de Impressão (DPOF)

Compatível com DPOF Versão 1.1

Interface externa

Terminal digital

Tipo de terminal	USB Tipo-C
Transmissão	Equivalente a USB SuperSpeed Plus (USB 3.2 Gen 2)
Aplicações	<ul style="list-style-type: none">• Para comunicação com computador / comunicação com smartphone• Carregamento de bateria USB / fonte de alimentação da câmera

Terminal da saída HDMI: Terminal HDMI micro OUT (Tipo-D)

Terminal de entrada do microfone externo: Miniconetor estéreo de 3,5 mm de diâmetro

Terminal dos auscultadores: Miniconetor estéreo de 3,5 mm de diâmetro

Terminal do telecomando: Terminal compatível com telecomando RS-60E3

Fonte de alimentação

Bateria

Baterias compatíveis	LP-E6NH / LP-E6N / LP-E6
Quantidade utilizada	1

Carregamento de bateria USB/Fonte de alimentação da câmara: Utilizar Transformador de Corrente USB PD-E1

Fonte de alimentação AC

Transformador CA	AC-E6N
Acoplador DC	DR-E6

Número de disparos disponíveis

Método de disparo	Temperatura	Disparos disponíveis (aprox.)	
		Poupança de energia*1	Suave*2
Visor	23°C	450	320
Ecrã		760	580

* 1: Baseado nas normas CIPA.

* 2: De acordo com as condições de medição da Canon, que são baseadas nas normas CIPA.

* Utilizando um novo, totalmente carregado LP-E6NH

* O número de disparos disponíveis pode variar muito dependendo do ambiente de disparo.

* Menos fotos podem estar disponíveis com um acessório compatível instalado na sapata multifuncional, porque a câmara alimenta o acessório.

* LP-E6N / LP-E6 também pode ser usado, mas estão disponíveis menos fotografias.

* Utilizando duas baterias LP-E6NH com punho de bateria BG-R10 aproximadamente duplica o número de fotografias disponíveis, em comparação com a tabela acima.

Tempo de operação disponível

Condições de utilização			Temperatura	Tempo de operação disponível
Tempo disponível para exposição "Bulb"			23°C	Aprox. 5 h. 0 min.
Tempo disponível para disparo no modo Visualização Direta * Utilizar o ecrã			23°C	Aprox. 5 h. 0 min.
Tempo disponível para gravação de vídeos * Servo AF do vídeo: Desativar * Corte de vídeo: Desativar	4K	<ul style="list-style-type: none"> • IPB (Standard) • 59,94 fps / 50,00 fps 	23°C	Aprox. 1 h. 20 min.
			0°C	Aprox. 1 h. 20 min.
	Full HD	<ul style="list-style-type: none"> • IPB (Standard) • 29,97 fps/25,00 fps 	23°C	Aprox. 3 h. 50 min.
			0°C	Aprox. 3 h. 40 min.
Tempo disponível para reprodução contínua de vídeos (reprodução normal)	4K	<ul style="list-style-type: none"> • IPB (Standard) • 59,94 fps / 50,00 fps 	23°C	Aprox. 5 h. 30 min.

* Com uma nova LP-E6NH, totalmente carregada

Dimensões e peso

Dimensões

(W) × (H) × (D)	Aprox. 138,4×98,4×88,4 mm
-----------------	---------------------------

* Com base nas Diretivas CIPA.

Peso

Corpo (incluindo bateria e cartão 1) * Com base nas Diretivas CIPA.	Aprox. 670 g
Apenas o corpo	Aprox. 588 g

* Não inclui a tampa do corpo ou a cobertura da sapata.

Ambiente de funcionamento

Temperatura de operação: 0–40°C

Humidade operacional: 85% ou inferior

Comunicação Wi-Fi (LAN sem fios)

Normas suportadas (equivalente às normas IEEE 802.11b/g/n/a/ac)

Padrões Wi-Fi	Método de transmissão	Velocidade máxima de ligação
IEEE 802.11b	Modulação DSSS	11 Mbps
IEEE 802.11g	Modulação OFDM	54 Mbps
IEEE 802.11n		72,2 Mbps
IEEE 802.11a		54 Mbps
IEEE 802.11ac		86,7 / 200 / 433,3 Mbps

* Não compatível com MIMO (Multiple-input and multiple-output).

Frequência de transmissão (Frequência central)

Banda 2,4 GHz

Frequência	2412 a 2462 MHz
Canais	1 a 11 canais

Banda 5 GHz

Frequência	5180 a 5825 MHz
Canais	36 a 165 canais

* Características técnicas variam consoante o país/região.

Métodos de autenticação e encriptação de dados

Método de ligação	Autenticação	Encriptação
Ponto de acesso da câmara	WPA2 / WPA3-Personal	AES
	Aberto	Desativar
Infraestrutura	Aberto	WEP
		Desativar
	Chave partilhada	WEP
	WPA / WPA2 / WPA3-Personal	TKIP AES
WPA / WPA2 / WPA3-Enterprise		

Bluetooth

Conformidade com as normas: Em conformidade com Bluetooth Specification Version 5.1 (tecnologia de Baixo Consumo de Energia Bluetooth)

Método de transmissão: Modulação GFSK

- Todos os dados acima são baseados nos padrões de teste da Canon e nos padrões de teste e diretivas da CIPA (Camera & Imaging Products Association).
- As dimensões e o peso indicados acima têm por base as Diretivas CIPA (exceto o peso só do corpo da câmara).
- As características técnicas e o aspeto do produto estão sujeitos a alterações sem aviso prévio.
- Se ocorrerem problemas com uma objetiva sem ser da Canon instalada na câmara, contacte o respetivo fabricante.

Marcas comerciais e licenças

[☑ Marcas Comerciais](#)

[☑ About MPEG-4 Licensing](#)

[☑ Acessórios](#)

Marcas Comerciais

- Adobe é uma marca comercial da Adobe Systems Incorporated.
- Microsoft e Windows são marcas comerciais ou marcas registradas da Microsoft Corporation nos Estados Unidos e/ou noutros países.
- App Store e macOS são marcas comerciais da Apple Inc., registradas nos EUA e noutros países.
- Google Play e Android são marcas comerciais da Google LLC.
- iOS é uma marca comercial ou uma marca comercial registrada da Cisco nos EUA e noutros países e é utilizada sob licença.
- QR Code é uma marca comercial da Denso Wave Inc.
- O logótipo SDXC é uma marca comercial da SD-3C, LLC.
- HDMI, o logótipo HDMI e High-Definition Multimedia Interface são marcas comerciais ou marcas registradas da HDMI Licensing LLC.
- USB Tipo-C™ e USB-C™ são marcas registradas do USB Implementers Forum.
- O logótipo Wi-Fi CERTIFIED e a Wi-Fi Protected Setup são marcas comerciais da Wi-Fi Alliance.
- A marca e os logótipos Bluetooth® são marcas registradas da Bluetooth SIG, Inc. e qualquer utilização dessas marcas pela Canon Inc. é feita sob licença. Outras marcas comerciais e nomes comerciais são propriedade dos respetivos proprietários.
- Todas as outras marcas comerciais pertencem aos respetivos proprietários.

About MPEG-4 Licensing

"This product is licensed under AT&T patents for the MPEG-4 standard and may be used for encoding MPEG-4 compliant video and/or decoding MPEG-4 compliant video that was encoded only (1) for a personal and non-commercial purpose or (2) by a video provider licensed under the AT&T patents to provide MPEG-4 compliant video. No license is granted or implied for any other use for MPEG-4 standard."

THIS PRODUCT IS LICENSED UNDER THE AVC PATENT PORTFOLIO LICENSE FOR THE PERSONAL USE OF A CONSUMER OR OTHER USES IN WHICH IT DOES NOT RECEIVE REMUNERATION TO (i) ENCODE VIDEO IN COMPLIANCE WITH THE AVC STANDARD ("AVC VIDEO") AND/OR (ii) DECODE AVC VIDEO THAT WAS ENCODED BY A CONSUMER ENGAGED IN A PERSONAL ACTIVITY AND/OR WAS OBTAINED FROM A VIDEO PROVIDER LICENSED TO PROVIDE AVC VIDEO. NO LICENSE IS GRANTED OR SHALL BE IMPLIED FOR ANY OTHER USE. ADDITIONAL INFORMATION MAY BE OBTAINED FROM MPEG LA, L.L.C. SEE [HTTP://WWW.MPEGLA.COM](http://www.mpegla.com)

* Aviso apresentado em Inglês, conforme requerido.

Recomenda-se a utilização de acessórios originais da Canon

Este produto foi concebido de forma a oferecer resultados ideais quando utilizado em conjunto com acessórios originais da Canon. Por conseguinte, recomenda-se vivamente a utilização deste produto com acessórios originais.

A Canon não se responsabiliza por quaisquer danos neste produto e/ou acidentes, como avarias, incêndios, etc., decorrentes da falha de acessórios não originais da Canon (p. ex., fuga e/ou explosão de uma bateria). Tenha em atenção que reparações resultantes do funcionamento incorreto de acessórios que não sejam originais não são abrangidas pela garantia destinada a reparações, apesar de ser possível solicitar a reparação dos mesmos, mediante o pagamento de um determinado valor.

⚠ Atenção

- A Bateria LP-E6NH é exclusiva para produtos da Canon. Se a utilizar com um carregador de bateria ou um produto incompatível, pode provocar uma avaria ou originar acidentes pelos quais a Canon não poderá ser responsabilizada.

Consulte o seguinte site para obter detalhes sobre acessórios compatíveis.

- <https://cam.start.canon/H002/>

