

# Canon EFS LENS

## EF-S18-135mm f/3.5-5.6 IS



**IMAGE STABILIZER**

**JPN**

使用説明書

# キヤノン製品のお買い上げ誠にありがとうございます。

EF-S18-135mm F3.5-5.6 IS は EF-S レンズ対応デジタル一眼レフカメラ\*用に開発された、手ブレ補正機能を備えた高性能・高倍率ズームレンズです。

\* EF-S レンズ対応 EOS カメラは、以下のとおりです。  
(2014 年 5 月現在)

他の EOS カメラには装着できません。

EOS 7D、EOS 70D、EOS 60D、EOS 60Da、EOS 50D、EOS 40D、EOS 30D、EOS 20D、EOS 20Da、EOS Kiss X7i、EOS Kiss X7、EOS Kiss X6i、EOS Kiss X5、EOS Kiss X4、EOS Kiss X3、EOS Kiss X2、EOS Kiss X70、EOS Kiss X50、EOS Kiss F、EOS Kiss デジタル X、EOS Kiss デジタル N、EOS Kiss デジタルマウントアダプター EF-EOS M と併用時に EOS M2\*1、EOS M

● IS は Image Stabilizer (手ブレ補正機能) の略称です。

## 特長

1. シャッター速度換算で、約 4 段分\*2の手ブレ補正機能を備えています。  
また撮影状況（静止した被写体の撮影、流し撮りなど）に応じて最適な手ブレ補正を行います。
2. 非球面レンズと UD レンズを採用することにより、優れた描写性能を実現しています。
3. 円形絞りの採用により、なめらかで美しいボケ味が得られます。

\*1：国または地域によっては取り扱いがございません。

\*2： $[1/(\text{焦点距離} \times 1.6)]$  秒を基準にしています。  
一般に手ブレを防ぐためには「 $1/(\text{焦点距離})$  秒以上のシャッター速度が必要といわれています。(35mm フォーマットの場合。EF-S レンズの場合は「 $[1/(\text{焦点距離} \times 1.6)]$  秒」となります。)

### 安全上のご注意

- レンズ、またはレンズを付けた一眼レフカメラで、太陽や強い光源を直接見ないようにしてください。視力障害の原因となります。特に、レンズ単体で直接太陽をのぞかないでください。失明の原因となります。
- レンズ、またはレンズを付けた一眼レフカメラを日光の下にレンズキャップを付けないまま放置しないでください。太陽の光が焦点を結び、火災の原因となることがあります。

### 取り扱い上のご注意

- レンズを寒いところから暖かいところに移すと、レンズの外部や内部に水滴が付着（結露）することがあります。そのようなときは、事前にレンズをビニール袋に入れて、周囲の温度になじませてから、取り出してください。また、暖かいところから寒いところに移すときも、同様にしてください。
- 直射日光下の車の中などは予想以上に高温になります。レンズの故障の原因になることがありますので、このような場所にレンズを放置しないでください。

### 本文中のマークについて



撮影に不都合が生じる恐れのある注意事項などが書いてあります。



基本操作に加えて知っておいていただきたい事項が書いてあります。

## 各部の名称

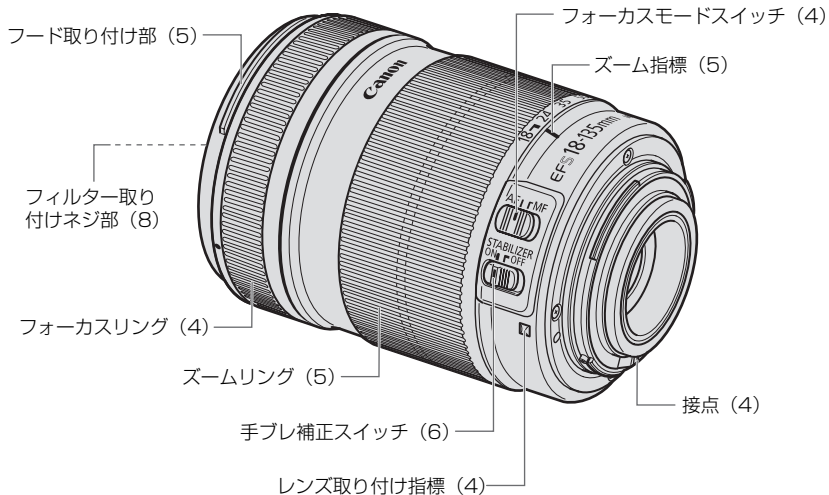

(\*\*) の\*\*部は参照ページを示しています。

## 1 レンズの着脱

レンズの着脱方法については、カメラの使用説明書を参照してください。

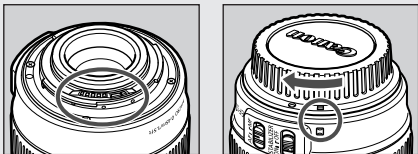

- レンズを外したときは、接点やレンズ面を傷付けないように接点を上にして置いてください。
- 接点に汚れ、傷、指紋などが付くと、接触不良や腐食の原因となることがあり、カメラやレンズが正確に作動しないことがあります。
- 汚れや指紋などが付着した場合は、柔らかい布で接点を清掃してください。
- レンズを外したときは、ダストキャップを付けてください。取り付けは、図のようにレンズ取り付け指標とダストキャップの□の指標をあわせて時計方向に回します。取り外しは、逆の手順で行います。

## 2 フォーカスモードの設定

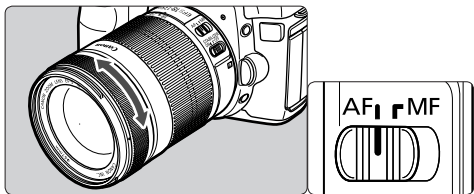

オートフォーカス (AF) で撮影するときは、フォーカスモードスイッチを AF にします。  
マニュアルフォーカス (MF) で撮影するときは、フォーカスモードスイッチを MF にし、フォーカスリングを回します。



- AF 作動中は、レンズの回転部分に触れないでください。
- フォーカスモードスイッチが AF のときは、MF ができません。

### 3 フード (別売)

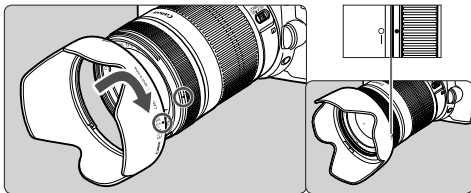

レンズフード EW-73B は、有害光線をカットするとともに、雨・雪・ほこりなどからレンズ前面を保護します。

フードの赤い取り付け位置マークとレンズ先端の赤指標をあわせ、レンズの赤指標とフードの停止位置マークが合うまで、フードを矢印の方向に回して確実に取り付けてください。

収納時にはフードをレンズに逆向きにかぶせることができます。

- ❗ ● フードが正しく取り付けられていないと、撮影画面にケラレが生じることがあります。
- フードの取り付けや取り外しをするときは、フードの根元を持って回してください。フードの先の方を持つと変形して回らなくなることがあります。

### 4 ズーミング

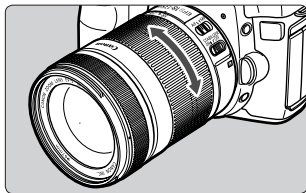

ズームリングを回転させてズーミングします。

**最短撮影距離**：焦点距離により最短撮影距離が変化します。

18mm	： 0.49m
50mm	： 0.47m
135mm	： 0.45m

**撮影倍率**

18mm	： 0.05倍
50mm	： 0.12倍
135mm	： 0.21倍

- ❗ ● ピント合わせはズーミングしたあとで行ってください。ピントを合わせてからズーミングすると、ピント誤差が生じることがあります。

## 5 手ブレ補正機能

手ブレ補正機能はフォーカスモードが AF/MF どちらの場合でも使用できます。

また撮影状況（静止した被写体の撮影、流し撮りなど）に応じて最適な手ブレ補正を行います。

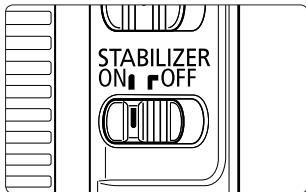

### 1 手ブレ補正スイッチをONにします。

- 手ブレ補正機能を使用しないときはOFFにします。

### 2 シャッターボタンを半押しすると、手ブレ補正機能が働きます。

- ファインダー像が安定したことを確認し、シャッターボタンを全押しして撮影します。

- 被写体が動いてしまう「被写体ブレ」は補正できません。
- 大きく揺れ動く乗り物から撮影するときは、手ブレ補正効果が十分に得られないことがあります。
- 手ブレ補正機能をONにすると、OFFの時に比べて電池が消耗し、撮影可能枚数や動画撮影時間が少なくなります。

- 静止した被写体の撮影では、すべての方向の手ブレを補正します。
- 水平方向の流し撮りのときは上下方向の手ブレ、垂直方向の流し撮りのときは左右方向の手ブレを補正します。
- 三脚を使用した場合もブレ補正効果が得られます。ただし三脚の種類や撮影条件により、手ブレ補正機能をOFFにした方が良い場合があります。
- 一脚を使用した場合も、手持ち撮影と同等の手ブレ補正効果があります。
- 手ブレ補正機能はエクステンションチューブ EF12 II/EF25 II を使用しても作動します。
- カメラのカスタム機能で AF 作動操作を変更したときは、変更後の AF 作動ボタン操作でも手ブレ補正機能が作動します。

## 手ブレ補正機能

このレンズの手ブレ補正は、次のような条件の手持ち撮影で効果を発揮します。

- 夕景や室内など、薄暗い場所
- 美術館や舞台など、ストロボ撮影が禁止されている場所
- 足場が不安定な状況
- その他、速いシャッター速度が使用できない状況
- 移動する被写体を流し撮りする場合

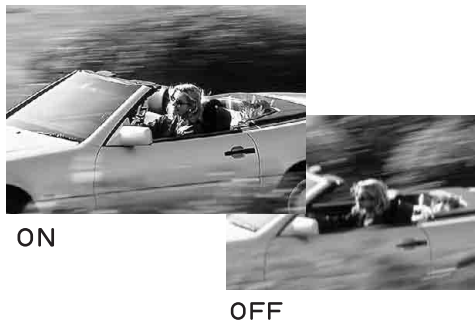



## 6 フィルター（別売）

フィルターは、レンズ先端のフィルター取り付けネジ部に取り付けてください。



- フィルターは 1 枚のみ使用できます。
- 偏光フィルターはキヤノン円偏光フィルター PL-CB（67mm）を使用してください。
- 円偏光フィルターの調整操作は、フードを外して行ってください。

## 7 エクステンションチューブ（別売）

エクステンションチューブ EF12 II/EF25 II を使用して拡大撮影ができます。撮影距離範囲と撮影倍率は次のようになります。

		撮影距離範囲(mm)		撮影倍率(倍)	
		近距離側	遠距離側	近距離側	遠距離側
EF12 II	18mm	使用できません			
	135mm	305	1552	0.38	0.09
EF25 II	18mm	使用できません			
	135mm	252	807	0.59	0.21



正確なピント合わせのため、MFをおすすめします。

## 8 主な仕様

焦点距離・明るさ	18 - 135mm F3.5 - 5.6
レンズ構成	12群 16枚
最小絞り	F22 - 36*1
画角	対角 74°20' ~ 11°30'、垂直 45°30' ~ 6°20'、水平 64°30' ~ 9°30'
最短撮影距離	0.45m (135mm 時) *2
最大撮影倍率	0.21 倍 (135mm 時)
画界	327 × 503mm (0.49m 時) ~ 75 × 112mm (0.45m 時)
フィルター径	67mm
最大径×長さ	75.4 × 101mm
質量	455g
フード	EW-73B (別売)
レンズキャップ	E-67/E-67 II
ケース	LP1116 (別売)

\*1 数値は絞り表示が 1/3 段ごとの場合です。1/2 段ごとの場合は F22-38 になります。

\*2 焦点距離により最短撮影距離が変化します。

- 35mm フォーマット換算での焦点距離イメージは 29-216mm となります。
- レンズの長さはマウント面からレンズ先端までの寸法です。付属のレンズキャップおよびダストキャップをつけたときの長さは寸法表示 +21.5mm (レンズキャップが E-67 の場合) / +24.2mm (レンズキャップが E-67 II の場合) になります。
- 大きさ・質量は本体のみの値です。
- エクステンダー EF1.4X II/EF2X II は使用できません。またクローズアップレンズは使用可能なサイズがありません。
- 絞り値はカメラ側で設定します。ズーミングによる絞り値の変化はカメラが自動的に補正します。
- 記載データはすべて当社基準によります。
- 製品の仕様および外観の一部を予告なく変更することがあります。

## 修理対応について

1. 保証期間経過後の修理は原則として有料となります。なお、運賃諸掛かりはお客様にてご負担願います。
2. 本製品の修理対応期間は、製品製造打切り後7年間です。なお、弊社の判断により修理対応として同一機種または同程度の仕様製品への本体交換を実施させていただく場合があります。同程度の機種との交換の場合、ご使用の消耗品や付属品をご使用いただけないことがあります。
3. 修理品をご送付の場合は、撮影された画像を添付するなど、修理箇所を明確にご指示のうえ、十分な梱包でお送りください。

キヤノン EF レンズホームページ

***canon.jp/ef***

キヤノンお客様相談センター

**050-555-90002** (直通)

受付時間 (平日 / 土 / 日 / 祝) 9:00 ~ 18:00

(1/1 ~ 3 は休ませていただきます)

※ 海外からご利用の方、または050からはじまるIP電話番号をご利用いただけない方は043-211-9556をご利用ください。

※ 受付時間は予告なく変更する場合があります。あらかじめご了承ください。

**Canon**