

<定着器の交換をする際にお読みください>

定着器の交換は、本書に記載されている手順にしたがって行ってください。

▲ 警告 ネックレス、ブレスレットなどの金属物が製品内部に
触れないように注意する

製品内部には高圧になる部分があります。金属物が触
れると、やけどや感電の原因になります。

▲ 注意 定着器を交換するときの注意

定着器が完全に冷えてから作業を行ってください。定
着器が高温のまま触れると、やけどの原因になります。

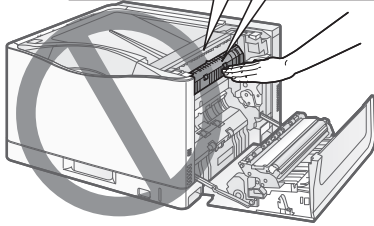

● 重要 定着器の交換後にはリセット操作が必要です

「6. 定着器のカウンタをリセットします。」を参照し
て、カウンタのリセットを行ってください。

定着器のローラなどについて

指定された以外の部分は、持ったり、触れたりしない
でください。印刷品質の低下や故障の原因になります。

梱包材について

梱包材は予告なく位置・形状が変更されたり、追加や
削除されることがあります。

取り外した梱包材について

地域の条例にしたがって処分してください。

定着器の位置

定着器は、右カバーを開けたところにあります。

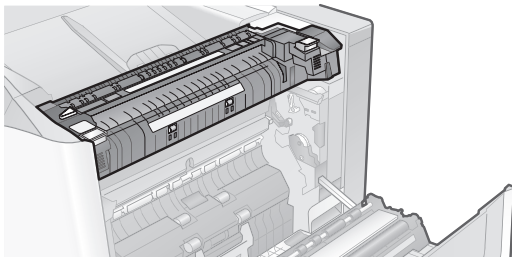

1. 右カバーを開けます。

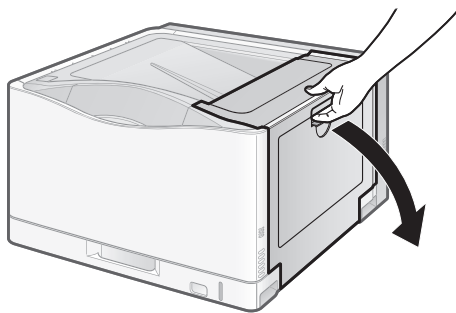

2. 定着器を取り外します。

取っ手のボタンを押しながら、引き出します。

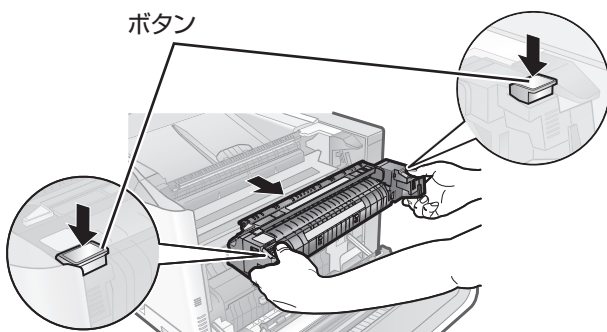

3. 新しい定着器を用意します。

- (1) 新しい定着器を取り出します。
- (2) 梱包材のつまみを持って、矢印の方向に取り外します。

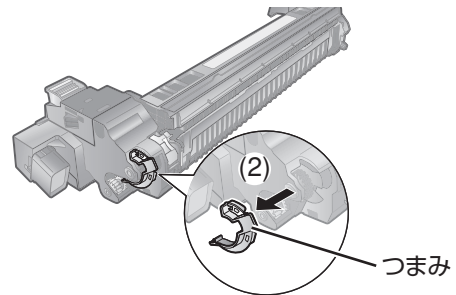

4. 定着器をプリンタに取り付けます。

- (1) 右側にあるコネクタを合わせます。
- (2) 定着器を水平に取り付けます。

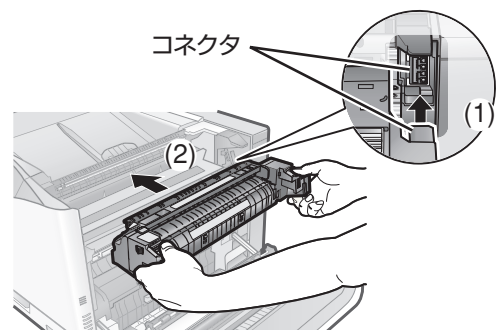

- (3) 定着器を押して、確実に取り付けます。

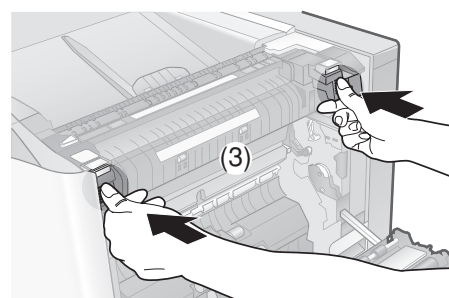

5. 右カバーを開めます。

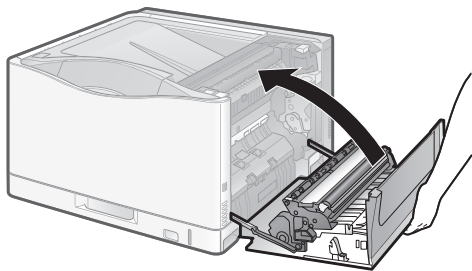

6. 定着器のカウンタをリセットします。

定着器を交換したあとは、次の手順でカウンタのリセットを行います。

重要 交換時のみ行う

定着器を交換しないで行くと、カウンタが正しく操作しなくなり、プリンタが故障する原因になります。

【LBP9200C の場合】

- (1) プリンタステータスウィンドウを表示します。
タスクトレイに表示されている [] をクリックして、プリンター名を選択します。



- (2) [オプション] メニューから [デバイス設定] → [部品カウンターリセット] を選択します。

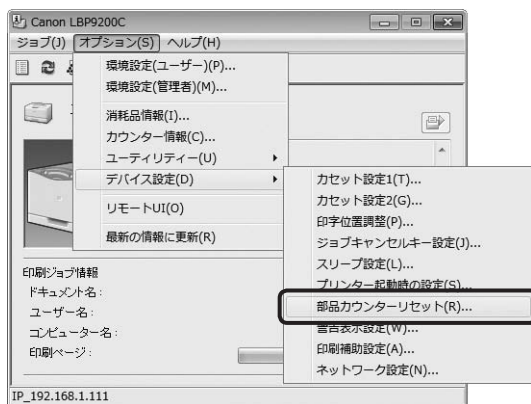

- (3) [定着器] にチェックマークを付けて、[OK] をクリックします。

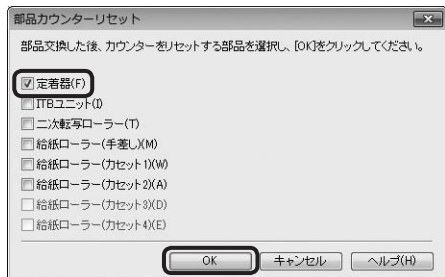

- (4) メッセージが表示されたら、[はい] をクリックします。

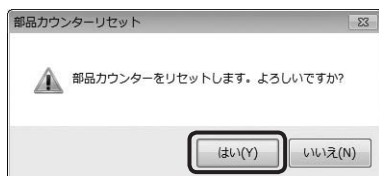

→カウンターのリセットが完了します。

【LBP9650Ci/LBP9600C/ LBP9510C/LBP9500C の場合】

※ 以下の手順は、LBP9600C/LBP9500C の画面を例に説明しています。

- (1) [] (オンライン) を押します。
オンラインランプが消灯し、操作パネルで設定できる状態になります。
- (2) [] (セットアップ) を押します。
- (3) [] で「ユーザメンテナンス」を選択し、[OK] を押します。



- (4) [] で「カウンタ初期化」を選択し、[OK] を押します。

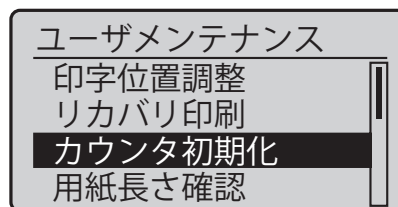

- (5) 「定着器」を選択し、[OK] を押します。

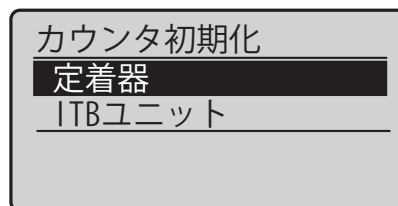

- (6) [] で「はい」を選択し、[OK] を押します。

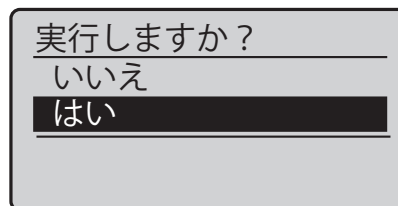

- (7) [] (オンライン) を押します。
オンラインランプが点灯し、ディスプレイに表示されていた「定着器交換準備」が消えます。

使用済み定着器の処分について

事業所でお使いの場合は、産業廃棄物処理業者に廃棄物処理を委託するなど、法令にしたがって処分してください。
一般家庭でお使いの場合は、地域の条例にしたがって処分してください。