

Canon

EOS M6 Mark II

補足情報

この使用説明書は、EOS M6 Mark IIのファームウェアがVer.1.1.0以上であることを前提に説明しています。

システム図

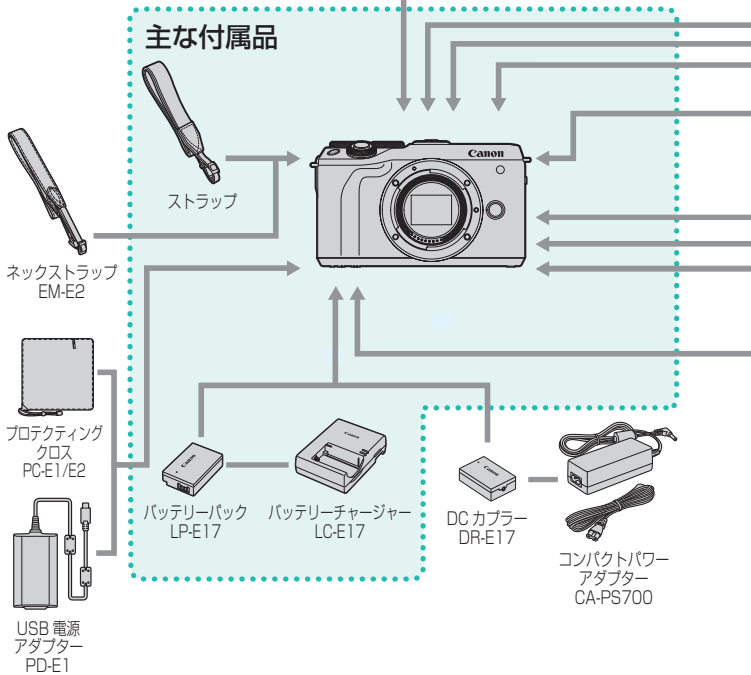

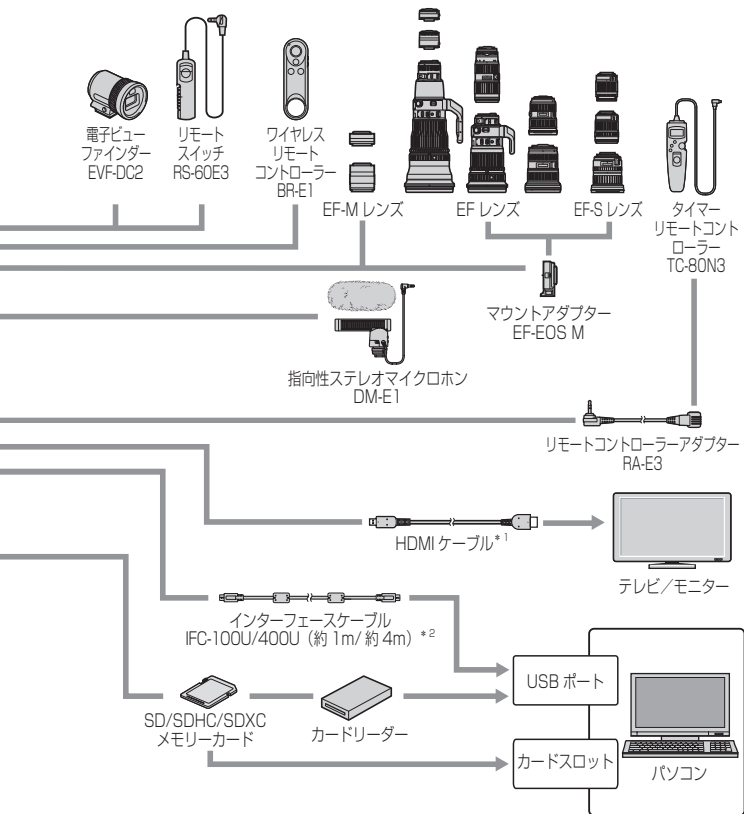

*1: 長さ2.5m以下の市販品をお使いください。カメラ側の端子はタイプDです。

*2: カメラ側/パソコン側の端子はともにUSB Type-Cです。

主な仕様

■ 型式

型式	デジタル一眼ノンレフレックスAF・AEカメラ
記録媒体	SD/SDHC/SDXCメモリーカード * UHS-II、UHS-Iカード対応
撮像画面サイズ	約22.3×14.8mm
使用レンズ	キヤノンEF-Mレンズ群 * マウントアダプター併用により、EF/EF-Sレンズが使用可能（RFレンズ使用不可） （有効撮影画角は、表記焦点距離の約1.6倍に相当）
レンズマウント	キヤノンEF-Mマウント

■ 撮像素子

型式	CMOSセンサー（デュアルピクセル CMOS AF対応）
カメラ部有効画素	約3250万画素 * 1万の位を四捨五入
アスペクト比	3：2
ダスト除去	自動、ダストデリートデータ付加

■ 記録形式

記録フォーマット	DCF2.0
画像タイプ	JPEG、RAW（14bit、キヤノン独自：.CR3） RAW+JPEG同時記録可能
記録画素数	L（ラージ）：約3230万（6960×4640）画素 M（ミドル）：約1540万（4800×3200）画素 S1（スモール1）：約810万（3472×2320）画素 S2（スモール2）：約380万（2400×1600）画素 RAW（ロウ）：約3230万（6960×4640）画素 C-RAW：約3230万（6960×4640）画素 * 1万の位を四捨五入
アスペクト	3：2、4：3、16：9、1：1
フォルダ作成/選択	可能
画像番号	通し番号、オートリセット、強制リセット

■ 撮影時の画像処理

ピクチャースタイル.....	オート、スタンダード、ポートレート、風景、ディテール重視、ニュートラル、忠実設定、モノクロ、ユーザー設定1~3
ホワイトバランス.....	オート(雰囲気優先)、オート(ホワイト優先)、プリセット(太陽光、日陰、くもり、白熱電球、白色蛍光灯、ストロボ)、マニュアル、色温度指定(約2500~10000K) ホワイトバランス補正、ホワイトバランスブラケティング可能 * ストロボ色温度情報通信対応
画像の明るさ自動補正.....	オートライティングオプティマイザ機能搭載
ノイズ低減.....	高感度撮影、長秒時露光に対応
高輝度側・階調優先.....	可能
レンズ光学補正.....	周辺光量補正、歪曲収差補正、デジタルレンズオプティマイザ、色収差補正、回折補正

■ オートフォーカス

フォーカス方式.....	デュアルピクセル CMOS AF方式
AF方式.....	顔+追尾優先AF、スポット1点AF、1点AF、ゾーンAF
AFフレーム選択可能	
ポジション.....	最大5481ポジション * 十字キーによる選択時
自動選択時AFエリア	
分割数.....	最大143分割
タッチ&ドラッグAF.....	可能
拡大表示.....	約5倍/10倍拡大表示可能
マニュアルフォーカス(MF)....	MFピーキング

主な仕様

[静止画撮影]

AF動作	ワンショットAF、サーボAF
瞳AF	可能
コンティニュアスAF	可能
測距エリア	横：約88%、縦：約100% 横：約80%、縦：約80% * 使用するレンズやアスペクト比などにより異なる
測距輝度範囲	EV-5~18 (F1.4・中央測距点・常温・ISO100・ワンショットAF)
フォーカスブラケット 撮影.....	可能
AF補助光.....	内蔵 (LEDランプ)

[動画撮影]

測距エリア	横：約88%、縦：約100% 横：約80%、縦：約80% * 使用するレンズなどにより異なる
測距輝度範囲	[4K] EV-2.5~18 [フルHD/HD] EV-3~18 (F1.4・中央測距点・常温・ISO100・ワンショットAF・ 29.97fps/25.00fps)
動画サーボAF.....	可能
動画サーボAF特性	被写体追従特性、AF速度

■ 露出制御

測光方式	撮像素子によるリアルタイム測光 384分割 (24×16) 測光 静止画撮影： <ul style="list-style-type: none"> ・ 評価測光 (すべてのAFフレームに対応) ・ 部分測光 (中央部・画面の約4.5%) ・ スポット測光 (中央部・画面の約2.6%) ・ 中央部重点平均測光 動画撮影： 撮像素子による中央部重点平均測光、および評価測光 * AF方式により自動設定
測光輝度範囲	静止画撮影：EV-2～20 (常温・ISO100) 動画撮影：EVO～20 (常温・ISO100)
シャッター	電子制御式、フォーカルプレーンシャッター
シャッタースピード	1/4000～30秒 (すべての撮影モードを合わせて)、バルブ、ストロボ同調最高シャッタースピード=1/200秒 * 動画撮影時は設定範囲が異なる
撮影モード	かんたん撮影ゾーン： シーンインテリジェントオート、プラスムービーオート、スペシャルシーン (自分撮り、ポートレート、美肌、風景、スポーツ、流し撮り、クローズアップ、料理、夜景ポートレート、手持ち夜景、HDR逆光補正)、クリエイティブフィルター (ラフモノクロ、ソフトフォーカス、魚眼風、水彩風、トイカメラ風、ジオラマ風、HDR絵画調標準、HDRグラフィック調、HDR油彩調、HDRピンテージ調) 応用撮影ゾーン： フレキシブルAE、プログラムAE、シャッター優先AE、絞り優先AE、マニュアル露出 カスタム撮影モード：C1、C2 動画撮影： 動画自動露出、動画マニュアル露出、HDR動画

ISO感度 (推奨露光指数)	かんたん撮影ゾーン：ISO感度自動設定 応用撮影ゾーン：ISOオート、ISO100～25600手動設定（1/3、1段ステップ）、H（ISO51200相当）の感度拡張が可能 * 高輝度側・階調優先設定時は、下限感度がISO200となる 動画撮影： 動画自動露出：ISO感度自動設定、H（ISO25600相当）まで上限の拡張が可能 動画マニュアル露出：ISOオート、ISO100～12800手動設定（1/3、1段ステップ）、H（ISO25600相当）の感度拡張が可能 HDR動画：ISO感度自動設定 * 高輝度側・階調優先設定時は、下限感度がISO200となる
ISO感度関連設定	静止画撮影： ISO感度の範囲、オートの範囲、オートの低速限界 動画撮影： ISO感度の範囲、オートの上限、タイムラプスオートの上限
露出補正	静止画撮影： 手動：1/3段、1/2段ステップ±3段 AEB：1/3段、1/2段ステップ±3段（手動露出補正との併用可能） 動画撮影：1/3段、1/2段ステップ±3段
AEロック	静止画撮影： 自動：カスタム機能により、測光モードごとに合焦と同時にAEロック有無を設定可能 手動：AEロックボタンによる 動画撮影：AEロックボタンによる

フリッカー低減.....	静止画撮影時に可能
バルブタイマー.....	露光時間を設定可能
インターバルタイマー.....	撮影間隔、撮影回数を設定可能
HDR撮影.....	ダイナミックレンジ調整：自動、±1、±2、±3 仕上がり効果：ナチュラル、絵画調標準、グラフィック調、 油彩調、ビンテージ調 画像位置自動調整：可能
タッチシャッター.....	可能

■ ドライブ関係

ドライブモード.....	1枚撮影、高速連続撮影+、高速連続撮影、低速連続撮影、 セルフタイマー：10秒/リモコン、セルフタイマー：2秒/ リモコン、セルフタイマー：連続撮影
連続撮影速度.....	高速連続撮影+：最高約14コマ/秒 高速連続撮影：最高約7.0コマ/秒 * フリッカー低減撮影時、ストロボ撮影時は、連続撮影速度が低下する * 高速連続撮影時の連続撮影速度は、バッテリー残量、温度、 フリッカー低減処理、シャッタースピード、絞り数値、被写 体条件、明るさ、AF動作、レンズの種類、ストロボ使用、 撮影機能の設定などの条件により低下することがある 低速連続撮影：最高約3.0コマ/秒

連続撮影可能枚数	JPEGラージ/ファイン：約54枚（約54枚） RAW：約23枚（約23枚） C-RAW：約34枚（約36枚） RAW+JPEGラージ/ファイン：約23枚（約23枚） C-RAW+JPEGラージ/ファイン：約34枚（約36枚）
	* 当社試験基準SDカード（標準：UHS-I対応 32GB／高速：UHS-II対応 32GB）を使用し、当社試験基準（高速連続撮影、静止画アスペクト比：3:2、ISO100、ピクチャースタイル：スタンダード）で測定
	*（ ）内の数値は、当社試験基準UHS-II対応SDカード使用時の枚数

■ ストロボ

内蔵ストロボ	リトラクタブル式、手動ポップアップストロボ
ガイドナンバー	約4.6（ISO100・m） 焦点距離約15mm相当の画角に対応 充電時間約4秒
外部ストロボ	EL/EXスピードライトに対応
調光方式	E-TTL II 自動調光
自動発光	自動発光機能に対応したスピードライト使用時に可能
ストロボ調光補正	1/3、1/2段ステップ±2段
FEロック	可能
連写優先モード	連写優先モードに対応したスピードライト使用時に可能
シンクロ端子	なし
ストロボ制御	内蔵ストロボ機能設定、外部ストロボ機能設定、外部ストロボカスタム機能設定

■ 動画撮影機能

記録形式	MP4
映像	MPEG-4 AVC/H.264 可変（平均）ビットレート方式
音声	AAC
動画記録サイズ	4K (3840×2160)、フルHD (1920×1080)、HD (1280×720) HDR動画撮影時：フルHD タイムラプス動画撮影時：4K/フルHD
フレームレート	119.88p/59.94p/29.97p/23.98p (NTSC設定時) 100.00p/50.00p/25.00p (PAL設定時)
圧縮方式	標準 (IPB)、軽量 (IPB) * プラスムービーオート、タイムラプス動画撮影時：ALL-I
ビットレート/ 要求カード性能 (書き込み/読み取り速度)	4K (29.97p/25.00p/23.98p) /標準 (IPB) ：約120Mbps/UHS-I、UHSスピードクラス3以上 フルHDハイフレームレート (119.88p/100.00p) / 標準 (IPB) ：約120Mbps/UHS-I、UHSスピードクラス3以上 フルHD (59.94p/50.00p) /標準 (IPB) ：約60Mbps/SDスピードクラス10以上 フルHD (29.97p/25.00p/23.98p) /標準 (IPB) ：約30Mbps/SDスピードクラス4以上 フルHD (29.97p/25.00p) /軽量 (IPB) ：約12Mbps/SDスピードクラス4以上 HD (59.94p/50.00p) /標準 (IPB) ：約26Mbps/SDスピードクラス4以上 4Kタイムラプス動画 (29.97p/25.00p) ：40MB/s以上 (読み取り速度) タイムラプス動画 (29.97p/25.00p) ：20MB/s以上 (読み取り速度)

主な仕様

録音	ステレオマイク内蔵、外部ステレオマイク端子装備 録音レベル調整可能、ウィンドカット機能、アッテネーター 機能搭載
動画電子IS	可能（する/強）
HDR動画撮影	可能
ビデオスナップ	可能
タイムラプス動画撮影	4K/フルHDタイムラプス動画撮影可能
HDMI出力	情報表示なし映像を出力可能 * 4K出力対応、自動/1080p選択可能
リモコン撮影	可能
静止画撮影	動画撮影時不可

■ モニター

形式	TFT式カラー液晶モニター
画面サイズ/ドット数	3.0型（3：2）/約104万ドット
視野率	静止画撮影：上下/左右とも約100%（JPEGラージ/フ イン設定時） 動画撮影：上下/左右とも約100%
可動角	角度調整：上方向約180°、下方向約45°
明るさ調整	手動（7段階）
表示設定	撮影モードガイド、機能ガイド
メニュー表示言語	日本語、英語
タッチパネル	静電容量方式

■ 再生関連機能

画像表示形式	1枚表示 (情報表示なし)、1枚表示 (簡易情報)、1枚表示 (撮影情報表示: 詳細情報、レンズ/ヒストグラム情報、ホワイトバランス情報、ピクチャースタイル情報1、ピクチャースタイル情報2、色空間/ノイズ低減情報、レンズ光学補正情報1、レンズ光学補正情報2、GPS情報)、インデックス表示 (4枚/9枚/36枚/100枚) * 撮影情報表示の表示内容を任意設定可能
ハイライト警告	ハイライト部分点滅表示
AFフレーム表示	可能
グリッド表示	3種類
拡大表示	約2~10倍、拡大開始倍率/開始位置設定可能
画像検索	検索条件を設定可能 (レーティング、日付、フォルダ、プロテクト、ファイルの種類)
画像送り	1枚、10枚、指定枚数、撮影日、フォルダ、動画、静止画、プロテクト、レーティング
画像回転	可能
画像プロテクト	可能
レーティング	可能
動画再生	可能
動画前後カット	可能
4K動画フレーム切り出し ..	任意のフレームを切り出しJPEG画像として保存可能
スライドショー	全画像、または検索条件に該当する画像を自動再生
カメラ内RAW現像	クリエイティブアシスト、RAW画像、C-Raw画像のRAW現像が可能 明るさ補正、ホワイトバランス、ピクチャースタイル、オートライティングオブティマイザ、高感度撮影時のノイズ低減、JPEG記録画質、色空間、レンズ光学補正 (周辺光量補正、歪曲収差補正、デジタルレンズオブティマイザ、色収差補正、回折補正)

リサイズ	可能
トリミング	可能
印刷指定	DPOFバージョン1.1準拠

■ カスタマイズ機能

カスタム機能	15種
カスタム撮影モード	モードダイヤルのC1/C2に登録
マイメニュー	5画面登録可能
著作権情報	設定／付加可能

■ インターフェース

デジタル端子	Hi-Speed USB相当、端子形状：USB Type-C パソコン通信、USB電源アダプターPD-E1による充電可能
HDMI出力端子	タイプD（解像度自動切り換え）
外部マイク入力端子	Φ3.5mmステレオミニジャック 指向性ステレオマイクロホンDM-E1、または市販の外部マイクが接続可能
リモコン端子	リモートスイッチRS-60E3対応
ワイヤレスリモコン	ワイヤレスリモートコントローラーBR-E1（Bluetooth接続）に対応

■ 無線通信機能

[Wi-Fi]

準拠規格	IEEE 802.11b/g/n
伝送方式	DS-SS変調方式 (IEEE 802.11b)、OFDM変調方式 (IEEE 802.11g/n)
送信周波数 (中心周波数)	周波数 : 2412~2462MHz チャンネル : 1~11ch
接続方法	カメラアクセスポイントモード、インフラストラクチャー* * Wi-Fi Protected Setup対応
セキュリティ	認証方式 : オープン、共有キー、WPA/WPA2-PSK 暗号化 : WEP、TKIP、AES
接続可能機器・サービス	スマートフォン、パソコン、Wi-Fi対応プリンター、Webサービス

[Bluetooth]

準拠規格	Bluetooth Specification Version 4.1準拠 (Bluetooth low energy technology)
伝送方式	GFSK変調方式
接続可能機器	スマートフォン、ワイヤレスリモートコントローラー

■ 電源

使用電池	バッテリーパックLP-E17、1個
	* 家庭用電源アクセサリ使用によりAC駆動可能
	* USB電源アダプターPD-E1により、LP-E17のカメラ内充電が可能
撮影可能枚数の目安	常温（+23℃）約305枚
	* フル充電のバッテリーパックLP-E17使用、省電力優先時
動画撮影可能時間	常温（+23℃）約1時間20分
	* フル充電のバッテリーパックLP-E17使用、動画自動露出モードの初期設定状態

■ 大きさ・質量

大きさ	約119.6（幅）×70.0（高さ）×49.2（奥行）mm
質量	約408g（バッテリー、カードを含む）／約361g（本体のみ）
	* ブラック/シルバー共通

■ 動作環境

使用可能温度	0℃～+40℃
使用可能湿度	85%以下

- 記載データはすべて当社試験基準、またはCIPA試験基準／ガイドラインによります。
- 大きさ、質量はCIPAガイドラインによります（カメラ本体のみの質量を除く）。
- 製品の仕様および外観の一部を予告なく変更することがあります。
- 他社製のレンズを使用して不具合が生じた場合は、そのレンズメーカーへお問い合わせください。