



PRO-1000 series

Manual en línea

Léame primero
Funciones de la impresora
Impresión
Solución de problemas

Contenido

Utilización de este manual en línea.	18
Marcas comerciales y licencias.	19
Consejos de búsqueda.	27
Funciones de la impresora.	29
Establecimiento de una conexión inalámbrica fácilmente con la "conexión directa".	30
Imprimir fotos fácilmente con My Image Garden.	31
Descargar una variedad de materiales de contenido.	33
Imprimir elementos con Easy-PhotoPrint+ (aplicación web).	34
Administración óptima de la impresora mediante Quick Utility Toolbox.	35
Métodos de conexión disponibles.	36
Restricciones.	38
Imprimir fotos profesionales con Print Studio Pro.	40
Exploración/impresión de elementos de fotografías mediante Pro Gallery Print.	41
Administración de la información del papel en la impresora mediante Media Configuration Tool.	42
Gestión del estado de la impresora mediante Device Management Console.	43
Uso de PIXMA/MAXIFY Cloud Link.	44
Aviso sobre la impresión mediante el servicio web.	45
Uso de PIXMA/MAXIFY Cloud Link desde su teléfono inteligente, tableta u ordenador.	46
Antes de utilizar Canon Inkjet Cloud Printing Center.	47
Requisitos para el funcionamiento de Canon Inkjet Cloud Printing Center.	48
Registro de la información de usuario en Canon Inkjet Cloud Printing Center.	49
Registro de la información de usuario en Canon Inkjet Cloud Printing Center (sin pantalla LCD/si utiliza PRO-1000 series o PRO-500 series).	50
Utilización de Canon Inkjet Cloud Printing Center.	57
Ventana del Canon Inkjet Cloud Printing Center.	61
Adición de una Impresora.	99
Adición de un usuario de PIXMA/MAXIFY Cloud Link.	102
Solución de problemas Canon Inkjet Cloud Printing Center.	108
Imprimir fácilmente desde un teléfono inteligente o una tableta con Canon PRINT Inkjet/SELPHY.	112
Impresión con Windows RT.	113
Tratamiento y uso del papel.	114

Papel.....	115
Tipos de soportes que es posible utilizar.....	116
Límite de carga de papel.....	118
Tipos de soportes que no es posible utilizar.....	120
Cómo tratar el papel.....	121
Antes de imprimir en papel de bellas artes.....	122
Cómo tratar el papel.....	124
Fuentes de papel para la carga de papel.....	125
Carga de papel en la bandeja posterior.....	127
Carga de papel en la bandeja de alimentación manual.....	132
Configuración desde el panel de control o el navegador web.....	135
Panel de control.....	136
LCD y panel de control.....	137
Cambio de la configuración desde el panel de control/navegador web.....	140
Cambio de la configuración desde el panel de control.....	141
Cambio de la configuración desde el panel de control.....	142
Elementos de configuración en el panel de control.....	144
Conf. contraseña administrador (elemento para el administrador).....	145
Configuración de la contraseña del administrador en el panel de control.....	146
Config. usuario avanzada (elemento para el administrador).....	148
Configuración del servicio web (elemento para el administrador).....	149
Selección idioma (elemento para el administrador).....	150
Configuración ahorro energía (elemento para el administrador).....	151
Config. de silencio (elemento para el administrador).....	152
Configuración del papel.....	153
Configuración impresión.....	157
Config. impresión PictBridge.....	158
Configur. relacionada con papel.....	160
Gestión de trabajos.....	161
Actualizar firmware (elemento para el administrador).....	162
Información de la impresora.....	163
Configuración de LAN (elemento para el administrador).....	164
Ajustes de mantenimiento auto. (elemento para el administrador).....	172
Tamaño de la página de mantenimiento.....	173
Restablecer configuración (elemento para el administrador).....	174
Cambio de la configuración de la impresora mediante un navegador web.....	175
Cambio de la configuración mediante el navegador web.....	176

Elementos de configuración que se pueden cambiar mediante el navegador web.	179
Establecimiento de la contraseña.	181
Piezas de la impresora.	183
Vista frontal.	184
Vista posterior.	186
Fuente de alimentación.	188
Comprobación de que el equipo está encendido.	189
Encendido y apagado de la impresora.	190
Aviso sobre el enchufe y el cable de alimentación.	192
Aviso sobre la desconexión del cable de alimentación.	193
Configuración de red.	194
Conexión de red.	195
Consejos sobre la conexión de red.	196
Configuración de red predeterminada.	197
Se ha encontrado otra impresora con el mismo nombre.	199
Impresión de la configuración de red.	200
Cambiar el método de conexión de LAN/Cambiar el método de conexión de LAN inalámbrica (Windows).	205
Configuración de red (IJ Network Device Setup Utility) (Windows).	206
IJ Network Device Setup Utility.	207
Inicio de IJ Network Device Setup Utility.	208
Pantalla IJ Network Device Setup Utility.	209
Definición de la configuración de red.	213
Definición/Cambio de la configuración de LAN cableada.	214
Ajustar o cambiar la configuración de LAN inalámbrica.	216
Si aparece la pantalla Información WPA/WPA2.	220
Si aparece la pantalla Información WEP.	221
Asignación de información de la impresora.	222
Inicialización de la configuración de red.	223
Cambio de la contraseña de administrador.	224
Definición de criterios para la búsqueda de impresora/Búsqueda de una impresora determinada.	225
Comprobación del estado de la red.	227
Comprobación del estado de la red inalámbrica.	228
Visualización de la información de red del equipo.	229
Visualización de la información de red de la impresora.	230
Comprobación del estado de conexión entre la impresora y el router inalámbrico.	231

Comprobación de las diferencias de configuración de red.	232
Menús de IJ Network Device Setup Utility.	233
Menú Impresora.	234
Menú Ver.	236
Menú Opciones.	238
Menú Ayuda.	239
Otra información de red.	240
Términos técnicos.	241
Restricciones.	248
Firewall.	249
Ajustes para una mejor calidad de impresión.	250
Alineación del Cabezal de impresión.	251
Alineación manual del cabezal de impresión.	253
Administración del color.	256
Gestión de colores.	257
Realización de la calibración del color a través del panel de control.	258
Calibración del color desde Quick Utility Toolbox.	261
Papel que se puede utilizar en la calibración del color.	265
Mantenimiento y consumibles.	267
Procedimiento de mantenimiento.	269
Depósitos de tinta.	271
Tinta.	272
Sustitución de la tinta.	274
Comprobación del estado de la tinta en la pantalla LCD de la impresora.	280
Cabezal de impresión.	281
Impresión del patrón de prueba de los inyectores.	282
Análisis del patrón de prueba de los inyectores.	284
Limpieza del cabezal de impresión.	286
Limpieza a fondo del cabezal de impresión.	288
Realización de la limpieza del sistema.	290
Uso de las funciones de mantenimiento desde el ordenador (Windows).	293
Limpieza de los cabezales de impresión.	294
Impresión de un patrón de prueba de los inyectores.	297
Cartucho de mantenimiento.	298

Sustitución del cartucho de mantenimiento.	299
Comprobación del estado del cartucho de mantenimiento con la pantalla LCD en la impresora.	302
Limpieza de la impresora.	303
Limpieza del exterior de la impresora.	304
Limpieza del rodillo de alimentación del papel.	305
Limpieza del interior de la impresora (Limpieza de placa inferior).	307
Otras tareas de mantenimiento.	309
Cambio de ubicación de la impresora.	310
Transporte de la impresora.	311
Especificaciones.	315
Especificaciones.	316
Área de impresión.	320
Área de impresión.	321
Otros tamaños distintos a Carta o Legal.	322
Carta, Legal.	323
Tamaños para papel con margen de 25 mm (0,98 pulgadas).	324
Apéndice.	326
Seguridad.	327
Precauciones de seguridad.	328
Información sobre regulaciones.	329
Restricciones legales sobre impresión.	341
Flujo de trabajo de impresión básico.	342
Impresión de fotos desde un ordenador (Windows).	343
Impresión de fotos desde un ordenador (Mac OS).	347
Opciones de impresión mejoradas.	352
Impresión desde un ordenador.	355
Impresión desde el software de la aplicación (controlador de la impresora de Windows).	357
Impresión de fácil configuración.	358
Configuración del papel en el controlador de impresora y la impresora (Tipo de soporte).	361
Configuración del papel en el controlador de impresora y la impresora (Tamaño de papel)	363
Configuración de la Orientación y del Tamaño de página.	365
Configuración del número de copias y del orden de impresión.	366
Configuración del margen de grapado.	368
Ejecución de la impresión sin bordes.	370

Impresión ajustada a la página.	373
Impresión a escala.	375
Impresión de diseño de página.	378
Impresión de mosaico/póster.	380
Impresión en cuadernillo.	383
Impresión a doble cara.	385
Impresión de sellos y fondos.	387
Registro de un sello.	390
Registro de datos de imagen para utilizarlos como fondo.	394
Impresión en postales.	397
Cambiar la configuración de revestimiento transparente.	399
Cambio de la fuente de papel para que se ajuste a la finalidad.	401
Visualización de los resultados de impresión antes de imprimir.	403
Configuración de las dimensiones del papel (tamaño personalizado).	404
Edición del documento que se va a imprimir o reimpresión desde el historial de impresión.	406
Cambio de la calidad de impresión y corrección de los datos de imagen.	410
Definición del nivel de la Calidad de impresión (Personalizada).	411
Impresión en monocromo de documentos en color.	413
Ajuste del tono.	415
Especificación de la corrección del color.	418
Impresión óptima de los datos de imagen en fotografías.	420
Ajuste del color con el controlador de impresora.	422
Impresión con perfiles ICC.	424
Interpretación del perfil ICC.	428
Ajuste del balance del color.	429
Ajuste del brillo.	431
Ajuste del contraste.	433
Impresión mediante un servicio web.	435
Uso de PIXMA/MAXIFY Cloud Link.	44
Impresión con Google Cloud Print.	437
Creación de una cuenta de Google.	439
Registro de la impresora con Google Cloud Print.	440
Impresión desde un ordenador o teléfono inteligente con Google Cloud Print.	443
Eliminación de impresoras de Google Cloud Print.	447
Impresión desde una impresora que tenga AirPrint activado con Mac.	449
Impresión desde un teléfono inteligente/tableta.	451
Impresión directamente desde un teléfono inteligente/tableta.	452
Impresión en Android.	453

Impresión desde una impresora que tenga AirPrint activado con un dispositivo iOS.	454
Uso de la impresora con conexión directa.	458
Impresión mediante un servicio web.	463
Uso de PIXMA/MAXIFY Cloud Link.	44
Impresión con Google Cloud Print.	437
Impresión mediante el panel de control.	467
Impresión de plantillas, como papel rayado o gráfico.	468
Impresión desde una cámara digital.	470
Impresión de fotografías directamente desde un dispositivo compatible con PictBridge (LAN inalámbrica)	471
Configuración de impresión de PictBridge (LAN inalámbrica).	473
Software para Windows.	475
Controlador de impresora.	476
Descripción del controlador de impresora.	477
Controlador de impresora Canon IJ.	478
Cómo abrir la ventana de configuración del controlador de impresora.	479
Cambio de las opciones de impresión.	481
Registro de un perfil de impresión utilizado con frecuencia.	483
Cambio de la configuración de la impresora desde el ordenador (Windows).	485
Actualización de la información del soporte en el controlador de impresora.	486
Gestión del encendido de la Impresora.	488
Reducción del ruido de la Impresora.	490
Cambio del modo de funcionamiento de la Impresora.	492
Configuración de la información de cuenta.	494
Estado del monitor Canon IJ.	495
Comprobación del estado de su ordenador.	497
Vista preliminar de Canon IJ.	498
Eliminación de un trabajo de impresión no deseado.	499
Instrucciones de uso (controlador de impresora).	500
Descripción de controlador de impresora.	502
Descripción de la ficha Configuración rápida.	503
Descripción de la ficha Principal.	510
Descripción de la ficha Configurar página.	517
Descripción de la ficha Mantenimiento.	530
Canon IJ Vista preliminar.	538
Vista preliminar de Canon IJ XPS.	541
Descripción Monitor de estado Canon IJ.	550

Actualización del controlador de impresora.	553
Obtención del controlador de impresora más reciente.	554
Eliminación de un controlador de impresora innecesario.	555
Pasos previos a la instalación del controlador de impresora.	556
Instalación del controlador de impresora.	557
Cómo compartir la impresora en una red.	558
Configuración de una impresora compartida.	559
Restricciones a la hora de compartir impresoras.	561
Impresión mediante el software de la aplicación Canon.	563
Guía de My Image Garden.	564
Guía de Print Studio Pro.	565
Guía de Quick Utility Toolbox.	568
Guía de Media Configuration Tool.	569
Guía de Device Management Console.	570
Guía de Accounting Manager.	571
Software para Mac OS.	572
Impresión mediante el software de la aplicación Canon.	573
Guía de My Image Garden.	564
Guía de Print Studio Pro.	565
Guía de Quick Utility Toolbox.	568
Guía de Media Configuration Tool.	569
Guía de Device Management Console.	570
Guía de Accounting Manager.	571
Software para iOS.	582
Exploración/impresión de elementos de fotografías mediante Pro Gallery Print.	41
Imprimir fácilmente desde un teléfono inteligente o una tableta con Canon PRINT Inkjet/ SELPHY.	112
Imprimir fácilmente desde un teléfono inteligente o una tableta con Canon PRINT Inkjet/SELPHY.	112
Solución de problemas.	586
El equipo no se enciende.	588
No comienza la impresión.	589
El papel no entra correctamente/Se produce un error "No hay papel".	594
Los resultados de la impresión no son satisfactorios.	596
No sale tinta.	598

Atascos de papel.	599
Se produce un error.	601
Lista de códigos de asistencia en caso de error.	603
Problemas de comunicación de red.	605
No se puede encontrar la impresora en la red.	606
No se puede encontrar la impresora en la pantalla Comprobar la configuración de impresora (Windows).	607
Comprobación 1: No se puede encontrar la Impresora en la pantalla Comprobar la configuración de impresora durante la configuración de LAN inalámbrica (Windows).	608
Comprobación 2: No se puede encontrar la Impresora en la pantalla Comprobar la configuración de impresora durante la configuración de LAN inalámbrica (Windows).	609
Comprobación 3: No se puede encontrar la Impresora en la pantalla Comprobar la configuración de impresora durante la configuración de LAN inalámbrica (Windows).	610
Comprobación 4: No se puede encontrar la Impresora en la pantalla Comprobar la configuración de impresora durante la configuración de LAN inalámbrica (Windows).	612
Comprobación 5: No se puede encontrar la Impresora en la pantalla Comprobar la configuración de impresora durante la configuración de LAN inalámbrica (Windows).	613
Comprobación 6: No se puede encontrar la Impresora en la pantalla Comprobar la configuración de impresora durante la configuración de LAN inalámbrica (Windows).	614
Comprobación 1: No se puede encontrar la Impresora en la pantalla Comprobar la configuración de impresora durante la configuración de LAN por cable (Windows).	615
Comprobación 2: No se puede encontrar la Impresora en la pantalla Comprobar la configuración de impresora durante la configuración de LAN por cable (Windows).	616
Comprobación 3: No se puede encontrar la Impresora en la pantalla Comprobar la configuración de impresora durante la configuración de LAN por cable (Windows).	617
Comprobación 4: No se puede encontrar la Impresora en la pantalla Comprobar la configuración de impresora durante la configuración de LAN por cable (Windows).	618
Comprobación 5: No se puede encontrar la Impresora en la pantalla Comprobar la configuración de impresora durante la configuración de LAN por cable (Windows).	619
Comprobación 6: No se puede encontrar la Impresora en la pantalla Comprobar la configuración de impresora durante la configuración de LAN por cable (Windows).	620
Comprobación 7: No se puede encontrar la Impresora en la pantalla Comprobar la configuración de impresora durante la configuración de LAN por cable (Windows).	621
No se puede encontrar Impresora en la pantalla Seleccionar impresora.	622
Búsqueda de la impresora por dirección IP o nombre de host durante la configuración.	623
No se puede pasar de la pantalla Conexión de impresora.	627
No se puede encontrar la impresora mientras se utiliza la LAN inalámbrica.	629
No se puede encontrar la impresora mientras se utiliza la LAN cableada.	631
Problemas de conexión de red.	632
No se puede utilizar la impresora de repente.	633
Clave de red desconocida.	638

Se desconoce la contraseña del administrador establecida en la impresora.	640
No se puede utilizar la impresora tras reemplazar un router inalámbrico o cambiar la configuración.	641
La impresión es lenta.	643
No se puede acceder a Internet mediante LAN inalámbrica desde el dispositivo de comunicación.	644
No se muestra el nivel de tinta en el monitor de estado de la impresora (Windows).	645
Otros problemas de la red.	646
Aparición de un mensaje en el ordenador durante la configuración.	647
Comprobación de la información de red.	649
Restauración a los ajustes de fábrica.	652
Problemas al imprimir desde un teléfono inteligente/tableta.	653
No se puede imprimir desde un teléfono inteligente/tableta.	654
Problemas de impresión.	657
No comienza la impresión.	589
Atascos de papel.	599
Los resultados de la impresión no son satisfactorios.	596
No se puede finalizar la impresión.	667
El papel está en blanco/La impresión es borrosa/Los colores son incorrectos/Aparecen rayas blancas.	668
Las líneas no están alineadas.	671
Faltan líneas o están incompletas (Windows).	672
Faltan imágenes o están incompletas (Windows).	673
La tinta se emborrona/El papel está curvado.	674
El papel queda manchado / La superficie impresa está rayada.	675
El reverso del papel queda manchado.	678
Línea vertical junto a la imagen.	679
Colores con franjas o irregularidades.	680
Aparecen pequeños puntos de tinta en los márgenes del papel.	682
Los colores de la impresión son incorrectos.	683
Los documentos se imprimen en monocromo.	685
No sale tinta.	598
El papel no entra correctamente/Se produce un error "No hay papel".	594
La impresión se detiene.	689
No se puede imprimir con AirPrint.	690
La fuente de papel especificada en el controlador de la impresora no suministra papel (Windows).	691
Problemas mecánicos.	692
El equipo no se enciende.	588

Apagado automático de la alimentación.	694
Problemas de conexión USB.	695
No se puede establecer comunicación con la impresora a través de USB.	696
La pantalla LCD está apagada.	697
La pantalla LCD muestra un idioma incorrecto.	698
No se abre el monitor del estado de la impresora (Windows).	699
La impresora tarda mucho en calentarse/La impresora hace un ruido de funcionamiento.	700
Problemas con la instalación y la descarga.	701
No se puede instalar el controlador de impresora.	702
Easy-WebPrint EX no se inicia o no aparece el menú de Easy-WebPrint EX (Windows).	704
Actualización del controlador de la impresora en un entorno de red (Windows).	705
Desinstalación de IJ Network Device Setup Utility (Windows).	706
Errores y mensajes.	707
Se produce un error.	601
Aparece un mensaje.	710
Aparece un mensaje de error en el dispositivo compatible con PictBridge (LAN inalámbrica).	717
Comprobar el historial de errores en el panel de control.	719
Si no puede resolver el problema.	720
Lista de códigos de asistencia en caso de error.	721
Lista de códigos de asistencia en caso de error (Atascos de papel).	723
1300.	724
El papel está atascado dentro de la impresora.	727
Otros casos.	730
1000.	731
1006.	732
1062.	733
1200.	734
1201.	735
1204.	736
1205.	737
1206.	738
1207.	739
1208.	740
1209.	741
1250.	742

1261.....	743
1270.....	744
1293.....	745
1340.....	746
1401.....	747
1403.....	748
1405.....	749
1406.....	750
1407.....	751
1408.....	752
1409.....	753
140A.....	754
140B.....	755
140C.....	756
140D.....	757
140E.....	758
140F.....	759
1410.....	760
1411.....	761
1412.....	762
1413.....	763
1414.....	764
1415.....	765
1416.....	766
1417.....	767
1418.....	768
1419.....	769
141A.....	770
141B.....	771
1466.....	772
1467.....	773
1491.....	774
1493.....	775
1551.....	776

1552.....	777
1600.....	778
1660.....	779
1681.....	780
1684.....	781
1720.....	782
1721.....	783
1722.....	784
1730.....	785
1731.....	786
1751.....	787
1752.....	788
1753.....	789
1880.....	790
1881.....	791
1890.....	792
2102.....	793
2103.....	794
2114.....	795
2123.....	798
2500.....	799
2501.....	800
2502.....	801
2503.....	802
3000.....	803
3250.....	804
3306.....	805
3310.....	806
3311.....	807
3312.....	808
3313.....	809
3314.....	810
3315.....	811
3316.....	812

3317.....	813
3318.....	814
3319.....	815
3413.....	816
4100.....	817
4103.....	818
4109.....	819
4111.....	820
5100.....	821
5110.....	822
5200.....	823
5250.....	824
520A.....	825
520B.....	826
520C.....	827
520D.....	828
5400.....	829
5403.....	830
5700.....	831
5701.....	832
5B16.....	833
5C00.....	834
5C01.....	835
5C10.....	836
5C11.....	837
5C12.....	838
5C13.....	839
5C14.....	840
5C20.....	841
6000.....	842
6500.....	843
6502.....	844
6700.....	845
6701.....	846

6800.....	847
6801.....	848
6900.....	849
6901.....	850
6902.....	851
6910.....	852
6911.....	853
6920.....	854
6921.....	855
6930.....	856
6931.....	857
6932.....	858
6933.....	859
6940.....	860
6941.....	861
6942.....	862
6943.....	863
6944.....	864
6945.....	865
6946.....	866
6F00.....	867
7400.....	868
7401.....	869
7402.....	870
8100.....	871
8200.....	872
B202.....	873
B203.....	874
B204.....	875
B205.....	876
B206.....	877
B207.....	878
B208.....	879
B209.....	880

B400.....	881
B505.....	882
B506.....	883
B507.....	884
B600.....	885
B801.....	886
B802.....	887

Utilización de este manual en línea

- [Símbolos utilizados en este documento](#)
- [Usuarios con dispositivos con activación táctil \(Windows\)](#)

Símbolos utilizados en este documento

Advertencia

Instrucciones que, si se ignoran, pueden provocar lesiones graves, o incluso la muerte, por el uso incorrecto del equipo. Sígalas al pie de la letra para que el funcionamiento sea seguro.

Precaución

Instrucciones que, si se ignoran, pueden provocar lesiones en las personas o daños materiales por el uso incorrecto del equipo. Sígalas al pie de la letra para que el funcionamiento sea seguro.

Importante

Instrucciones que incluyen información importante. Para evitar daños y lesiones o un uso incorrecto del producto, asegúrese de leer estas instrucciones.

Nota

Instrucciones que incluyen notas sobre el funcionamiento y explicaciones adicionales.

Aspectos básicos

Instrucciones que explican las operaciones básicas del producto.

Nota

- Los iconos pueden variar dependiendo del producto.

Usuarios con dispositivos con activación táctil (Windows)

Para acciones táctiles, debe sustituir en este documento "clic con el botón derecho" por el conjunto de acciones del sistema operativo. Por ejemplo, si la acción está establecida como "mantener pulsado" en el sistema operativo, sustituya "haga clic con el botón derecho" por "mantener pulsado".

Marcas comerciales y licencias

- Microsoft es una marca comercial registrada de Microsoft Corporation.
- Windows es una marca comercial o marca comercial registrada de Microsoft Corporation, registrada en EE.UU. y/o en otros países.
- Windows Vista es una marca comercial o marca comercial registrada de Microsoft Corporation, registrada en EE.UU. y/o en otros países.
- Internet Explorer es una marca comercial o marca comercial registrada de Microsoft Corporation, registrada en EE.UU. y/o en otros países.
- Mac, Mac OS, AirPort, Safari, Bonjour, iPad, iPhone e iPod touch son marcas comerciales de Apple Inc., registradas en Estados Unidos y otros países. App Store, AirPrint y el logotipo de AirPrint son marcas comerciales de Apple Inc.
- IOS es una marca comercial o marca comercial registrada de Cisco en EE.UU. y/o en otros países, y se utiliza con licencia.
- Google Cloud Print, Google Chrome, Chrome OS, Chromebook, Android, Google Play y Picasa son marcas comerciales registradas o marcas comerciales de Google Inc.
- Adobe, Flash, Photoshop, Photoshop Elements, Lightroom, Adobe RGB y Adobe RGB (1998) son marcas comerciales o marcas comerciales registradas de Adobe Systems Incorporated en EE.UU. y en otros países.
- Bluetooth es una marca comercial de Bluetooth SIG, Inc., EE.UU. y Canon Inc. la utiliza bajo licencia.

►► Nota

- El nombre oficial de Windows Vista es sistema operativo Microsoft Windows Vista.

Copyright (c) 2003-2004, Apple Computer, Inc. All rights reserved.

Redistribution and use in source and binary forms, with or without modification, are permitted provided that the following conditions are met:

1. Redistributions of source code must retain the above copyright notice, this list of conditions and the following disclaimer.
2. Redistributions in binary form must reproduce the above copyright notice, this list of conditions and the following disclaimer in the documentation and/or other materials provided with the distribution.
3. Neither the name of Apple Computer, Inc. ("Apple") nor the names of its contributors may be used to endorse or promote products derived from this software without specific prior written permission.

THIS SOFTWARE IS PROVIDED BY APPLE AND ITS CONTRIBUTORS "AS IS" AND ANY EXPRESS OR IMPLIED WARRANTIES, INCLUDING, BUT NOT LIMITED TO, THE IMPLIED WARRANTIES OF MERCHANTABILITY AND FITNESS FOR A PARTICULAR PURPOSE ARE DISCLAIMED. IN NO EVENT SHALL APPLE OR ITS CONTRIBUTORS BE LIABLE FOR ANY DIRECT, INDIRECT, INCIDENTAL, SPECIAL, EXEMPLARY, OR CONSEQUENTIAL DAMAGES (INCLUDING, BUT NOT LIMITED TO, PROCUREMENT OF SUBSTITUTE GOODS OR SERVICES; LOSS OF USE, DATA, OR PROFITS; OR BUSINESS INTERRUPTION) HOWEVER CAUSED AND ON ANY THEORY OF LIABILITY, WHETHER IN CONTRACT, STRICT LIABILITY, OR TORT INCLUDING NEGLIGENCE OR OTHERWISE) ARISING IN ANY WAY OUT OF THE USE OF THIS SOFTWARE, EVEN IF ADVISED OF THE POSSIBILITY OF SUCH DAMAGE.

Apache License

Version 2.0, January 2004

<http://www.apache.org/licenses/>

TERMS AND CONDITIONS FOR USE, REPRODUCTION, AND DISTRIBUTION

1. Definitions.

"License" shall mean the terms and conditions for use, reproduction, and distribution as defined by Sections 1 through 9 of this document.

"Licensor" shall mean the copyright owner or entity authorized by the copyright owner that is granting the License.

"Legal Entity" shall mean the union of the acting entity and all other entities that control, are controlled by, or are under common control with that entity. For the purposes of this definition, "control" means (i) the power, direct or indirect, to cause the direction or management of such entity, whether by contract or otherwise, or (ii) ownership of fifty percent (50%) or more of the outstanding shares, or (iii) beneficial ownership of such entity.

"You" (or "Your") shall mean an individual or Legal Entity exercising permissions granted by this License.

"Source" form shall mean the preferred form for making modifications, including but not limited to software source code, documentation source, and configuration files.

"Object" form shall mean any form resulting from mechanical transformation or translation of a Source form, including but not limited to compiled object code, generated documentation, and conversions to other media types.

"Work" shall mean the work of authorship, whether in Source or Object form, made available under the License, as indicated by a copyright notice that is included in or attached to the work (an example is provided in the Appendix below).

"Derivative Works" shall mean any work, whether in Source or Object form, that is based on (or derived from) the Work and for which the editorial revisions, annotations, elaborations, or other modifications represent, as a whole, an original work of authorship. For the purposes of this License, Derivative Works shall not include works that remain separable from, or merely link (or bind by name) to the interfaces of, the Work and Derivative Works thereof.

"Contribution" shall mean any work of authorship, including the original version of the Work and any modifications or additions to that Work or Derivative Works thereof, that is intentionally submitted to Licensor for inclusion in the Work by the copyright owner or by an individual or Legal Entity authorized to submit on behalf of the copyright owner. For the purposes of this definition, "submitted" means any form of electronic, verbal, or written communication sent to the Licensor or its representatives, including but not limited to communication on electronic mailing lists, source code control systems, and issue tracking systems that are managed by, or on behalf of, the Licensor for the purpose of discussing and improving the Work, but excluding communication that is conspicuously marked or otherwise designated in writing by the copyright owner as "Not a Contribution."

"Contributor" shall mean Licensor and any individual or Legal Entity on behalf of whom a Contribution has been received by Licensor and subsequently incorporated within the Work.

2. Grant of Copyright License. Subject to the terms and conditions of this License, each Contributor hereby grants to You a perpetual, worldwide, non-exclusive, no-charge, royalty-free, irrevocable copyright license to reproduce, prepare Derivative Works of, publicly display, publicly perform, sublicense, and distribute the Work and such Derivative Works in Source or Object form.
3. Grant of Patent License. Subject to the terms and conditions of this License, each Contributor hereby grants to You a perpetual, worldwide, non-exclusive, no-charge, royalty-free, irrevocable (except as stated in this section) patent license to make, have made, use, offer to sell, sell, import, and otherwise transfer the Work, where such license applies only to those patent claims licensable by such Contributor that are necessarily infringed by their Contribution(s) alone or by combination of their Contribution(s) with the Work to which such Contribution(s) was submitted. If You institute patent

litigation against any entity (including a cross-claim or counterclaim in a lawsuit) alleging that the Work or a Contribution incorporated within the Work constitutes direct or contributory patent infringement, then any patent licenses granted to You under this License for that Work shall terminate as of the date such litigation is filed.

4. Redistribution. You may reproduce and distribute copies of the Work or Derivative Works thereof in any medium, with or without modifications, and in Source or Object form, provided that You meet the following conditions:
 1. You must give any other recipients of the Work or Derivative Works a copy of this License; and
 2. You must cause any modified files to carry prominent notices stating that You changed the files; and
 3. You must retain, in the Source form of any Derivative Works that You distribute, all copyright, patent, trademark, and attribution notices from the Source form of the Work, excluding those notices that do not pertain to any part of the Derivative Works; and
 4. If the Work includes a "NOTICE" text file as part of its distribution, then any Derivative Works that You distribute must include a readable copy of the attribution notices contained within such NOTICE file, excluding those notices that do not pertain to any part of the Derivative Works, in at least one of the following places: within a NOTICE text file distributed as part of the Derivative Works; within the Source form or documentation, if provided along with the Derivative Works; or, within a display generated by the Derivative Works, if and wherever such third-party notices normally appear. The contents of the NOTICE file are for informational purposes only and do not modify the License. You may add Your own attribution notices within Derivative Works that You distribute, alongside or as an addendum to the NOTICE text from the Work, provided that such additional attribution notices cannot be construed as modifying the License.

You may add Your own copyright statement to Your modifications and may provide additional or different license terms and conditions for use, reproduction, or distribution of Your modifications, or for any such Derivative Works as a whole, provided Your use, reproduction, and distribution of the Work otherwise complies with the conditions stated in this License.

5. Submission of Contributions. Unless You explicitly state otherwise, any Contribution intentionally submitted for inclusion in the Work by You to the Licensor shall be under the terms and conditions of this License, without any additional terms or conditions. Notwithstanding the above, nothing herein shall supersede or modify the terms of any separate license agreement you may have executed with Licensor regarding such Contributions.
6. Trademarks. This License does not grant permission to use the trade names, trademarks, service marks, or product names of the Licensor, except as required for reasonable and customary use in describing the origin of the Work and reproducing the content of the NOTICE file.
7. Disclaimer of Warranty. Unless required by applicable law or agreed to in writing, Licensor provides the Work (and each Contributor provides its Contributions) on an "AS IS" BASIS, WITHOUT WARRANTIES OR CONDITIONS OF ANY KIND, either express or implied, including, without limitation, any warranties or conditions of TITLE, NON-INFRINGEMENT, MERCHANTABILITY, or FITNESS FOR A PARTICULAR PURPOSE. You are solely responsible for determining the appropriateness of using or redistributing the Work and assume any risks associated with Your exercise of permissions under this License.
8. Limitation of Liability. In no event and under no legal theory, whether in tort (including negligence), contract, or otherwise, unless required by applicable law (such as deliberate and grossly negligent acts) or agreed to in writing, shall any Contributor be liable to You for damages, including any direct, indirect, special, incidental, or consequential damages of any character arising as a result of this License or out of the use or inability to use the Work (including but not limited to damages for loss of goodwill, work stoppage, computer failure or malfunction, or any and all other commercial damages or losses), even if such Contributor has been advised of the possibility of such damages.

9. Accepting Warranty or Additional Liability. While redistributing the Work or Derivative Works thereof, You may choose to offer, and charge a fee for, acceptance of support, warranty, indemnity, or other liability obligations and/or rights consistent with this License. However, in accepting such obligations, You may act only on Your own behalf and on Your sole responsibility, not on behalf of any other Contributor, and only if You agree to indemnify, defend, and hold each Contributor harmless for any liability incurred by, or claims asserted against, such Contributor by reason of your accepting any such warranty or additional liability.

END OF TERMS AND CONDITIONS

---- Part 1: CMU/UCD copyright notice: (BSD like) ----

Copyright 1989, 1991, 1992 by Carnegie Mellon University

Derivative Work - 1996, 1998-2000

Copyright 1996, 1998-2000 The Regents of the University of California

All Rights Reserved

Permission to use, copy, modify and distribute this software and its documentation for any purpose and without fee is hereby granted, provided that the above copyright notice appears in all copies and that both that copyright notice and this permission notice appear in supporting documentation, and that the name of CMU and The Regents of the University of California not be used in advertising or publicity pertaining to distribution of the software without specific written permission.

CMU AND THE REGENTS OF THE UNIVERSITY OF CALIFORNIA DISCLAIM ALL WARRANTIES WITH REGARD TO THIS SOFTWARE, INCLUDING ALL IMPLIED WARRANTIES OF MERCHANTABILITY AND FITNESS. IN NO EVENT SHALL CMU OR THE REGENTS OF THE UNIVERSITY OF CALIFORNIA BE LIABLE FOR ANY SPECIAL, INDIRECT OR CONSEQUENTIAL DAMAGES OR ANY DAMAGES WHATSOEVER RESULTING FROM THE LOSS OF USE, DATA OR PROFITS, WHETHER IN AN ACTION OF CONTRACT, NEGLIGENCE OR OTHER TORTIOUS ACTION, ARISING OUT OF OR IN CONNECTION WITH THE USE OR PERFORMANCE OF THIS SOFTWARE.

---- Part 2: Networks Associates Technology, Inc copyright notice (BSD) ----

Copyright (c) 2001-2003, Networks Associates Technology, Inc

All rights reserved.

Redistribution and use in source and binary forms, with or without modification, are permitted provided that the following conditions are met:

- * Redistributions of source code must retain the above copyright notice, this list of conditions and the following disclaimer.
- * Redistributions in binary form must reproduce the above copyright notice, this list of conditions and the following disclaimer in the documentation and/or other materials provided with the distribution.
- * Neither the name of the Networks Associates Technology, Inc nor the names of its contributors may be used to endorse or promote products derived from this software without specific prior written permission.

THIS SOFTWARE IS PROVIDED BY THE COPYRIGHT HOLDERS AND CONTRIBUTORS "AS IS" AND ANY EXPRESS OR IMPLIED WARRANTIES, INCLUDING, BUT NOT LIMITED TO, THE IMPLIED WARRANTIES OF MERCHANTABILITY AND FITNESS FOR A PARTICULAR PURPOSE ARE DISCLAIMED. IN NO EVENT SHALL THE COPYRIGHT HOLDERS OR CONTRIBUTORS BE LIABLE FOR ANY DIRECT, INDIRECT, INCIDENTAL, SPECIAL, EXEMPLARY, OR CONSEQUENTIAL DAMAGES (INCLUDING, BUT NOT LIMITED TO, PROCUREMENT OF SUBSTITUTE GOODS OR SERVICES; LOSS OF USE, DATA, OR PROFITS; OR BUSINESS INTERRUPTION) HOWEVER CAUSED AND ON ANY THEORY OF LIABILITY, WHETHER IN CONTRACT, STRICT LIABILITY, OR

TORT (INCLUDING NEGLIGENCE OR OTHERWISE) ARISING IN ANY WAY OUT OF THE USE OF THIS SOFTWARE, EVEN IF ADVISED OF THE POSSIBILITY OF SUCH DAMAGE.

---- Part 3: Cambridge Broadband Ltd. copyright notice (BSD) ----

Portions of this code are copyright (c) 2001-2003, Cambridge Broadband Ltd.

All rights reserved.

Redistribution and use in source and binary forms, with or without modification, are permitted provided that the following conditions are met:

- * Redistributions of source code must retain the above copyright notice, this list of conditions and the following disclaimer.
- * Redistributions in binary form must reproduce the above copyright notice, this list of conditions and the following disclaimer in the documentation and/or other materials provided with the distribution.
- * The name of Cambridge Broadband Ltd. may not be used to endorse or promote products derived from this software without specific prior written permission.

THIS SOFTWARE IS PROVIDED BY THE COPYRIGHT HOLDER ``AS IS" AND ANY EXPRESS OR IMPLIED WARRANTIES, INCLUDING, BUT NOT LIMITED TO, THE IMPLIED WARRANTIES OF MERCHANTABILITY AND FITNESS FOR A PARTICULAR PURPOSE ARE DISCLAIMED. IN NO EVENT SHALL THE COPYRIGHT HOLDER BE LIABLE FOR ANY DIRECT, INDIRECT, INCIDENTAL, SPECIAL, EXEMPLARY, OR CONSEQUENTIAL DAMAGES (INCLUDING, BUT NOT LIMITED TO, PROCUREMENT OF SUBSTITUTE GOODS OR SERVICES; LOSS OF USE, DATA, OR PROFITS; OR BUSINESS INTERRUPTION) HOWEVER CAUSED AND ON ANY THEORY OF LIABILITY, WHETHER IN CONTRACT, STRICT LIABILITY, OR TORT (INCLUDING NEGLIGENCE OR OTHERWISE) ARISING IN ANY WAY OUT OF THE USE OF THIS SOFTWARE, EVEN IF ADVISED OF THE POSSIBILITY OF SUCH DAMAGE.

---- Part 4: Sun Microsystems, Inc. copyright notice (BSD) ----

Copyright c 2003 Sun Microsystems, Inc., 4150 Network Circle, Santa Clara, California 95054, U.S.A. All rights reserved.

Use is subject to license terms below.

This distribution may include materials developed by third parties.

Sun, Sun Microsystems, the Sun logo and Solaris are trademarks or registered trademarks of Sun Microsystems, Inc. in the U.S. and other countries.

Redistribution and use in source and binary forms, with or without modification, are permitted provided that the following conditions are met:

- * Redistributions of source code must retain the above copyright notice, this list of conditions and the following disclaimer.
- * Redistributions in binary form must reproduce the above copyright notice, this list of conditions and the following disclaimer in the documentation and/or other materials provided with the distribution.
- * Neither the name of the Sun Microsystems, Inc. nor the names of its contributors may be used to endorse or promote products derived from this software without specific prior written permission.

THIS SOFTWARE IS PROVIDED BY THE COPYRIGHT HOLDERS AND CONTRIBUTORS ``AS IS" AND ANY EXPRESS OR IMPLIED WARRANTIES, INCLUDING, BUT NOT LIMITED TO, THE IMPLIED WARRANTIES OF MERCHANTABILITY AND FITNESS FOR A PARTICULAR PURPOSE ARE DISCLAIMED. IN NO EVENT SHALL THE COPYRIGHT HOLDERS OR CONTRIBUTORS BE LIABLE FOR ANY DIRECT, INDIRECT, INCIDENTAL, SPECIAL, EXEMPLARY, OR CONSEQUENTIAL

DAMAGES (INCLUDING, BUT NOT LIMITED TO, PROCUREMENT OF SUBSTITUTE GOODS OR SERVICES; LOSS OF USE, DATA, OR PROFITS; OR BUSINESS INTERRUPTION) HOWEVER CAUSED AND ON ANY THEORY OF LIABILITY, WHETHER IN CONTRACT, STRICT LIABILITY, OR TORT (INCLUDING NEGLIGENCE OR OTHERWISE) ARISING IN ANY WAY OUT OF THE USE OF THIS SOFTWARE, EVEN IF ADVISED OF THE POSSIBILITY OF SUCH DAMAGE.

---- Part 5: Sparta, Inc copyright notice (BSD) ----

Copyright (c) 2003-2009, Sparta, Inc

All rights reserved.

Redistribution and use in source and binary forms, with or without modification, are permitted provided that the following conditions are met:

- * Redistributions of source code must retain the above copyright notice, this list of conditions and the following disclaimer.
- * Redistributions in binary form must reproduce the above copyright notice, this list of conditions and the following disclaimer in the documentation and/or other materials provided with the distribution.
- * Neither the name of Sparta, Inc nor the names of its contributors may be used to endorse or promote products derived from this software without specific prior written permission.

THIS SOFTWARE IS PROVIDED BY THE COPYRIGHT HOLDERS AND CONTRIBUTORS ``AS IS'' AND ANY EXPRESS OR IMPLIED WARRANTIES, INCLUDING, BUT NOT LIMITED TO, THE IMPLIED WARRANTIES OF MERCHANTABILITY AND FITNESS FOR A PARTICULAR PURPOSE ARE DISCLAIMED. IN NO EVENT SHALL THE COPYRIGHT HOLDERS OR CONTRIBUTORS BE LIABLE FOR ANY DIRECT, INDIRECT, INCIDENTAL, SPECIAL, EXEMPLARY, OR CONSEQUENTIAL DAMAGES (INCLUDING, BUT NOT LIMITED TO, PROCUREMENT OF SUBSTITUTE GOODS OR SERVICES; LOSS OF USE, DATA, OR PROFITS; OR BUSINESS INTERRUPTION) HOWEVER CAUSED AND ON ANY THEORY OF LIABILITY, WHETHER IN CONTRACT, STRICT LIABILITY, OR TORT (INCLUDING NEGLIGENCE OR OTHERWISE) ARISING IN ANY WAY OUT OF THE USE OF THIS SOFTWARE, EVEN IF ADVISED OF THE POSSIBILITY OF SUCH DAMAGE.

---- Part 6: Cisco/BUPTNIC copyright notice (BSD) ----

Copyright (c) 2004, Cisco, Inc and Information Network Center of Beijing University of Posts and Telecommunications.

All rights reserved.

Redistribution and use in source and binary forms, with or without modification, are permitted provided that the following conditions are met:

- * Redistributions of source code must retain the above copyright notice, this list of conditions and the following disclaimer.
- * Redistributions in binary form must reproduce the above copyright notice, this list of conditions and the following disclaimer in the documentation and/or other materials provided with the distribution.
- * Neither the name of Cisco, Inc, Beijing University of Posts and Telecommunications, nor the names of their contributors may be used to endorse or promote products derived from this software without specific prior written permission.

THIS SOFTWARE IS PROVIDED BY THE COPYRIGHT HOLDERS AND CONTRIBUTORS ``AS IS'' AND ANY EXPRESS OR IMPLIED WARRANTIES, INCLUDING, BUT NOT LIMITED TO, THE IMPLIED WARRANTIES OF MERCHANTABILITY AND FITNESS FOR A PARTICULAR PURPOSE ARE DISCLAIMED. IN NO EVENT SHALL THE COPYRIGHT HOLDERS OR CONTRIBUTORS BE LIABLE FOR ANY DIRECT, INDIRECT, INCIDENTAL, SPECIAL, EXEMPLARY, OR CONSEQUENTIAL

DAMAGES (INCLUDING, BUT NOT LIMITED TO, PROCUREMENT OF SUBSTITUTE GOODS OR SERVICES; LOSS OF USE, DATA, OR PROFITS; OR BUSINESS INTERRUPTION) HOWEVER CAUSED AND ON ANY THEORY OF LIABILITY, WHETHER IN CONTRACT, STRICT LIABILITY, OR TORT (INCLUDING NEGLIGENCE OR OTHERWISE) ARISING IN ANY WAY OUT OF THE USE OF THIS SOFTWARE, EVEN IF ADVISED OF THE POSSIBILITY OF SUCH DAMAGE.

---- Part 7: Fabasoft R&D Software GmbH & Co KG copyright notice (BSD) ----

Copyright (c) Fabasoft R&D Software GmbH & Co KG, 2003 oss@fabasoft.com

Author: Bernhard Penz

Redistribution and use in source and binary forms, with or without modification, are permitted provided that the following conditions are met:

* Redistributions of source code must retain the above copyright notice, this list of conditions and the following disclaimer.

* Redistributions in binary form must reproduce the above copyright notice, this list of conditions and the following disclaimer in the documentation and/or other materials provided with the distribution.

* The name of Fabasoft R&D Software GmbH & Co KG or any of its subsidiaries, brand or product names may not be used to endorse or promote products derived from this software without specific prior written permission.

THIS SOFTWARE IS PROVIDED BY THE COPYRIGHT HOLDER ``AS IS" AND ANY EXPRESS OR IMPLIED WARRANTIES, INCLUDING, BUT NOT LIMITED TO, THE IMPLIED WARRANTIES OF MERCHANTABILITY AND FITNESS FOR A PARTICULAR PURPOSE ARE DISCLAIMED. IN NO EVENT SHALL THE COPYRIGHT HOLDER BE LIABLE FOR ANY DIRECT, INDIRECT, INCIDENTAL, SPECIAL, EXEMPLARY, OR CONSEQUENTIAL DAMAGES (INCLUDING, BUT NOT LIMITED TO, PROCUREMENT OF SUBSTITUTE GOODS OR SERVICES; LOSS OF USE, DATA, OR PROFITS; OR BUSINESS INTERRUPTION) HOWEVER CAUSED AND ON ANY THEORY OF LIABILITY, WHETHER IN CONTRACT, STRICT LIABILITY, OR TORT (INCLUDING NEGLIGENCE OR OTHERWISE) ARISING IN ANY WAY OUT OF THE USE OF THIS SOFTWARE, EVEN IF ADVISED OF THE POSSIBILITY OF SUCH DAMAGE.

Esto solo se aplica a productos que admiten Wi-Fi.

(c) 2009-2013 by Jeff Mott. All rights reserved.

Redistribution and use in source and binary forms, with or without modification, are permitted provided that the following conditions are met:

* Redistributions of source code must retain the above copyright notice, this list of conditions, and the following disclaimer.

* Redistributions in binary form must reproduce the above copyright notice, this list of conditions, and the following disclaimer in the documentation or other materials provided with the distribution.

* Neither the name CryptoJS nor the names of its contributors may be used to endorse or promote products derived from this software without specific prior written permission.

THIS SOFTWARE IS PROVIDED BY THE COPYRIGHT HOLDERS AND CONTRIBUTORS "AS IS," AND ANY EXPRESS OR IMPLIED WARRANTIES, INCLUDING, BUT NOT LIMITED TO, THE IMPLIED WARRANTIES OF MERCHANTABILITY AND FITNESS FOR A PARTICULAR PURPOSE, ARE DISCLAIMED. IN NO EVENT SHALL THE COPYRIGHT HOLDER OR CONTRIBUTORS BE LIABLE FOR ANY DIRECT, INDIRECT, INCIDENTAL, SPECIAL, EXEMPLARY, OR CONSEQUENTIAL DAMAGES (INCLUDING, BUT NOT LIMITED TO, PROCUREMENT OF SUBSTITUTE GOODS OR SERVICES; LOSS OF USE, DATA, OR PROFITS; OR BUSINESS INTERRUPTION) HOWEVER

CAUSED AND ON ANY THEORY OF LIABILITY, WHETHER IN CONTRACT, STRICT LIABILITY, OR TORT (INCLUDING NEGLIGENCE OR OTHERWISE) ARISING IN ANY WAY OUT OF THE USE OF THIS SOFTWARE, EVEN IF ADVISED OF THE POSSIBILITY OF SUCH DAMAGE.

Escriba palabras clave en la ventana de búsqueda y haga clic en  (Buscar).

Puede buscar páginas de destino en esta guía.

Ejemplo: "(nombre de modelo del producto) cargar papel"

Consejos de búsqueda

Puede buscar páginas de destino escribiendo palabras clave en la ventana de búsqueda.

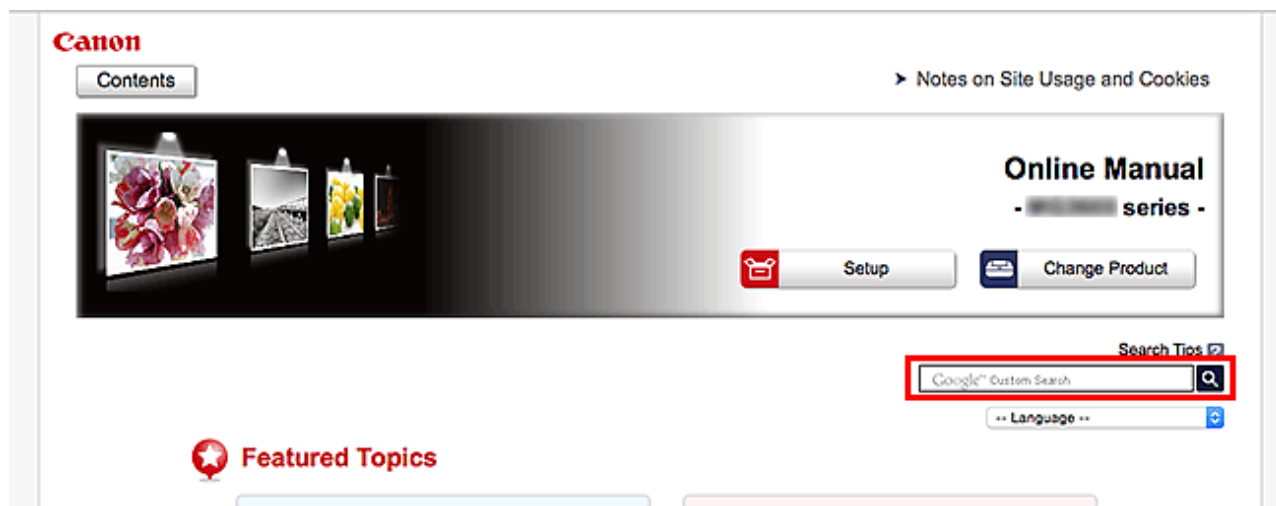

►►► Importante

- Es posible que esta función no esté disponible en algunos países o regiones.

►►► Nota

- La pantalla que aparece puede variar.
- Si busca desde esta página sin introducir el nombre de modelo del producto o el nombre de la aplicación, se incluirán en la búsqueda todos los productos compatibles con esta guía. Si desea limitar los resultados de la búsqueda, añada el nombre de modelo del producto o el nombre de la aplicación a las palabras clave.

• **Búsqueda de funciones**

Escriba el nombre de modelo del producto y una palabra clave para la función sobre la que desea información

Ejemplo: si desea aprender a cargar papel

Escriba "(nombre de modelo del producto) cargar papel" en la ventana de búsqueda y realice una búsqueda

• **Errores de solución de problemas**

Escriba el nombre de modelo del producto y un código de asistencia

Ejemplo: si aparece la siguiente pantalla de error

Escriba "(nombre de modelo del producto) 1003" en la ventana de búsqueda y realice una búsqueda

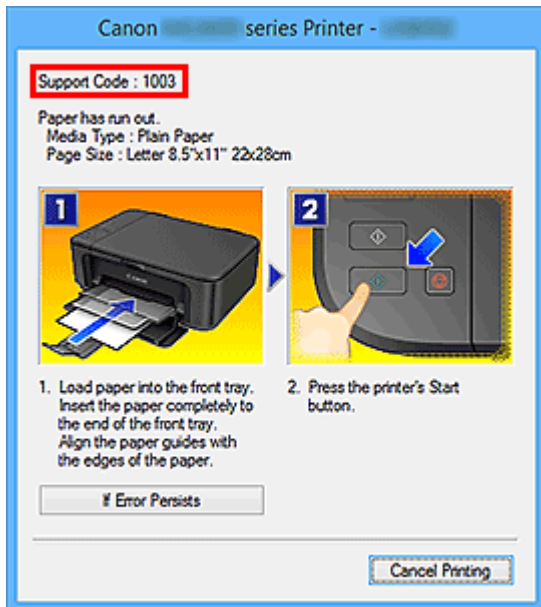

»»» Nota

- La pantalla que aparece varía en función del producto.

- **Búsqueda de funciones de aplicaciones**

Escriba el nombre de la aplicación y una palabra clave para la función sobre la que desea información

Ejemplo: si desea aprender a imprimir collages con My Image Garden

Escriba "My Image Garden collage" en la ventana de búsqueda y realice una búsqueda

- **Búsqueda de páginas de referencia**

Introduzca el nombre de su modelo y el título de una página de referencia*

* Puede buscar páginas de referencia más fácilmente introduciendo también el nombre de función.

Ejemplo: si desea explorar la página a la que hace referencia la siguiente frase de una página de procedimiento de escaneado

Consulte la "ficha Configuración de color" para su modelo desde el Inicio del *Manual en línea* para obtener más información.

Escriba "(nombre de modelo del producto) escaneado Ficha Configuración de color" en la ventana de búsqueda y realice una búsqueda

Funciones de la impresora

- ▶ **Establecimiento de una conexión inalámbrica fácilmente con la "conexión directa"**
- ▶ **Imprimir fotos fácilmente con My Image Garden**
- ▶ **Descargar una variedad de materiales de contenido**
- ▶ **Imprimir elementos con Easy-PhotoPrint+ (aplicación web)**
- ▶ **Administración óptima de la impresora mediante Quick Utility Toolbox**
- ▶ **Métodos de conexión disponibles**
- ▶ **Imprimir fotos profesionales con Print Studio Pro**
- ▶ **Exploración/impresión de elementos de fotografías mediante Pro Gallery Print**
- ▶ **Administración de la información del papel en la impresora mediante Media Configuration Tool**
- ▶ **Gestión del estado de la impresora mediante Device Management Console**
- ▶ **Uso de PIXMA/MAXIFY Cloud Link**
- ▶ **Imprimir fácilmente desde un teléfono inteligente o una tableta con Canon PRINT Inkjet/SELPHY**
- ▶ **Impresión con Windows RT**

Establecimiento de una conexión inalámbrica fácilmente con la "conexión directa"

La impresora admite la "conexión directa" que le permite conectarse a la impresora de forma inalámbrica desde un ordenador o un teléfono inteligente aunque se encuentre en un entorno que no posea ningún router inalámbrico.

Pase a la "conexión directa" a través de unos sencillos pasos para disfrutar de la impresión de manera inalámbrica.

■ ■ [Uso de la impresora con conexión directa](#)



Imprimir fotos fácilmente con My Image Garden

Organice imágenes fácilmente

En My Image Garden, puede registrar en las fotos los nombres de personas y eventos.

Puede organizar las fotos fácilmente a medida que las ve, no solo por carpeta, sino también por calendario, evento y persona. Esto también le permite encontrar fácilmente las fotos cuando las vuelva a buscar.

<Vista Calendario>



<Vista Personas>

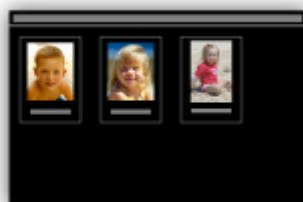

Impresión de fotografías fácilmente

Imprima sus fotografías favoritas fácilmente siguiendo los tres pasos que aparecen a continuación.

1. Seleccione la imagen que desee imprimir.
2. Seleccione el formato y el tamaño del papel.
3. Haga clic en Imprimir.



Coloque las fotos automáticamente

Se crean fácilmente bonitos elementos a medida que las fotos seleccionadas se colocan automáticamente según el tema.



Otras distintas funciones

My Image Garden tiene muchas otras prácticas funciones.

Consulte lo siguiente para obtener más información.

- Qué se puede hacer con My Image Garden (Windows)
- Qué se puede hacer con My Image Garden (Mac OS)

Descargar una variedad de materiales de contenido

CREATIVE PARK

Un "sitio de materiales de impresión" donde puede descargar todos los materiales de impresión gratuitamente.

Distintos tipos de contenido, como tarjetas para una época concreta y obras en papel que se pueden hacer montando las piezas de papel que se proporcionan.

CREATIVE PARK PREMIUM

Un servicio donde los clientes que utilicen modelos que admitan contenido premium pueden descargar materiales de impresión exclusivos.

Se puede descargar fácilmente contenido premium mediante My Image Garden o Easy-PhotoPrint+. Se puede imprimir directamente el contenido premium descargado con My Image Garden o Easy-PhotoPrint+.

Para descargar el contenido premium, asegúrese de tener instalados cartuchos/depósitos de tinta originales Canon de todos los colores en una impresora compatible.



»» Nota

- El diseño del contenido premium que se ofrece en esta página está sujeto a modificación sin previo aviso.

Imprimir elementos con Easy-PhotoPrint+ (aplicación web)

Puede crear e imprimir fácilmente elementos personalizados como, por ejemplo, calendarios y collages, en cualquier momento y lugar, accediendo a Easy-PhotoPrint+ en la web desde un ordenador o tableta.

Con Easy-PhotoPrint+, puede crear elementos en el entorno más reciente sin tener que instalar ningún programa.

Además, puede utilizar varios fotos para su elemento gracias a la integración con redes sociales como, por ejemplo, Facebook, o con almacenamiento en línea, álbumes web, etc.

Consulte "Guía de Easy-PhotoPrint+" para obtener más información.



Administración óptima de la impresora mediante Quick Utility Toolbox

Quick Utility Toolbox es un menú contextual que permite acceder a las funciones que se desee utilizar con un clic. Tras instalar utilidades compatibles con Quick Utility Toolbox se agregará a este menú. Quick Utility Toolbox proporciona una manera fácil de iniciar rápidamente utilidades agregadas para realizar configuraciones de la impresora y otras tareas de administración.

Consulte lo siguiente para obtener más información.

- Guía de Quick Utility Toolbox (Windows)
- Guía de Quick Utility Toolbox (Mac OS)



Métodos de conexión disponibles

Los siguientes métodos de conexión están disponibles en la impresora.

Conexión inalámbrica

- Con un router inalámbrico



- Sin un router inalámbrico



Conexión por cable



USB Conexión



Conexión inalámbrica

Existen dos métodos para conectar la impresora a su dispositivo (como un teléfono inteligente). Uno de los métodos consiste utilizar un router inalámbrico y el otro consiste en establecer la conexión sin usar un router inalámbrico.

Los dos métodos de conexión no se pueden utilizar simultáneamente.

Si tiene un router inalámbrico, se recomienda utilizar el método que se describe en Conexión utilizando un router inalámbrico.

Si ya hay un dispositivo conectado a la impresora y desea conectar otro dispositivo, conéctelo utilizando el mismo método de conexión que el dispositivo que ya está conectado.

Si lo conecta utilizando otro método de conexión, se desactivará la conexión del dispositivo en uso.

• Conexión utilizando un router inalámbrico



- Conecte la impresora y un dispositivo utilizando un router inalámbrico.
- Los métodos de conexión varían en función del tipo de router inalámbrico.
- Puede cambiar la configuración de red del SSID y el protocolo de seguridad en la impresora.
- Cuando se haya completado la conexión entre un dispositivo y un router inalámbrico, y al aparecer  (icono de Wi-Fi) en la pantalla del dispositivo, podrá conectar el dispositivo a la impresora mediante el router inalámbrico.

• Conexión sin usar un router inalámbrico



- Conecte la impresora y un dispositivo sin utilizar un router inalámbrico. Conecte un dispositivo y la impresora directamente mediante la conexión directa de la impresora.
- Cuando se establece una conexión en la conexión directa, puede que la conexión a Internet no esté disponible. En tal caso, no se pueden utilizar los servicios web para la impresora.
- Si conecta un dispositivo que está conectado a Internet mediante un router inalámbrico a la impresora que utilice la conexión directa, se desactivará la conexión entre el dispositivo y el router inalámbrico. En este caso, puede que la conexión del dispositivo cambie automáticamente a una conexión de datos móviles, según el dispositivo. Se pueden aplicar cargos por la conexión a Internet utilizando una conexión de datos móviles.
- En la conexión directa, se pueden conectar hasta cinco dispositivos simultáneamente. Si intenta conectar un sexto dispositivo mientras están conectados los otros cinco, se mostrará un error. Si se muestra un error, desconecte un dispositivo que no utilice y configure de nuevo los ajustes.
- La configuración de red, como el SSID y el protocolo de seguridad, se especifica automáticamente.

Conexión por cable

Conecte la impresora y un hub o router con un cable Ethernet. Prepare un cable Ethernet.

USB Conexión

Conecte la impresora y un ordenador con un cable USB. Prepare un cable USB.

Restricciones

(Aparece en una nueva ventana)

Restricciones

Si ya hay un dispositivo (como un teléfono inteligente) conectado a la impresora y desea conectar otro dispositivo, conéctelo utilizando el mismo método de conexión que el dispositivo que ya está conectado. Si lo conecta utilizando otro método de conexión, se desactivará la conexión del dispositivo en uso.

La conexión utilizando una red cableada no se puede realizar en impresoras que no admiten una conexión cableada.

Conectar mediante router inalámbrico

- No se puede configurar una impresora con una conexión inalámbrica y otra por cable a la vez.
- Compruebe que el dispositivo y el router inalámbrico estén conectados. Para obtener más información sobre cómo comprobar la configuración, consulte el manual que se suministra con el router inalámbrico o póngase en contacto con el fabricante.

En cuando al dispositivo que ya está conectado a la impresora sin utilizar un router inalámbrico, vuelva a conectarlo mediante un router inalámbrico.

- La configuración, las funciones del router, los procedimientos de configuración y los ajustes de seguridad de los dispositivos de red dependen del entorno del sistema. Para obtener información, consulte el manual del dispositivo de red o póngase en contacto con el fabricante.
- Compruebe si el dispositivo es compatible con IEEE802.11n (2,4 GHz), IEEE802.11g o IEEE802.11b.
- Si su dispositivo está establecido con el modo "sólo IEEE802.11n", no se podrá utilizar WEP o TKIP como protocolo de seguridad. Cambie el protocolo de seguridad de su dispositivo a otro distinto de WEP y TKIP o bien cambie la configuración a otra distinta de "sólo IEEE802.11n."

La conexión entre el dispositivo y el router inalámbrico se desactivará momentáneamente mientras se cambia la configuración. No continúe con la pantalla siguiente de esta guía hasta que la configuración haya finalizado.

- Para el uso en la oficina, consulte al administrador de red.
- Tenga en cuenta que si se conecta a una red que no tenga protección de seguridad, existe el riesgo de que se revele información personal a terceros.

Conexión directa

►►► Importante

- Si conecta un dispositivo a Internet mediante un router inalámbrico y, a continuación, se conecta dicho dispositivo a una impresora que esté en el modo de conexión directa, se desactivará la conexión existente entre el dispositivo y el router inalámbrico. En este caso, puede que la conexión del dispositivo cambie automáticamente a una conexión de datos móviles, según el dispositivo. Cuando se conecta a Internet utilizando una conexión de datos móviles puede que se apliquen cargos en función del contrato que tenga.
 - Al conectar un dispositivo y la impresora con el modo de conexión directa, la información de la conexión se guardará en la configuración de la Wi-Fi. Es posible que el dispositivo se haya conectado automáticamente a la impresora incluso después de haberlo desconectado o conectado a otro router inalámbrico.
 - No se puede establecer una conexión simultáneamente con un router inalámbrico y una impresora que esté en el modo de conexión directa. Si tiene un router inalámbrico, le recomendamos que lo utilice para efectuar la conexión con la impresora.
 - Para evitar la conexión automática a la impresora en el modo de conexión directa, cambie el modo de conexión después de utilizar la impresora o establezca la opción para que no se conecte automáticamente en la configuración de la Wi-Fi del dispositivo.
Para obtener más información sobre cómo comprobar o cambiar la configuración del router

inalámbrico, consulte el manual que se suministra con el router inalámbrico o póngase en contacto con el fabricante.

- Si conecta un dispositivo y la impresora está usando el modo de conexión directa, puede que la conexión a Internet deje de estar disponible, según el entorno. En tal caso, no se pueden utilizar los servicios web para la impresora.
- Con el modo de conexión directa, se pueden conectar hasta cinco dispositivos simultáneamente. Si intenta conectar un sexto dispositivo mientras están conectados los otros cinco, se mostrará un error. Si se muestra un error, desconecte el dispositivo que no está utilizando la impresora y, a continuación, configure de nuevo los ajustes.
- Los dispositivos conectados a la impresora con el modo de conexión directa no se pueden comunicar entre sí.
- Las actualizaciones de firmware para la impresora no están disponibles mientras se utiliza el modo de conexión directa.
- Cuando se ha conectado un dispositivo a la impresora sin utilizar un router inalámbrico y desea volver a configurarlo utilizando el mismo método de conexión, debe desconectarlo primero. Desactive la conexión entre el dispositivo y la impresora en la pantalla de configuración de la Wi-Fi.

Conexión utilizando una red cableada

- No se puede configurar una impresora con una conexión inalámbrica y otra por cable a la vez.
- Si va a utilizar un router, conecte la impresora y un dispositivo en la parte de LAN (mismo segmento de red).

Imprimir fotos profesionales con Print Studio Pro

Print Studio Pro es un módulo que hace más fácil y cómoda la impresión de fotos profesionales. Las aplicaciones como Digital Photo Professional y Adobe Photoshop son compatibles.

Además de imprimir fotos con y sin bordes, puede realizar distintas tareas de impresión, como imprimir índices, en escala de grises y con perfiles ICC.

También puede ajustar los márgenes o añadir texto.

Print Studio Pro tiene muchas otras prácticas funciones.

Consulte lo siguiente para obtener más información.

- Qué se puede hacer con Print Studio Pro (Windows)
- Qué se puede hacer con Print Studio Pro (Mac OS)



Exploración/impresión de elementos de fotografías mediante Pro Gallery Print

Pro Gallery Print es una aplicación de iPad dedicada para PRO series. Se trata de una aplicación que le permite explorar/imprimir elementos de fotografías mediante un iPad incluso desde ubicaciones remotas a través de la integración con servicios web para profesionales.

Pro Gallery Print se encuentra disponible de forma gratuita en App Store.



►► Importante

- Para descargar se requiere registrarse en una cuenta de App Store.
- La aplicación se puede descargar de forma gratuita; no obstante, conlleva gastos de conexión a App Store.
- La descarga no es posible si el entorno del sistema operativo no es compatible con la aplicación. Es posible que tampoco aparezca la página de descarga de la aplicación.

Administración de la información del papel en la impresora mediante Media Configuration Tool

Media Configuration Tool es un software diseñado para administrar la información del papel en la impresora.

Utilice Media Configuration Tool para hacer lo siguiente:

- Agregar información del papel nueva a la impresora mediante la descarga del archivo de información del papel directamente del sitio web de Canon al agregar papel compatible con la impresora.
- Cambiar las preferencias, como el orden de visualización y los nombres de papel utilizados en el panel de control de la impresora y en los cuadros de diálogo del controlador de la impresora.
- Personalizar el archivo de información del papel del papel de Canon original al agregar un archivo de información del papel para papel no original.

Consulte lo siguiente para obtener más información.

- [Media Configuration Tool Guide \(Windows\)](#)

Gestión del estado de la impresora mediante Device Management Console

Device Management Console es un software diseñado para comprobar el estado de la impresora o calibrar el color de la impresora.

Utilice Device Management Console para hacer lo siguiente:

- Comprobar el estado de una impresora conectada mediante una red o USB.
- Enviar un mensaje de correo electrónico al administrador en caso de advertencias o errores de la impresora.
- Identificar el estado de la calibración del color o llevarla a cabo.

Consulte lo siguiente para obtener más información.

■ [Device Management Console Guide \(Windows\)](#)

■ [Device Management Console Guide \(Mac OS\)](#)

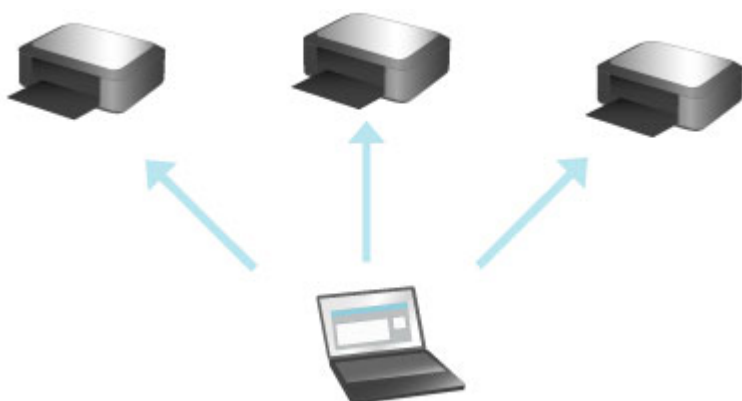

Uso de PIXMA/MAXIFY Cloud Link

Al usar PIXMA/MAXIFY Cloud Link, puede conectar la impresora a un servicio en la nube, como CANON IMAGE GATEWAY, Evernote o Twitter, así como utilizar las siguientes funciones sin utilizar un ordenador:

- Imprimir imágenes desde un servicio para compartir imágenes
- Imprimir documentos desde un servicio de gestión de datos
- Guardar imágenes escaneadas en un servicio de gestión de datos.
- Utilizar Twitter para informar sobre el estado de la impresora, como, por ejemplo, sobre la falta de papel o niveles de tinta bajos.

Además, puede utilizar varias funciones añadiendo y registrando aplicaciones que están vinculadas con varios servicios en la nube.

■ Utilización de PIXMA/MAXIFY Cloud Link desde la impresora

■ [Uso de PIXMA/MAXIFY Cloud Link desde su teléfono inteligente, tableta u ordenador](#)



»»» Importante

- En determinados países, es posible que PIXMA/MAXIFY Cloud Link no esté disponible o que las aplicaciones disponibles sean distintas.
- Hay que tener una cuenta para utilizar algunas aplicaciones. En el caso de esas aplicaciones, configure una cuenta de antemano.
- Para averiguar qué modelos admiten PIXMA/MAXIFY Cloud Link, compruebe la página de inicio de Canon.
- La visualización de la pantalla podría cambiar sin previo aviso.

Aviso sobre la impresión mediante el servicio web

Al usar el servicio web

- Canon no garantiza la continuidad y la fiabilidad de los servicios web que se proporcionan, la disponibilidad del acceso al sitio o el permiso para descargar los materiales.
- Canon puede, en cualquier momento, actualizar, cambiar o eliminar la información proporcionada a través del servicio web; o bien puede suspender o interrumpir el servicio sin previo aviso. Canon no será considerada responsable de ningún daño derivado de dichas acciones.
- En ningún caso Canon será responsable de ningún daño que por cualquier motivo se derive del uso de los servicios web.
- Es necesario el registro de usuario para poder usar el sitio de enlaces externos.
Al usar el sitio de enlaces externos, consulte las condiciones de uso del sitio y utilice el servicio bajo su responsabilidad.
- Todo el servicio web, o parte de él, puede no estar disponible según el país o región donde resida.
- En función de su entorno de red, algunas funciones mediante el servicio web no están disponibles. Incluso si están disponibles, puede transcurrir algún tiempo antes de que se imprima o muestre el contenido, o bien la comunicación puede interrumpirse mientras la operación está en curso.
- Al usar el servicio web, el nombre del equipo, la información de su región o país, el idioma seleccionado y el tipo de servicio que usa (por ejemplo, sitio para compartir fotos) se envían a nuestro servidor y se guardan en él. Canon no puede identificar a ningún cliente concreto a través de esta información.
- Antes de cambiar la propiedad de una impresora que admite una pantalla LCD a color o desecharla, seleccione **Configuración de dispositivo (Device settings)** -> **Restablecer configuración (Reset setting)** -> **Restablecer todo (Reset all)** y elimine su nombre de usuario y contraseña.
- Para más información, póngase en contacto con un representante autorizado de Canon en la zona en la que resida.

Para los usuarios con residencia en China continental

- Canon Inc. proporciona PIXMA/MAXIFY Cloud Link, Easy-PhotoPrint+ y algunas funciones de Canon PRINT Inkjet/SELPHY, que están incluidas en este equipo.
No obstante, como el servidor no está instalado en China continental, es posible que algunos de estos servicios no estén disponibles aún.

Copyright y derechos de publicidad

Al imprimir mediante uno de los servicios que presta Canon

1. El copyright de cada material (fotos, ilustraciones, logotipos o documentos: en adelante, "materiales") proporcionado en el servicio de impresión pertenece a sus respectivos propietarios. Las cuestiones relativas a los derechos de publicidad pueden surgir en relación con el uso de cualquier persona o personaje mostrado en el servicio de impresión.

A excepción de que así se permita (consulte el apartado "2" más adelante), está estrictamente prohibida la copia, la modificación o la distribución de todo o parte de los materiales que se incluyen en el servicio de impresión de plantillas web sin previo consentimiento del titular de los derechos (derechos de publicidad y copyright) correspondientes.
2. Todos los materiales proporcionados en el servicio de impresión de plantillas web se pueden usar libremente para fines personales y no comerciales.

Uso de PIXMA/MAXIFY Cloud Link desde su teléfono inteligente, tableta u ordenador

- ▶ **Antes de utilizar Canon Inkjet Cloud Printing Center**
- ▶ **Registro de la información de usuario en Canon Inkjet Cloud Printing Center**
- ▶ **Utilización de Canon Inkjet Cloud Printing Center**
- ▶ **Adición de una Impresora**
- ▶ **Adición de un usuario de PIXMA/MAXIFY Cloud Link**
- ▶ **Solución de problemas Canon Inkjet Cloud Printing Center**

Antes de utilizar Canon Inkjet Cloud Printing Center

Canon Inkjet Cloud Printing Center es un servicio que enlaza con la función de nube de la impresora y que permite realizar operaciones como, por ejemplo, el registro y la gestión de aplicaciones desde el teléfono inteligente o la tableta, y la comprobación del estado de impresión, de errores de impresión y el estado de tinta de la impresora. También puede imprimir fotos y documentos desde su teléfono inteligente o tableta.

En primer lugar, compruebe el contenido siguiente:

- **Precauciones**

Si tiene pensado usar el servicio web para imprimir documentos, asegúrese de consultar primero estas [precauciones](#).

- **Especificaciones de la impresora**

Compruebe que Canon Inkjet Cloud Printing Center es compatible con la impresora. Algunos modelos no admiten esta función. Para comprobar si el modelo admite esta función, consulte "Modelos compatibles con Canon Inkjet Cloud Printing Center".

- **Entorno de red**

La impresora debe estar conectada a una LAN y a Internet.

►►► Importante

- El usuario se hará cargo de los costes de acceso a Internet.

- **Requisitos de funcionamiento**

En el caso de ordenadores, teléfonos inteligentes y tabletas, consulte "[Requisitos para el funcionamiento de Canon Inkjet Cloud Printing Center](#)".

►►► Importante

- Este servicio podría no estar disponible en algunos países o regiones. Además, aunque el servicio esté disponible, hay aplicaciones que no pueden utilizarse en algunas regiones.

■ [Registro de la información de usuario en Canon Inkjet Cloud Printing Center](#)

Requisitos para el funcionamiento de Canon Inkjet Cloud Printing Center

Ordenador

CPU	x86 o x64, 1,6 GHz o superior
RAM	2 GB o superior
Pantalla	Resolución de 1024 x 768 píxeles o superior Colores de pantalla de 24 bits (color verdadero) o superior

SO	Navegador
Windows Vista SP1 o superior	Internet Explorer 9 Mozilla Firefox Google Chrome
Windows 7	Internet Explorer 9, 10 y 11 Mozilla Firefox Google Chrome
Windows 8	Internet Explorer 10 y 11 Mozilla Firefox Google Chrome
Windows 8.1	Internet Explorer 11 Mozilla Firefox Google Chrome
Mac OS X v10.6-OS X Mavericks v10.10	Safari 5.1, 6, 7 y 8

Teléfono inteligente o tableta

SO	Navegador	Resolución
iOS 6.1 o posterior	Navegador estándar del sistema operativo	320 x 480 o superior
Android 2.3.3 o posterior		480 x 800 o superior

*Android3.x no es compatible.

Los requisitos de funcionamiento podrían cambiar sin previo aviso. Si esto sucede, es posible que no pueda volver a usar este servicio en su ordenador, teléfono inteligente o tableta.

»»» Importante

- En el navegador que esté utilizando, habilite JavaScript y las cookies.
- Si utiliza la función de zoom para cambiar el tamaño de la fuente en el navegador, es posible que las páginas web no se muestren correctamente.
- Si utiliza la función de traducción de Google Chrome, es posible que las páginas web no se muestren correctamente.
- El servicio no admite el uso de sus servicios proporcionados a través de un servidor proxy que no está alojado en su país.
- En un entorno de red doméstica, se debe liberar el puerto 5222. Para obtener instrucciones sobre confirmación, póngase en contacto con el administrador de red.

Registro de la información de usuario en Canon Inkjet Cloud Printing Center

Para utilizar Canon Inkjet Cloud Printing Center, hay que seguir los pasos que se indican a continuación y registrar la información de **Mi cuenta (My account)**.

- Si su modelo cuenta con una pantalla LCD en color
- Si su modelo cuenta con una pantalla LCD en monocromo
- [Si su modelo no cuenta con una pantalla LCD/si utiliza PRO-1000 series o PRO-500 series](#)

Registro de la información de usuario en Canon Inkjet Cloud Printing Center (sin pantalla LCD/si utiliza PRO-1000 series o PRO-500 series)

Para utilizar Canon Inkjet Cloud Printing Center, hay que seguir los pasos que se indican a continuación y registrar la información de **Mi cuenta (My account)**.

Registro desde el teléfono inteligente, tableta u ordenador

1. Compruebe que la impresora está conectada a Internet

▶▶▶ Importante

- Para utilizar esta función, debe conectar esta impresora a Internet.

2. Mostrar la información de la impresora

Para obtener más información, vaya a la página de inicio de *Manual en línea* y consulte la información "Comprobación de la información de la impresora" correspondiente a su modelo.

3. Seleccione **Config. IJ Cloud Printing Center (IJ Cloud Printing Center setup) -> Registrar en este servicio (Register with this service)**

4. Siga las instrucciones que aparecen en la pantalla y lleve a cabo la autenticación

5. Cuando se muestre la pantalla **Preparación para el registro (Preparation for registration)**, seleccione **Enviar e-mail vacío (Send blank e-mail)**

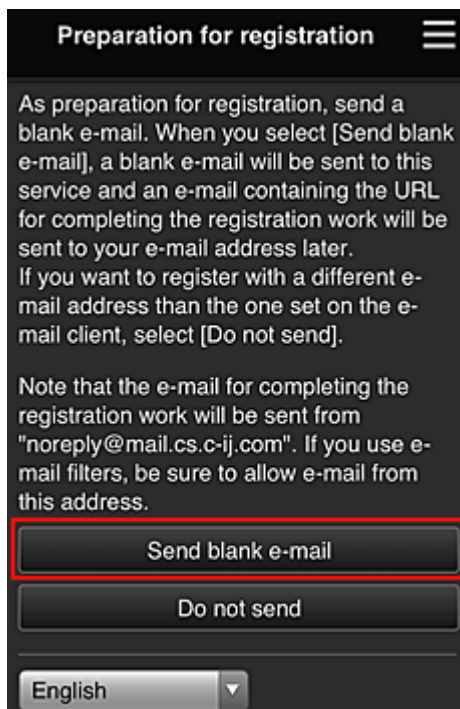

»»» Nota

- Al seleccionar **Enviar e-mail vacío (Send blank e-mail)**, se iniciará automáticamente el programa de envío de correo electrónico con la entrada de destino completada. Después de crearse el correo electrónico en blanco, envíelo sin realizar cambios.

Si desea registrar una dirección de correo electrónico diferente, seleccione **No enviar (Do not send)** para que se muestre la pantalla de entrada de **Dirección de e-mail (E-mail address)**.

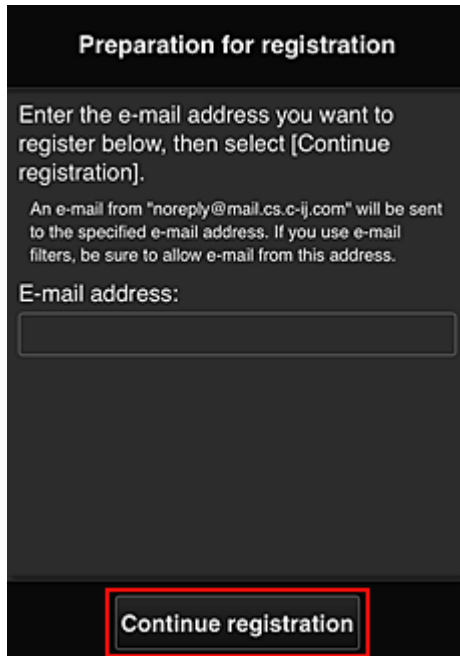

En la pantalla que aparece, introduzca la **Dirección de e-mail (E-mail address)** que desee registrar y, a continuación, seleccione **Continuar con el registro (Continue registration)**.

»»» Nota

- Si introduce una dirección de correo electrónico que ya se ha registrado, recibirá un mensaje donde se le informa de ello. Siga las instrucciones del correo electrónico y registre una dirección diferente.

»»» Importante

- Existen limitaciones de caracteres para la dirección de e-mail, como se indica a continuación.
 - Hasta 255 caracteres que consisten en caracteres alfanuméricos y símbolos (!\$*/^_{}|~.-@) de un solo byte. (Se hace distinción entre mayúsculas y minúsculas).
 - No se pueden utilizar caracteres de varios bytes.
Se mostrará un mensaje de error si la dirección de e-mail introducida incluye un carácter que no puede utilizarse.
- Si ha registrado por error una dirección de correo electrónico distinta, puede cancelar el registro mostrando la información de la impresora y seleccionando **Config. IJ Cloud Printing Center (IJ Cloud Printing Center setup) -> Eliminar de este servicio (Delete from this service)**.
Para mostrar la información de la impresora, vaya a la página de inicio de *Manual en línea* y consulte la información "Comprobación de la información de la impresora" correspondiente a su modelo.
- Si utiliza un filtro para correo no deseado, es posible que no reciba la notificación. Si ha configurado la recepción de e-mails únicamente de determinados dominios, asegúrese de

cambiar la configuración para permitir la recepción de e-mails de "noreply@mail.cs.c-ij.com". No se mostrará ningún mensaje de error aunque no pueda recibir el e-mail por el filtro de correo no deseado o porque ha introducido una dirección de e-mail incorrecta.

6. Compruebe que ha recibido el correo electrónico en blanco y seleccione **Sí (Yes)**

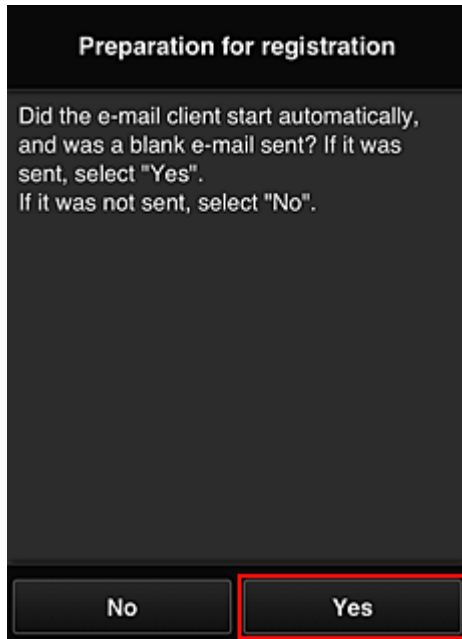

7. Siga las instrucciones que aparecen en pantalla y seleccione **OK**

La URL de la página de registro se enviará a la dirección de correo electrónica registrada.

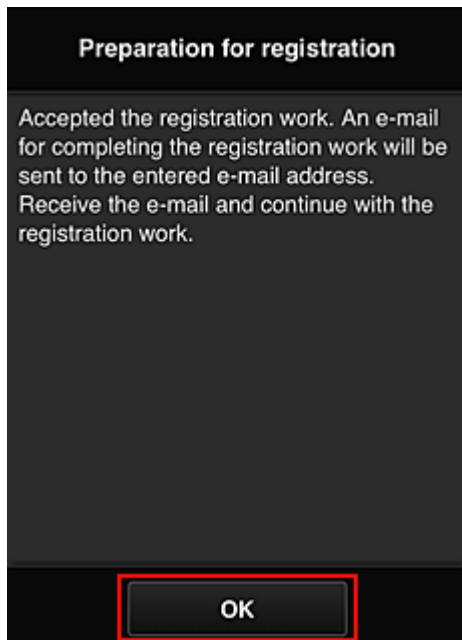

Acceso a la URL proporcionada en el correo electrónico, registro de la información y finalización del registro del usuario

1. Compruebe se haya enviado a la dirección de correo electrónico registrada un mensaje que contenga la URL y que se pueda acceder a dicha URL

2. En las ventanas **Contrato de licencia (License agreement)** y **Declaración de privacidad (Privacy statement)** del Canon Inkjet Cloud Printing Center, lea las declaraciones y seleccione **Aceptar (Agree)** si está de acuerdo

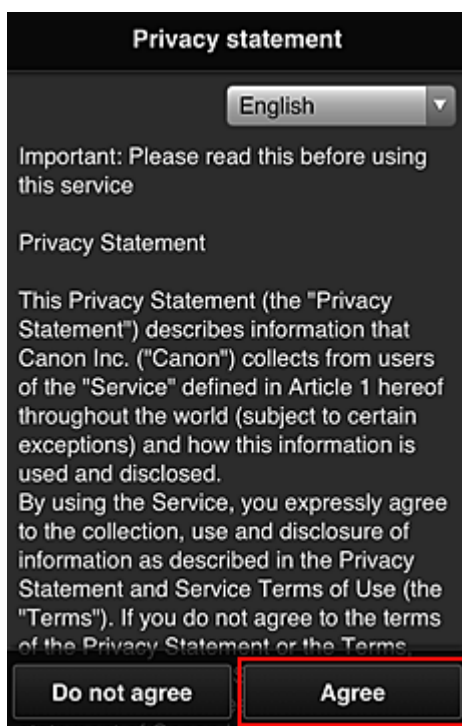
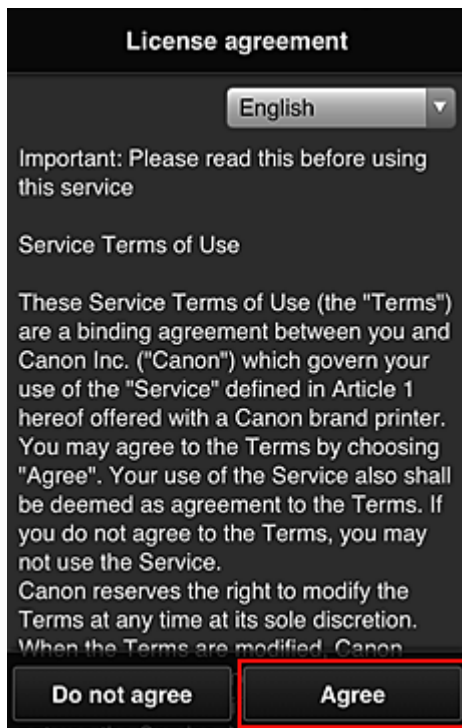

3. Registre una contraseña para iniciar sesión en Canon Inkjet Cloud Printing Center

En la pantalla de registro de su cuenta, introduzca la contraseña que quiera registrar en **Contraseña (Password)** y **Contraseña (confirmación) (Password (Confirmation))**. Después, seleccione **Siguiente (Next)**.

The screenshot shows a dark-themed registration screen titled "Register My account". Below the title, it says "Set a password for logging into this service." There are two text input fields: "Password:" and "Password (Confirmation):". Below the second field, it says "8 to 32 characters". At the bottom, there are two buttons: "Cancel" and "Next". The "Next" button is highlighted with a red border.

»»» Importante

- Existen limitaciones de caracteres para la **Contraseña (Password)**, como se indica a continuación.
 - La contraseña debe tener una longitud de entre 8 y 32 caracteres, y utilizar símbolos y caracteres alfanuméricos de un solo byte (!"#\$\$%&'()*+,-./:;<=>@[¥]^_`{|}~). (Los caracteres alfabéticos distinguen entre mayúsculas y minúsculas)

4. Rellene el campo **Sobrenombre (Nickname)**

Introduzca cualquier nombre de usuario que quiera usar.

The screenshot shows the same "Register My account" screen. The "Nickname:" field is highlighted with a red border. Below it, it says "1 to 20 characters". Below that is a "Time zone:" dropdown menu with "(UTC) Coordinated Universal Time" selected. At the bottom, there are two buttons: "Back" and "Done".

»»» Importante

- El campo de introducción del nombre de usuario tiene la siguiente restricción de caracteres:

- El nombre de usuario debe tener una longitud de entre 1 y 20 caracteres, y utilizar símbolos y caracteres alfanuméricos de un solo byte (!"#\$%&'()*+,-./:;<=>@[¥]^_`{|}~). (Los caracteres alfabéticos distinguen entre mayúsculas y minúsculas)

5. Especifique la configuración de **Zona horaria (Time zone)** y seleccione **Hecho (Done)**

Seleccione su región en la lista. Si no puede encontrar su región en la lista, seleccione la que esté más próxima.

Aplicar horario de verano (Apply daylight saving time)

Solo aparece si la **Zona horaria (Time zone)** seleccionada tiene horario de verano.

Seleccione si desea o no aplicar el horario de verano.

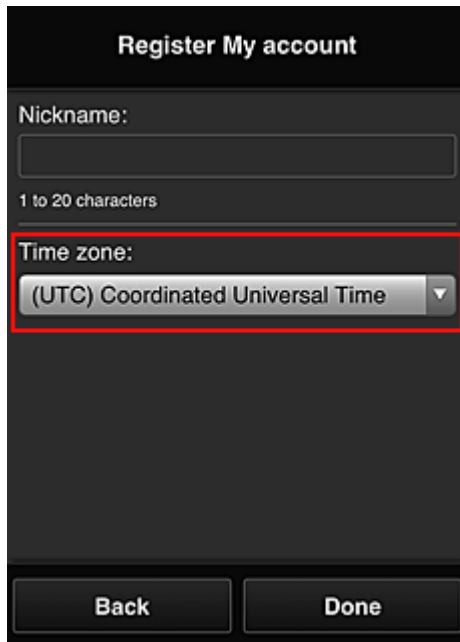

The screenshot shows a registration form titled "Register My account". It includes a "Nickname:" field with a "1 to 20 characters" constraint. Below this is a "Time zone:" dropdown menu, which is highlighted with a red border and currently displays "(UTC) Coordinated Universal Time". At the bottom of the form are two buttons: "Back" and "Done".

El registro ha finalizado. Se muestra un mensaje de finalización del registro.

Al seleccionar el botón **OK** en el mensaje, se muestra la pantalla de inicio de sesión.

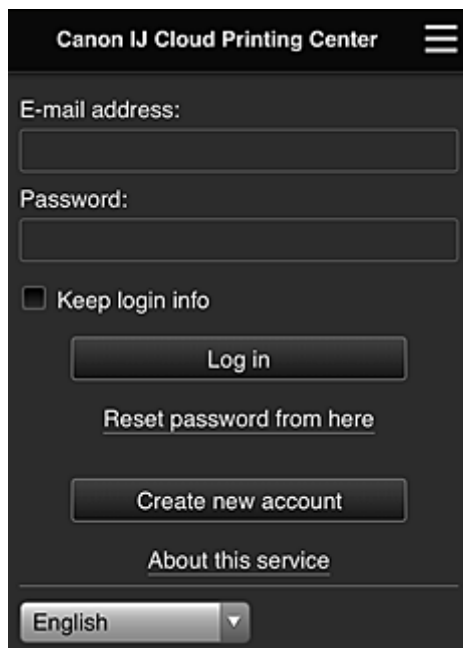

The screenshot shows the login screen for "Canon IJ Cloud Printing Center". It features an "E-mail address:" field, a "Password:" field, and a "Keep login info" checkbox. Below these are buttons for "Log in", "Reset password from here", "Create new account", and "About this service". At the bottom, there is a language dropdown menu currently set to "English".

Introduzca la **Dirección de e-mail (E-mail address)** la **Contraseña (Password)** registradas y [Conectar \(Log in\)](#) en Canon Inkjet Cloud Printing Center.

Utilización de Canon Inkjet Cloud Printing Center

Una vez finalizado el registro de usuario, podrá iniciar sesión en el Canon Inkjet Cloud Printing Center y utilizar el servicio.

1. En el PC, teléfono inteligente o tableta, acceda a la URL de conexión de servicio (<http://cs.c-ij.com/>)
2. En la pantalla Inicio de sesión, introduzca la **Dirección de e-mail (E-mail address)** y la **Contraseña (Password)**, y seleccione después **Conectar (Log in)**

»»» Importante

- La dirección de e-mail y la contraseña distinguen mayúsculas y minúsculas. Asegúrese de escribirla correctamente.

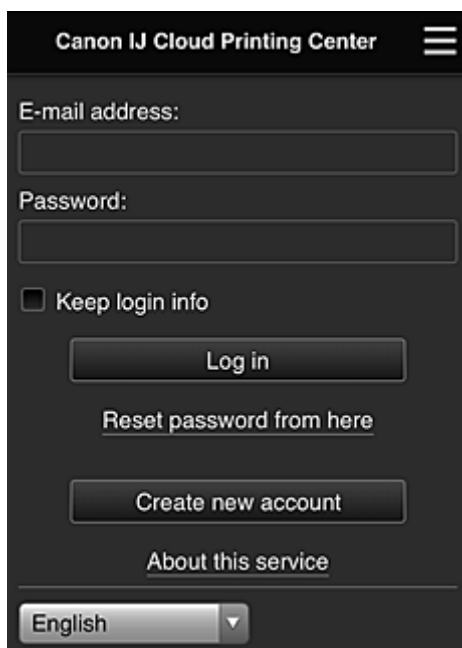

Dirección de e-mail (E-mail address)

Introduzca la dirección de e-mail que utilizó en el registro de usuario.

Contraseña (Password)

Introduzca la contraseña que utilizó en el registro de usuario.

Conserv. info conexión (Keep login info)

Al marcar la casilla de verificación, la pantalla de inicio de sesión se omite durante 14 días a partir del último día en que se accedió a la pantalla de servicio.

»»» Importante

- Si no consigue iniciar sesión en cinco intentos seguidos, tendrá que dejar pasar aproximadamente 60 minutos antes de volver a intentarlo.
- Permanecerá conectado durante 60 minutos después del último acceso.
- Es posible que el servicio no funcione correctamente si inicia sesión con la misma dirección de correo electrónico de varios dispositivos al mismo tiempo.

Tras iniciar sesión, podrá utilizar servicios muy prácticos como añadir/administrar aplicaciones que funcionan con la funcionalidad de nube del producto y comprobar el estado de la tinta.

Para consultar descripciones e instrucciones de funcionamiento, lea la sección "[Ventana del Canon Inkjet Cloud Printing Center](#)".

Procedimiento de impresión

En esta sección se presenta el procedimiento de impresión de fotos utilizando CANON iIMAGE GATEWAY como ejemplo.

▶▶▶ Importante

- Las funciones disponibles varían dependiendo de la aplicación.
- El procedimiento de impresión varía dependiendo de la aplicación.
- Debe obtener la cuenta y registrar la foto y los demás datos por adelantado.
- Se pueden imprimir los siguientes formatos de archivo: jpg, jpeg, pdf, docx, doc, xlsx, xls, pptx, ppt y rtf.
Los formatos de archivo que pueden imprimirse varían dependiendo de la aplicación.
- Antes de imprimir, compruebe que la impresora está encendida y conectada a la red. Inicie entonces el proceso.
- Está disponible si utiliza un teléfono inteligente o una tableta.

▶▶▶ Nota

- Puede utilizar CANON iIMAGE GATEWAY para imprimir formatos de archivo jpg y jpeg.

1. En la pantalla principal, seleccione la aplicación que vaya a utilizar
2. Introduzca la información según las instrucciones de la pantalla de autenticación y, a continuación, seleccione **Conectar (Log in)**

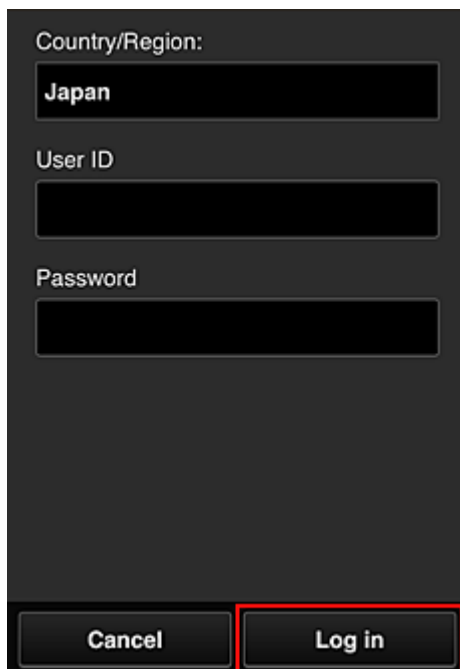

Country/Region:
Japan

User ID
[Campo de texto vacío]

Password
[Campo de texto vacío]

Cancel Log in

3. En la lista de álbumes que se muestra, seleccione el álbum que prefiera

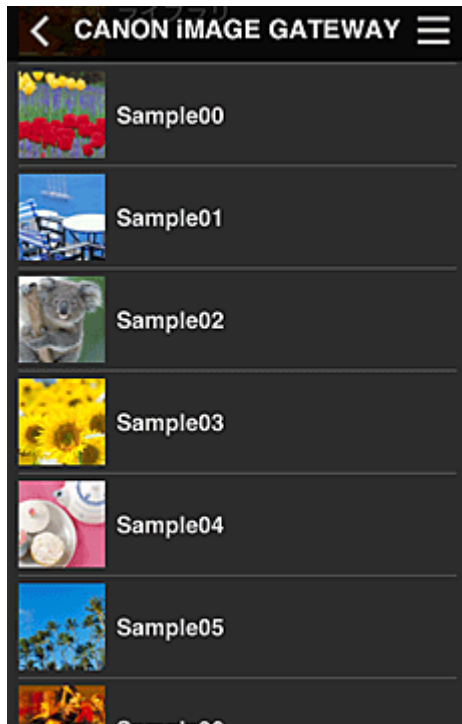

4. En la lista de imágenes que se muestra, seleccione la imagen que desee imprimir y, a continuación, seleccione **Siguiente (Next)**



5. Realice la configuración de impresión necesaria y, a continuación, seleccione **Imprimir (Print)**

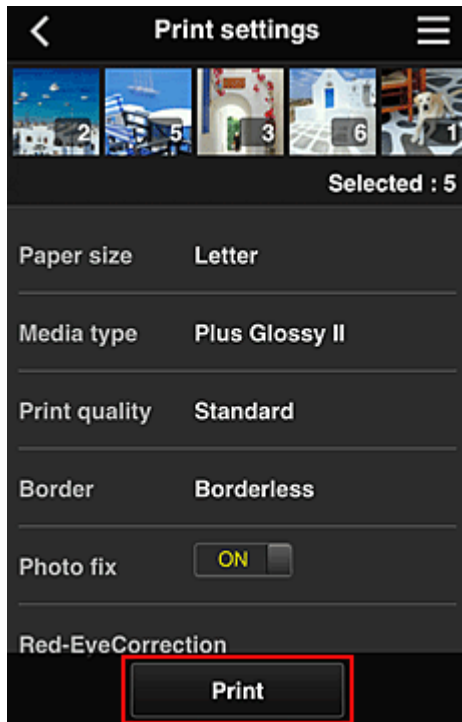

6. Aparece un mensaje de finalización del trabajo de impresión y se inicia la impresión

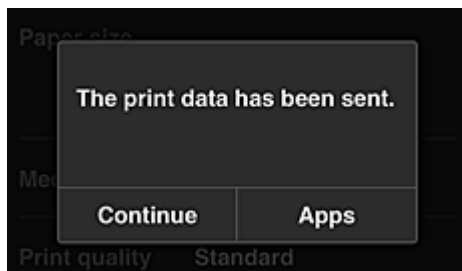

Para seguir imprimiendo, seleccione **Continuar (Continue)** y realice la operación desde el paso 3.

Para finalizar la impresión, seleccione **Aplic. (Apps)**. Se vuelve a la pantalla de lista de aplicaciones.

»»» Importante

- Si un trabajo de impresión no se imprime en un plazo de 24 horas después de su lanzamiento, su periodo de validez finalizará y no podrá imprimirse.
- En el caso de las aplicaciones premium que limitan el número de trabajos de impresión, los trabajos que caducan y no pueden imprimirse también se incluyen en el recuento de impresión.

■ [Adición de una Impresora](#)

Ventana del Canon Inkjet Cloud Printing Center

En esta sección se describen las pantallas del Canon Inkjet Cloud Printing Center que aparecen en el teléfono inteligente, tableta u ordenador.

■ [Descripción de la pantalla Inicio de sesión](#)

■ [Descripción de la pantalla principal](#)

Descripción de la pantalla Inicio de sesión

En esta sección se incluye la descripción de la pantalla Inicio de sesión de Canon Inkjet Cloud Printing Center.

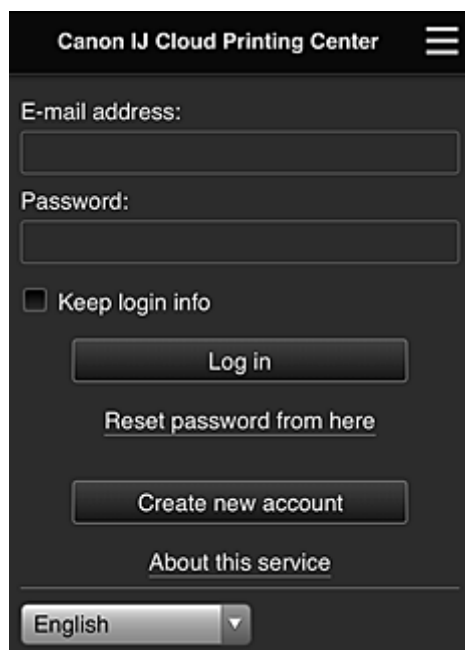

»»» Importante

- Dispone de 5 intentos para introducir la contraseña. Si se equivoca, no podrá conectarse durante los siguientes 60 minutos.
- Permanecerá conectado durante 60 minutos después del último acceso.

Idioma

Seleccione el idioma que va a utilizar.

Dirección de e-mail (E-mail address)

Introduzca la dirección de e-mail que utilizó en el registro de usuario.

»»» Importante

- La dirección de e-mail distingue entre mayúsculas y minúsculas. Asegúrese de escribirla correctamente.

Contraseña (Password)

Introduzca la contraseña que utilizó en el registro de usuario.

Conserv. info conexión (Keep login info)

Al marcar la casilla de verificación, la pantalla de inicio de sesión se omite durante 14 días a partir del último día en que se accedió a la pantalla de servicio.

Restablecer contraseña aquí (Reset password from here)

Seleccione esta opción si ha olvidado la contraseña.

Restablezca la contraseña siguiendo las instrucciones que aparecen en la pantalla.

Crear nueva cuenta (Create new account)

Se añadirá un nuevo registro al Canon Inkjet Cloud Printing Center.

Para realizar un nuevo registro, necesita el ID de registro de impresora (Printer registration ID).

Acerca del servicio (About this service)

Esta opción muestra las descripciones de este servicio.

Requisitos del sistema (System requirements)

Esta opción muestra los requisitos del sistema para el Canon Inkjet Cloud Printing Center.

Info licencia de software (Software license info)

Aparece la información de licencia de Canon Inkjet Cloud Printing Center.

Descripción de la pantalla principal

Al conectarse al Canon Inkjet Cloud Printing Center, aparece la pantalla principal.

Si utiliza un teléfono inteligente o una tableta, también podrá imprimir fotos y documentos.

»»» Importante

- Con este servicio, las funciones disponibles serán distintas en función de si el usuario es el [Administrador \(Administrator\)](#) o [Usuario est. \(Standard user\)](#) de la impresora, y de si el método de administración se estableció.

Puede utilizar las áreas que se muestran a continuación para iniciar, añadir y administrar aplicaciones.

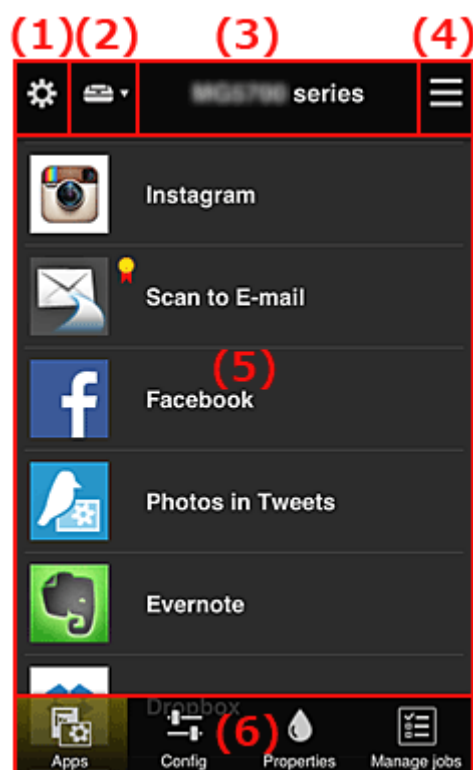

- (1) [Menú contextual de la izquierda \(solo usuarios **Administrador \(Administrator\)**\)](#)
- (2) [Seleccionar impresora \(Select printer\)](#)
- (3) [Área de nombre de impresora](#)
- (4) [Menú de contexto de la derecha](#)
- (5) [Área de visualización](#)

(6) [Área de menú](#)

(1) Menú contextual de la izquierda (solo usuarios Administrador (Administrator))

Al seleccionar , aparece el menú contextual de la izquierda.

Al seleccionar **Adm. impres. (Mng. printer)**, **Administrar usuarios (Manage users)**, **Admin. de grupo (Group management)** o **Admin. avanzada (Advanced management)**, se mostrarán las pantallas correspondientes.

»»» Nota

- **Admin. de grupo (Group management)** solo se muestra al utilizar [Seleccione cómo admin. \(Select how to manage\)](#) y establecer **Administrar por grupo (para usuarios profesionales) (Manage by group (for office users))**.

Pantalla Adm. impres. (Mng. printer)

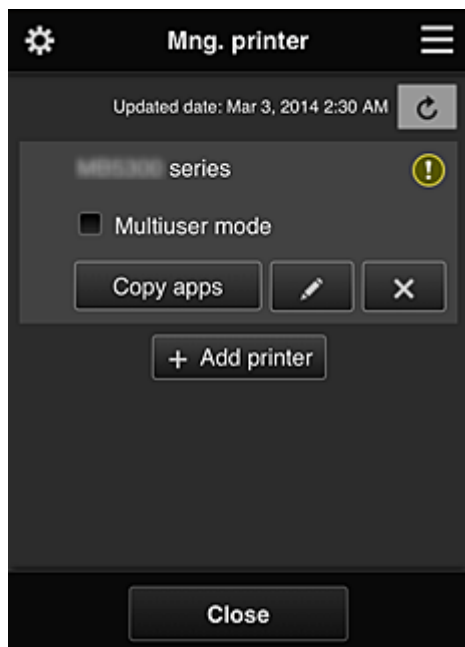

En la pantalla **Adm. impres. (Mng. printer)**, puede [comprobar*](#) o [actualizar*](#) la información de la impresora registrada en el Canon Inkjet Cloud Printing Center, [copiar aplicaciones](#), [cambiar los nombres de las impresoras](#), [eliminar impresoras](#) y [añadir impresoras](#).

- **Comprobación de la información de la impresora**

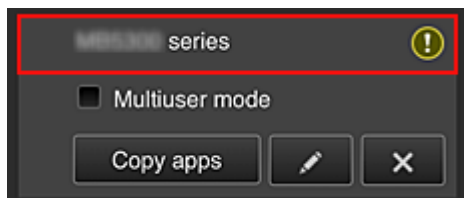

Se muestra el nombre de la impresora registrada.

 indica que se ha producido un error en la impresora.

- **Mostrar fecha y hora de actualización de la información de la impresora**

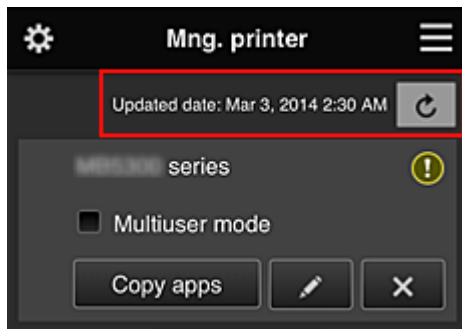

Muestra la fecha y la hora en que se actualizó por última vez la información de la impresora.

 actualiza la información.

- **Modo multiusuario (Multiuser mode) (solo para MAXIFY series)**

Si van a utilizar la impresora varios usuarios, añada una marca a [Modo multiusuario \(Multiuser mode\)](#).

La marca está asociada a la pantalla **Solicitar cód. seg. (Require security code)**.

- **Copiar apli.**

Seleccione esta opción para copiar en otra impresora las aplicaciones añadidas en la impresora seleccionada.

Al seleccionar , aparece la pantalla siguiente.

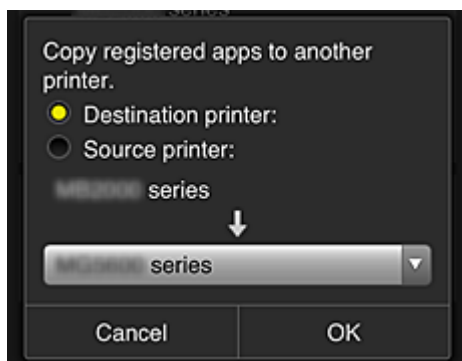

Establezca la **Impresora de destino (Destination printer)** y la **Impresora de origen (Source printer)**. A continuación, seleccione **OK**.

»» Nota

- Si se ha establecido **Seleccione cómo admin. (Select how to manage)**, podrá utilizar esta función solo cuando seleccione **Administre disponibilidad de aplicación por impresora (Manage app availability by printer)**.

Para obtener más información, consulte [Consejos para usar Canon Inkjet Cloud Printing Center \(ámbito profesional\)](#)".

- **Cambio del nombre de la impresora**

Al seleccionar , se abre una pantalla para cambiar el nombre de la impresora.

Siga las instrucciones que aparecen en la pantalla para cambiar el nombre.

»» Importante

- El campo de introducción del nombre de la impresora tiene la siguiente limitación de caracteres:

- Hasta 128 caracteres (Se hace distinción entre mayúsculas y minúsculas).

• Eliminación de impresoras

Al seleccionar , la impresora se elimina del Canon Inkjet Cloud Printing Center.

Cuando transfiera propiedad de la impresora, seleccione **Borrar la información guardada en la impresora (Clear the information saved on the printer)**.

• Añadir impresoras

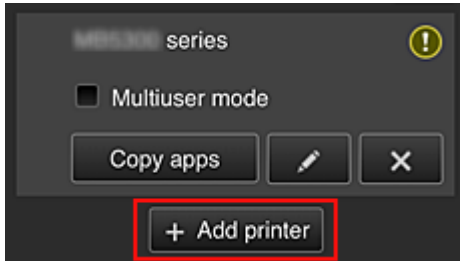

Seleccione esta opción para añadir impresoras que se utilizarán en el Canon Inkjet Cloud Printing Center.

Necesita un ID de registro de impresora (Printer registration ID) para añadir una impresora.

»»» Nota

- Aunque el número de impresoras que se puede registrar con un dominio es ilimitado, solo se garantiza que funcionen un máximo de 16.

Pantalla Administrar usuarios (Manage users)

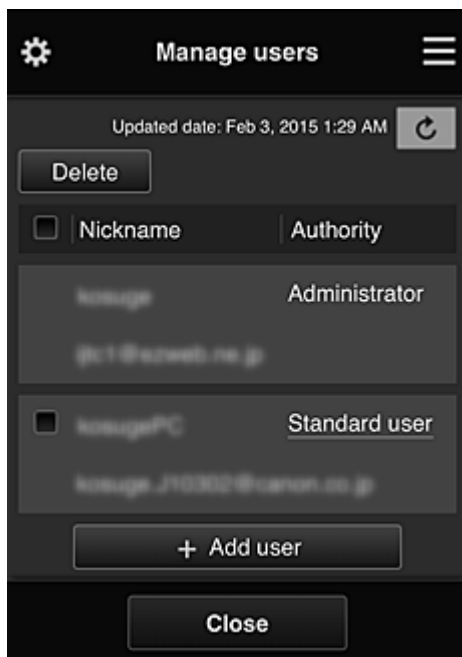

En la pantalla **Administrar usuarios (Manage users)**, puede comprobar la información de usuario registrada en Canon Inkjet Cloud Printing Center, [eliminar usuarios](#), [añadir usuarios](#) y [cambiar el usuario Administrador \(Administrator\)](#) y la configuración de **Usuario est. (Standard user)**.

- **Eliminación de usuarios**

Marque la casilla de verificación del usuario que desea eliminar y seleccione **Eliminar (Delete)**. No se puede eliminar a sí mismo. Para eliminar su propio usuario, cancele su pertenencia en la pantalla [Mi cuenta \(My account\)](#).

- **Adición de usuarios**

Seleccione **Agregar usuario (Add user)**. Aparece la pantalla de registro de usuarios.

- **Cambio de la configuración del Administrador (Administrator) y el Usuario est. (Standard user)**

Para cambiar los privilegios de los usuarios **Administrador (Administrator)** o **Usuario est. (Standard user)**, seleccione **Autoridad (Authority)** en el usuario en el que desea cambiar la configuración.

Pantalla Admin. de grupo (Group management)

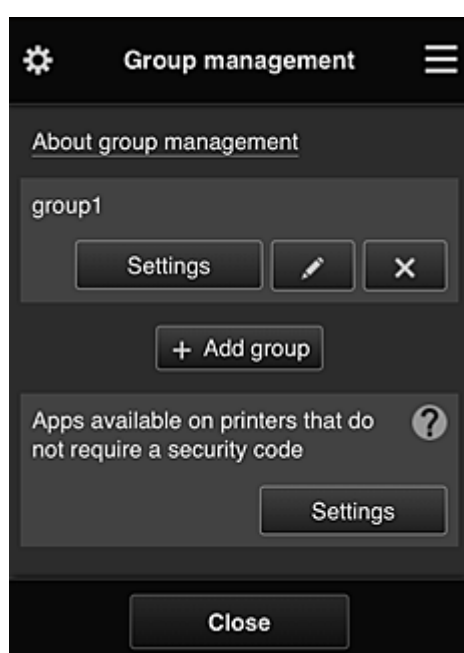

En la pantalla **Admin. de grupo (Group management)**, puede usar las funciones para [comprobar la información de grupo](#) registrada en Canon Inkjet Cloud Printing Center, [cambiar grupos](#), [eliminar grupos](#) y [añadir grupos](#), así como configurar los usuarios, las impresoras y las aplicaciones que pertenecen a cada grupo.

- **Comprobación de la información de grupo**

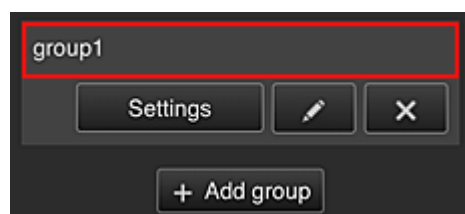

Se mostrarán los nombres de grupo registrados.

Si no se ha establecido ningún elemento, se mostrará .

Seleccione  para que se muestre la siguiente pantalla, que permitirá configurar la información de cada grupo.

La información que se muestra cambiará en función de la pestaña que esté seleccionada.

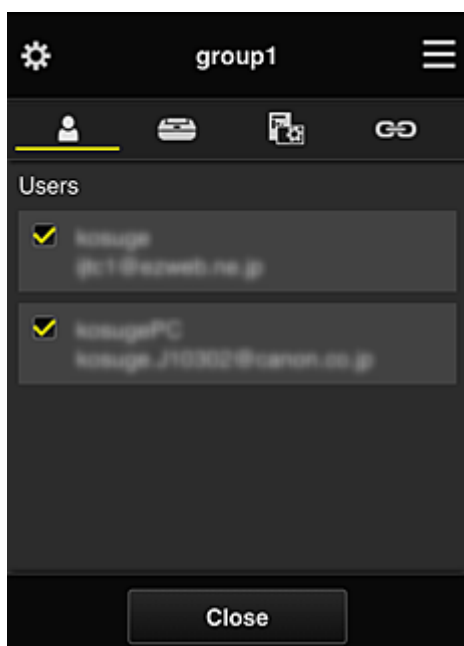

Usuarios (Users)



Muestra todos los usuarios y direcciones de correo electrónico registrados en el dominio.

Impresoras (Printers)

Muestra todas las impresoras registradas en el dominio.

Aplic. (Apps)



Con la configuración predeterminada, en la pantalla mostrarán todas las aplicaciones. Para que se muestren solo las aplicaciones registradas, seleccione la categoría **Registrado (Registered)**.

Para cambiar entre las opciones de registro y eliminación de aplicaciones, seleccione  / .

Servicios web (Web services)

Muestra el servicio de enlaces externos.

Puede restringir el uso de otros servicios web que usen cuentas de Canon Inkjet Cloud Printing Center como Easy-PhotoPrint+.

Para cambiar entre las opciones de asociación y eliminación de servicios, seleccione  / .

 se muestra en los elementos para los que no se ha seleccionado nada.

En la configuración predeterminada, se eliminan todas las marcas de **Impresoras (Printers)** y **Usuarios (Users)**. Solo las aplicaciones de sistema de **Aplic. (Apps)** se establecen en **ACT. (ON)**.

• **Modificación de un Nombre de grupo (Group name)**

Para mostrar la pantalla de modificación de un **Nombre de grupo (Group name)**, seleccione



Puede cambiar el nombre a uno de su preferencia siguiendo las instrucciones de la pantalla que aparece.

»»» Importante

- Cuando introduzca un **Nombre de grupo (Group name)**, tenga en cuenta las siguientes instrucciones:
 - Al utilizar caracteres alfanuméricos de un solo byte, introduzca, como mínimo, un carácter y, como máximo, 20. Al utilizar caracteres de doble byte, introduzca, como mínimo, un carácter y, como máximo, 10.
 - No pueden registrarse nombres de grupo duplicados en el mismo dominio.

• Eliminación de un grupo

Para eliminar un grupo de Canon Inkjet Cloud Printing Center, seleccione .

Si elimina todos los grupos, debe crear uno nuevo. Para establecer un método de administración diferente, establezca el método de destino en la pantalla **Seleccione cómo admin. (Select how to manage)**

• Añadir grupo (Add group)

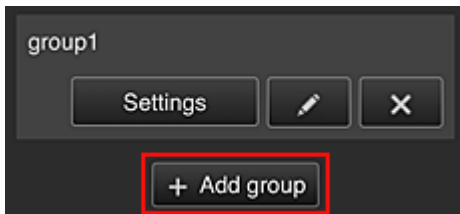

Añada un grupo para usar en Canon Inkjet Cloud Printing Center.

»»» Nota

- Se pueden hasta registrar 20 grupos.

• Aplicaciones disponibles en impresoras que no requieren cód. seg. (Apps available on printers that do not require a security code)

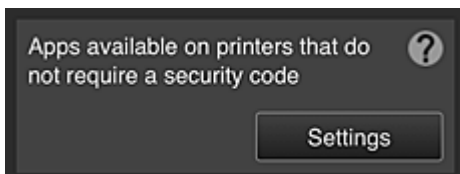

En las impresiones sin la configuración **Modo multiusuario (Multiuser mode)** o **Código de seguridad (Security code)**, establezca que las aplicaciones se muestren cuando un usuario

seleccione  **Nube (Cloud)** en la pantalla de inicio de la impresora.

Si el dominio no dispone de una impresora que cumpla esta condición, no se mostrará esta configuración.

Para acceder a la pantalla de configuración, seleccione .

»»» Nota

- Si solo se ha registrado la siguiente impresora en el dominio, no se mostrará.
 - Impresora sin pantalla LCD
 - Impresora con pantalla LCD en monocroma
 - Impresora con Modo multiusuario

Pantalla Admin. avanzada (Advanced management)



La pantalla **Admin. avanzada (Advanced management)** permite configurar el método de administración para los usuarios de la impresora y las aplicaciones que pueden usarse.

Para acceder a la pantalla de configuración, seleccione .

- **Solicitar cód. seg. (Require security code)**

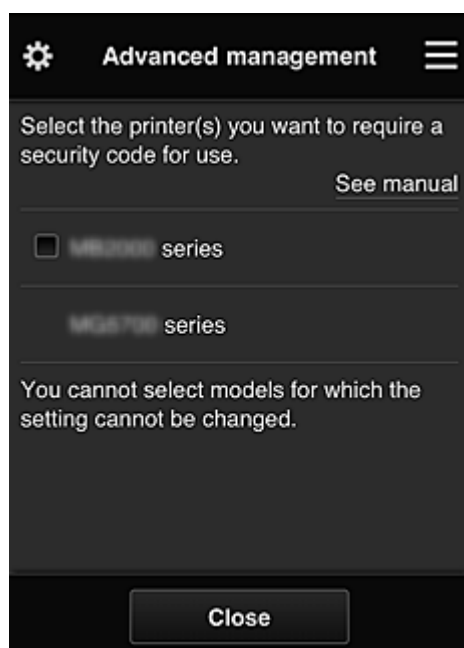

Cada usuario puede establecer un [Código de seguridad \(Security code\)](#), iniciar la aplicación y llevar a cabo tareas de impresión y otras operaciones.

Este ajuste está vinculado a **Modo multiusuario (Multiuser mode)** en la pantalla **Adm. impres. (Mng. printer)**.

▶▶▶ Nota

- La lista no muestra los modelos de pantalla sin LCD o con LCD en monocroma.
- La casilla de verificación no se muestra en los modelos que no admiten el **Modo multiusuario (Multiuser mode)**.

- **Seleccione cómo admin. (Select how to manage)**

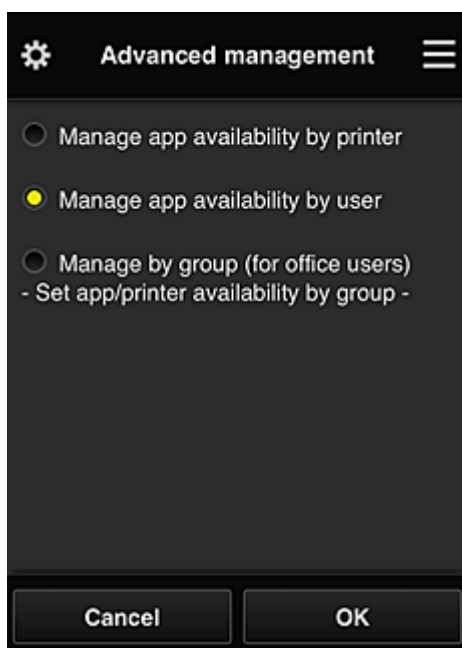

Puede cambiar el método de administración de las impresoras y aplicaciones que pueden usarse.

Administre disponibilidad de aplicación por impresora (Manage app availability by printer)

Si está usando varias impresoras, podrá administrar las aplicaciones que pueden usarse en cada impresora.

Administre disponibilidad de aplicación por usuario (Manage app availability by user)

Cuando se utiliza una impresora, puede administrar las aplicaciones que puede usar cada usuario.

Para consultar ejemplos de uso, consulte "[Consejos para usar Canon Inkjet Cloud Printing Center \(ámbito personal/si utiliza PRO-1000 series o PRO-500 series\)](#)".

Administrar por grupo (para usuarios profesionales) (Manage by group (for office users))

Puede administrar las aplicaciones y las impresiones que pueden usarse por grupo.

Para consultar ejemplos de uso, consulte [Consejos para usar Canon Inkjet Cloud Printing Center \(ámbito profesional\)](#)".

»»» Nota

- Si administra las aplicaciones que puede usar la impresora, la configuración permitirá que los usuarios añadan, eliminen y reorganicen aplicaciones. Además, si utiliza una impresora MAXIFY series **Modo multiusuario (Multiuser mode)** en la pantalla [Adm. impres. \(Mng. printer\)](#), solo el administrador podrá añadir, eliminar y reorganizar aplicaciones.
- Si administra las aplicaciones que se pueden por usuario, todos los usuarios podrán añadir, eliminar y reorganizar aplicaciones, con independencia de la configuración del **Modo multiusuario (Multiuser mode)**.
- Si administra las aplicaciones que se pueden usar por grupo, todos los usuarios podrán añadir, eliminar y reorganizar aplicaciones.

(2) Seleccionar impresora (Select printer)

Seleccione  y, a continuación, en la pantalla **Seleccionar impresora (Select printer)**, elija una impresora.

Si está utilizando un ordenador, podrá seleccionar una impresora directamente en el menú desplegable.

»»» Nota

- Las impresoras con la configuración que restringen su uso no se mostrarán.

(3) Área de nombre de impresora

Se muestra el nombre registrado de la impresora seleccionada.

El **Administrador (Administrator)** puede [cambiar el nombre de la impresora](#) en la pantalla **Adm. impres. (Mng. printer)** del menú de contexto de la izquierda.

(4) Menú de contexto de la derecha

Al seleccionar , aparece el menú de contexto.

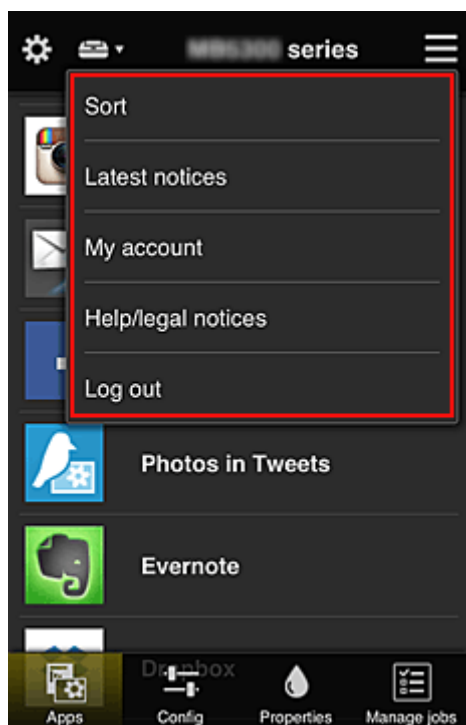

La información que se muestra depende del menú seleccionado en ese momento en el área de menús.

El símbolo  indica que hay un nuevo aviso sin leer.



- **Sort** **Ordenar (Sort)**

Muestra la pantalla para ordenar las aplicaciones registradas.

Puede utilizar los botones   para cambiar el orden de visualización de las aplicaciones. Al acabar de ordenarlas, seleccione **Hecho (Done)**.

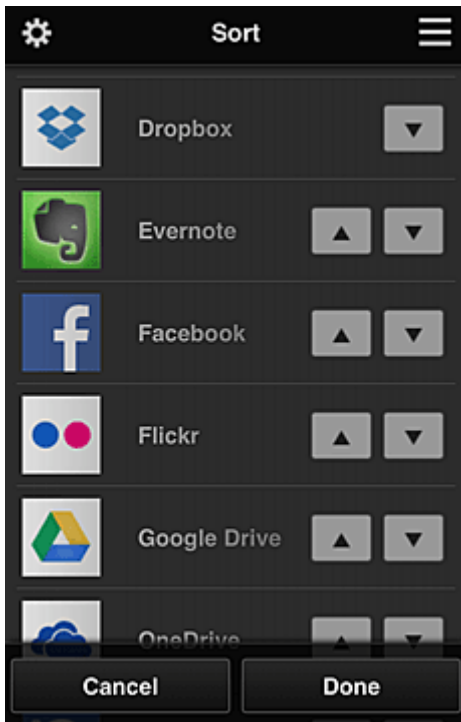

»» Nota

- Descripción de los iconos mostrados



: No se puede utilizar porque aún no se ha lanzado o no está disponible en su región o idioma, o bien no es compatible con su modelo.



: se puede utilizar con tinta Canon original.

- **Latest notices** **Últimos avisos (Latest notices)**

Muestra los últimos avisos. El símbolo  indica que hay un nuevo aviso sin leer.

- **My account** **Mi cuenta (My account)**

Muestra la información de usuario.

En la pantalla **Mi cuenta (My account)**, puede cambiar la configuración de su cuenta.

En la pantalla **Mi cuenta (My account)**, puede mostrar la pantalla **Servicios permitidos (Permitted services)** y eliminar cualquier servicio asociado.

- **Help/legal notices** **Ayuda/avisos legales (Help/legal notices)**

Aparecen la descripción de la pantalla Canon Inkjet Cloud Printing Center y varios recordatorios.

- **Log out** **Desconectar (Log out)**

Abre la pantalla Desconectar del Canon Inkjet Cloud Printing Center.

(5) Área de visualización

La pantalla cambia en función del menú seleccionado.

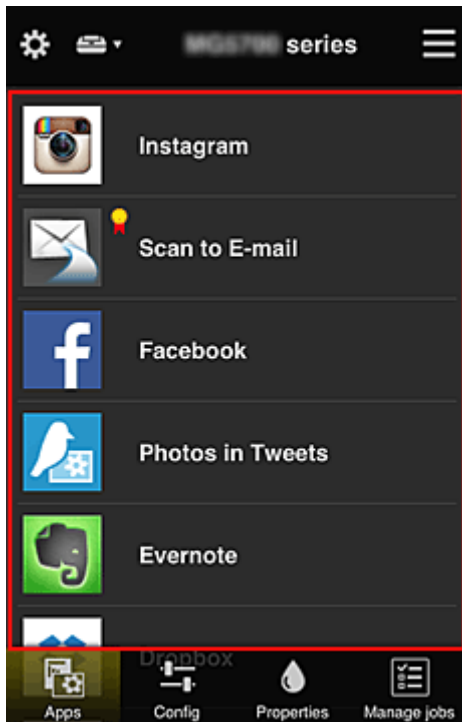

(6) Área de menú

Se muestran estos 4 botones de menú:

-  **Aplic. (Apps)**

Esta acción muestra la lista de aplicaciones registradas en el [Área de visualización](#).

-  **Configurar (Config)**

Muestra la pantalla Registrar aplicaciones en el [Área de visualización](#).

La pantalla puede cambiar entre **Registrado (Registered)** y **Buscar aplicaci. (Search apps)**.

En la pantalla **Registrado (Registered)** se incluyen las aplicaciones registradas.

Puede comprobar la información de estas aplicaciones o anular el registro.

»»» Nota

- Si no se ha establecido **Admin. de grupo (Group management)**, **Configurar (Config)** no se mostrará.
- Si se ha establecido **Administre disponibilidad de aplicación por usuario (Manage app availability by user)**, incluso **Usuario est. (Standard user)** podrá registrar y eliminar aplicaciones.

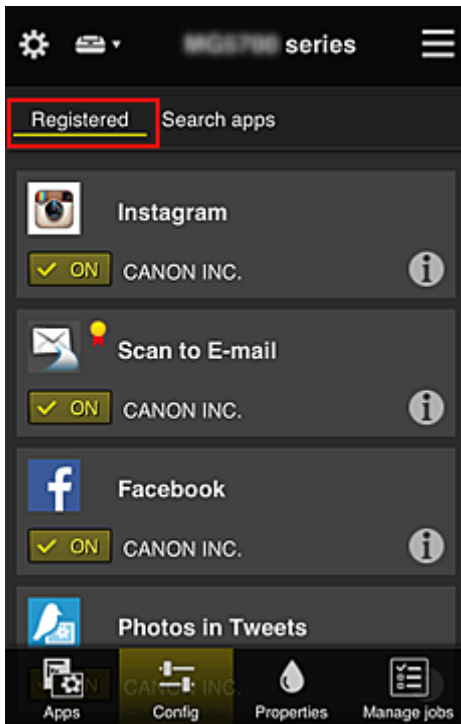

En la pantalla **Buscar aplicaci. (Search apps)**, se muestran por categoría las aplicaciones cuyo registro puede anular con el Canon Inkjet Cloud Printing Center.

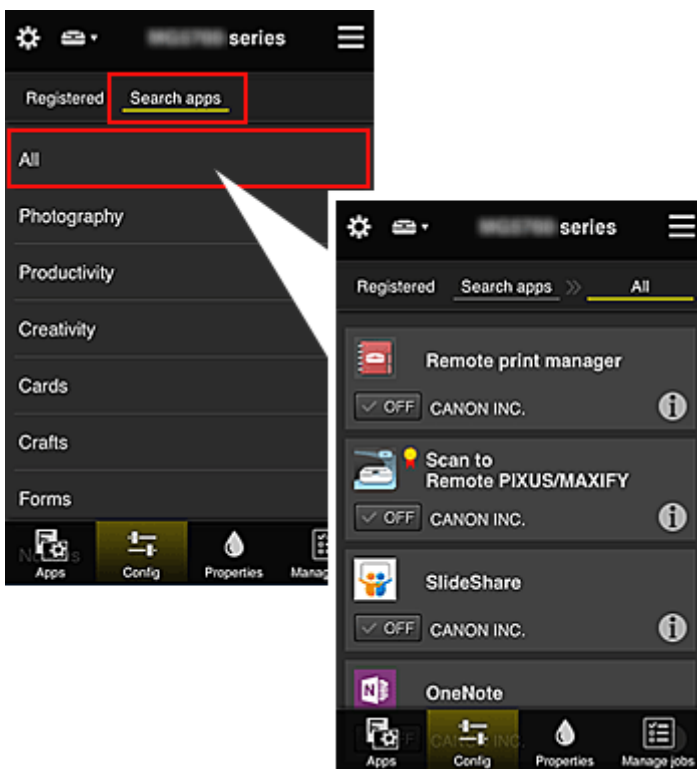

- Al seleccionar , se muestran los detalles de la aplicación.
- Al seleccionar , puede optar entre registrar o anular el registro de la aplicación.

▶▶▶ Nota

- Descripción de los iconos mostrados

: No se puede utilizar porque aún no se ha lanzado o no está disponible en su región o idioma, o bien no es compatible con su modelo.

: se puede utilizar con tinta Canon original.



- **Propiedades (Properties)**

En esta pantalla se muestra el estado de la impresora seleccionada actualmente. Puede comprobar cuánta tinta queda o los detalles sobre un error que se ha producido. También puede acceder al sitio de compra de tinta y al *Manual en línea*.

»» Importante

- Las Propiedades que aparecen pueden diferir del estado real en el momento de la visualización, dependiendo del estado de la impresora.



- **Admin. trab. (Manage jobs)**

Esta pantalla muestra el estado y el historial de impresión o escaneado. Puede comprobar el estado de la impresión o del escaneado consultando la **Lista de estados (Status list)** y el historial de impresión consultando el **Historial (History)**. También puede cancelar trabajos de impresión o de escaneado y eliminar información del historial. Para cancelar o eliminar un trabajo, selecciónelo y, a continuación, seleccione **Cancelar (Cancel)** o **Eliminar (Delete)**.

Consejos para usar Canon Inkjet Cloud Printing Center (ámbito personal/si utiliza PRO-1000 series o PRO-500 series)

Gracias a la función **Admin. avanzada (Advanced management)**, podrá sacar partido de las numerosas características útiles que ofrece el servicio para el ámbito personal.

En esta sección se presentan estas funciones mediante un ejemplo con tres familiares (padre, madre e hijo).



Si el padre registra la impresora en Canon Inkjet Cloud Printing Center, solo el padre se gestiona mediante el servicio, y la madre y el hijo no pueden usar el servicio a menos que el padre les pida la **Dirección de e-mail (E-mail address)** y **Contraseña (Password)** para iniciar sesión.

Si la madre y el hijo quieren usar el servicio en sus teléfonos inteligentes

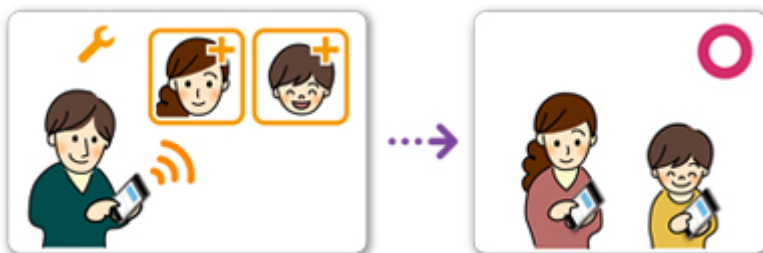

1. El padre [se registra en Canon Inkjet Cloud Printing Center](#) y se convierte en el **Administrador (Administrator)**
2. Después de iniciar sesión, el padre selecciona [Administrar usuarios \(Manage users\)](#) en 

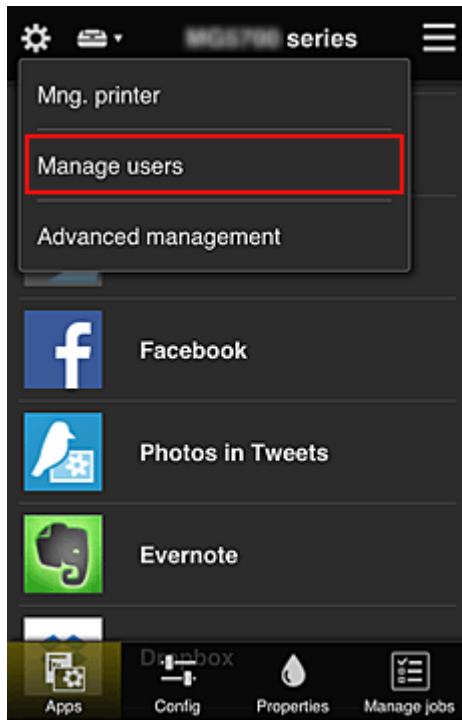

3. El padre selecciona **Agregar usuario (Add user)** y, siguiendo las instrucciones de la pantalla, registre a la madre y el hijo como usuarios.

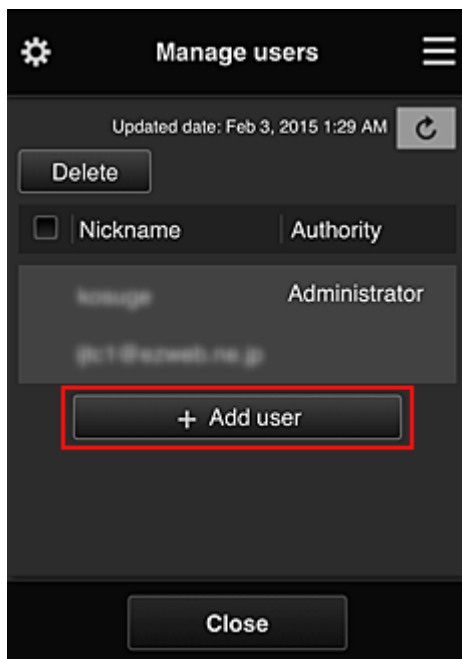

Una vez que se complete este registro, la madre y el hijo podrán usar el servicio.

Si el padre, la madre y el hijo quieren administrar las aplicaciones de forma individual



Con la configuración predeterminada, solo el **Administrador (Administrator)** (padre) puede registrar aplicaciones para usar o eliminarlas.

Después de que el **Administrador (Administrator)** (padre) especifique la configuración de acuerdo con los siguientes procedimientos, el padre la madre y el hijo podrá administrar aplicaciones de forma individual.

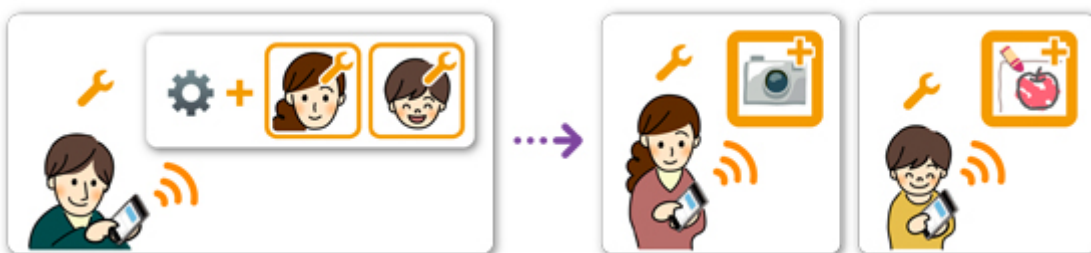

1. Al igual que el **Administrador (Administrator)**, el padre [inicia sesión en Canon Inkjet Cloud Printing Center](#) y selecciona **Admin. avanzada (Advanced management)** en 

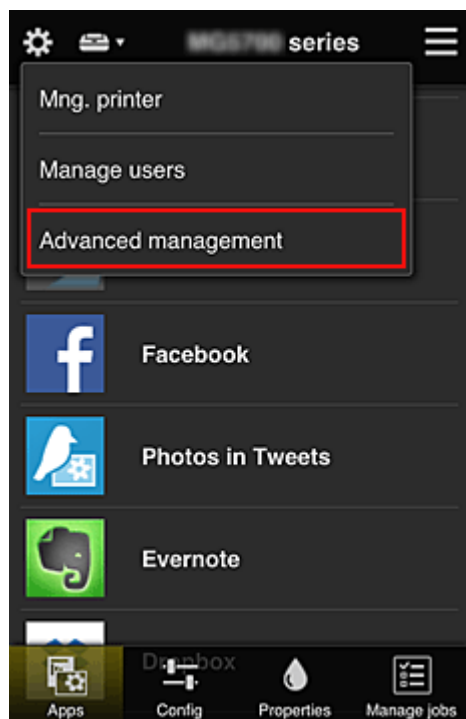

2. En **Seleccione cómo admin. (Select how to manage)**, el padre selecciona **Configurar (Set)**



3. El padre establece **Administre disponibilidad de aplicación por usuario (Manage app availability by user)** y selecciona **OK**

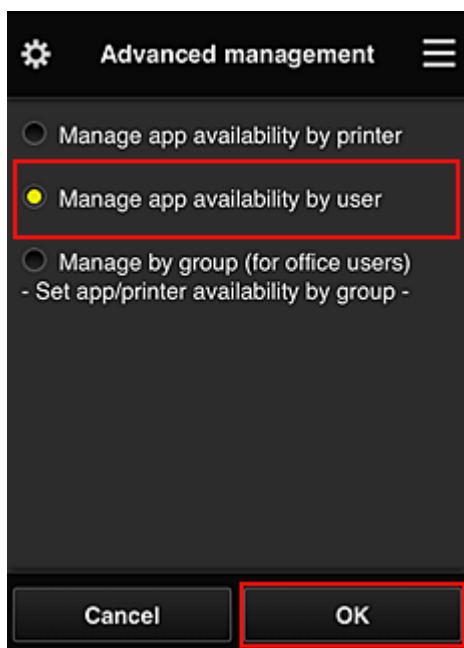

4. Se mostrará la pantalla para comprobar el cambio del método de administración

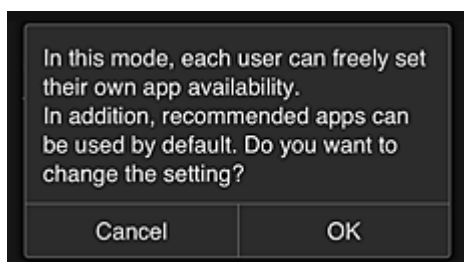

Para completar la configuración y volver a la ventana **Admin. avanzada (Advanced management)**, seleccione **OK**.

Todos los usuarios registrados pueden registrar y eliminar aplicaciones con total libertad.

Consejos para usar Canon Inkjet Cloud Printing Center (ámbito profesional)

Gracias a la función **Admin. de grupo (Group management)**, podrá sacar partido de las numerosas características útiles que ofrece el servicio para el ámbito profesional.

En esta sección figura un ejemplo en el que se usan las dos impresoras, el **Administrador (Administrator)** es el empleado sénior, mientras que los otros miembros de la empresa son el presidente, el jefe de sección y una nueva contratación.

»» Nota

- Si no se ha registrado la segunda impresora, seleccione "[Adición de una Impresora](#)" y registre la impresora siguiendo el procedimiento.

Creación de un grupo para que lo usen todos los miembros de la oficina

Establezca el grupo básico.

En este ejemplo, solo la aplicación Evernote se usará en dos impresoras.

1. El empleado sénior [se registra en Canon Inkjet Cloud Printing Center](#) y se convierte en el **Administrador (Administrator)**
2. El empleado sénior selecciona [Administrar usuarios \(Manage users\)](#) en 

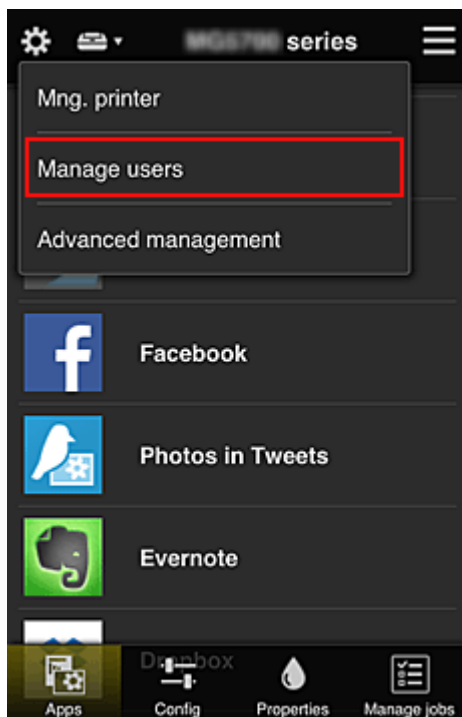

3. En la pantalla que aparece, el empleado sénior selecciona **Agregar usuario (Add user)** y registra al presidente de la empresa, al jefe de sección y a la nueva contratación como usuarios

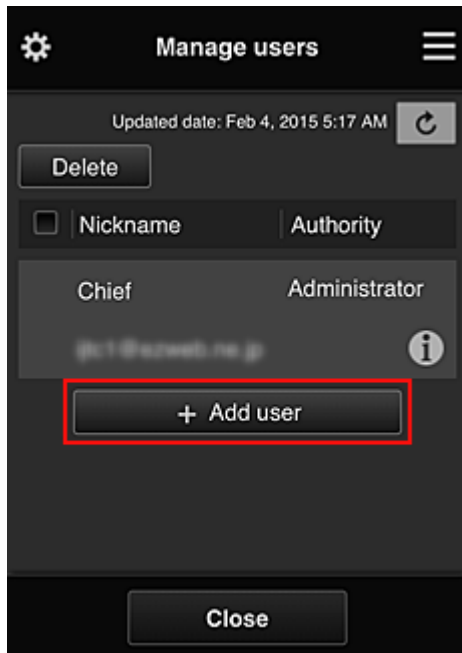

4. El empleado sénior selecciona **Admin. avanzada (Advanced management)** en 

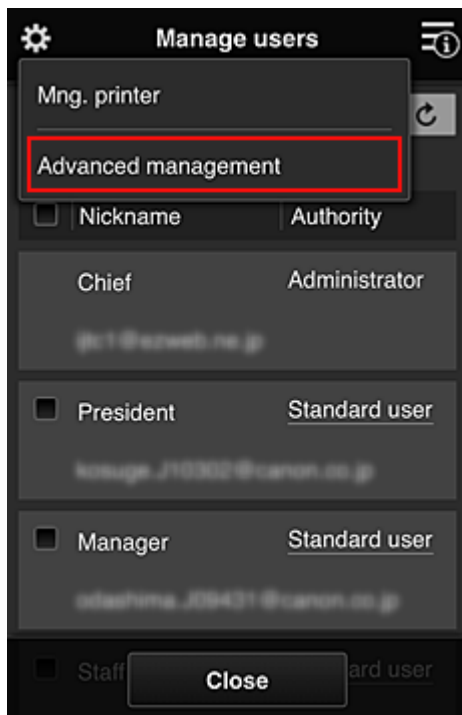

5. En **Seleccione cómo admin. (Select how to manage)**, el empleado sénior selecciona **Configurar (Set)**



6. El empleado sénior establece **Administrar por grupo (para usuarios profesionales) (Manage by group (for office users))** y selecciona **OK**

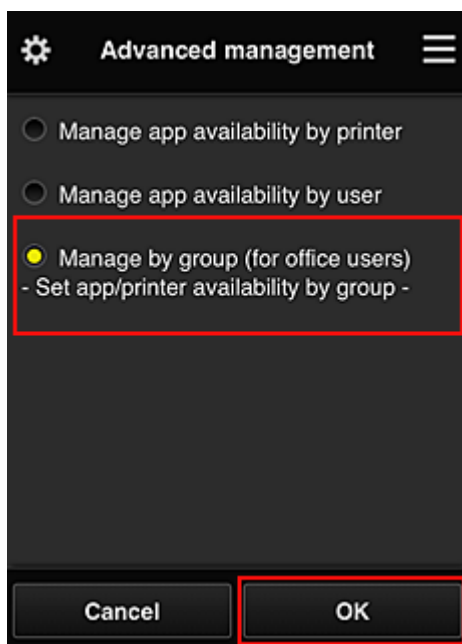

»»» Nota

- Si ya se ha configurado **Admin. de grupo (Group management)**, consulte los pasos a partir del 10.

7. En la pantalla de comprobación de cambios en el método de administración, el empleado sénior comprueba la información que aparece y selecciona **OK**.

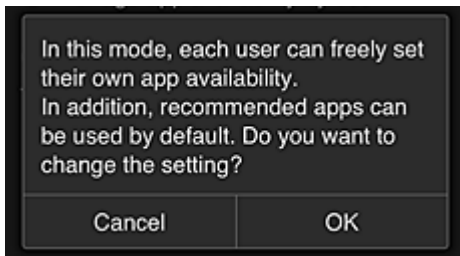

Esta opción solo se muestra si el modo seleccionado es **Admin. de grupo (Group management)**. Para completar la configuración y que se muestre la pantalla **Admin. de grupo (Group management)**, seleccione **OK**.

»»» Nota

- Con la configuración predeterminada, el grupo se llama "grupo 1".
- Con la configuración predeterminada, todos los usuarios registrados pertenecen al mismo grupo.

8. En la pantalla **Admin. de grupo (Group management)**, el empleado sénior selecciona el botón  del grupo cuyo nombre va a cambiar
9. El empleado sénior introduce el **Nombre de grupo (Group name)** y selecciona **OK**

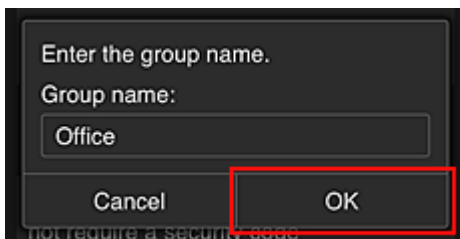

El empleado sénior introduce "Oficina" en esta pantalla, ya que va a configurar un grupo que usarán todos los miembros de la oficina.

»»» Importante

- Al introducir el **Nombre de grupo (Group name)**, se aplicarán las siguientes restricciones.
 - El nombre del grupo puede tener un máximo de 20 caracteres alfanuméricos de un solo byte, o hasta 10 si son de doble byte.
 - No se puede registrar el mismo nombre de grupo más de una vez en el mismo dominio.
 - Se pueden registrar hasta 20 grupos.
- La persona que creó el grupo se convierte en el **Administrador (Administrator)**.

10. Seleccione **Configuración (Settings)** y, en la pantalla de configuración de grupo, compruebe que todos los usuarios de la pestaña **Usuarios (Users)** se hayan seleccionado

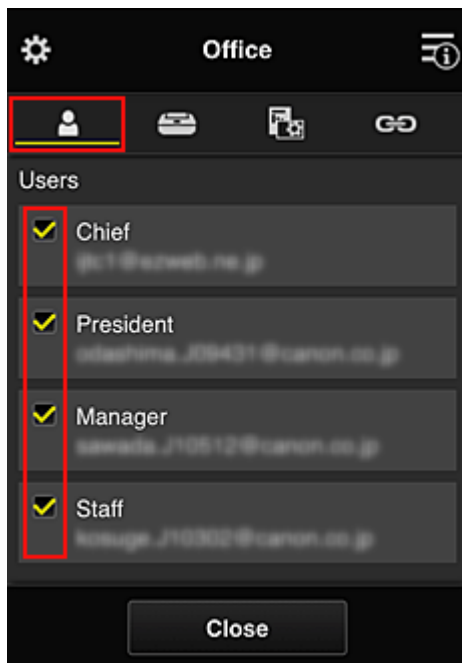

11. En la pestaña **Impresoras (Printers)**, compruebe que se han seleccionado todas las impresoras

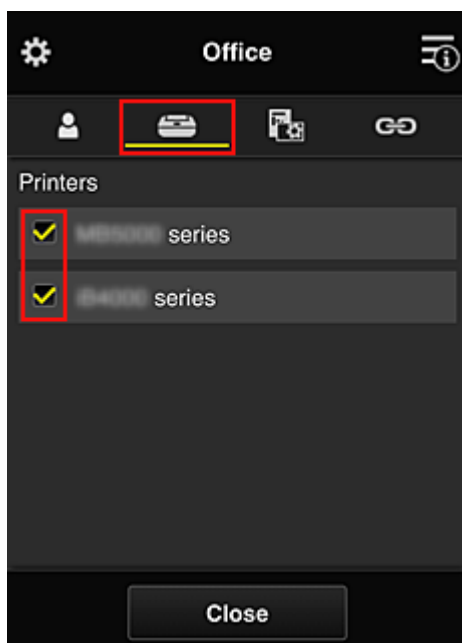

12. En la pestaña **Aplic. (Apps)**, establezca solo la aplicación Evernote en ON

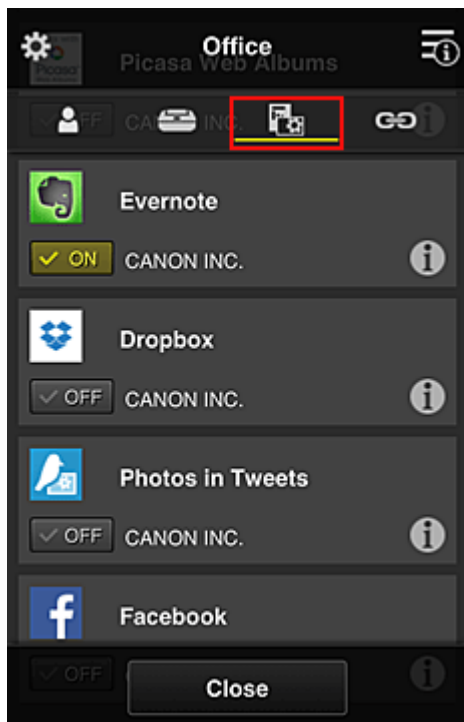

Para cambiar entre las opciones de registro y eliminación de aplicaciones, seleccione ON / OFF.

Para volver a la pantalla **Admin. de grupo (Group management)**, seleccione **Cerrar (Close)**.

Con esto, se completará la configuración del grupo que usarán todos los miembros de la oficina.

»»» Nota

- La pantalla de configuración de grupo muestra todos los usuarios e impresoras registrados en el dominio.
- Si desea configurar nuevas aplicaciones como individuo, puede añadir un grupo. Para crear un nuevo grupo, use **Añadir grupo (Add group)** y, a continuación, en la pantalla de configuración del grupo añadido, agregue usuarios e impresoras.

- [Limitación de las aplicaciones que podrá utilizar cada usuario](#)
- [Limitación de las aplicaciones que todos los miembros pueden usar en la impresora](#)
- [Limitación de las aplicaciones que podrá utilizar cada usuario en la impresora](#)
- [Limitación de las impresoras que podrá utilizar cada usuario](#)

»»» Importante

- Es posible que las aplicaciones disponibles sean diferentes en función del país o la región.

Limitación de las aplicaciones que podrá utilizar cada usuario

Establezca lo siguiente:

- Toda la oficina: usar solo la aplicación Evernote
- Presidente: usar solo las aplicaciones Evernote y Facebook

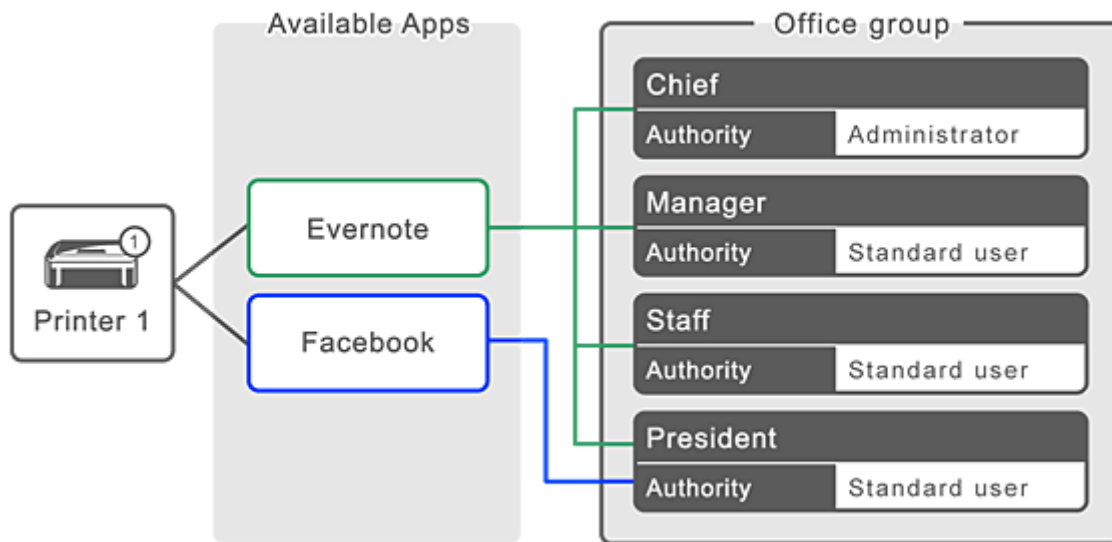

1. En , seleccione **Admin. de grupo (Group management)**

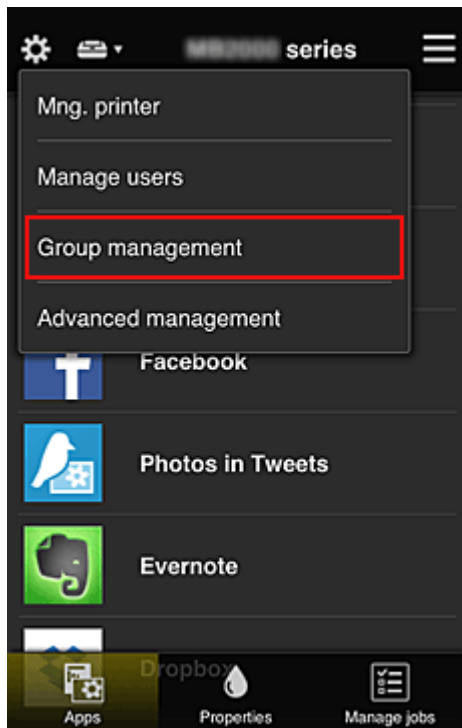

»»» Nota

- Esta opción solo se muestra si la opción **Administrar por grupo (para usuarios profesionales) (Manage by group (for office users))** está establecida en **Admin. avanzada (Advanced management)**.

2. En la pantalla que se muestra, seleccione **Añadir grupo (Add group)**

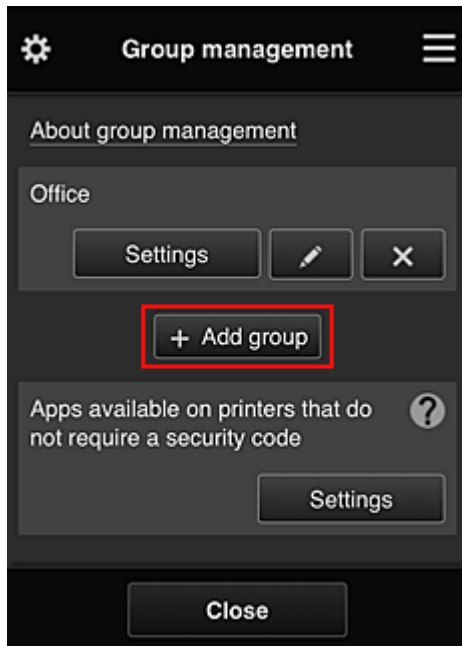

3. El empleado sénior introduce el **Nombre de grupo (Group name)** y selecciona **OK**

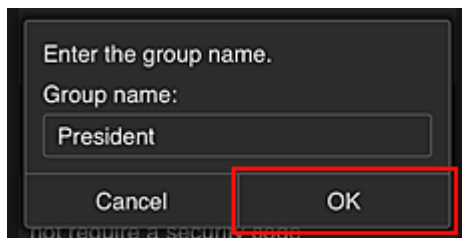

En este campo, introduzca "Presidente" como grupo exclusivo para el presidente, ya que configurará aplicaciones que solamente puede usar tal persona.

»»» Importante

- Al introducir el **Nombre de grupo (Group name)**, se aplicarán las siguientes restricciones.
 - El nombre del grupo puede tener un máximo de 20 caracteres alfanuméricos de un solo byte, o hasta 10 si son de doble byte.
 - No se puede registrar el mismo nombre de grupo más de una vez en el mismo dominio.
 - Se pueden registrar hasta 20 grupos.
- La persona que creó el grupo se convierte en el **Administrador (Administrator)**.

4. Siga los mensajes que aparecen en pantalla y seleccione **OK**

Se mostrará la pantalla de configuración de grupo.

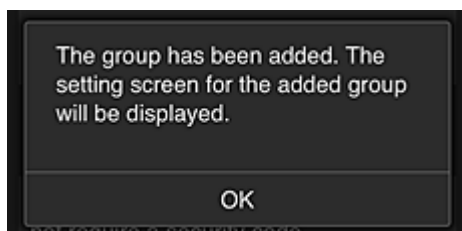

5. En la pestaña **Usuarios (Users)**, seleccione solo al presidente

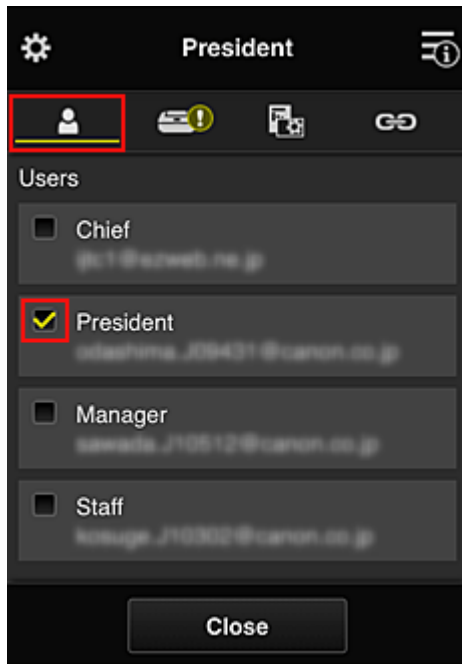

6. En la pestaña **Impresoras (Printers)**, seleccione la impresora que se usará.

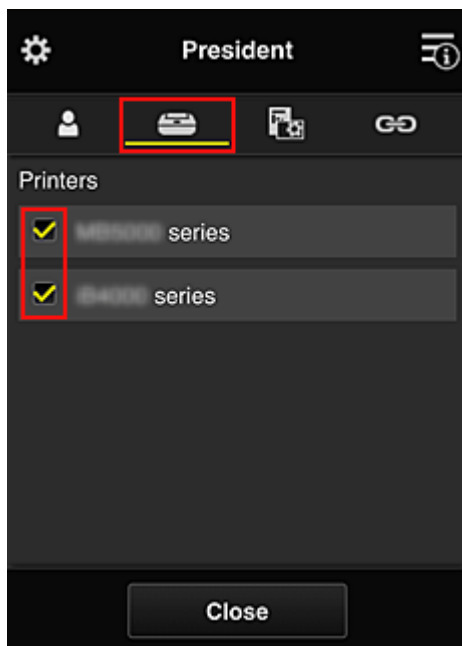

7. En la pestaña **Aplic. (Apps)**, establezca las aplicaciones Evernote y Facebook en 

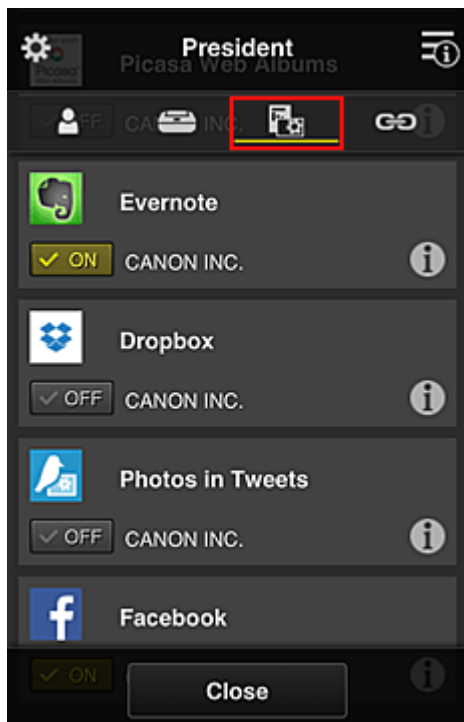

Para cambiar entre las opciones de registro y eliminación de aplicaciones, seleccione ON / OFF.

Para volver a la pantalla **Admin. de grupo (Group management)**, seleccione **Cerrar (Close)**.

El procedimiento anterior permite configurar aplicaciones que solo puede usar el presidente.

»»» Nota

- La pantalla de configuración de grupo muestra todos los usuarios e impresoras registrados en el dominio.

Limitación de las aplicaciones que todos los miembros pueden usar en la impresora

Para establecer las aplicaciones que se usarán en la impresora, use el siguiente procedimiento que ha proporcionado este servicio.

Como ejemplo, en esta sección se describe el procedimiento para permitir que todos los usuarios utilicen la aplicación Evernote en la impresora.

1. En , seleccione **Admin. de grupo (Group management)**

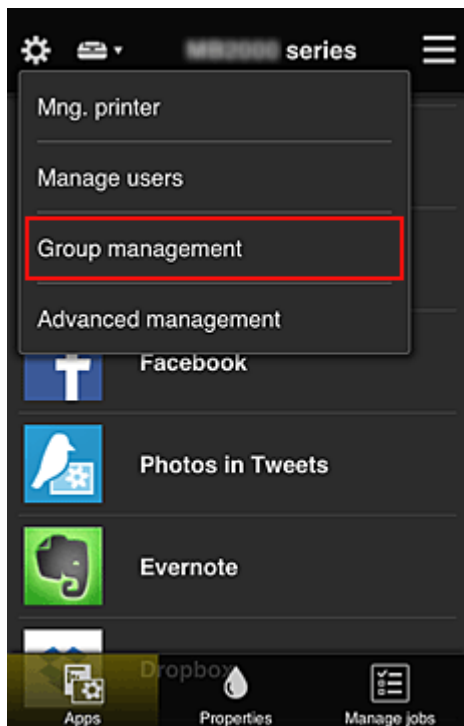

»»» Nota

- Esta opción solo se muestra si la opción **Administrar por grupo (para usuarios profesionales) (Manage by group (for office users))** está establecida en **Admin. avanzada (Advanced management)**.

2. Para **Aplicaciones disponibles en impresoras que no requieren cód. seg. (Apps available on printers that do not require a security code)**, seleccione **Configuración (Settings)**

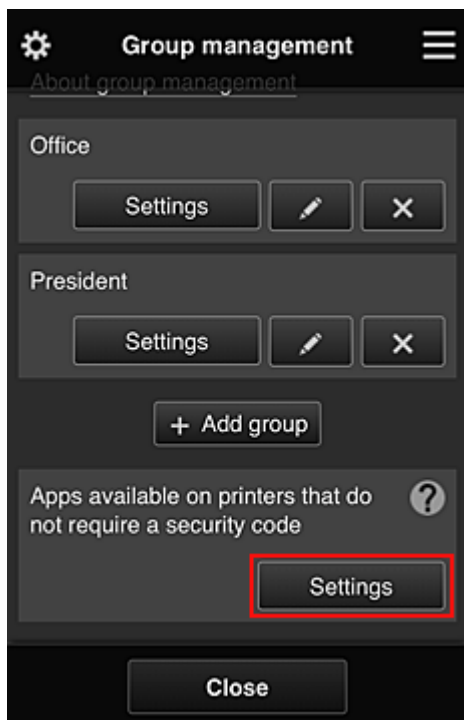

3. En la pestaña **Aplic. (Apps)**, establezca solo la aplicación Evernote en 

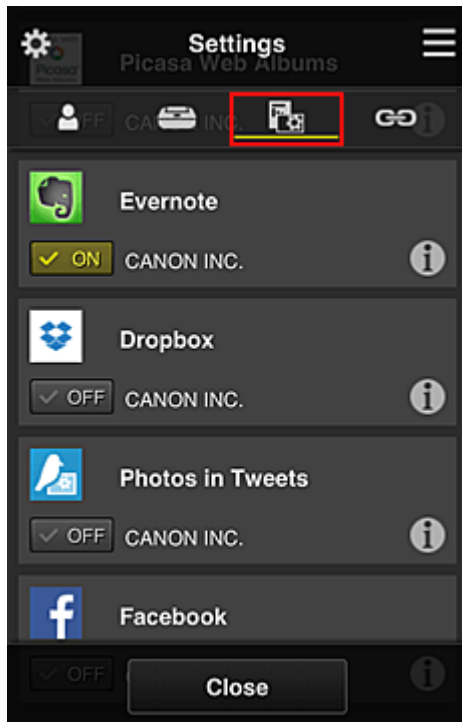

Para cambiar entre las opciones de registro y eliminación de aplicaciones, seleccione ON / OFF.

Para volver a la pantalla **Admin. de grupo (Group management)**, seleccione **Cerrar (Close)**.

En el procedimiento anterior se configura Evernote como la única aplicación que pueden usar todos los usuarios en la impresora.

Limitación de las aplicaciones que podrá utilizar cada usuario en la impresora

Para cada usuario, puede establecer las aplicaciones que el usuario puede utilizar en la impresora. Como ejemplo, en esta sección se describe el procedimiento para permitir que solamente el presidente use también la aplicación Facebook en la impresora.

1. En , seleccione **Admin. avanzada (Advanced management)**

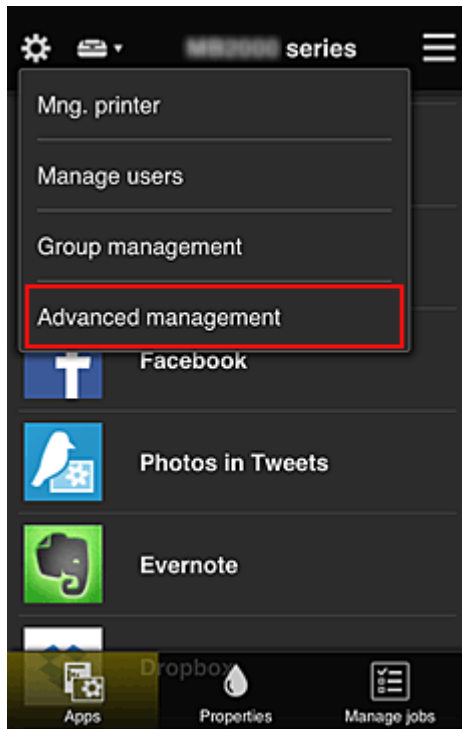

2. En **Solicitar cód. seg. (Require security code)**, seleccione **Configurar (Set)**.



3. Seleccione la impresora para la que configurará el **Código de seguridad (Security code)**.

Los [códigos de seguridad](#) identifican usuarios individuales cuando varios estén utilizando una impresora.

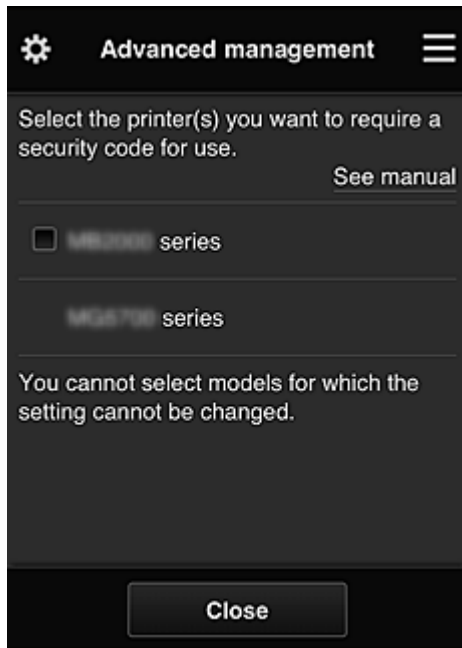

»» Nota

- En los modelos donde no se puede cambiar la configuración, no se podrá seleccionar esta función.
Algunos modelos no admiten esta función. Para comprobar si el modelo admite esta función, consulte "Modelos compatibles con códigos de seguridad".

4. Configuración del **Código de seguridad (Security code)**

Si ningún usuario ha configurado un **Código de seguridad (Security code)**, se mostrará una pantalla donde se podrá decidir si enviar un correo electrónico en el que pedirá a estos usuarios que configuren un **Código de seguridad (Security code)**.

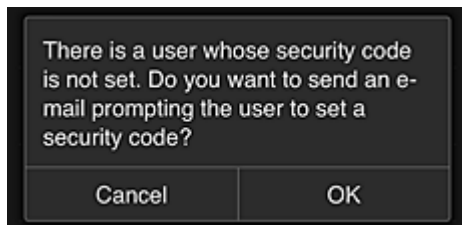

Para enviar un correo electrónico de notificación solo a los usuarios sin un **Código de seguridad (Security code)**, seleccione **OK**.

Para mostrar la pantalla de configuración del **Código de seguridad (Security code)** cuando los usuarios inicien sesión y no enviar el correo electrónico de notificación, seleccione **Cancelar (Cancel)**.



►►► Importante

- La siguiente restricción de caracteres se aplica a las entradas de **Código de seguridad (Security code)**:
 - Hasta 8 caracteres alfanuméricos

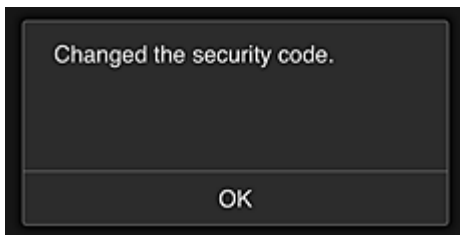

El proceso de cambio del **Código de seguridad (Security code)** acaba y se muestra el mensaje de que se ha completado el cambio.

En la pantalla del mensaje, seleccione **OK** para volver a la pantalla principal.



5. Seleccione **Nube (Cloud)** en la pantalla de inicio de la impresora

6. En la pantalla **Cambiar de usuario (Switch user)**, seleccione el usuario



7. Introduzca el **Código de seguridad (Security code)** que estableció y haga clic en **Conectar (Log in)**

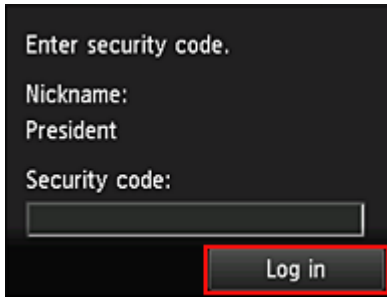

»» Nota

- Si no ha establecido un **Código de seguridad (Security code)**, defina un **Código de seguridad (Security code)** en [Mi cuenta \(My account\)](#) y, a continuación, haga clic en **Conectar (Log in)**.

8. Selección de la aplicación Facebook

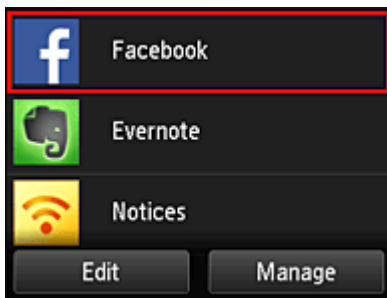

Solo el presidente podrá usar la aplicación Facebook en la impresora.

Limitación de las impresoras que podrá utilizar cada usuario

Como ejemplo, en esta sección se describe el procedimiento para configurar una impresora para el presidente y otra impresora para todos los usuarios.

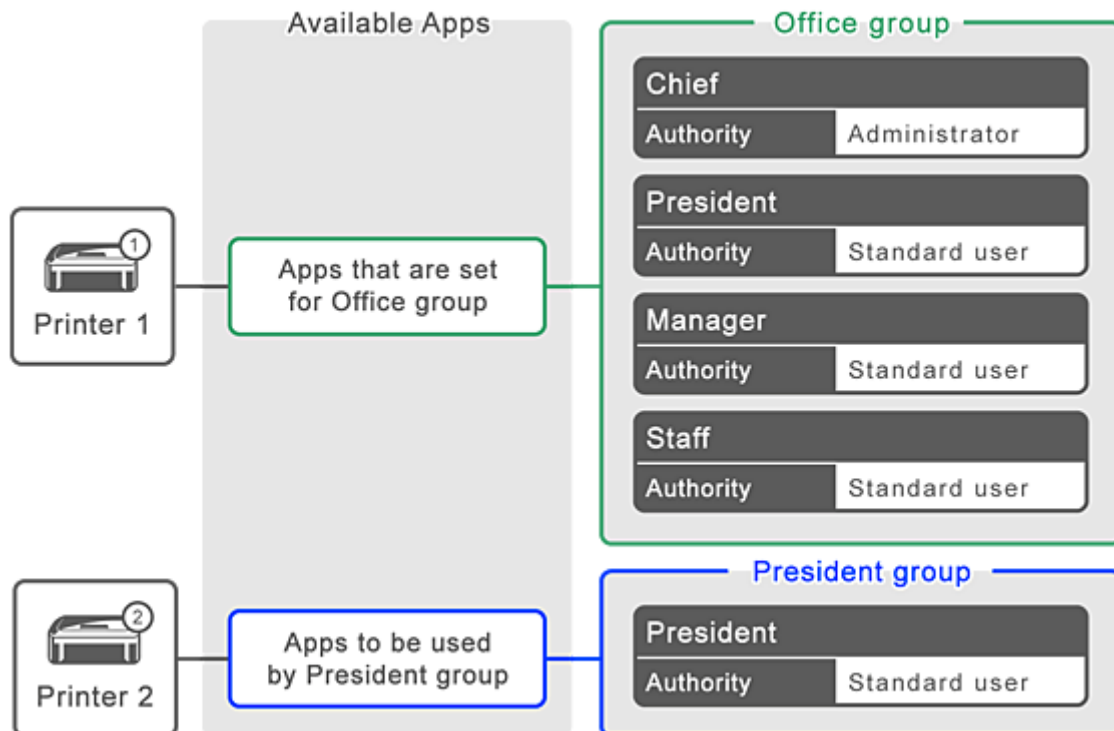

1. En , seleccione **Admin. de grupo (Group management)**

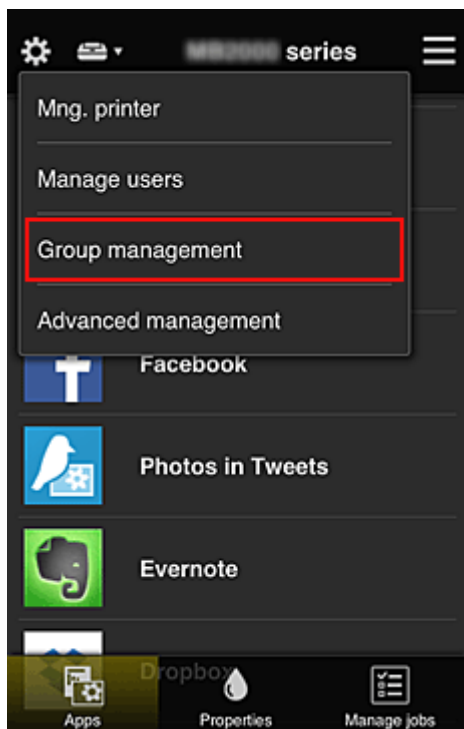

➤➤➤ Nota

- Esta opción solo se muestra si la opción **Administrar por grupo (para usuarios profesionales) (Manage by group (for office users))** está establecida en **Admin. avanzada (Advanced management)**.

2. Seleccione **Configuración (Settings)** para el grupo que contiene todos los usuarios

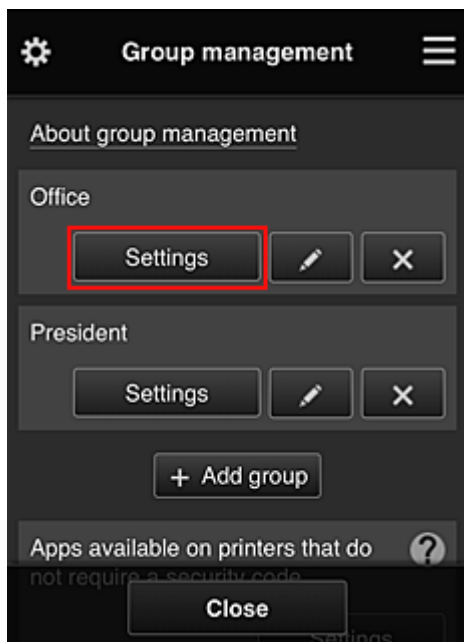

3. En la pestaña **Impresoras (Printers)**, elimine la impresora que se configuró para el presidente

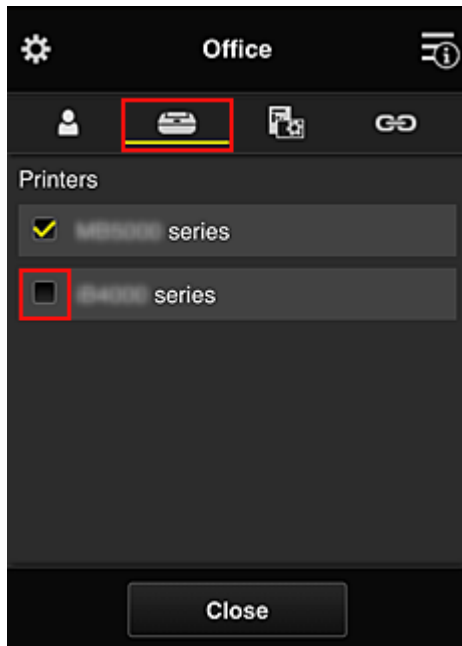

Para volver a la pantalla **Admin. de grupo (Group management)**, seleccione **Cerrar (Close)**.

»»» **Importante**

- Si se va a administrar un usuario en varios grupos y se elimina una aplicación, o bien se cambia la impresora de destino en uno de estos grupos, el usuario podrá seguir usando dicha aplicación o impresora si la de los otros grupos así lo permiten.

Solo la impresora que se estableció pueden usarla todos los usuarios.

¿Qué es un Código de seguridad?

Un **Código de seguridad (Security code)** es lo que identifica al usuario cuando hay otros muchos usuarios compartiendo la misma impresora.

Importante

- Si está utilizando el modelo MAXIFY series, puede establecer un **Código de seguridad (Security code)**. Le recomendamos que establezca un **Código de seguridad (Security code)** para evitar que otros usuarios usen su cuenta.
- Este código solo es válido cuando se utiliza MAXIFY Cloud Link desde el panel de control de la impresora. Este código no se puede utilizar cuando acceda a Canon Inkjet Cloud Printing Center desde su teléfono inteligente, tableta u ordenador.

Adición de una Impresora

Con una sola cuenta puede utilizar los servicios de Canon Inkjet Cloud Printing Center en varias impresoras.

A continuación se describe el procedimiento para añadir una impresora:

- [Si su modelo cuenta con una pantalla LCD en color](#)
- [Si su modelo cuenta con una pantalla LCD en monocromo](#)
- [Si el modelo no cuenta con una pantalla LCD/si utiliza PRO-1000 series o PRO-500 series](#)

Si su modelo cuenta con una pantalla LCD en color

1. Compruebe se haya enviado a la dirección de correo electrónico registrada un mensaje que contenga la URL y que se pueda acceder a dicha URL
2. Introduzca la información según las instrucciones de la pantalla de autenticación y, a continuación, seleccione **Conectar (Log in)**

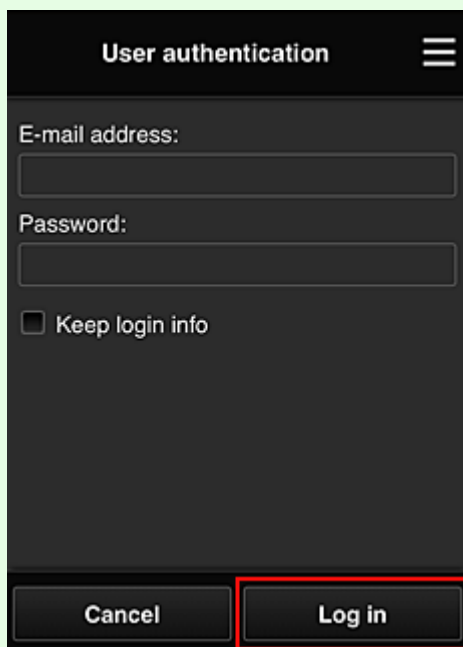

3. Cuando se muestre el mensaje de que se ha completado el proceso de adición de la impresora, seleccione **OK**

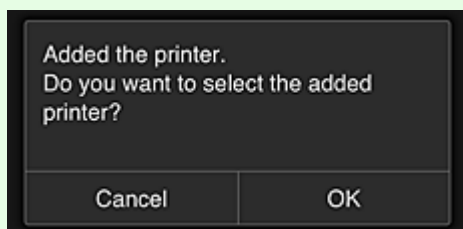

El proceso de adición de la impresora se completa y se muestra la pantalla principal de Canon Inkjet Cloud Printing Center.

»»» Nota

- Si selecciona **Cancelar (Cancel)**, el estado de selección de impresora no cambia y se muestra la pantalla principal de Canon Inkjet Cloud Printing Center.

Si su modelo cuenta con una pantalla LCD en monocromo Si su modelo no cuenta con una pantalla LCD/si utiliza PRO-1000 series o PRO-500 series

1. Compruebe se haya enviado a la dirección de correo electrónico registrada un mensaje que contenga la URL y que se pueda acceder a dicha URL

- Si su modelo cuenta con una pantalla LCD en monocromo
- [Si su modelo no cuenta con una pantalla LCD/si utiliza PRO-1000 series o PRO-500 series](#)

2. Introduzca la información según las instrucciones de la pantalla de autenticación y, a continuación, seleccione **Conectar (Log in)**

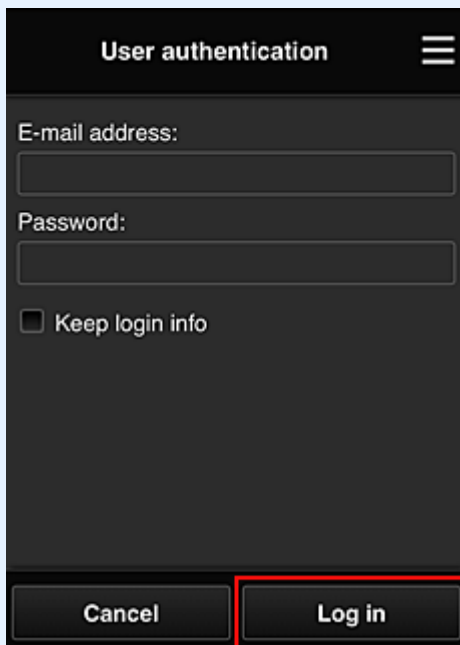

3. Cuando se muestre el mensaje de que se ha completado el proceso de adición de la impresora, seleccione **OK**

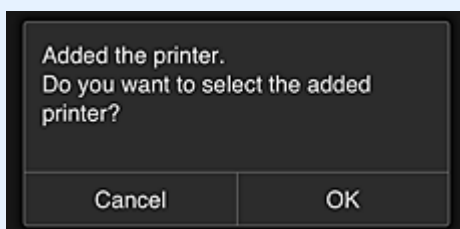

El proceso de adición de la impresora se completa y se muestra la pantalla principal de Canon Inkjet Cloud Printing Center.

»» Nota

- Si selecciona **Cancelar (Cancel)**, el estado de selección de impresora no cambia y se muestra la pantalla principal de Canon Inkjet Cloud Printing Center.

■ [Adición de un usuario de PIXMA/MAXIFY Cloud Link](#)

Adición de un usuario de PIXMA/MAXIFY Cloud Link

Varios usuarios pueden utilizar una impresora.

En esta sección se describe el procedimiento para agregar un usuario y los privilegios del usuario.

Adición de usuarios

1. En la pantalla de servicio, seleccione **Administrar usuarios (Manage users)** en .

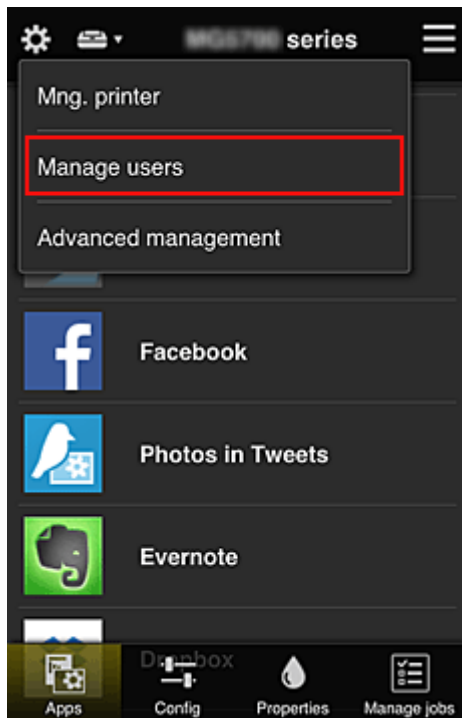

2. Seleccione **Agregar usuario (Add user)**

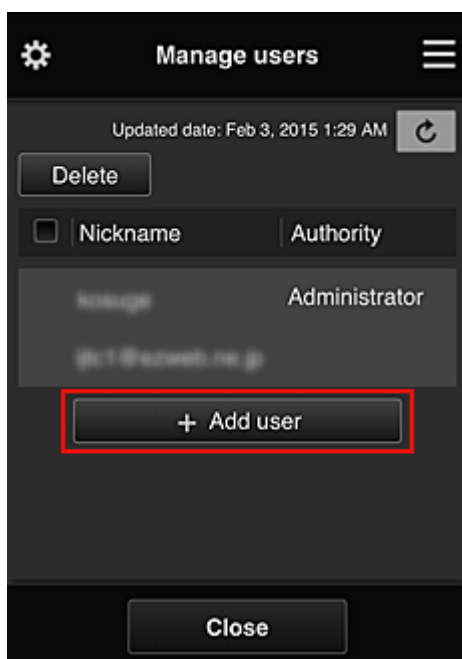

»» Nota

- Al seleccionar **Agregar usuario (Add user)**, el servicio comprueba primero si se ha superado el número máximo de usuarios. Si es posible agregar nuevos usuarios, aparecerá la pantalla de registro de usuario.
- El número máximo de usuarios que se pueden agregar por impresora es 20.

3. Introduzca la dirección de e-mail del usuario que se va a agregar y, a continuación, seleccione **OK**

La URL para completar el registro se envía entonces a la dirección de e-mail introducida.

»» Nota

- Si introduce una dirección de correo electrónico que ya se ha registrado, recibirá una notificación donde se le informa de ello. Para especificar otra dirección de correo electrónico, siga las instrucciones que se muestran.

4. Acceda a la URL que se indica en el e-mail

En el procedimiento siguiente se describen los pasos que hay que llevar a cabo si recibe un correo electrónico de notificación.

5. Lea las condiciones que se especifican en las pantallas **Contrato de licencia (License agreement)** y **Declaración de privacidad (Privacy statement)**. Si acepta las condiciones, seleccione **Aceptar (Agree)**.

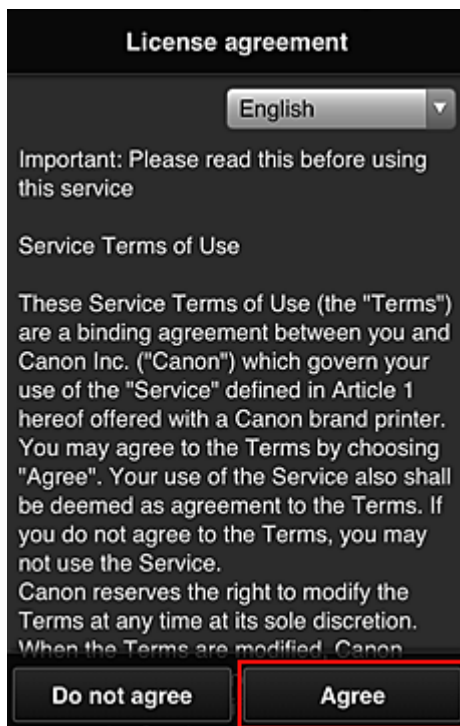

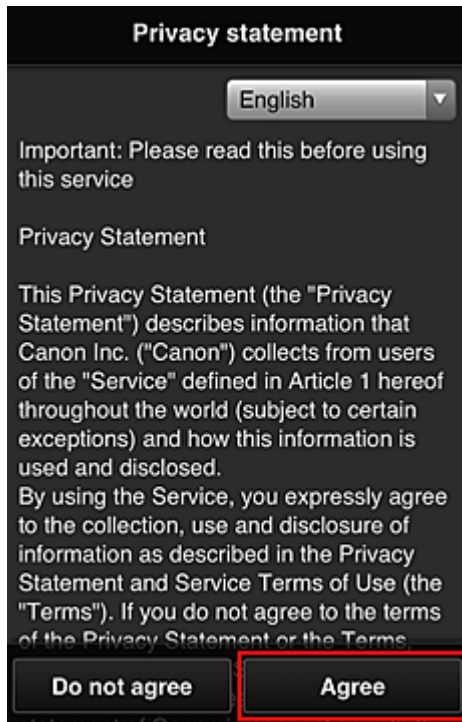

6. Registre una contraseña para iniciar sesión en Canon Inkjet Cloud Printing Center.

En la pantalla de registro de su cuenta, introduzca la contraseña que quiera en **Contraseña (Password)** y **Contraseña (confirmación) (Password (Confirmation))**. Después, seleccione **Siguiente (Next)**.



»»» Importante

- Existen limitaciones de caracteres para la **Contraseña (Password)**, como se indica a continuación.
 - La contraseña debe tener una longitud de entre 8 y 32 caracteres, y utilizar símbolos y caracteres alfanuméricos de un solo byte (!"#\$%&'()*+,-./:;<=>?@[¥]^_`{|}~). (Los caracteres alfabéticos distinguen entre mayúsculas y minúsculas)

7. Rellene el campo **Sobrenombre (Nickname)**

Introduzca cualquier nombre de usuario que quiera usar.

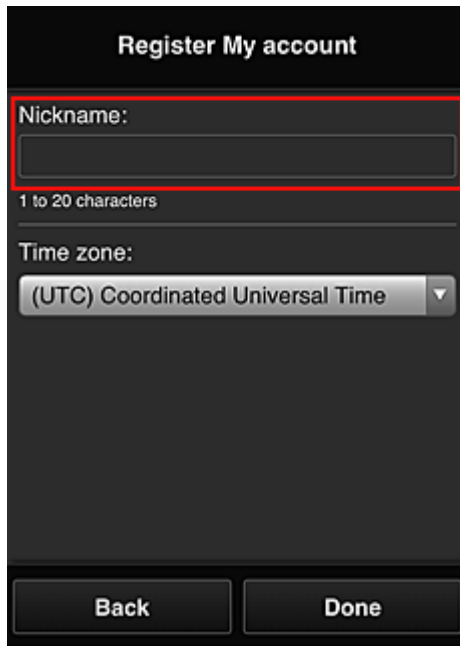

Register My account

Nickname:

1 to 20 characters

Time zone:

(UTC) Coordinated Universal Time

Back Done

»»» Importante

- El campo de introducción del nombre de usuario tiene la siguiente restricción de caracteres:
 - El nombre de usuario debe tener una longitud de entre 1 y 20 caracteres, y utilizar símbolos y caracteres alfanuméricos de un solo byte (!"#\$%&'()*+,-./:;<=>@[¥]^_`{|}~).(Los caracteres alfabéticos distinguen entre mayúsculas y minúsculas)

8. Especifique la configuración de **Zona horaria (Time zone)** y seleccione **Hecho (Done)**

Seleccione su región en la lista. Si no puede encontrar su región en la lista, seleccione la que esté más próxima.

Aplicar horario de verano (Apply daylight saving time)

Solo aparece si la **Zona horaria (Time zone)** seleccionada tiene horario de verano.

Seleccione si desea o no aplicar el horario de verano.

The image shows a mobile application screen titled "Register My account". It features a "Nickname:" label above a text input field. Below the input field, it says "1 to 20 characters". A "Time zone:" label is followed by a dropdown menu currently showing "(UTC) Coordinated Universal Time". At the bottom of the screen, there are two buttons: "Back" and "Done". A red rectangle highlights the "Time zone:" dropdown menu.

El registro principal ha finalizado y se envía un e-mail de finalización del registro.

»»» Nota

- Al utilizar MAXIFY Cloud Link, se añadirá una cookie para el usuario seleccionado en la impresora y se recuperará el estado de inicio de sesión de cada usuario. En cada impresora podrá registrar cookies para un máximo de 8 usuarios.

Privilegios del usuario de la impresora

Si hay varios usuarios utilizando el servicio en la nube de una impresora, cada usuario se categoriza como el **Administrador (Administrator)** o como un **Usuario est. (Standard user)**.

»»» Nota

- El usuario que se registra primero se convierte en el **Administrador (Administrator)**. El administrador puede cambiar los privilegios de los usuarios en la pantalla [Administrar usuarios \(Manage users\)](#).

Un **Administrador (Administrator)** puede cambiar la información de la impresora, añadir y eliminar aplicaciones, gestionar usuarios y realizar varias operaciones.

Un **Usuario est. (Standard user)** puede comprobar la información de la impresora e iniciar aplicaciones. Para obtener información sobre las funciones que puede utilizar cada usuario, consulte la sección "[Ventana del Canon Inkjet Cloud Printing Center](#)".

Si está utilizando MAXIFY Cloud Link en la impresora, seleccione **Modo multiusuario (Multiuser mode)** en la pantalla [Adm. impres. \(Mng. printer\)](#) para establecer la impresora en el **Modo multiusuario (Multiuser mode)**. Cada usuario podrá ahora iniciar una aplicación e imprimir documentos.

»»» Nota

- Si aún no ha establecido un **Código de seguridad (Security code)** propio, seleccione **Modo multiusuario (Multiuser mode)** para que se muestre la pantalla de configuración del **Código de seguridad (Security code)**.
Si selecciona **Cancelar (Cancel)**, no podrá establecer el **Modo multiusuario (Multiuser mode)**.
- Si es usuario **Administrador (Administrator)**, se mostrará una pantalla de confirmación donde se le preguntará si desea enviar un correo electrónico a los usuarios estándares que no dispongan de un

Código de seguridad (Security code) en el que se pida que configuren un **Código de seguridad (Security code)** propio.

- Para enviar un correo electrónico de notificación solo a los usuarios sin un **Código de seguridad (Security code)** y establecer el **Modo multiusuario (Multiuser mode)**, seleccione **OK**.
- Para establecer el **Modo multiusuario (Multiuser mode)** y enviar un correo electrónico de notificación, seleccione **Cancelar (Cancel)**.

■ [Solución de problemas Canon Inkjet Cloud Printing Center](#)

Solución de problemas Canon Inkjet Cloud Printing Center

- [Si no se puede instalar una aplicación](#)
- [Si la aplicación registrada no está en la lista de aplicaciones](#)
- [Si la información no se actualiza al pulsar el botón de actualización](#)
- [Si no recibe el e-mail de registro](#)
- [Si no puede imprimir](#)
- [La impresión se inicia automáticamente aunque no se haga nada](#)
- [Si no puede iniciar sesión correctamente incluso después de haber introducido la contraseña correcta en iOS o Mac](#)

Si no se puede instalar una aplicación

Compruebe el país o la región en que ha comprado la impresora.

Si la impresora se saca del país o región en que se adquiere, no se pueden instalar aplicaciones.

Si utiliza iP110 series

Compruebe el país o la región en que ha comprado la impresora.

Si saca la impresora del país o región en la que la ha adquirido, es posible que no pueda instalar algunas aplicaciones.

Puede seguir utilizando las aplicaciones que ya están instaladas siempre y cuando sean compatibles con el país o región al que se traslada.

Si la aplicación registrada no está en la lista de aplicaciones

Compruebe el idioma de pantalla de Canon Inkjet Cloud Printing Center.

Si el idioma se ha cambiado a uno que no admite una aplicación concreta, esa aplicación no aparecerá en la lista de aplicaciones aunque seguirá estando registrada.

Si vuelve al idioma de destino de la aplicación, esta aparecerá en la lista de aplicaciones y se podrá iniciar, registrar o anular su registro.

Si la información no se actualiza al pulsar el botón de actualización



Como la pantalla Propiedades necesita conexión de red con la este producto, es posible que la información no se refleje inmediatamente. Espere unos minutos e intente después actualizar de nuevo la información.

Si la información sigue sin actualizarse, compruebe que el producto está conectado a Internet.

Si no recibe el e-mail de registro

Es posible que haya introducido una dirección de e-mail distinta durante el registro de usuario de Canon Inkjet Cloud Printing Center.

Si su modelo cuenta con una pantalla LCD en color

En la pantalla de inicio de la impresora, seleccione  **Configurar (Setup)** ( Varias

configuraciones) ->  **Configuración del servicio web (Web service setup)** -> **Config. conexión servicios web (Web service connection setup)** -> **Config. IJ Cloud Printing Center (IJ**

Cloud Printing Center setup) -> Eliminar de este servicio (Delete from this service) para eliminar el registro del servicio.

Si su modelo cuenta con una pantalla LCD en monocromo



En el panel de control de la impresora, seleccione el botón **Configuración (Setup)** y seleccione después **Config. servicio web (Web service setup) -> Config. conexión (Connection setup) -> IJCloudPrintingCtr -> Eliminar de servicio (Delete from service)** para eliminar el registro del servicio.

Si su modelo no cuenta con una pantalla LCD

Mostrar la información de la impresora -> **Config. IJ Cloud Printing Center (IJ Cloud Printing Center setup) -> Eliminar de este servicio (Delete from this service)** para el eliminar el registro del servicio.

Para mostrar la información de la impresora, vaya a la página de inicio de *Manual en línea* y consulte la información "Comprobación de la información de la impresora" correspondiente a su modelo.

Tras reiniciar la impresora, repita el registro de usuario de Canon Inkjet Cloud Printing Center desde el principio.

Si no puede imprimir

Compruebe lo siguiente si no puede imprimir.

Si su modelo cuenta con una pantalla LCD en color

- Compruebe que la impresora está conectada a Internet.
- Compruebe que la impresora está conectada a una LAN y que el entorno de la LAN está conectado a Internet.
- Compruebe que no aparece ningún mensaje de error en la pantalla LCD de la impresora.
- Si la impresión no comienza tras una breve espera, vaya a la pantalla de inicio de la impresora y



seleccione **Configurar (Setup)** ( Varias configuraciones) -> **Solicitud de servicios web (Web service inquiry)**.

Si su modelo cuenta con una pantalla LCD en monocromo

- Compruebe que la impresora está conectada a Internet.
- Compruebe que la impresora está conectada a una LAN y que el entorno de la LAN está conectado a Internet.
- Compruebe que no aparece ningún mensaje de error en la pantalla LCD de la impresora.
- Si la impresión no comienza tras una breve espera, vaya al panel de control de la impresora,



seleccione **Configuración (Setup)** y ejecute **Solicitud serv. web (Web service inquiry)**. Si no se inicia la impresión, ejecute la consulta varias veces.

Si su modelo no cuenta con una pantalla LCD

- Compruebe que la impresora está conectada a Internet.
- Compruebe que la impresora está conectada a una LAN y que el entorno de la LAN está conectado a Internet.
- Si la impresión no comienza tras una breve espera, apague la impresora y vuelva a encenderla.

Si el problema no se resuelve, use el controlador de la impresora del ordenador para realizar el trabajo de impresión y compruebe si los datos se imprimen normalmente en la impresora.

Si sigue sin poder imprimir, consulte la página de solución de problemas para su modelo en el Inicio del *Manual en línea*.



»» Nota



- Con una conexión LAN inalámbrica, podrían transcurrir varios minutos tras encender la impresora para que se establezca la comunicación. Compruebe que la impresora está conectada a la red inalámbrica y espere unos instantes antes de empezar a imprimir.
- Si la impresora no está encendida o no está conectada a Internet y, por lo tanto, el trabajo de impresión no se procesa en las 24 horas posteriores a su envío, el trabajo se cancela automáticamente. Si esto ocurre, compruebe que la impresora está encendida y conectada a Internet y, a continuación, vuelva a enviar el trabajo de impresión.

La impresión se inicia automáticamente aunque no se haga nada

Un tercero puede utilizar de forma ilegal los servicios de Canon Inkjet Cloud Printing Center.

Si su modelo cuenta con una pantalla LCD en color

En la pantalla de inicio de la impresora, seleccione  **Configurar (Setup)** ( Varias

 configuraciones) ->  **Configuración del servicio web (Web service setup)** -> **Config. conexión servicios web (Web service connection setup)** -> **Config. IJ Cloud Printing Center (IJ Cloud Printing Center setup)** -> **Eliminar de este servicio (Delete from this service)** para eliminar el registro del servicio.

Si su modelo cuenta con una pantalla LCD en monocromo

En el panel de control de la impresora, seleccione el botón  **Configuración (Setup)** y seleccione después **Config. servicio web (Web service setup)** -> **Config. conexión (Connection setup)** -> **IJCloudPrintingCtr** -> **Eliminar de servicio (Delete from service)** para eliminar el registro del servicio.

Si su modelo no cuenta con una pantalla LCD

Mostrar la información de la impresora -> **Config. IJ Cloud Printing Center (IJ Cloud Printing Center setup)** -> **Eliminar de este servicio (Delete from this service)** para el eliminar el registro del servicio.

Para mostrar la información de la impresora, vaya a la página de inicio de *Manual en línea* y consulte la información "Comprobación de la información de la impresora" correspondiente a su modelo.

Tras reiniciar la impresora, repita el registro de usuario de Canon Inkjet Cloud Printing Center desde el principio.

Si no puede iniciar sesión correctamente incluso después de haber introducido la contraseña correcta en iOS o Mac

Si está utilizando iOS o Mac y la contraseña contiene el símbolo ¥ o ₩, sustitúyalo por una barra invertida. Para obtener instrucciones sobre cómo se introduce una barra invertida, consulte la ayuda del sistema operativo.

Imprimir fácilmente desde un teléfono inteligente o una tableta con Canon PRINT Inkjet/SELPHY

Utilice Canon PRINT Inkjet/SELPHY para imprimir fácilmente de forma inalámbrica fotografías guardadas en un teléfono inteligente o tableta (iOS o Android).

Se puede descargar Canon PRINT Inkjet/SELPHY de la App Store y de Google Play.



Impresión con Windows RT

Al utilizar Windows RT 8.1 o una versión posterior, imprimir resulta sencillo porque solo tiene que conectar esta impresora a la red.

Para obtener más información sobre la conexión a la red, consulte la URL de configuración (<http://www.canon.com/ijsetup>) para utilizar este producto desde el ordenador, el teléfono inteligente o la tableta.

Cuando la conexión haya finalizado, se descargará automáticamente Canon Inkjet Print Utility, el software que le permite especificar la configuración de impresión.

Al utilizar Canon Inkjet Print Utility, puede comprobar el **Est. impr. (Printer status)** y especificar una configuración de impresión detallada. (Las funciones disponibles variarán dependiendo del entorno de uso y del método de conexión.)

Tratamiento y uso del papel

► Papel

- Tipos de soportes que es posible utilizar
- Límite de carga de papel
- Tipos de soportes que no es posible utilizar
- Cómo tratar el papel
- Antes de imprimir en papel de bellas artes

► Cómo tratar el papel

- Fuentes de papel para la carga de papel
- Carga de papel en la bandeja posterior
- Carga de papel en la bandeja de alimentación manual

Papel

- **Tipos de soportes que es posible utilizar**
- **Límite de carga de papel**
- **Tipos de soportes que no es posible utilizar**
- **Cómo tratar el papel**
- **Antes de imprimir en papel de bellas artes**

Tipos de soportes que es posible utilizar

Para obtener los mejores resultados de impresión, elija un papel adecuado para la impresión. Canon ofrece diversos tipos de papel adecuados para documentos, así como papel para fotografías o ilustraciones. Recomendamos la utilización de papel original de Canon para imprimir sus fotografías importantes.

Tipos de soporte

Papeles disponibles a la venta

- Papel normal (incluido el papel reciclado)

Papeles originales Canon

El número de modelo del papel original de Canon se muestra entre paréntesis. Consulte el manual de instrucciones proporcionado con el papel para obtener más información sobre la cara imprimible y las notas sobre cómo manejar el papel. Para obtener información sobre los tamaños de página disponibles para cada papel original de Canon, acceda a nuestro sitio web.

►► Nota

- En algunos países o regiones, quizás no se puedan adquirir algunos tipos de papel original de Canon. En Estados Unidos, el papel no se vende por Número de modelo. Compre el papel por nombre.

Papel para imprimir documentos:

- Canon Red Label Superior <WOP111>
- Canon Océ Office Colour Paper <SAT213>

Papel para imprimir fotos:

- Fotográfico Profesional Platino <PT-101>
- Papel Fotográfico Brillo II <PP-201>
- Fotográfico Pro Brillante <LU-101>
- Papel Fotográfico Plus Semi Brillante <SG-201>
- Papel Fotográfico Mate <MP-101>^{*1*2}
- Papel fotográfico mate Pro Premium <PM-101>^{*1*2}

*1 No se permite la impresión en este papel desde un dispositivo compatible con PictBridge (LAN inalámbrica).

*2 Para el área de impresión, consulte [Tamaños para papel con margen de 25 mm \(0,98 pulgadas\)](#).

■ [Límite de carga de papel](#)

■ [Configuración del papel en el controlador de impresora y la impresora \(Tipo de soporte\)](#)
(Windows)

■ [Configuración del papel en el controlador de impresora y la impresora \(Tipo de soporte\)](#) (Mac OS)

►► Nota

- Al imprimir fotos guardadas en un dispositivo compatible con PictBridge (LAN inalámbrica), debe especificar el tamaño de página y el tipo de soporte.

■ [Impresión desde una cámara digital](#)

- Cuando utilice papel de bellas artes, consulte [Antes de imprimir en papel de bellas artes](#).

Tamaños de página

Puede utilizar los siguientes tamaños de página.

»» Nota

- Puede cargar cada tamaño de página como sigue.
 - bandeja posterior: A5, A4, A3, A3+, A2, B5, B4, B3, Carta, Legal, 10 x 15 cm (4 x 6 pulgadas), 13 x 18 cm (5 x 7 pulgadas), 20 x 25 cm (8 x 10 pulgadas), 25 x 30 cm (10 x 12 pulgadas), 28 x 43 cm (11 x 17 pulgadas), 36 x 43 cm (14 x 17 pulgadas) y 43 x 56 cm (17 x 22 pulgadas)
 - bandeja de alimentación manual: A4, A3, A3+, A2, B4, B3, Carta, Legal, 20 x 25 cm (8 x 10 pulgadas), 25 x 30 cm (10 x 12 pulgadas), 28 x 43 cm (11 x 17 pulgadas), 36 x 43 cm (14 x 17 pulgadas) y 43 x 56 cm (17 x 22 pulgadas)
- No se puede imprimir en los siguientes tamaños de página desde un dispositivo compatible con PictBridge (LAN inalámbrica).
 - A5, B5, B4, B3, Legal, 25 x 30 cm (10 x 12 pulgadas), 28 x 43 cm (11 x 17 pulgadas) y 36 x 43 cm (14 x 17 pulgadas)

Tamaños estándar:

- A5, A4, A3, A3+, A2
- B5, B4, B3
- Carta, Legal
- 10 x 15 cm (4 x 6 pulgadas), 13 x 18 cm (5 x 7 pulgadas), 20 x 25 cm (8 x 10 pulgadas), 25 x 30 cm (10 x 12 pulgadas), 28 x 43 cm (11 x 17 pulgadas), 36 x 43 cm (14 x 17 pulgadas) y 43 x 56 cm (17 x 22 pulgadas)

Tamaños no estándar:

También se puede imprimir papel de tamaño no estándar dentro de los límites siguientes.

- bandeja posterior
 - Tamaño mínimo: 89,0 x 127,0 mm (3,50 x 5,00 pulgadas)
 - Tamaño máximo: 432,0 x 594,0 mm (17,00 x 23,39 pulgadas)
- bandeja de alimentación manual
 - Tamaño mínimo: 203,2 x 254,0 mm (8,00 x 10,00 pulgadas)
 - Tamaño máximo: 432,0 x 594,0 mm (17,00 x 23,39 pulgadas)

Peso / grosor del papel

Se puede utilizar papel de los siguientes pesos y gramajes.

* No utilice papel más pesado o grueso de lo indicado ya que se podría atascar en la impresora.

- bandeja posterior
 - Papel normal: De 64 a 105 g /m² (17 a 28 libras)
 - Papel especial: Un máximo de 300 g /m² (80 libras) / de 0,1 a 0,3 mm (de 4 a 11,8 milésimas de pulgada)
- bandeja de alimentación manual
 - Papel especial: Un máximo de 400 g /m² (107 libras) / de 0,1 a 0,7 mm (de 4 a 27,6 milésimas de pulgada)

Límite de carga de papel

►►► Importante

- Al llevar a cabo la calibración del color, cargue todos los tipos de papel en la bandeja posterior, independientemente de las fuentes de papel que se muestran en las tablas a continuación.

Papeles disponibles a la venta

Nombre del soporte	Bandeja posterior	Bandeja de alimentación manual	Bandeja de salida del papel
Papel normal (incluido el papel reciclado)* 1	Aprox. 150 hojas (20 hojas: A2)	N/A* 2	Aprox. 50 hojas (20 hojas: A2)

Papeles originales Canon

►►► Nota

- Para evitar decoloraciones y borrones, se recomienda retirar de la bandeja de salida del papel cualquier hoja impresa antes de seguir imprimiendo (excepto el papel Canon Red Label Superior <WOP111> y Canon Océ Office Colour Paper <SAT213>).

Papel para imprimir documentos:

Nombre del soporte	Bandeja posterior	Bandeja de alimentación manual	Bandeja de salida del papel
Canon Red Label Superior <WOP111>	Aprox. 120 hojas	N/A* 2	Aprox. 50 hojas
Canon Océ Office Colour Paper <SAT213>	Aprox. 100 hojas	N/A* 2	Aprox. 50 hojas

Papel para imprimir fotos:

Nombre del soporte <N.º de modelo>	Bandeja posterior	Bandeja de alimentación manual
Fotográfico Profesional Platino <PT-101>* 3	1 hoja: A2 10 hojas: A4, A3, A3+, Carta, 20 x 25 cm (8 x 10 pulgadas) 20 hojas: 10 x 15 cm (4 x 6 pulgadas)	1 hoja: A4, A3, A3+, A2, Carta, 20 x 25 cm (8 x 10 pulgadas)
Papel Fotográfico Brillo II <PP-201>* 3	10 hojas: A4, A3, A3+, Carta, 13 x 18 cm (5 x 7 pulgadas) y 20 x 25 cm (8 x 10 pulgadas) 20 hojas: 10 x 15 cm (4 x 6 pulgadas)	1 hoja: A4, A3, A3+, Carta, 20 x 25 cm (8 x 10 pulgadas)
Fotográfico Pro Brillante <LU-101>* 3	1 hoja: A2, 43 x 56 cm (17 x 22 pulgadas) 10 hojas: A4, A3, A3+, Carta	1 hoja: A4, A3, A3+, A2, Carta, 43 x 56 cm (17 x 22 pulgadas)

Papel Fotográfico Plus Semi Brillante <SG-201>*3	1 hoja: 43 x 56 cm (17 x 22 pulgadas) 10 hojas: A4, A3, A3+, Carta, 13 x 18 cm (5 x 7 pulgadas) y 20 x 25 cm (8 x 10 pulgadas) 20 hojas: 10 x 15 cm (4 x 6 pulgadas)	1 hoja: A4, A3, A3+, Carta, 20 x 25 cm (8 x 10 pulgadas) y 43 x 56 cm (17 x 22 pulgadas)
Papel Fotográfico Mate <MP-101>	10 hojas: A4, A3, A3+, Carta 20 hojas: 10 x 15 cm (4 x 6 pulgadas)	1 hoja: A4, A3, A3+, Carta
Papel fotográfico mate Pro Premium <PM-101>	N/A*4	1 hoja: A4, A3, A3+, A2, Carta, 43 x 56 cm (17 x 22 pulgadas)

*1 Según el tipo de papel o las condiciones ambientales (humedad o temperaturas muy elevadas o bajas), es posible que la alimentación del papel no se realice correctamente a la máxima capacidad. En tales casos, reduzca el número de hojas de papel de cada carga a menos de la mitad.

*2 El suministro de papel desde la bandeja de alimentación manual puede dañar la impresora. Carguelo siempre en la bandeja posterior.

*3 Si se carga el papel en pilas, la cara de impresión puede quedar marcada cuando se alimentan las hojas, o bien, es posible que el papel no se alimente correctamente. En este caso, cargue las hojas de una en una.

*4 El suministro de papel desde la bandeja posterior puede dañar la impresora. Cargue siempre el papel en la bandeja de alimentación manual.

►► Nota

- Cuando utilice un papel especial que no sea original de Canon, cargue las hojas una a una en la bandeja posterior o en la bandeja de alimentación manual.

Tipos de soportes que no es posible utilizar

No use los siguientes tipos de papel. Si usa estos tipos de papel, no sólo obtendrá resultados poco satisfactorios, sino que puede provocar un funcionamiento incorrecto o atascar la impresora.

- Papel doblado, ondulado o arrugado
- Papel húmedo
- Papel demasiado fino
bandeja posterior
 - Papel normal: Menos de 64 g /m² (17 libras)
 - Papel especial: Menos de 0,1 mm (4 milésimas de pulgada)bandeja de alimentación manual
 - Papel especial: Menos de 0,1 mm (4 milésimas de pulgada)
- Papel demasiado grueso
bandeja posterior
 - Papel normal: Mas de 105 g /m² (28 libras)
 - Papel especial: Más de 300 g /m² (80 libras) o más de 0,3 mm (11,8 milésimas de pulgada)bandeja de alimentación manual
 - Papel especial: Más de 400 g /m² (107 libras) o más de 0,7 mm (27,6 milésimas de pulgada)
- Papel normal o de cuaderno cortado a un tamaño pequeño (cuando imprima en papel más pequeño que A5)
- Postales con imágenes
- Postales con fotos pegadas o con adhesivos
- Sobres
- Cualquier tipo de papel perforado
- Papel que no sea rectangular
- Papel unido con grapas o pegamento
- Papel con adhesivos
- Papel decorado con purpurina, etc.
- No utilice los tipos siguientes de papel original Canon.
 - Papel Fotográfico Satinado "Uso Diario" <GP-501/GP-601>
 - Papel Fotográfico Satinado <GP-601>
 - Papel de Acabado Artístico "Museum Etching" <FA-ME1>
 - Papel de alta resolución <HR-101N>

Cómo tratar el papel

- Tenga cuidado de no rayar ni arañar la superficie de cualquier tipo de papel al manipularlo.
- Sujete el papel tan por los bordes como le sea posible e intente no tocar la superficie de impresión. La calidad de impresión puede deteriorarse si la superficie de impresión se mancha con sudor o grasa de las manos.
- No toque la superficie impresa hasta que la tinta se seque. Incluso cuando ya esté seca la tinta, tenga cuidado para no tocar en la medida de lo posible la superficie impresa al manipularlo. Por la naturaleza de la tinta a base de pigmentos, cuando se frota o rasca la superficie impresa la tinta puede quitarse.
- Saque del paquete sólo el número de hojas de papel necesario justo antes de imprimir.
- Para evitar que el papel se curve, cuando no realice impresiones, vuelva a colocar en el paquete el papel que no se utilizó y manténgalo en una superficie nivelada. Asimismo, guárdelo evitando las altas temperaturas, humedad y la luz solar directa.

Imprimir en papel fotográfico

Cuando se imprime en un entorno de temperatura o humedad bajas, puede que se adhieran pequeños puntos de tinta en los márgenes del papel debido a la electricidad estática.

Para evitarlo, se recomienda utilizar papel fotográfico a una temperatura de 20 °C (68 °F) o superior con una humedad del 20% o más. Si la temperatura es inferior a 20 °C (68 °F), se recomienda utilizar el papel fotográfico a una humedad del 40% o más.

Antes de imprimir en papel de bellas artes

Cuando se utiliza papel de bellas artes, se suele generar polvo. Por consiguiente, se recomienda eliminar el polvo del papel de bellas artes antes de imprimir.

Necesitará un cepillo suave (o un cepillo similar de los que se utilizan para limpiar equipos de oficina).

Cuanto más ancho sea el cepillo, más eficaz será.



Correcto: cepillo suave de polipropileno, polietileno, crin de caballo, pelo de cabra o un material similar.

►► Importante

- Asegúrese de que utiliza cepillos como los que se muestran a continuación. La superficie de impresión se podría dañar.



Incorrecto: cepillo de material duro, trapo o paño, materiales adhesivos y abrasivos.

Procedimiento para eliminar el polvo del papel:

1. Compruebe que el cepillo no esté húmedo y no tenga polvo ni suciedad.
2. Cepille con cuidado toda la superficie de impresión en una dirección.

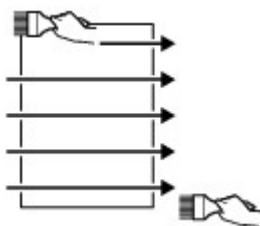

►► Importante

- Asegúrese de que cepilla por completo todo el papel, no empiece por el centro ni lo deje a medias.
- Tenga cuidado de no tocar la superficie de impresión en la medida de lo posible.

3. Para finalizar la retirada del polvo del papel, cepíllelo en otra dirección que no sea de arriba a abajo.

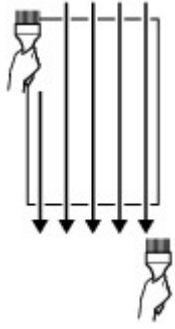

Cómo tratar el papel

- ▶ **Fuentes de papel para la carga de papel**
- ▶ **Carga de papel en la bandeja posterior**
- ▶ **Carga de papel en la bandeja de alimentación manual**

Fuentes de papel para la carga de papel

La impresora tiene dos fuentes para suministrar el papel: la bandeja posterior (A) y la bandeja de alimentación manual (B).

La fuente de papel utilizada depende del tamaño de página y del tipo de soporte.

■ [Tipos de soportes que es posible utilizar](#)

»» Nota

- Al imprimir, seleccione el tamaño de página, el tipo de soporte y la fuente de papel correctos. Si selecciona el tamaño de papel o el tipo de soporte incorrecto, puede que la impresora no imprima con la calidad de impresión adecuada.

Para obtener más información sobre cómo cargar papel en cada fuente de papel, consulte el siguiente procedimiento.

- [Carga de papel en la bandeja posterior](#)
- [Carga de papel en la bandeja de alimentación manual](#)

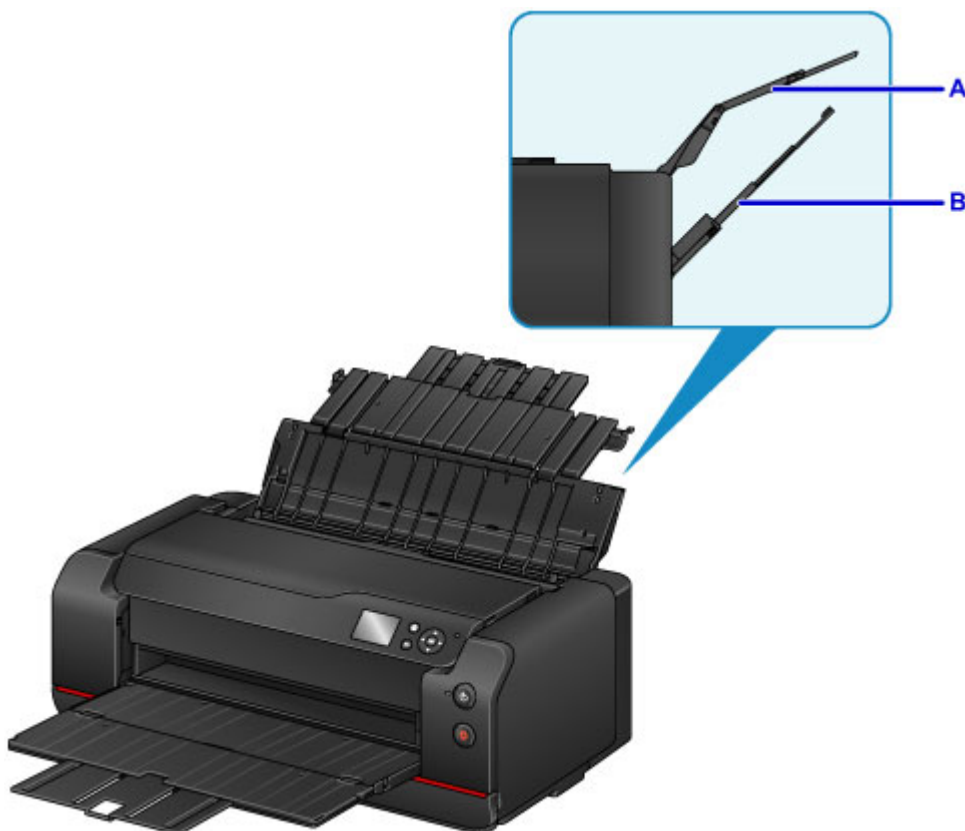

Carga de más de una hoja de papel en la bandeja posterior

Al imprimir en diferentes tamaños de papel, desde 10 x 15 cm (4 x 6 pulgadas) hasta A2, cárguelos en la bandeja posterior (A). Admite más de una hoja de papel del mismo tamaño y tipo de soporte a la vez, para que pueda imprimir sin interrupciones. (Con algunos tamaños de página o tipos de soporte sólo es posible cargar las hojas de una en una.)

Carga de una sola hoja de papel de gran tamaño o grueso en la bandeja de alimentación manual

Al imprimir en un papel de gran tamaño, desde 20 x 25 cm (8 x 10 pulgadas) hasta tamaño A2, o en un papel grueso, por ejemplo, papel de bellas artes, cárguelo en la bandeja de alimentación manual (B).

La bandeja de alimentación manual no acepta papel normal. Cuando imprima en papel normal, cárguelo en la bandeja posterior.

Carga de papel en la bandeja posterior

Puede cargar varias hojas de papel del mismo tipo y tamaño en la bandeja posterior.

►►► Importante

- Si se corta papel normal en un tamaño más pequeño, por ejemplo, 10 x 15 cm (4 x 6 pulgadas) o 13 x 18 cm (5 x 7 pulgadas), para hacer una impresión de prueba, es posible que se produzcan atascos de papel.

►►► Nota

- La bandeja posterior acepta los siguientes tamaños de página.
 - A5, A4, A3, A3+, A2
 - B5, B4, B3
 - Carta, Legal
 - 10 x 15 cm (4 x 6 pulgadas), 13 x 18 cm (5 x 7 pulgadas), 20 x 25 cm (8 x 10 pulgadas), 25 x 30 cm (10 x 12 pulgadas), 28 x 43 cm (11 x 17 pulgadas), 36 x 43 cm (14 x 17 pulgadas) y 43 x 56 cm (17 x 22 pulgadas)
- Se recomienda utilizar papel fotográfico original Canon para imprimir fotografías.
Para obtener información detallada acerca del papel Canon original, consulte [Tipos de soportes que es posible utilizar](#).
- Puede utilizar papel para copias generales o Canon Red Label Superior WOP111/Canon Océ Office Colour Paper SAT213.
Para obtener información sobre el tamaño de página y el gramaje de papel que se pueden utilizar con esta impresora, consulte [Tipos de soportes que es posible utilizar](#).
- Imprima en un entorno (temperatura y humedad) que sea apto en función del papel utilizado. Para obtener información sobre las condiciones de temperatura y humedad de papeles de Canon originales, consulte el embalaje del papel o las instrucciones proporcionadas.

1. Prepare el papel.

Alinee los bordes del papel. Si está curvado, alíselo.

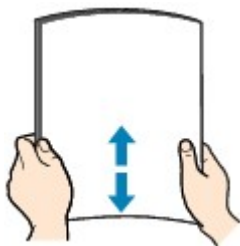

►►► Nota

- Alinee cuidadosamente los bordes del papel antes de cargarlo. Si se carga el papel sin alinear los bordes, se pueden producir atascos.
- Si el papel está curvado, sujete las esquinas dobladas opuestas y dóblelas suavemente en la dirección contraria hasta que el papel quede totalmente liso.

Para obtener más información acerca de cómo alisar el papel curvado, consulte "Cargue el papel después de corregir su curvatura" en [El papel queda manchado / La superficie impresa está rayada](#).

- Cuando utilice Papel Fotográfico Plus Semi Brillante SG-201, aunque la hoja esté curvada, cargue las hojas de una en una tal como están. Si las enrolla para alisarlas, podría agrietarse la superficie del papel y reducirse la calidad de la impresión.

2. Abra el soporte del papel (A) de la bandeja posterior y, a continuación, abra la extensión del soporte del papel (B).
3. Abra suavemente la bandeja de salida del papel (C).
4. Abra la extensión de la bandeja de salida (D) y, a continuación, saque el soporte de la salida del papel (E).

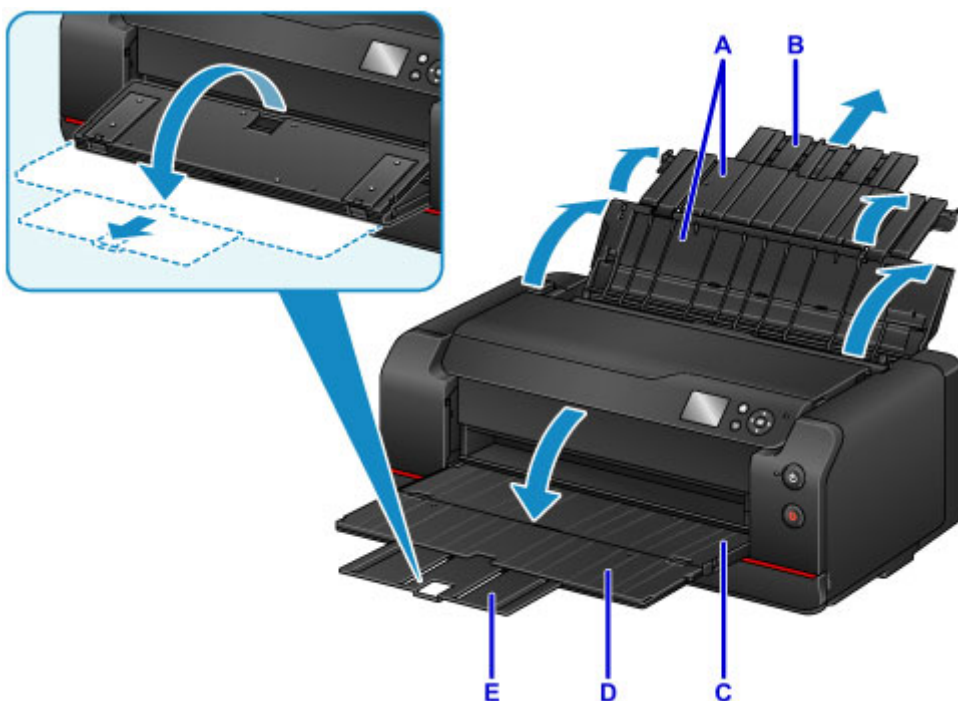

5. Abra la cubierta de la ranura de alimentación (F).

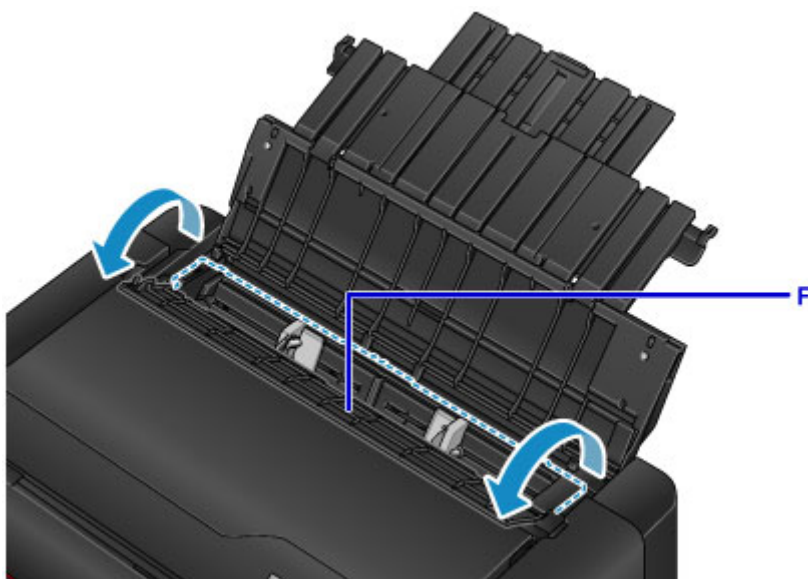

- Deslice las guías del papel (G) para abrirlas y coloque el papel en el centro de la bandeja posterior CON LA CARA DE IMPRESIÓN HACIA USTED.
- Deslice las guías del papel (G) para alinearlas con ambas caras de la pila de papel.
No deslice las guías del papel aplicando demasiada fuerza en el papel. Podría impedir la correcta alimentación del papel.

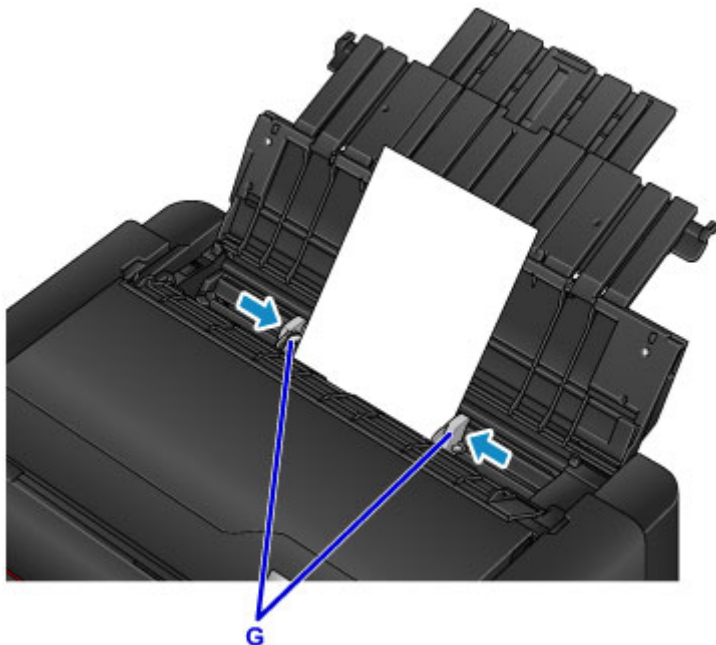

►►► Importante

- Cargue siempre el papel con orientación vertical (H). Si se carga el papel horizontalmente (I), es posible que se produzcan atascos de papel.

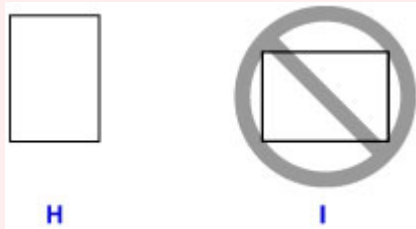

►►► Nota

- No cargue hojas de papel de manera que sobrepasen la marca del límite de carga (J).
- Las partes elevadas (K) de las guías del papel se recogen en función del tamaño del papel cargado. No presione estas partes con los dedos.

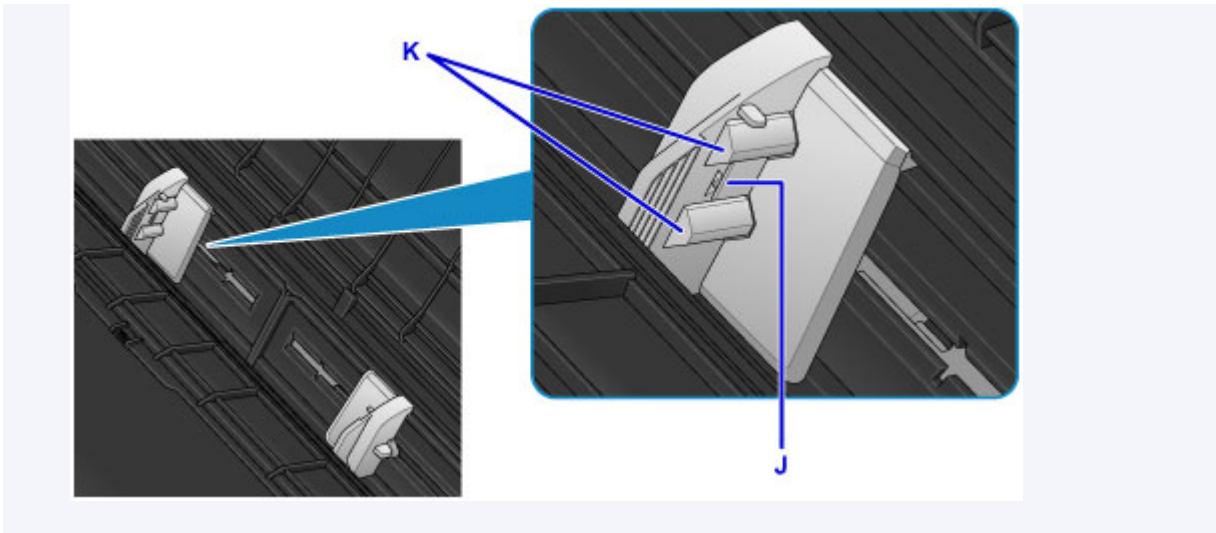

8. Cierre la cubierta de la ranura de alimentación suavemente.

Se muestra la pantalla de registro de la información del papel para la bandeja posterior en la pantalla LCD.

»»» Importante

- Cuando la cubierta de la ranura de alimentación está abierta, no se puede cargar papel. Asegúrese de cerrar la cubierta de la ranura de alimentación.



9. Seleccione el tipo y el tamaño del papel cargado en la bandeja posterior en **Tm. pág.** (**Page size**) y **Tipo (Type)**, seleccione **Registrar (Register)** y, a continuación, pulse el botón **OK**.

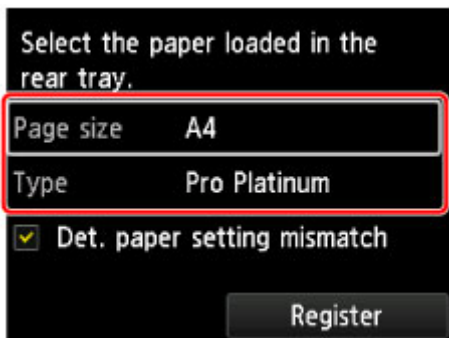

Si aparece in mensaje en la pantalla, siga las indicaciones del mensaje para completar el registro.

■ [Configuración del papel](#)

»»» Nota

- Cuando imprima, seleccione la bandeja posterior como fuente de papel y el tamaño y tipo del papel cargado en la pantalla de configuración de impresión del controlador de la impresora.

Carga de papel en la bandeja de alimentación manual

Puede cargar una hoja de papel de tamaño 20 x 25 cm (8 x 10 pulgadas) o mayor en la bandeja de alimentación manual de una en una.

►►► Nota

- La bandeja de alimentación manual acepta los siguientes tamaños de página.
 - A4, A3, A3+, A2
 - B4, B3
 - Carta, Legal
 - 20 x 25 cm (8 x 10 pulgadas), 25 x 30 cm (10 x 12 pulgadas), 28 x 43 cm (11 x 17 pulgadas), 36 x 43 cm (14 x 17 pulgadas) y 43 x 56 cm (17 x 22 pulgadas)
- Se recomienda utilizar papel fotográfico original Canon para imprimir fotografías.

Para obtener información detallada acerca del papel Canon original, consulte [Tipos de soportes que es posible utilizar](#).
- Imprima en un entorno (temperatura y humedad) que sea apto en función del papel utilizado. Para obtener información sobre las condiciones de temperatura y humedad de papeles de Canon originales, consulte el embalaje del papel o las instrucciones proporcionadas.
- La bandeja de alimentación manual no acepta papel normal. Cuando imprima en papel normal, cárguelo en la bandeja posterior.
- Al imprimir en un papel de un dispositivo compatible con PictBridge (LAN inalámbrica), deberá cargar el papel en la bandeja posterior.

■ [Impresión desde una cámara digital](#)

1. Prepare el papel.

Si está curvado, alíselo.

►►► Nota

- Si el papel está curvado, sujete las esquinas dobladas opuestas y dóblelas suavemente en la dirección contraria hasta que el papel quede totalmente liso.

Para obtener más información acerca de cómo alisar el papel curvado, consulte "Cargue el papel después de corregir su curvatura" en [El papel queda manchado / La superficie impresa está rayada](#).
- Cuando utilice Papel Fotográfico Plus Semi Brillante SG-201, aunque la hoja esté curvada, cargue las hojas de una en una tal como están. Si las enrolla para alisarlas, podría agrietarse la superficie del papel y reducirse la calidad de la impresión.

2. Abra la bandeja de alimentación manual (A) y despliegue el soporte del papel (B) y la extensión del soporte del papel (C).

3. Abra suavemente la bandeja de salida del papel (D).

4. Abra la extensión de la bandeja de salida (E) y, a continuación, saque el soporte de la salida del papel (F).

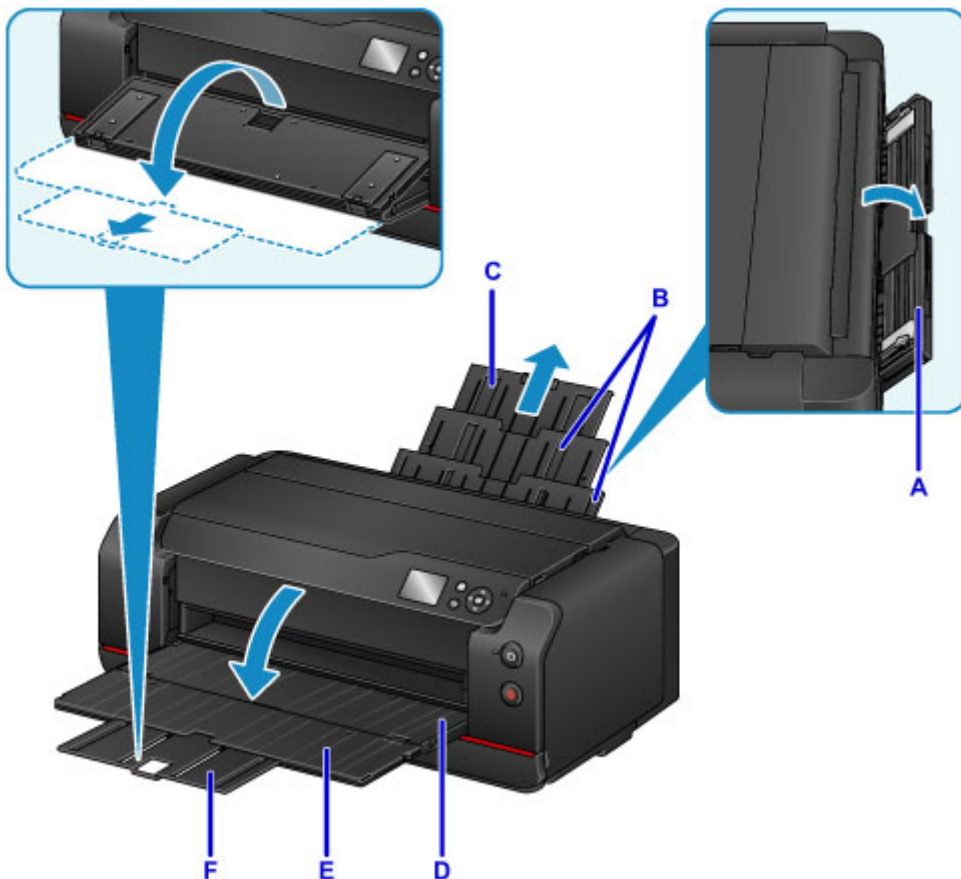

5. Deslice las guías del papel (G) para abrirlas y cargue SOLO UNA HOJA DE PAPEL en el centro de la bandeja de alimentación manual CON LA CARA DE IMPRESIÓN HACIA USTED.

6. Deslice las guías del papel (G) para alinearlas con ambas caras de la pila de papel.

No deslice las guías del papel aplicando demasiada fuerza en el papel. Podría impedir la correcta alimentación del papel.

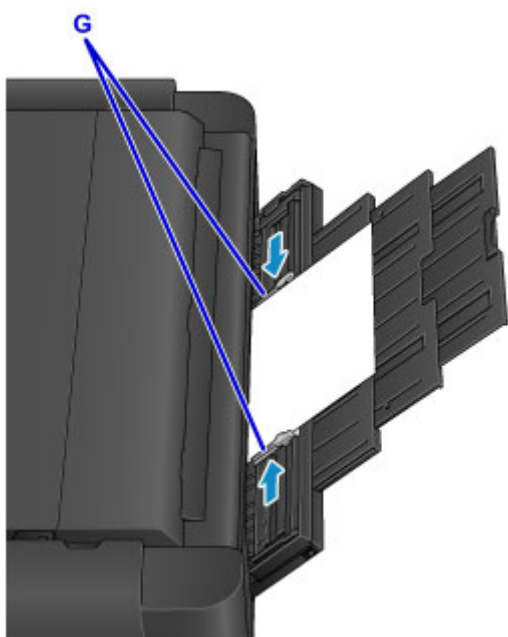

»»» Importante

- Cargue siempre el papel con orientación vertical (H). Si se carga el papel horizontalmente (I), es posible que se produzcan atascos de papel.

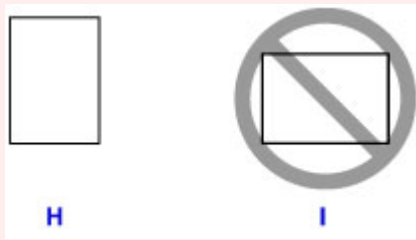

7. Compruebe si el papel está bien colocado en la bandeja de alimentación manual.

Asegúrese de que el papel está bien colocado en la parte inferior de la bandeja de alimentación manual y en las guías del papel moviéndolo hacia arriba y hacia abajo.

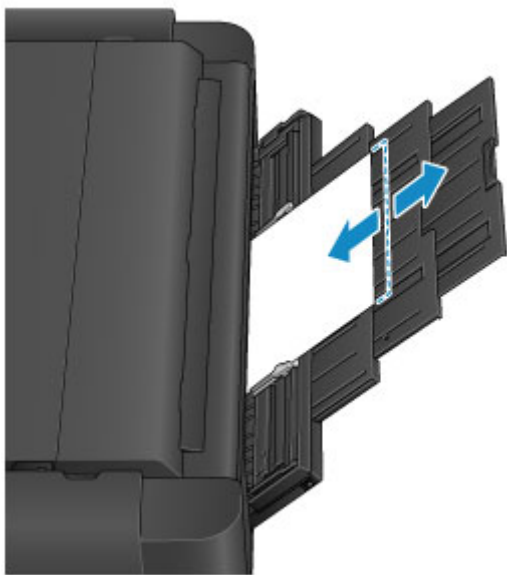

»»» Nota

- Cuando imprima, seleccione la bandeja de alimentación manual como fuente de papel y el tamaño y tipo del papel cargado en la pantalla de configuración de impresión del controlador de la impresora.
- Para imprimir de forma continua desde la bandeja de alimentación manual, espere a que finalice la impresión y cargue la siguiente hoja.

Configuración desde el panel de control o el navegador web

- ▶ **Panel de control**
- ▶ **LCD y panel de control**
- ▶ **Cambio de la configuración desde el panel de control o el navegador web**
 - Cambio de la configuración desde el panel de control
 - Cambio de la configuración de la impresora mediante un navegador web

Panel de control

* En la imagen siguiente se muestran todas las luces del panel de control encendidas para las explicaciones.

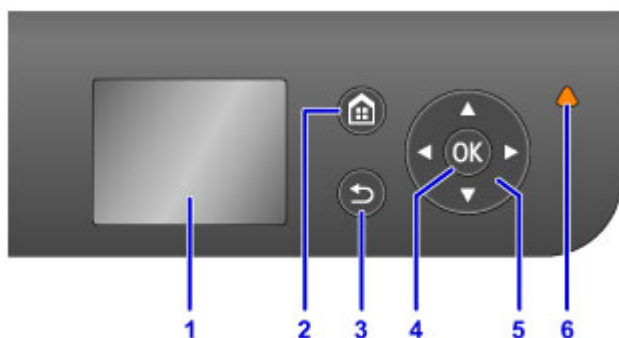

(1) LCD (pantalla de cristal líquido)

Muestra los mensajes, los elementos de los menús y el estado de funcionamiento.

(2) Botón INICIO (HOME)

Se utiliza para acceder a la pantalla INICIO.

■ [LCD y panel de control](#)

(3) Botón Atrás (Back)

Devuelve el LCD a la pantalla anterior.

(4) Botón OK

Finaliza la selección de un menú u opción de configuración. Este botón también se utiliza para corregir un error.

(5) Botones ▲, ▼, ◀ y ▶

Se utiliza para seleccionar un menú o un elemento de configuración.

■ [LCD y panel de control](#)

(6) Lámpara de Alarma (Alarm)

Cuando se produce un error, se enciende o parpadea.

LCD y panel de control

Puede seleccionar dichas funciones como tareas de mantenimiento y ajustes de la impresora en la pantalla de INICIO de la pantalla LCD.

Las funciones de la pantalla INICIO se pueden seleccionar mediante el botón ▲ o ▼ (A) y pulsando el botón OK (B).

En la pantalla de menú o configuración, utilice el botón ▲, ▼, ◀ o ▶ (C) para seleccionar un elemento o una opción y, a continuación, pulse el botón OK (B) para continuar con el procedimiento.

Para volver a la pantalla anterior, pulse el botón **Atrás (Back)** (D).

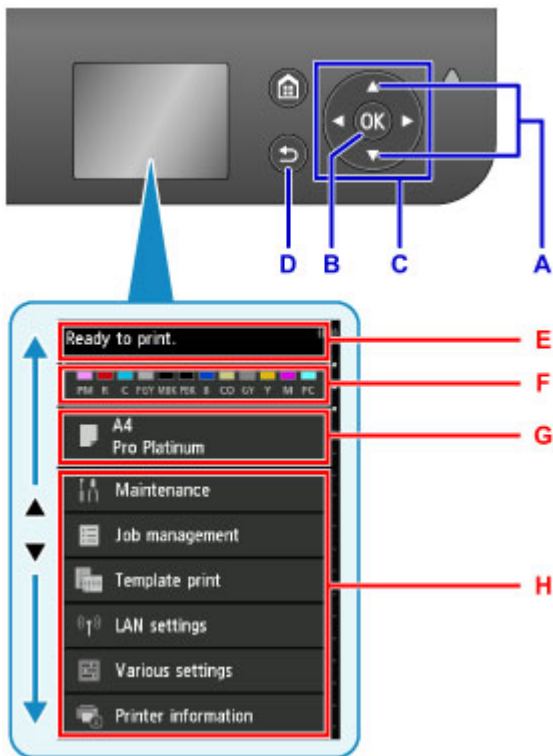

E: Área de visualización del estado de la impresora

Muestra el estado de la impresora, mensajes y otras informaciones.

Cuando se muestre un mensaje, al pulsar el botón ▶ se mostrará la pantalla **Lista de avisos (Notice list)**. Compruebe el mensaje o continúe en la pantalla de detalles o en la pantalla de operaciones.

F: Área de visualización del estado de la tinta

Muestra el estado de la tinta. La selección de estos elementos le permite comprobar los niveles de tinta, ver el procedimiento de sustitución del depósito de tinta o comprobar los números del depósito de tinta.

G: Área de visualización de configuración del papel

Muestra la información acerca del papel en la bandeja posterior. Al seleccionar este elemento podrá especificar el tamaño y tipo de papel cargado en la bandeja posterior.

H: Otros elementos de menú

Muestra los elementos del trabajo de mantenimiento o las distintas configuraciones de la impresora.

Selección de menús

Los procedimientos de selección de elementos del menú dependen del elemento seleccionado en la pantalla de INICIO.

Siga el contenido o instrucciones que aparecen en pantalla para continuar con la operación.

Ejemplo: Operación de configuración del papel

Seleccione el área de visualización de configuración del papel en la pantalla de INICIO pulsando el botón ▲ o el botón ▼, a continuación pulse el botón **OK**.

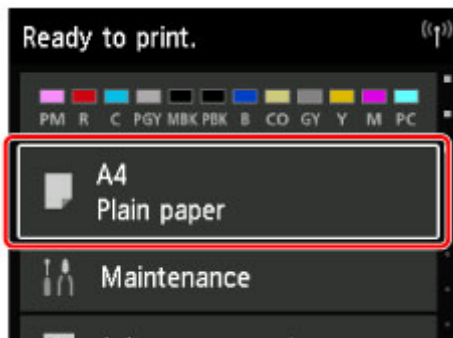

Seleccione **Tm. pág. (Page size)**, a continuación, pulse el botón **OK**.

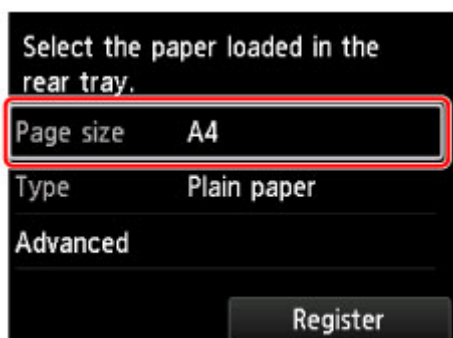

Seleccione **A2** pulsando el botón ▲ o el botón ▼ y, a continuación, pulse el botón **OK**.

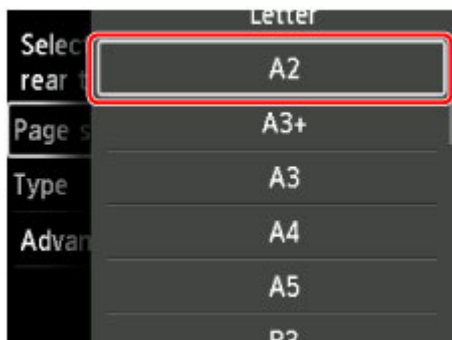

Seleccione **Tipo (Type)** pulsando el botón ▼ y, a continuación, pulse el botón **OK**.

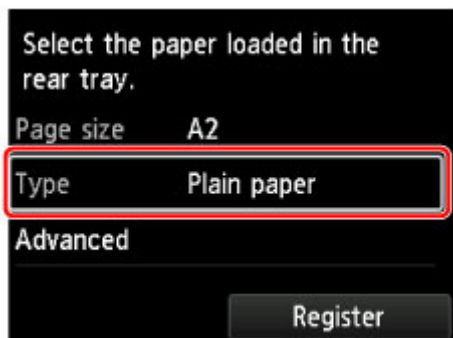

Seleccione **Pro Platinum** pulsando el botón ▲ o ▼ y, a continuación, pulse el botón **OK**.

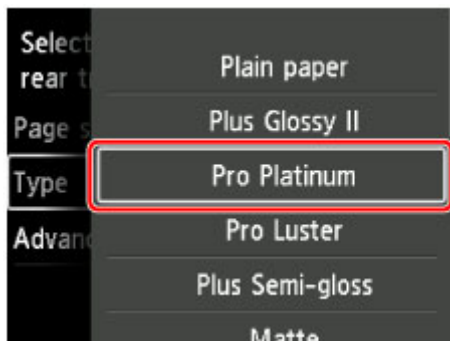

Seleccione **Registrar (Register)** pulsando el botón ▼ y, a continuación, pulse el botón **OK**.

Esto registra la configuración del papel.

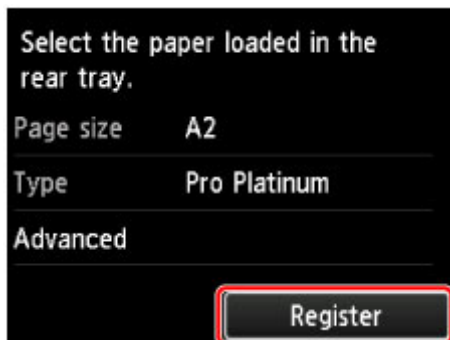

Cambio de la configuración desde el panel de control/navegador web

- **Cambio de la configuración desde el panel de control**
- **Cambio de la configuración de la impresora mediante un navegador web**

Cambio de la configuración desde el panel de control

- **Cambio de la configuración desde el panel de control**
- **Elementos de configuración en el panel de control**
- **Configuración de la contraseña del administrador (elemento para el administrador)**
- **Configuración del usuario del dispositivo (elemento para el administrador)**
- **Configuración del servicio web (elemento para el administrador)**
- **Selección del idioma (elemento para el administrador)**
- **Ajustes de ahorro de energía (opción para administradores)**
- **Configuración de silencio (elemento para el administrador)**
- **Configuración del papel**
- **Conf. impres.**
- **Config. impresión PictBridge**
- **Ajustes relacionados con el papel**
- **Gestión de trabajos**
- **Actualización del firmware (opción para administradores)**
- **Información de la impresora**
- **Configuración de LAN (opción para administradores)**
- **Configuración de mantenimiento automático (elemento para el administrador)**
- **Tamaño de la página de mantenimiento**
- **Configuración del restablecimiento (opción para administradores)**

Cambio de la configuración desde el panel de control

»»» Importante

- Es necesario disponer de una contraseña de administrador para modificar la configuración de algunos elementos.

En esta sección se describe el procedimiento de modificación de la configuración en la pantalla **Configuración de dispositivo (Device settings)**, para lo que se emplea el ejemplo de los pasos necesarios para especificar la opción **Evitar abrasión del papel (Prevent paper abrasion)**.

1. [Asegúrese de que la impresora está encendida.](#)

2. Seleccione  **Varias configuraciones (Various settings)** en la pantalla INICIO.

■ [LCD y panel de control](#)

3. Utilice los botones ▲▼ para seleccionar **Configuración de dispositivo (Device settings)** y pulse el botón **OK**.

Aparece la pantalla **Configuración de dispositivo (Device settings)**.

4. Utilice el botón ▲▼ para seleccionar el elemento de configuración y pulse **OK**.

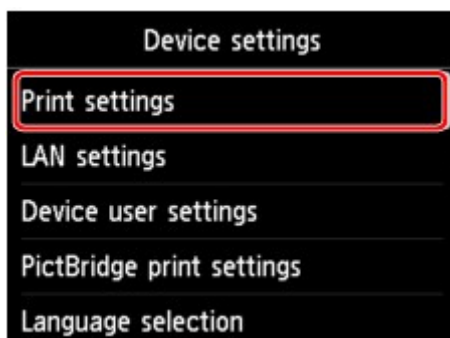

Aparecerá la pantalla de configuración del elemento seleccionado.

5. Utilice el botón ▲▼ para seleccionar un elemento y pulse el botón **OK**.

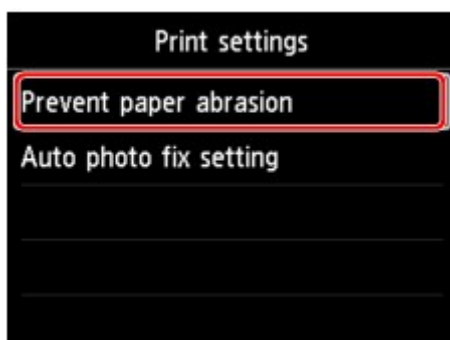

6. Utilice el botón ▲▼ para seleccionar el elemento de configuración y pulse **OK**.



Para obtener más información acerca de los elementos de configuración en el panel de control:

■ [Elementos de configuración en el panel de control](#)

Elementos de configuración en el panel de control

Elementos de seguridad

■ [Configuración de la contraseña del administrador \(elemento para el administrador\)](#)

Elementos de la impresora

■ [Configuración del usuario del dispositivo \(elemento para el administrador\)](#)

■ [Configuración del servicio web \(elemento para el administrador\)](#)

■ [Selección del idioma \(elemento para el administrador\)](#)

■ [Ajustes de ahorro de energía \(opción para administradores\)](#)

■ [Configuración de silencio \(elemento para el administrador\)](#)

Elementos para papel/impresión

■ [Ajustes relacionados con el papel](#)

■ [Conf. impres.](#)

■ [Config. impresión PictBridge](#)

Elementos de mantenimiento/gestión

■ [Gestión de trabajos](#)

■ [Actualización del firmware \(opción para administradores\)](#)

■ [Información de la impresora](#)

■ [Configuración de LAN \(opción para administradores\)](#)

■ [Configuración de mantenimiento automático \(elemento para el administrador\)](#)

■ [Tamaño de la página de mantenimiento](#)

■ [Configuración del restablecimiento \(opción para administradores\)](#)

Conf. contraseña administrador (elemento para el administrador)

Seleccione este elemento en **Configuración de dispositivo (Device settings)**, que se encuentra en **Varias configuraciones (Various settings)**.

»»» Importante

- Este elemento de configuración es para el administrador. Es necesario disponer de la contraseña del administrador para modificar la configuración.

Puede especificar o desactivar la contraseña del administrador.

Si especifica la contraseña del administrador, seleccione el intervalo y especifique la contraseña del administrador.

IU remota u otras herramientas (Remote UI or other tools)

Es necesario introducir la contraseña de administrador para cambiar los elementos de configuración mediante IU remota o IJ Network Device Setup Utility.

LCD, IU remota u otras herram. (LCD, Remote UI, or other tools)

Es necesario introducir la contraseña de administrador para cambiar los elementos de configuración mediante el panel de control de la impresora, IU remota o IJ Network Device Setup Utility.

■ [Configuración de la contraseña del administrador en el panel de control](#)

Configuración de la contraseña del administrador en el panel de control

Puede especificar o desactivar la contraseña del administrador.

La especificación de la contraseña del administrador requiere que introduzca la contraseña necesaria para emplear los elementos o modificar la configuración que se indica a continuación.

- **Configuración del servicio web (Web service setup)**
- **Configuración de LAN (LAN settings)**
- **Config. usuario avanzada (Device user settings)**
- **Selección idioma (Language selection)**
- **Actualizar firmware (Firmware update)**
- **Configuración ahorro energía (Energy saving settings)**
- **Config. de silencio (Quiet setting)**
- **Ajustes de mantenimiento auto. (Auto maintenance settings)**
- **Conf. contraseña administrador (Administrator password setting)**
- **Restablecer configuración (Reset setting)** (excepto para **Restablecer todo (Reset all)**)

Siga el procedimiento que se indica a continuación para especificar la contraseña del administrador.

1. [Asegúrese de que la impresora está encendida.](#)

2. Seleccione  **Varias configuraciones (Various settings)** en la pantalla INICIO.

■ [LCD y panel de control](#)

3. Utilice los botones ▲▼ para seleccionar **Configuración de dispositivo (Device settings)** y pulse el botón **OK**.
4. Utilice el botón ▲▼ para seleccionar **Conf. contraseña administrador (Administrator password setting)** y pulse el botón **OK**.
5. Cuando aparezca la pantalla de confirmación para especificar la contraseña del administrador, seleccione **Sí (Yes)** y pulse el botón **OK**.

Si no se ha especificado ninguna contraseña para el administrador, aparecerá el mensaje de confirmación de registro. Al seleccionar **Sí (Yes)** y pulsar el botón **OK**, se vuelve a mostrar el mensaje.

►►► Importante

- La contraseña del administrador se define en el momento de la adquisición. El número de serie de la impresora es la contraseña empleada.

Para obtener información sobre la contraseña del administrador, consulte Contraseña de administrador.

6. Utilice el botón ▲▼ para seleccionar **Cambiar contraseña admin. (Change administrator password)** y pulse el botón **OK**.

Si no especifica una contraseña del administrador, seleccione **Eliminar contraseña admin. (Remove administrator password)**. Al seleccionar **Sí (Yes)** y pulsar el botón **OK**, se vuelve a mostrar el mensaje.

7. Utilice el botón ▲▼ para seleccionar el intervalo en el que la contraseña del administrador se considerará válida y pulse el botón **OK**.

IU remota u otras herramientas (Remote UI or other tools)

Es necesario introducir la contraseña de administrador para cambiar los elementos de configuración mediante IU remota o IJ Network Device Setup Utility.

LCD, IU remota u otras herram. (LCD, Remote UI, or other tools)

Es necesario introducir la contraseña de administrador para cambiar los elementos de configuración mediante el panel de control de la impresora, IU remota o IJ Network Device Setup Utility.

8. Introduzca la contraseña del administrador.

Al pulsar el botón **OK**, se muestra la pantalla de introducción.

Utilice el botón ▲▼◀▶ para seleccionar **OK** y pulse el botón **OK** cuando haya terminado de introducir la contraseña.

▶▶▶ Importante

- Se aplica la siguiente restricción de caracteres a la contraseña:
 - Establezca una contraseña de entre 4 y 32 caracteres.
 - Solo se permiten caracteres alfanuméricos de un único byte.
 - Por razones de seguridad, se recomienda utilizar más de 6 caracteres alfanuméricos.

9. Utilice el botón ▲▼ para seleccionar **Aplicar (Apply)** y pulse el botón **OK**.

10. Introduzca de nuevo la contraseña del administrador especificada.

Al pulsar el botón **OK**, se muestra la pantalla de introducción.

Utilice el botón ▲▼◀▶ para seleccionar **OK** y pulse el botón **OK** cuando haya terminado de introducir la contraseña.

La contraseña de administrador está activada.

Config. usuario avanzada (elemento para el administrador)

Seleccione este elemento en **Configuración de dispositivo (Device settings)**, que se encuentra en **Varias configuraciones (Various settings)**.

»»» Importante

- Este elemento de configuración es para el administrador. Es necesario disponer de la contraseña del administrador para modificar la configuración.

- **Configuración hora/fecha (Date/time setting)**

Ajusta la fecha y la hora actuales.

»»» Importante

- Si hay un apagón o desenchufa el cable de alimentación, la configuración de fecha y hora se restablecerá.

- **Formato de fecha (Date display format)**

Cambia el formato de presentación de la fecha al imprimir.

- **Repetición de tecla (Key repeat)**

Habilita/deshabilita la entrada continua al mantener pulsado el botón ▲▼◀▶ mientras se selecciona un menú o un elemento de configuración.

- **Config. envío info dispositivo (Device info sending setting)**

Selecciona si se enviará la información de uso de la impresora al servidor Canon. La información enviada a Canon se utilizará para desarrollar productos mejores. Seleccione **Aceptar (Agree)** para enviar la información de uso de la impresora al servidor de Canon.

- **Mostrar historial de trabajos (Display job history)**

Habilita/deshabilita la visualización del historial de trabajos de impresión.

- **Uso de IU remota (Use of Remote UI)**

Habilita/deshabilita la UI remota.

Configuración del servicio web (elemento para el administrador)

Seleccione este elemento de configuración en **Varias configuraciones (Various settings)**.

»»» Importante

- Este elemento de configuración es para el administrador. Es necesario disponer de la contraseña del administrador para modificar la configuración.

- **Config. conexión servicios web (Web service connection setup)**

Los elementos de configuración siguientes estarán disponibles.

- **Config. Google Cloud Print (Google Cloud Print setup)**

Registra/elimina la impresora en Google Cloud Print.

- **Config. IJ Cloud Printing Center (IJ Cloud Printing Center setup)**

Registra/elimina la impresora en Canon Inkjet Cloud Printing Center.

- **Comp. config. servicio web (Check Web service setup)**

Compruebe si la impresora está registrada en Google Cloud Print o Canon Inkjet Cloud Printing Center.

- **Configuración del servidor DNS (DNS server setup)**

Establece la configuración de un servidor DNS. Seleccione **Configuración automática (Auto setup)** o **Configuración manual (Manual setup)**. Si selecciona **Configuración manual (Manual setup)**, siga las instrucciones que se muestran en la pantalla LCD para realizar la configuración.

- **Configuración del servidor proxy (Proxy server setup)**

Establece la configuración de un servidor proxy. Siga la visualización en la pantalla LCD para realizar la configuración.

Selección idioma (elemento para el administrador)

Seleccione este elemento en **Configuración de dispositivo (Device settings)**, que se encuentra en **Varias configuraciones (Various settings)**.

»» Importante

- Este elemento de configuración es para el administrador. Es necesario disponer de la contraseña del administrador para modificar la configuración.

Cambia el idioma de los mensajes y menús de la pantalla LCD.

Configuración ahorro energía (elemento para el administrador)

Seleccione este elemento en **Configuración de dispositivo (Device settings)**, que se encuentra en **Varias configuraciones (Various settings)**.

La habilitación de esta configuración le permite activar/desactivar la impresora de forma automática para ahorrar energía eléctrica.

»» Importante

- Este menú de configuración está destinado para el administrador. Es necesario disponer de la contraseña del administrador para modificar la configuración.

- **Apagado autom. (Auto power off)**

Especifica el tiempo que debe transcurrir antes de apagar la impresora de forma automática cuando esta permanezca inactiva o no se envíen datos de impresión a la impresora.

- **Encendido autom. (Auto power on)**

La selección de **ON** permite a la impresora encenderse de forma automática cuando se envíen datos de impresión a la impresora.

Config. de silencio (elemento para el administrador)

Seleccione este elemento en **Configuración de dispositivo (Device settings)**, que se encuentra en **Varias configuraciones (Various settings)**.

Habilite esta función en la impresora si desea reducir el ruido de funcionamiento, así como al imprimir durante la noche.

»» Importante

- Este menú de configuración está destinado para el administrador. Es necesario disponer de la contraseña del administrador para modificar la configuración.

- **No utilizar el modo silencioso (Do not use quiet mode)**

Seleccione esta opción cuando no utilice el modo de silencio.

- **Utilizar Modo silencioso (Use quiet mode)**

Seleccione esta opción para reducir el ruido de funcionamiento durante la impresión.

»» Importante

- La velocidad de impresión se reduce con respecto al funcionamiento cuando no se ha seleccionado **No utilizar el modo silencioso (Do not use quiet mode)**.
- Es posible que esta función no sea tan eficaz según la configuración de la impresora. Además, algunos ruidos, como el que emite la impresora al prepararse para la impresión, no se reducen.

»» Nota

- Puede establecer el modo silencioso desde el panel de control de la impresora o el controlador de la impresora. Independientemente de cómo haya establecido el modo silencioso, el modo se aplica cuando se realizan operaciones desde el panel de control de la impresora o se imprime desde el ordenador.

Configuración del papel

Al registrar el tamaño de papel y el tipo de soporte cargado en la bandeja posterior, puede evitar que la impresora imprima de forma errónea mediante la aparición del mensaje antes de iniciar la impresión en caso de que el tamaño del papel o el tipo de soporte del papel cargado no coincida con la configuración de la impresora.

»»» Nota

- La configuración de visualización predeterminada es diferente en función de si imprime desde el panel de control de la impresora o si lo hace mediante el controlador de la impresora.

■ [Configuración predeterminada para mostrar el mensaje que impide la impresión defectuosa](#)

- **Al cerrar la cubierta de la ranura de alimentación:**



Aparece la pantalla en la que se solicita el registro de la información sobre el papel de la bandeja posterior.

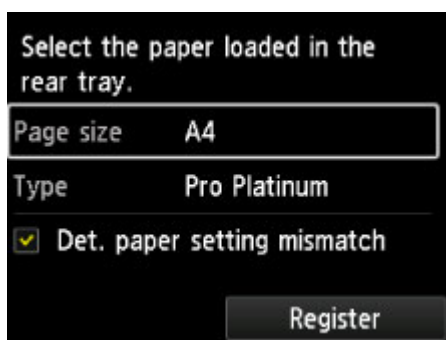

Registre el tamaño de papel y el tipo de soporte según el papel cargado.

»»» Importante

- Para obtener más información sobre la combinación correcta de configuraciones de papel que puede especificar mediante el controlador de la impresora o en la pantalla LCD:
 - Para Windows:
 - [Configuración del papel en el controlador de impresora y la impresora \(Tipo de soporte\)](#)
 - [Configuración del papel en el controlador de impresora y la impresora \(Tamaño de papel\)](#)
 - Para Mac OS:
 - [Configuración del papel en el controlador de impresora y la impresora \(Tipo de soporte\)](#)

- Cuando la configuración de papel para la impresión es diferente de la información del papel de la bandeja posterior registrada en la impresora:

Ejemplo:

- Configuración del papel para imprimir: B5
- Información de papel de la bandeja posterior registrada en la impresora: A4

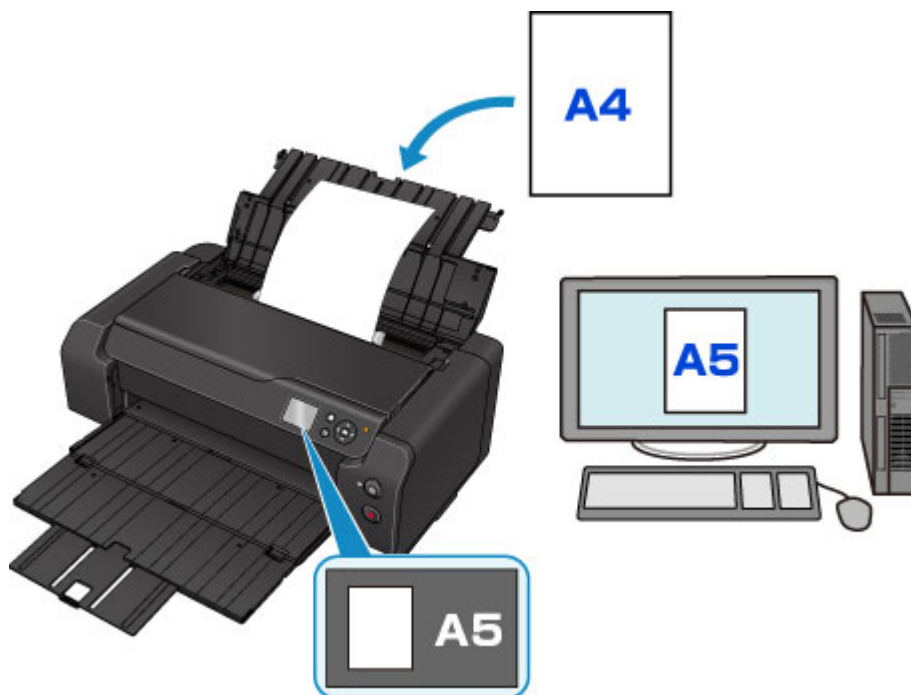

Cuando empieza a imprimir, aparece un mensaje.

Al pulsar el botón **OK**, aparece bajo el mensaje la configuración de papel especificada para la impresión.

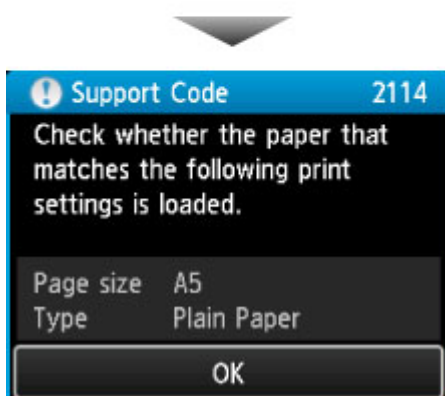
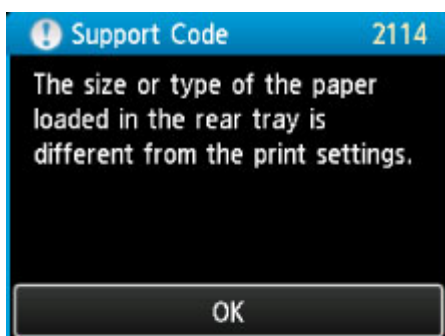

Compruebe el mensaje y pulse el botón **OK**. Si aparece la pantalla para seleccionar la operación, seleccione una de las operaciones siguientes.

»»» Nota

- Según la configuración, es posible que las opciones siguientes no aparezcan.

Imprimir con papel cargado. (Print with the loaded paper.)

Seleccione si desea imprimir en el papel cargado en la bandeja posterior sin modificar la configuración de papel.

Por ejemplo, si la configuración de papel para imprimir es A5 y la información de papel de la bandeja posterior registrada en la impresora es A4, la impresora comenzará a imprimir con A5 sobre el papel cargado en la bandeja posterior.

Sustituir el papel e imprimir (Replace the paper and print)

Seleccione esta opción si desea imprimir tras sustituir el papel de la bandeja posterior.

Por ejemplo, si la configuración de papel para imprimir es A5 y la información de papel de la bandeja posterior registrada en la impresora es A4, deberá cargar papel de tamaño A5 en la bandeja posterior antes de comenzar a imprimir.

La pantalla de registro de información de papel de la bandeja posterior aparece tras sustituir el papel. Registre la información de papel de la bandeja posterior según el papel que haya cargado en la bandeja posterior.

»»» Nota

- Si no sabe qué información de papel registrar en la impresora, pulse el botón **Atrás (Back)** cuando aparezca la pantalla para seleccionar la operación. Cuando aparezca la pantalla anterior, compruebe el tamaño del papel y el tipo de soporte y registre estos datos en la impresora.
- Para obtener más información sobre la combinación correcta de configuraciones de papel que puede especificar mediante el controlador de la impresora o en la pantalla LCD:
 - Para Windows:
 - [Configuración del papel en el controlador de impresora y la impresora \(Tipo de soporte\)](#)
 - [Configuración del papel en el controlador de impresora y la impresora \(Tamaño de papel\)](#)
 - Para Mac OS:
 - [Configuración del papel en el controlador de impresora y la impresora \(Tipo de soporte\)](#)
 - [Configuración del papel en el controlador de impresora y la impresora \(Tamaño de papel\)](#)

Cancelar (Cancel)

Cancela la impresión.

Seleccione si cambia la configuración del papel especificada para impresión. Cambie la configuración del papel y, a continuación, intente imprimir de nuevo.

Configuración predeterminada para mostrar el mensaje que impide la impresión defectuosa

• Cuando imprima mediante el panel de control de la impresora:

El mensaje que impide la impresión defectuosa está activado de forma predeterminada.

Para modificar la configuración de visualización al imprimir mediante el panel de control de la impresora:

■ [Ajustes relacionados con el papel](#)

- **Cuando se imprime mediante el controlador de la impresora:**

El mensaje que impide la impresión defectuosa está desactivado de forma predeterminada.

Para cambiar la configuración de visualización cuando se imprime mediante el controlador de la impresora:

- Para Windows:

- [Cambio del modo de funcionamiento de la Impresora](#)

- Para Mac OS:

- Cambio del modo de funcionamiento de la Impresora

►► **Importante**

- Cuando el mensaje que impide la impresión defectuosa está desactivado:

La impresora comienza a imprimir aunque la configuración de papel para imprimir y la información de papel de la bandeja posterior registrada en la impresora sean diferentes.

Configuración impresión

Seleccione este elemento en **Configuración de dispositivo (Device settings)**, que se encuentra en **Varias configuraciones (Various settings)**.

- **Evitar abrasión del papel (Prevent paper abrasion)**

Utilice únicamente esta opción si la superficie de impresión aparece emborronada.

»»» Importante

- Asegúrese de establecer este elemento de nuevo como **OFF** tras realizar la impresión, ya que podría provocar una reducción en la velocidad de impresión o una impresión de calidad inferior.

- **Conf. autocorrección foto (Auto photo fix setting)**

Al seleccionar **ON**, puede decidir si desea imprimir fotografías mediante la información Exif registrada en los archivos de imagen al seleccionar **Predeterminado (Default)*** o **Activado (On)** durante la impresión mediante un dispositivo compatible con PictBridge (LAN inalámbrica).

* Al seleccionar **Predeterminado (Default)** como configuración de impresión en el dispositivo compatible con PictBridge (LAN inalámbrica), seleccione **Autocorr. de foto (Auto photo fix)** para **Correc. (Photo fix)** en **Config. impresión PictBridge (PictBridge print settings)**.

Config. impresión PictBridge

Seleccione este elemento en **Configuración de dispositivo (Device settings)**, que se encuentra en **Varias configuraciones (Various settings)**.

Puede cambiar la configuración de impresión al imprimir desde un dispositivo compatible con PictBridge (LAN inalámbrica).

Defina la configuración de la impresora como **Predeterminado (Default)** en el dispositivo compatible con PictBridge (LAN inalámbrica) cuando desee imprimir según la configuración de la impresora.

Para cambiar la configuración de impresión desde el dispositivo compatible con PictBridge (LAN inalámbrica):

■ Configuración de un dispositivo compatible con PictBridge (LAN inalámbrica)



1. Tm. pág. (Page size)

Seleccione el tamaño de papel al imprimir directamente desde un dispositivo compatible con PictBridge (LAN inalámbrica).

Al realizar la configuración de PictBridge (LAN inalámbrica) desde la impresora, defina **Tamaño de papel (Paper size)** como **Predeterminado (Default)** en el dispositivo compatible con PictBridge (LAN inalámbrica).

2. Tipo (Type) (tipo de soporte)

Seleccione el tipo de soporte al imprimir directamente desde un dispositivo compatible con PictBridge (LAN inalámbrica).

Al realizar la configuración de PictBridge (LAN inalámbrica) desde la impresora, defina **Tipo de papel (Paper type)** como **Predeterminado (Default)** en el dispositivo compatible con PictBridge (LAN inalámbrica).

3. Cal. imp. (Print qlty) (calidad de impresión)

Seleccione la calidad de impresión al imprimir directamente desde un dispositivo compatible con PictBridge (LAN inalámbrica).

4. Bordes (Border) (impresión con o sin bordes)

Seleccione el diseño con bordes o sin bordes.

Al realizar la configuración de PictBridge (LAN inalámbrica) desde la impresora, defina **Diseño (Layout)** como **Predeterminado (Default)** en el dispositivo compatible con PictBridge (LAN inalámbrica).

5. Correc. (Photo fix)

Al seleccionar **Autocorr. de foto (Auto photo fix)**, se reconocen las escenas o los rostros en las fotografías y se aplica de forma automática la corrección más adecuada a cada una de ellas. Por ejemplo, al imprimir se aclaran las caras de las fotografías tomadas a contraluz. También se analizan las escenas para comprobar si se trata de paisajes, escenas nocturnas, personas, etc. y se corrige automáticamente cada una con el color, el brillo o el contraste más apropiados antes de imprimirlas.

»» Nota

- De forma predeterminada, las fotos de un dispositivo compatible con PictBridge (LAN inalámbrica) se imprimen aplicando la autocorrección.
- Si se selecciona **Sin corrección (No correction)**, las fotografías se imprimen sin corrección.

6. **Correc. ojos rojos (Red-EyeCorrection)**

Seleccione **ON** para corregir los ojos rojos en retratos provocados por fotografías realizadas con flash.

Dependiendo del tipo de fotografía, es posible que los ojos rojos no se corrijan o que sí lo hagan otras partes distintas de los ojos.

7. Pulse el botón **OK** para especificar la configuración de la impresora.

Configur. relacionada con papel

Seleccione este elemento en **Configuración de dispositivo (Device settings)**, que se encuentra en **Varias configuraciones (Various settings)**.

- **Detectar difer. config. papel (Det. paper setting mismatch)**

Si selecciona **Sí (Yes)**, la impresora detecta si el tamaño del papel y el tipo de soporte coinciden con los registrados. Si la impresión comienza con una configuración que no coincide, se muestra un mensaje de error en la pantalla LCD.

■ [Configuración del papel](#)

- **Configuración de papel avanzada (Advanced paper settings)**

Realice la configuración siguiente para cada tipo de soporte.

- **Grosor del papel (altura cabezal) (Paper Thickness (Head Height))**
- **Config. vacío unidad transporte (Transport unit vacuum settings)**
- **Extensión para impres. sin bordes (Extension for borderless printing)**
- **Pausa entre exploraciones (Pause between scans)**
- **Pausa entre páginas (Pause between pages)**
- **Detectar anchura del papel (Detect paper width)**

Al seleccionar **Restabl. ajustes papel por papel (Reset paper settings by paper)**, **Sí (Yes)** y pulsar el botón **OK**, se inicializa la configuración.

Es necesario introducir la contraseña de administrador si está activada.

- **Imprimir config. papel avanzada (Print advanced paper settings)**

Al seleccionar **Sí (Yes)** y pulsar el botón **OK**, se imprime cada configuración especificada en **Configuración de papel avanzada (Advanced paper settings)**.

- **Restabl. ajustes papel para todos (Reset paper settings for all paper)**

Al seleccionar **Sí (Yes)** y pulsar el botón **OK**, se inicializa cada configuración especificada en **Configuración de papel avanzada (Advanced paper settings)**.

Es necesario introducir la contraseña de administrador si está activada.

Gestión de trabajos

Seleccione este elemento de configuración en la pantalla de inicio.

- **Mostrar historial de trabajos (Display job history)**

Muestra el historial de trabajos (los 10 trabajos más recientes). Al seleccionar un trabajo de impresión y pulsar el botón **OK**, se muestran los detalles del trabajo.

- **Imprimir historial de trabajos (Print job history)**

Al seleccionar **Sí (Yes)** y pulsar el botón **OK**, se imprime el historial de trabajos de impresión.

Actualizar firmware (elemento para el administrador)

Seleccione este elemento en **Configuración de dispositivo (Device settings)**, que se encuentra en **Varias configuraciones (Various settings)**.

►►► Importante

- Este elemento de configuración es para el administrador. Es necesario disponer de la contraseña del administrador para modificar la configuración.

Puede actualizar el firmware de la impresora; compruebe la versión del firmware o realice la configuración de una pantalla de notificación, un servidor DNS y un servidor proxy.

►►► Nota

- Solo está disponible la opción **Comprobar la versión actual (Check current version)** si ha seleccionado **Desactivar LAN (Disable LAN)** para **Cambiar LAN (Change LAN)** en **Configuración de LAN (LAN settings)**.

- **Instalar actualización (Install update)**

Realiza la actualización del firmware de la impresora. Si selecciona **Sí (Yes)**, comienza la actualización del firmware. Siga las instrucciones que aparezcan en la pantalla para realizar la actualización.

►►► Importante

- Al emplear esta función, asegúrese de que la impresora está conectada a Internet.

►►► Nota

- Si la actualización del firmware no se completa, compruebe lo siguiente y adopte las medidas apropiadas.
 - Al emplear una LAN inalámbrica, asegúrese de que la impresora está correctamente conectada al ordenador mediante un cable de LAN.
 - Compruebe la configuración de red, como un router.
 - Si aparece el mensaje **No se puede conectar con el servidor. (Cannot connect to the server.)** en la pantalla LCD, pulse el botón **OK** e inténtelo de nuevo más tarde.

- **Comprobar la versión actual (Check current version)**

Puede comprobar la versión de firmware actual.

- **Conf. actual. notificaciones (Update notification setting)**

Al seleccionar **Sí (Yes)** y disponer de una actualización de firmware, aparece una pantalla que le informa de la actualización del firmware en la pantalla LCD.

- **Configuración del servidor DNS (DNS server setup)**

Establece la configuración de un servidor DNS. Seleccione **Configuración automática (Auto setup)** o **Configuración manual (Manual setup)**. Si selecciona **Configuración manual (Manual setup)**, siga las instrucciones que se muestran en la pantalla LCD para realizar la configuración.

- **Configuración del servidor proxy (Proxy server setup)**

Establece la configuración de un servidor proxy. Siga la visualización en la pantalla LCD para realizar la configuración.

Información de la impresora

Seleccione este elemento de configuración en la pantalla de inicio.

- **Información del sistema (System information)**

Muestra la información del sistema de la impresora.

- **Historial de errores (Error history)**

Muestra el historial de errores.

Aparece un máximo de 5 errores.

Para obtener más información sobre los códigos de error, consulte la [Lista de códigos de asistencia para errores](#).

Configuración de LAN (elemento para el administrador)

Seleccione este elemento en **Configuración de dispositivo (Device settings)**, que se encuentra en **Varias configuraciones (Various settings)**.

»»» Importante

- Este elemento de configuración es para el administrador. Es necesario disponer de la contraseña del administrador para modificar la configuración.

- **Cambiar LAN (Change LAN)**

Permite usar una LAN inalámbrica, una LAN cableada o la conexión directa. También se puede desactivar todas.

- **Configurac. LAN inalámbrica (Wireless LAN setup)**

Selecciona el método de configuración de la conexión de LAN inalámbrica.

»»» Nota

- También puede acceder a este menú de configuración mediante la selección de **Configuración de LAN (LAN settings)** en la pantalla de inicio. En este caso, active la LAN inalámbrica.

- **Configuración sin cables (Cableless setup)**

Seleccione esta opción si especifica la configuración de la información del punto de acceso a la impresora directamente desde un dispositivo (como un teléfono inteligente) sin emplear el router inalámbrico. Para el procedimiento de configuración, siga las instrucciones en pantalla del dispositivo de conexión.

- **Configuración estándar (Standard setup)**

Seleccione esta opción cuando realice la configuración para una LAN inalámbrica de forma manual mediante el panel de control de la impresora.

- **WPS (método de pulsador) (WPS (Push button method))**

Seleccione esta opción cuando realice la configuración para la LAN inalámbrica utilizando un router inalámbrico compatible con el método de pulsador de Wi-Fi Protected Setup (WPS). Siga las instrucciones que aparecen en pantalla durante la configuración.

- **Otra configuración (Other setup)**

- **Configuración avanzada (Advanced setup)**

Se selecciona para establecer manualmente la configuración de LAN inalámbrica. Puede especificar varias claves WEP.

- **WPS (método de código PIN) (WPS (PIN code method))**

Seleccione esta opción cuando realice la configuración para la LAN inalámbrica utilizando un router inalámbrico compatible con el método de código PIN de Wi-Fi Protected Setup (WPS). Siga las instrucciones que aparecen en pantalla durante la configuración.

- **Confirmar configuración LAN (Confirm LAN settings)**

La lista de la configuración de conexión directa o LAN cableada/inalámbrica correspondiente a esta impresora se muestra en la pantalla LCD. La selección de **Imprimir detalles LAN (Print LAN details)** le permite imprimir la lista.

- **Lista configuración LAN (LAN setting list)**

La lista de la configuración de LAN cableada correspondiente a esta impresora se muestra en la pantalla LCD.

Aparecen los elementos de configuración siguientes. (Algunos elementos de configuración no se muestran en función de la configuración de la impresora.)

Elementos	Parámetros
Conexión (Connection)	Activo/Inactivo
Dirección IPv4 (IPv4 address)	XXX. XXX. XXX. XXX (12 caracteres)
Máscara de subred IPv4 (IPv4 subnet mask)	XXX. XXX. XXX. XXX (12 caracteres)
Pasarela predeterminada IPv4 (IPv4 default gateway)	XXX. XXX. XXX. XXX (12 caracteres)
Dirección de enlace local de IPv6 (IPv6 link-local address)	XXXX: XXXX: XXXX: XXXX: XXXX: XXXX: XXXX: XXXX (32 caracteres)
Longitud prefijo enlace local IPv6 (IPv6 link-local prefix length)	XXX (hasta 3 dígitos)
Dirección manual IPv6 (IPv6 manual address)	XXXX: XXXX: XXXX: XXXX: XXXX: XXXX: XXXX: XXXX (32 caracteres)
Longitud de prefijo manual IPv6 (IPv6 manual prefix length)	XXX (hasta 3 dígitos)
Dirección sin estado IPv6 1 (IPv6 stateless address 1)	XXXX: XXXX: XXXX: XXXX: XXXX: XXXX: XXXX: XXXX (32 caracteres)
Longitud prefijo sin estado IPv6 1 (IPv6 stateless prefix length 1)	XXX (hasta 3 dígitos)
Dirección sin estado IPv6 2 (IPv6 stateless address 2)	XXXX: XXXX: XXXX: XXXX: XXXX: XXXX: XXXX: XXXX (32 caracteres)
Longitud prefijo sin estado IPv6 2 (IPv6 stateless prefix length 2)	XXX (hasta 3 dígitos)
Dirección sin estado IPv6 3 (IPv6 stateless address 3)	XXXX: XXXX: XXXX: XXXX: XXXX: XXXX: XXXX: XXXX (32 caracteres)
Longitud prefijo sin estado IPv6 3 (IPv6 stateless prefix length 3)	XXX (hasta 3 dígitos)
Dirección sin estado IPv6 4 (IPv6 stateless address 4)	XXXX: XXXX: XXXX: XXXX: XXXX: XXXX: XXXX: XXXX (32 caracteres)
Longitud prefijo sin estado IPv6 4 (IPv6 stateless prefix length 4)	XXX (hasta 3 dígitos)
Pasarela predeterminada IPv6 1 (IPv6 default gateway 1)	XXXX: XXXX: XXXX: XXXX: XXXX: XXXX: XXXX: XXXX (32 caracteres)
Pasarela predeterminada IPv6 2 (IPv6 default gateway 2)	XXXX: XXXX: XXXX: XXXX: XXXX: XXXX: XXXX: XXXX (32 caracteres)

Pasarela predeterminada IPv6 3 (IPv6 default gateway 3)	XXXX: XXXX: XXXX: XXXX: XXXX: XXXX: XXXX: XXXX (32 caracteres)
Pasarela predeterminada IPv6 4 (IPv6 default gateway 4)	XXXX: XXXX: XXXX: XXXX: XXXX: XXXX: XXXX: XXXX (32 caracteres)
Dirección MAC (MAC address)	XX:XX:XX:XX:XX:XX (12 caracteres)
Configuración de IPsec (IPsec settings)	Activar (ESP)/Activar (ESP y AH)/Activar (AH)/ Desactivar
Clave previamente compartida (Pre-shared key)	XXXXXXXXXXXXXXXXXXXX (16 caracteres)
Nombre de impresora (Printer name)	XXXXXXXXXXXXXXXXXXXX (hasta 15 caracteres)
Nombre del servicio Bonjour (Bonjour service name)	XXXXXXXXXXXXXXXXXXXX XXXXXXXXXXXXXXXXXXXX XXXXXXXXXXXXXXXXXXXX XXXXXXXXXXXXXXXXXXXX (hasta 52 caracteres)

("XX" representa caracteres alfanuméricos.)

◦ **Lista configuración WLAN (WLAN setting list)**

La lista de la configuración de LAN inalámbrica correspondiente a esta impresora se muestra en la pantalla LCD.

Aparecen los elementos de configuración siguientes. (Algunos elementos de configuración no se muestran en función de la configuración de la impresora.)

Elementos	Parámetros
Conexión (Connection)	Activo/Inactivo
SSID	XXXXXXXXXXXXXXXXXXXX XXXXXXXXXXXXXXXXXXXX (hasta 32 caracteres)
Modo de comunicación (Communication mode)	Infraestructura
Canal (Channel)	XX (hasta 2 dígitos)
Seguridad LAN inalámbrica (Wireless LAN security)	Inactivo/WEP (64 bits)/WEP (128 bits)/WPA-PSK (TKIP)/WPA-PSK (AES)/WPA2-PSK (TKIP)/WPA2-PSK (AES)
Dirección IPv4 (IPv4 address)	XXX. XXX. XXX. XXX (12 caracteres)
Máscara de subred IPv4 (IPv4 subnet mask)	XXX. XXX. XXX. XXX (12 caracteres)
Pasarela predeterminada IPv4 (IPv4 default gateway)	XXX. XXX. XXX. XXX (12 caracteres)
Dirección de enlace local de IPv6 (IPv6 link-local address)	XXXX: XXXX: XXXX: XXXX: XXXX: XXXX: XXXX: XXXX (32 caracteres)
Longitud prefijo enlace local IPv6 (IPv6 link-local prefix length)	XXX (hasta 3 dígitos)
Dirección manual IPv6 (IPv6 manual address)	XXXX: XXXX: XXXX: XXXX: XXXX: XXXX: XXXX: XXXX (32 caracteres)

Longitud de prefijo manual IPv6 (IPv6 manual prefix length)	XXX (hasta 3 dígitos)
Dirección sin estado IPv6 1 (IPv6 stateless address 1)	XXXX: XXXX: XXXX: XXXX: XXXX: XXXX: XXXX: XXXX (32 caracteres)
Longitud prefijo sin estado IPv6 1 (IPv6 stateless prefix length 1)	XXX (hasta 3 dígitos)
Dirección sin estado IPv6 2 (IPv6 stateless address 2)	XXXX: XXXX: XXXX: XXXX: XXXX: XXXX: XXXX: XXXX (32 caracteres)
Longitud prefijo sin estado IPv6 2 (IPv6 stateless prefix length 2)	XXX (hasta 3 dígitos)
Dirección sin estado IPv6 3 (IPv6 stateless address 3)	XXXX: XXXX: XXXX: XXXX: XXXX: XXXX: XXXX: XXXX (32 caracteres)
Longitud prefijo sin estado IPv6 3 (IPv6 stateless prefix length 3)	XXX (hasta 3 dígitos)
Dirección sin estado IPv6 4 (IPv6 stateless address 4)	XXXX: XXXX: XXXX: XXXX: XXXX: XXXX: XXXX: XXXX (32 caracteres)
Longitud prefijo sin estado IPv6 4 (IPv6 stateless prefix length 4)	XXX (hasta 3 dígitos)
Pasarela predeterminada IPv6 1 (IPv6 default gateway 1)	XXXX: XXXX: XXXX: XXXX: XXXX: XXXX: XXXX: XXXX (32 caracteres)
Pasarela predeterminada IPv6 2 (IPv6 default gateway 2)	XXXX: XXXX: XXXX: XXXX: XXXX: XXXX: XXXX: XXXX (32 caracteres)
Pasarela predeterminada IPv6 3 (IPv6 default gateway 3)	XXXX: XXXX: XXXX: XXXX: XXXX: XXXX: XXXX: XXXX (32 caracteres)
Pasarela predeterminada IPv6 4 (IPv6 default gateway 4)	XXXX: XXXX: XXXX: XXXX: XXXX: XXXX: XXXX: XXXX (32 caracteres)
Dirección MAC (MAC address)	XX:XX:XX:XX:XX:XX (12 caracteres)
Configuración de IPsec (IPsec settings)	Activar (ESP)/Activar (ESP y AH)/Activar (AH)/ Desactivar
Clave previamente compartida (Pre-shared key)	XXXXXXXXXXXXXXXXXXXX (16 caracteres)
Nombre de impresora (Printer name)	XXXXXXXXXXXXXXXXXXXX (hasta 15 caracteres)
Nombre del servicio Bonjour (Bonjour service name)	XXXXXXXXXXXXXXXXXXXX XXXXXXXXXXXXXXXXXXXX XXXXXXXXXXXXXXXXXXXX XXXXXXXXXXXXXXXXXXXX (hasta 52 caracteres)

("XX" representa caracteres alfanuméricos.)

- **Lista config. conexión directa (Direct connection setting list)**

La lista de la configuración de conexión directa correspondiente a esta impresora se muestra en la pantalla LCD.

Aparecen los elementos de configuración siguientes. (Algunos elementos de configuración no se muestran en función de la configuración de la impresora.)

Elementos	Parámetros
Conexión (Connection)	Activo/Inactivo
SSID	DIRECT-XXXX-XXXXXXseries
Contraseña (Password)	XXXXXXXXXXXX (10 caracteres)
Modo de comunicación (Communication mode)	Conexión directa
Canal (Channel)	3
Seguridad LAN inalámbrica (Wireless LAN security)	WPA2-PSK (AES)
Dirección IPv4 (IPv4 address)	XXX. XXX. XXX. XXX (12 caracteres)
Máscara de subred IPv4 (IPv4 subnet mask)	XXX. XXX. XXX. XXX (12 caracteres)
Pasarela predeterminada IPv4 (IPv4 default gateway)	XXX. XXX. XXX. XXX (12 caracteres)
Dirección de enlace local de IPv6 (IPv6 link-local address)	XXXX: XXXX: XXXX: XXXX: XXXX: XXXX: XXXX: XXXX (32 caracteres)
Longitud prefijo enlace local IPv6 (IPv6 link-local prefix length)	XXX (hasta 3 dígitos)
Dirección MAC (MAC address)	XX:XX:XX:XX:XX:XX (12 caracteres)
Configuración de IPsec (IPsec settings)	Desactivar
Clave previamente compartida (Pre-shared key)	XXXXXXXXXXXXXXXXXXXX (16 caracteres)
Nombre de impresora (Printer name)	XXXXXXXXXXXXXXXXXXXX (hasta 15 caracteres)
Nombre del servicio Bonjour (Bonjour service name)	XXXXXXXXXXXXXXXXXXXX XXXXXXXXXXXXXXXXXXXX XXXXXXXXXXXXXXXXXXXX XXXXXXXXXXXXXXXXXXXX (hasta 52 caracteres)
Nombre disp. conexión directa (Direct connection device name)	XXXXXX-XXXXXXseries

("XX" representa caracteres alfanuméricos.)

◦ **Imprimir detalles LAN (Print LAN details)**

Es posible imprimir la configuración de red de la impresora, por ejemplo su dirección IP y SSID.

Para obtener más información acerca de la configuración de redes de la impresora:

 [Impresión de la configuración de red](#)

 **Importante**

- El documento impreso de la configuración de red contiene información importante sobre la red. Trátela con cuidado.

- **Otra configuración (Other settings)**

»»» Importante

• No podrá seleccionar los elementos indicados más abajo si ha seleccionado **Desactivar LAN (Disable LAN)** en **Cambiar LAN (Change LAN)**.

- **Establecer nombre de impresora (Set printer name)**

Permite especificar el nombre de la impresora. Se puede utilizar un máximo de 15 caracteres para el nombre.

»»» Nota

- No se puede utilizar como nombre de impresora uno que ya se emplee para otros dispositivos conectados a la LAN.
- Ni el primer carácter ni el último del nombre de impresora pueden ser guiones.

- **Configuración de TCP/IP (TCP/IP settings)**

Configura IPv4 o IPv6.

- **Configuración de WSD (WSD setting)**

Elementos de configuración cuando se utiliza WSD (uno de los protocolos de red admitidos en Windows 8.1, Windows 8, Windows 7 y Windows Vista).

- **Activar/desactivar WSD (Enable/disable WSD)**

Permite seleccionar si WSD estará activado o desactivado.

»»» Nota

- Cuando se activa esta configuración, el icono de la impresora aparece en el explorador de red en Windows 8.1, Windows 8, Windows 7 y Windows Vista.

- **Optimizar WSD entrante (Optimize inbound WSD)**

La selección de **Activo (Active)** le permite recibir los datos de impresión de WSD de un modo más rápido.

- **Configuración tiempo espera (Timeout setting)**

Permite especificar la duración del tiempo de espera.

- **Configuración Bonjour (Bonjour settings)**

Elementos de configuración para la LAN mediante Bonjour para Mac OS.

- **Activar/desactivar Bonjour (Enable/disable Bonjour)**

La selección de **Activar (Enable)** le permite emplear Bonjour para realizar la configuración de red.

- **Nombre del servicio (Service name)**

Para especificar el nombre del servicio Bonjour. Se puede utilizar un máximo de 48 caracteres para el nombre.

»»» Nota

- No se puede utilizar como nombre de servicio uno que ya se emplee para otros dispositivos conectados a la LAN.

- **Configuración protocolo LPR (LPR protocol setting)**

Habilita/deshabilita la configuración de LPR.

- **Impresión RAW (RAW print)**

Habilita/deshabilita la impresión RAW.

- **LLMNR**

Habilita/deshabilita LLMNR (Link-Local Multicast Name Resolution). La selección de **ON** permite a la impresora detectar la dirección IP de la impresora a partir del nombre de la impresora sin un servidor DNS.

- **Comunicación PictBridge (PictBridge communication)**

Elementos de configuración para imprimir desde un dispositivo compatible con PictBridge (LAN inalámbrica).

- **Activar/desactivar comunicación (Enable/disable communication)**

- La selección de **Activar (Enable)** le permite imprimir desde un dispositivo compatible con PictBridge (LAN inalámbrica).

- **Configuración tiempo espera (Timeout setting)**

- Permite especificar la duración del tiempo de espera.

- **Config. DRX de LAN inalámbrica (Wireless LAN DRX setting)**

La selección de **Activar (Enable)** le permite activar una recepción discontinua al emplear LAN inalámbrica.

»»» Nota

- En función del router inalámbrico que utilice, puede que la recepción discontinua no se active aunque seleccione **Activar (Enable)**.
- La recepción discontinua únicamente se habilita mientras la impresora se encuentra en espera. (La pantalla LCD está en modo de ahorro de energía.)

- **Config. DRX de LAN cableada (Wired LAN DRX setting)**

La selección de **Activar (Enable)** le permite activar la recepción discontinua cuando la impresora se conecta a un dispositivo compatible con LAN inalámbrica.

- **Config. conexión directa (Direct connection settings)**

Los elementos de configuración están disponibles al conectar un dispositivo de comunicación inalámbrica (como un teléfono inteligente o una tableta) a la impresora.

»»» Importante

- Únicamente podrá seleccionar estos elementos de configuración cuando seleccione **Activar conexión directa (Activate direct connect.)** en **Cambiar LAN (Change LAN)**.

- **Actualizar SSID/contraseña (Update SSID/password)**

- La selección de **Sí (Yes)** actualiza el identificador (SSID) y la contraseña para una conexión directa.

- **Nombre disp. conexión directa (Direct connection device name)**

- Cambia el nombre de impresora que aparece en un dispositivo compatible con Wi-Fi Direct.

- **Confirmación solicitud conexión (Connection request confirmation)**

La selección de **Sí (Yes)** muestra una pantalla de confirmación cuando un dispositivo compatible con Wi-Fi Direct se conecta a la impresora.

■ [Uso de la impresora con conexión directa](#)

Ajustes de mantenimiento auto. (elemento para el administrador)

Seleccione este elemento en **Configuración de dispositivo (Device settings)**, que se encuentra en **Varias configuraciones (Various settings)**.

»»» Importante

- Este elemento de configuración es para el administrador. Es necesario disponer de la contraseña del administrador para modificar la configuración.

- **Comprobación autom. inyectoros (Auto nozzle check)**

Habilita/deshabilita la comprobación automática de los inyectores.

- **Visual. error comprob. inyectoros (Nozzle check error display)**

Habilita/deshabilita la visualización del error en la comprobación de los inyectores.

- **Intervalo de limpieza del sistema (System cleaning frequency)**

Especifica la frecuencia con la que se realiza la limpieza automática del sistema.

»»» Nota

- Para mantener la calidad de la impresión, se recomienda seleccionar **Corto (Short)** si utiliza la impresora en un lugar más elevado.

- **Manten. tinta (depós. instalado) (Ink maintenance (tank installed))**

Al seleccionar **ON**, la impresora podrá agitar los depósitos de tinta de manera periódica para mantener la densidad de la tinta.

»»» Importante

- Recomendamos seleccionar **ON**. No efectuar el mantenimiento automático de la calidad de la tinta una vez por semana puede afectar a la calidad de la impresión.

Tamaño de la página de mantenimiento

Seleccione este elemento en **Configuración de dispositivo (Device settings)**, que se encuentra en **Varias configuraciones (Various settings)**.

Especifica el tamaño de papel cuando se realizan operaciones de mantenimiento (por ejemplo, la alineación de los cabezales de impresión). Seleccione tamaño A4 o Carta.

Restablecer configuración (elemento para el administrador)

Seleccione este elemento en **Configuración de dispositivo (Device settings)**, que se encuentra en **Varias configuraciones (Various settings)**.

»»» Importante

- Este elemento de configuración es para el administrador. Es necesario disponer de la contraseña del administrador para modificar la configuración.

Es posible restablecer la configuración a sus valores predeterminados.

- **Solo configuración servicio web (Web service setup only)**

Restablece la configuración del servicio web a sus valores predeterminados.

- **Solo configuración de LAN (LAN settings only)**

Restablece la configuración de LAN distinta a la contraseña del administrador a sus valores predeterminados.

- **Solo configuración (Settings only)**

Restablece parámetros como el tamaño del papel o el tipo de soporte a sus valores predeterminados.

- **Solo config. envío info dispositivo (Device info sending setting only)**

Restablece solo la configuración del envío de información del dispositivo a sus valores predeterminados.

- **Restablecer todo (Reset all)**

Restablece los valores predeterminados de todas las configuraciones realizadas en la impresora. La contraseña del administrador especificada para la impresora vuelve a definirse según la configuración predeterminada.

»»» Nota

- Las siguientes opciones de configuración no se pueden restablecer a los valores por omisión:
 - El idioma de la pantalla LCD
 - La posición actual del cabezal de impresión
 - CSR (Solicitud de firma de certificado) para la configuración de método de codificación (SSL/TLS)
 - Información sobre soporte registrada en la impresora mediante Media Configuration Tool

Cambio de la configuración de la impresora mediante un navegador web

- ▶ **Cambio de la configuración mediante el navegador web**
- ▶ **Elementos de configuración que se pueden cambiar mediante el navegador web**
- ▶ **Establecimiento de la contraseña**

Cambio de la configuración mediante el navegador web

Puede comprobar el estado de la impresora y cambiar su configuración utilizando el navegador web de su teléfono inteligente, tableta u ordenador.

Para comprobar el estado de la impresora y cambiar la configuración de la impresora, consulte "IU remota" en el navegador web.

»» Nota

- Puede utilizar esta función en los siguientes SO y navegadores web.
 - Dispositivos iOS
SO: iOS 6.1 o posterior
Navegador web: navegador web estándar de iOS (Safari para dispositivos móviles)
 - Dispositivos Android
SO: Android 2.3.3 o posterior
Navegador web: navegador web estándar de Android (Navegador o Chrome)
 - Dispositivos Mac OS
SO: Mac OS X v.10.6 o posterior
Navegador web: Safari 5.1 o posterior
 - Dispositivos Windows
SO: Windows XP o posterior
Navegador web: Internet Explorer 8 o posterior, Google Chrome 38.0.2125.104m o posterior y Mozilla Firefox 33.0 o posterior

1. Habilite el uso de IU remota.

Para habilitar el uso de IU remota, siga los pasos que aparecen a continuación.

1. [Asegúrese de que la impresora está encendida.](#)



2. Seleccione **Varias configuraciones (Various settings)** en la pantalla INICIO.

[LCD y panel de control](#)

3. Utilice los botones ▲▼ para seleccionar **Configuración de dispositivo (Device settings)** y pulse el botón **OK**.
4. Utilice el botón ▲▼ para seleccionar **Config. usuario avanzada (Device user settings)** y pulse el botón **OK**.
5. Utilice el botón ▲▼ para seleccionar **Uso de IU remota (Use of Remote UI)** y pulse el botón **OK**.
6. Utilice el botón ▲▼ para seleccionar **ON** y pulse el botón **OK**.

2. Compruebe la dirección IP de la impresora.

Para comprobar la dirección IP de la impresora, siga los pasos que aparecen a continuación.



1. Seleccione **Varias configuraciones (Various settings)** en la pantalla INICIO.

2. Utilice los botones ▲▼ para seleccionar **Configuración de dispositivo (Device settings)** y pulse el botón **OK**.
 3. Utilice los botones ▲▼ para seleccionar **Configuración de LAN (LAN settings)** y pulse el botón **OK**.
 4. Utilice los botones ▲▼ para seleccionar **Confirmar configuración LAN (Confirm LAN settings)** y pulse el botón **OK**.
 5. Utilice el botón ▲▼ para seleccionar **Lista configuración LAN (LAN setting list)** o **Lista configuración WLAN (WLAN setting list)** y pulse el botón **OK**.
 6. Utilice el botón ◀▶ para seleccionar **Sí (Yes)** y pulse el botón **OK**.
 7. Marque **Dirección IPv4 (IPv4 address)**.
3. Abra el navegador web de su teléfono inteligente, tableta u ordenador y escriba la dirección IP.

Introduzca la siguiente información en el campo URL del navegador web.

http://XXX.XX.X.XXX

Seleccione la dirección IP en "XXX.XX.X.XXX".

Cuando acceda, la información de la impresora se mostrará en el navegador web de su teléfono inteligente, tableta u ordenador.

Si desea comprobar el estado de la impresora y cambiar su configuración, avance al siguiente paso. De lo contrario, cierre el navegador web.

4. Seleccione **Iniciar sesión (Log on)** para comprobar el estado de la impresora y cambiar su configuración.

Aparecerá la página de autenticación de la contraseña.

▶▶▶ Importante

- Antes de que aparezca la pantalla de autenticación de la contraseña, un mensaje le advertirá de que puede que se muestre información de identificación que no se ha verificado.
- Puede establecer que no se muestre un mensaje si especifica la configuración SSL/TLS de certificados para las comunicaciones cifradas.

▶▶▶ Nota

- Si el modo de usuario estándar está habilitado, seleccione el modo de administrador o el modo de usuario estándar para iniciar sesión.
- Una vez que elija un modo y seleccione **Iniciar sesión (Log on)**, aparecerá la pantalla de autenticación de contraseña de cada modo.

5. Introduzca la contraseña.

■ Contraseña de administrador

Cuando finalice la autenticación de la contraseña, los menús que pueden utilizarse se muestran en el navegador web.

6. Compruebe el estado de la impresora y cambie su configuración.

Para obtener información sobre los elementos de configuración que se pueden cambiar, consulte la siguiente sección.

■ [Elementos de configuración que se pueden cambiar mediante el navegador web](#)

7. Seleccione **Cerrar sesión (Log off)** al acabar de comprobar el estado de la impresora y cambiar su configuración.
8. Cierre el navegador web.

Elementos de configuración que se pueden cambiar mediante el navegador web

»»» Nota

- Los elementos descritos en este documento y los elementos mostrados en el navegador web pueden aparecer en diferente orden.
- Los elementos que se pueden utilizar son diferentes en el modo de administrador y en el modo de usuario estándar.

Elementos de seguridad

Seguridad (Security) (Elemento de administrador)

Esta función permite especificar la contraseña, la configuración del modo de usuario estándar y la configuración SSL/TLS de certificados para las comunicaciones cifradas.

Con respecto a la contraseña, consulte Contraseña de administrador.

Para obtener información detallada sobre el establecimiento de la contraseña, consulte [Establecimiento de la contraseña](#).

Elementos de mantenimiento/gestión

Utilidades (Utilities)

Esta función le permite establecer y ejecutar las funciones de la utilidad de la impresora como, por ejemplo, la limpieza.

Gestión de trabajos (Job management)

Esta función le permite mostrar el historial de trabajos e imprimirlo.

»»» Nota

- Al iniciar sesión en el modo de administrador, puede restringir esta función en el modo de usuario estándar.

Config. LAN e inform. sistema (System info and LAN settings)

Esta función permite comprobar la información del sistema y cambiar la configuración LAN.

»»» Nota

- Una parte del menú solo se encuentra disponible al iniciar sesión en el modo de administrador.

Actualizar firmware (Firmware update) (Elemento de administrador)

Esta función le permite actualizar el firmware y comprobar la información de la versión.

Selección idioma (Language selection) (Elemento de administrador)

Esta función permite modificar el idioma de la pantalla.

Elementos de la impresora

Configuración de dispositivo (Device settings)

La función permite cambiar la configuración de la impresora, como la de silencio, ahorro de energía y de impresión.

»»» Nota

- Una parte del menú solo se encuentra disponible al iniciar sesión en el modo de administrador.

Conf. AirPrint (AirPrint settings)

Esta función le permite especificar la configuración de AirPrint, por ejemplo, la información de posición.

Config. conexión servicios web (Web service connection setup) (Elemento de administrador)

Esta función permite registrar esta Google Cloud Print o IJ Cloud Printing Center, o bien cancelar un registro.

Otros elementos**Est. impr. (Printer status)**

Esta función muestra información de la impresora como, por ejemplo, la cantidad de tinta restante, el estado e información detallada de errores.

También puede conectar con el sitio de compra de tinta o con la página de asistencia y utilizar los servicios web.

Manual (en línea) (Manual (Online))

Esta función muestra el *Manual en línea*.

Establecimiento de la contraseña

Se pueden establecer contraseñas para administradores o usuarios estándar.

Al iniciar sesión con la contraseña de administrador, puede cambiar toda la configuración.

Al iniciar sesión con la contraseña de usuario estándar, puede cambiar parte de la configuración.

Al iniciar sesión con la contraseña de administrador, puede restringir las funciones de los usuarios estándar.

■ [Establecimiento de la contraseña de administrador](#)

■ [Establecimiento de la contraseña de usuario](#)

»»» Nota

- La contraseña solo puede establecerse al iniciar sesión en el modo de administrador.

Establecimiento de la contraseña de administrador

Para cambiar la contraseña de administrador, realice los siguientes pasos.

»»» Importante

- La contraseña se establece en el momento de la compra. La contraseña es el número de serie de la impresora.

Con respecto a la contraseña, consulte Contraseña de administrador.

1. [Consulte el estado de la impresora en el navegador web.](#)
2. Seleccione **Seguridad (Security)**.
Aparecerán los menús.
3. Seleccione **Conf. contraseña administrador (Administrator password setting)**.
4. Seleccione **Cambiar contraseña admin. (Change administrator password)**.
Si no se establece la contraseña de administrador, aparecerá un mensaje de confirmación del registro. Seleccione **Sí (Yes)**. Cuando el mensaje aparezca de nuevo, seleccione **OK**.
5. Seleccione un intervalo en el que la contraseña de administrador sea válida y, a continuación, seleccione **OK**.

IU remota u otras herramientas (Remote UI or other tools)

Es necesario introducir la contraseña de administrador para cambiar los elementos de configuración mediante IU remota o IJ Network Device Setup Utility.

LCD, IU remota u otras herram. (LCD, Remote UI, or other tools)

Es necesario introducir la contraseña de administrador para cambiar los elementos de configuración mediante el panel de control de la impresora, IU remota o IJ Network Device Setup Utility.

6. Introduzca una contraseña y, a continuación, seleccione **OK**.

»»» Importante

- Se aplica la siguiente restricción de caracteres a la contraseña:

- Establezca una contraseña de entre 4 y 32 caracteres.
- Solo se permiten caracteres alfanuméricos de un único byte.
- Por razones de seguridad, se recomienda utilizar más de 6 caracteres alfanuméricos.

7. Cuando aparezca el mensaje de finalización, seleccione **OK**.

Establecimiento de la contraseña de usuario

Habilite el modo de usuario estándar y realice los siguientes pasos para establecer una contraseña de usuario estándar.

1. [Consulte el estado de la impresora en el navegador web.](#)
2. Seleccione **Seguridad (Security)**.
Aparecerán los menús.
3. Seleccione **Config. modo usuario estándar (Standard user mode settings)**.
4. Cuando aparezca el mensaje de confirmación, seleccione **Sí (Yes)**.
5. Introduzca una contraseña y, a continuación, seleccione **OK**.

»» Importante

- Se aplica la siguiente restricción de caracteres a la contraseña:
 - Establezca una contraseña de entre 4 y 32 caracteres.
 - Solo se permiten caracteres alfanuméricos de un único byte.
 - Por razones de seguridad, se recomienda utilizar más de 6 caracteres alfanuméricos.

6. Cuando aparezca el mensaje de finalización, seleccione **OK**.

Piezas de la impresora

- ▶ **Vista frontal**
- ▶ **Vista posterior**
- ▶ **Fuente de alimentación**
 - Comprobación de que el equipo está encendido
 - Encendido y apagado de la impresora
 - Aviso sobre el enchufe y el cable de alimentación
 - Aviso sobre la desconexión del cable de alimentación

Vista frontal

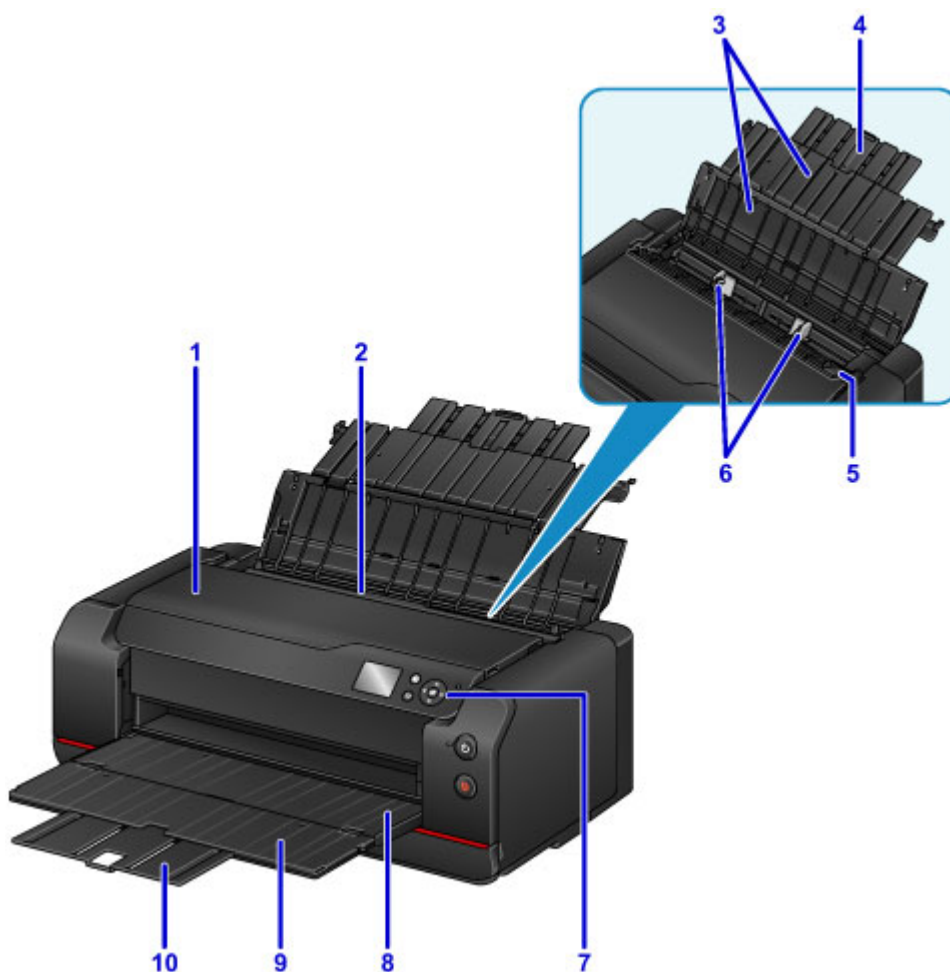

(1) tapa superior

Ábrala para retirar el papel atascado en el interior de la impresora.

(2) bandeja posterior

Es posible cargar simultáneamente dos o más hojas del mismo tamaño y tipo de papel, que se alimentarán de una a una.

■ [Carga de papel en la bandeja posterior](#)

(3) soporte del papel

Ábralo para cargar papel en la bandeja posterior.

(4) extensión del soporte del papel

Despléguela para cargar papel en la bandeja posterior.

(5) cubierta de la ranura de alimentación

Evita que caiga nada dentro de la ranura de alimentación.

Ábrala para mover las guías del papel y ciérrala antes de imprimir.

(6) guías del papel

Alinéelas con ambas caras de la pila de papel.

(7) panel de control

Utilícelo para cambiar la configuración de la impresora o para accionarla.

■ [Panel de control](#)

(8) bandeja de salida del papel

El papel impreso se expulsa por aquí. Ábrala antes de imprimir.

(9) extensión de la bandeja de salida

Ábrala para recoger el papel impreso.

(10) soporte de la salida del papel

Extráigala para sostener el papel impreso.

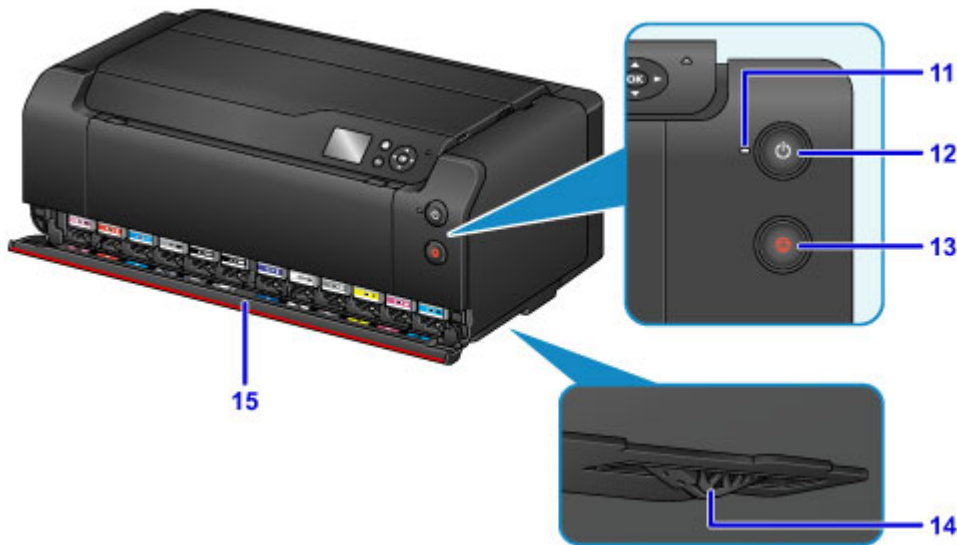

(11) Luz de ENCENDIDO (POWER)

Al conectar la corriente, se ilumina después de parpadear.

(12) Botón de ACTIVADO (ON)

Permite conectar o desconectar la alimentación.

■ [Encendido y apagado de la impresora](#)

(13) Botón Parar (Stop)

Permite cancelar un trabajo de impresión en curso.

(14) Retenedor de la alimentación de tinta

Si el retenedor de la alimentación de tinta de la parte inferior de la impresora sobresale, aparecerá un mensaje de error y la impresora dejará de funcionar. Mientras presta atención al retenedor de la alimentación de tinta, instale la impresora sobre una superficie plana.

(15) Cubierta del cartucho

Abra al sustituir los depósitos de tinta.

▶▶▶ Nota

- Para obtener más información acerca de cómo sustituir los depósitos de tinta, consulte [Sustitución de la tinta](#).

Vista posterior

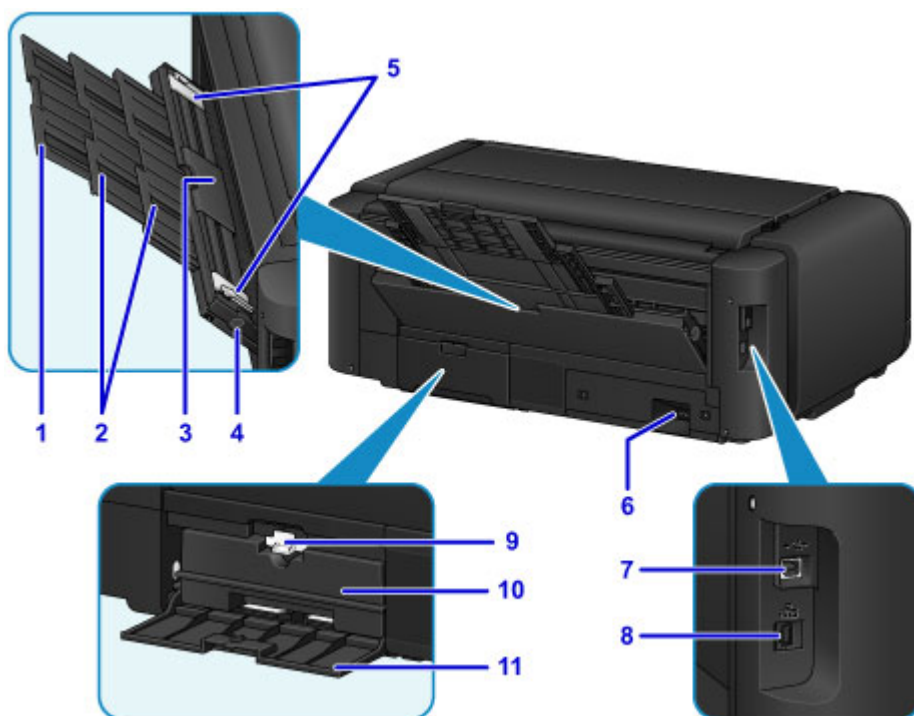

(1) extensión del soporte del papel

Deberá desplegarlo para cargar el papel en la bandeja de alimentación manual.

(2) soporte del papel

Deberá sacarlo para cargar el papel en la bandeja de alimentación manual.

(3) bandeja de alimentación manual

Cargue una hoja de papel de tamaño 20 x 25 cm (8 x 10 pulgadas), A4, Carta o de un papel más grande o grueso de una en una.

■ [Carga de papel en la bandeja de alimentación manual](#)

■ [Tipos de soportes que es posible utilizar](#)

(4) Botón Eliminación del atasco de papel (Paper Jam Clearing)

Pulse este botón para retirar el atasco de papel en la bandeja de alimentación manual.

■ [Atascos de papel](#)

(5) guías del papel

Alinéelas con ambas caras de la pila de papel.

(6) conector del cable de alimentación

Conecte aquí el cable de alimentación eléctrica que se proporciona.

(7) puerto USB

Introduzca aquí el cable USB para conectar la impresora a un ordenador.

►►► Importante

- No toque la cubierta metálica.
- No conecte ni desconecte el cable USB o el cable LAN mientras se esté imprimiendo.

(8) conector de LAN cableada

Introduzca aquí el cable de LAN para conectar la impresora a una LAN.

(9) palanca de bloqueo

Bloquee el cartucho de mantenimiento en su posición de forma que no se salga. Mantenga bloqueado el cartucho de mantenimiento para un uso normal.

(10) cartucho de mantenimiento

Absorbe la tinta utilizada para la limpieza y otras operaciones.

»» Nota

- Para obtener información acerca de cómo sustituir el cartucho de mantenimiento, consulte [Sustitución del cartucho de mantenimiento](#).

(11) tapa de mantenimiento

Abra al sustituir el cartucho de mantenimiento.

Fuente de alimentación

- ▶ **Comprobación de que el equipo está encendido**
- ▶ **Encendido y apagado de la impresora**
- ▶ **Aviso sobre el enchufe y el cable de alimentación**
- ▶ **Aviso sobre la desconexión del cable de alimentación**

Comprobación de que el equipo está encendido

Se encenderá la luz de **ENCENDIDO (POWER)** cuando la impresora esté encendida.

Aunque la pantalla LCD esté apagada, si la luz de **ENCENDIDO (POWER)** está encendida, la impresora está encendida.



»» Nota

- Pueden pasar aproximadamente entre 30 segundos y 4 minutos hasta que la impresora empiece a imprimir inmediatamente después de encender la impresora.
- La pantalla LCD se desconectará cuando no se utilice la impresora durante unos 5 minutos. Para restaurar la pantalla, pulse cualquier botón del panel de control, excepto el botón **ACTIVADO (ON)**, o lleve a cabo la operación de impresión. No puede cambiar el tiempo de espera antes de que la pantalla LCD se apague.

Encendido y apagado de la impresora

Encendido de la impresora

1. Pulse el botón **ACTIVADO (ON)** para encender la impresora.

La luz de **ENCENDIDO (POWER)** parpadea y, a continuación, se queda iluminada.

- [Comprobación de que el equipo está encendido](#)

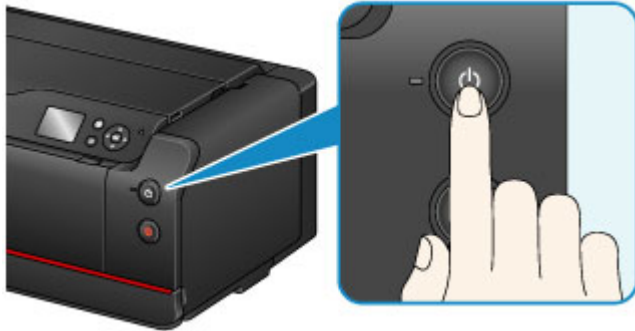

»» Nota

- Pueden pasar aproximadamente entre 30 segundos y 4 minutos hasta que la impresora empiece a imprimir inmediatamente después de encender la impresora.
- Si la lámpara **Alarma (Alarm)** se ilumina o parpadea y aparece un mensaje de error en el LCD, consulte [Aparece un mensaje](#).
- Se puede establecer que la impresora se encienda automáticamente cuando se realiza alguna operación de impresión desde un ordenador conectado mediante un cable USB o una red. Esta característica está desactivada de manera predeterminada.

Desde la impresora

- [Configuración ahorro energía \(elemento para el administrador\)](#)

Desde el ordenador

- [Gestión del encendido de la Impresora](#) (Windows)
- [Gestión del encendido de la Impresora](#) (Mac OS)

Apagado de la impresora

1. Pulse el botón **ACTIVADO (ON)** para apagar la impresora.

Cuando la luz de **ENCENDIDO (POWER)** deja de parpadear significa que la impresora está apagada.

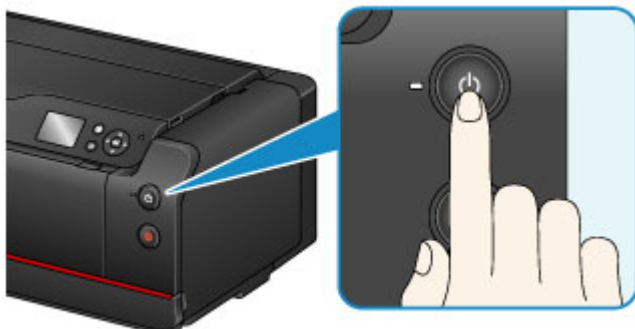

»» Importante

- Cuando [desconecte el cable de alimentación](#) tras apagar la impresora, asegúrese de que la luz de **ENCENDIDO (POWER)** está apagada.

»» Nota

- Se puede establecer que la impresora se apague automáticamente cuando no se realiza ninguna operación ni se envían trabajos de impresión la impresora durante un intervalo determinado. Esta característica está activada de manera predeterminada.

Desde la impresora

- [Configuración ahorro energía \(elemento para el administrador\)](#)

Desde el ordenador

- [Gestión del encendido de la Impresora](#) (Windows)
- Gestión del encendido de la Impresora (Mac OS)

Aviso sobre el enchufe y el cable de alimentación

Desenchufe el cable de alimentación una vez al mes para confirmar que el enchufe o el cable de alimentación no experimentan ninguna de las situaciones inusuales descritas a continuación.

- El enchufe o el cable de alimentación están calientes.
- El enchufe o el cable de alimentación están oxidados.
- El enchufe o el cable de alimentación están doblados.
- El enchufe o el cable de alimentación están desgastados.
- El enchufe o el cable de alimentación están rotos.

Precaución

- Si detecta alguna situación inusual con el enchufe o el cable de alimentación, como las que se describen anteriormente, [desenchufe el cable de alimentación](#) y póngase en contacto con el servicio técnico. Si se usa la impresora en una de las situaciones inusuales anteriores, se puede producir un incendio o una descarga eléctrica.

Aviso sobre la desconexión del cable de alimentación

Utilice el procedimiento siguiente para desconectar el cable de alimentación.

»»» Importante

- A la hora de desenchufar el cable de alimentación, pulse el botón **ACTIVADO (ON)** y compruebe que la luz **ENCENDIDO (POWER)** está apagada. Si se desconecta el cable de alimentación mientras la luz de **ENCENDIDO (POWER)** está encendida o intermitente, el cabezal de impresión puede secarse o atascarse, y la calidad de impresión puede ser menor.

1. Pulse el botón **ACTIVADO (ON)** para apagar la impresora.

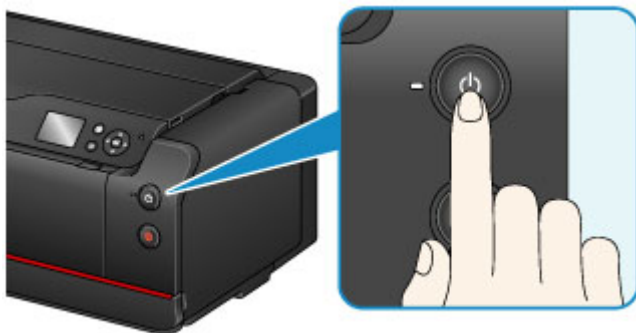

2. Compruebe que la luz de **ENCENDIDO (POWER)** está apagada.



3. Desenchufe el cable de alimentación.

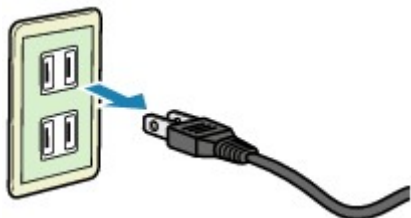

Las especificaciones del cable de alimentación varían según el país o la región de uso.

Configuración de red

► **Conexión de red**

- Consejos sobre la conexión de red

► **Configuración de red (IJ Network Device Setup Utility) (Windows)**

- IJ Network Device Setup Utility
- Inicio de IJ Network Device Setup Utility
- Pantalla IJ Network Device Setup Utility
- Definición de la configuración de red
- Comprobación del estado de la red
- Menús de IJ Network Device Setup Utility
- Otra información de red

Conexión de red

- ▶ [Consejos sobre la conexión de red](#)

Consejos sobre la conexión de red

- ▶ **Configuración de red predeterminada**
- ▶ **Se ha encontrado otra impresora con el mismo nombre**
- ▶ **Impresión de la configuración de red**
- ▶ **Cambiar el método de conexión de LAN/Cambiar el método de conexión de LAN inalámbrica (Windows)**

Configuración de red predeterminada

Valores predeterminados de conexión LAN

Elemento	Predeterminado
Cambiar LAN (Change LAN)	Desactivar LAN (Disable LAN)
SSID	BJNPSETUP
Modo de comunicación (Communication mode)	Infraestructura (Infrastructure)
Seguridad LAN inalámbrica (Wireless LAN security)	Desactivar (Disable)
Dirección IP (IP address) (IPv4)	Configuración automática (Auto setup)
Dirección IP (IP address) (IPv6)	Configuración automática (Auto setup)
Establecer nombre de impresora (Set printer name)*	XXXXXXXXXXXX
Activar/desactivar IPv6 (Enable/disable IPv6)	Activar (Enable)
Activar/desactivar WSD (Enable/disable WSD)	Activar (Enable)
Configuración tiempo espera (Timeout setting)	1 minuto (1 minute)
Activar/desactivar Bonjour (Enable/disable Bonjour)	Activar (Enable)
Nombre del servicio (Service name)	Canon PRO-1000 series
Configuración protocolo LPR (LPR protocol setting)	Activar (Enable)
Comunicación PictBridge (PictBridge communication)	Activar (Enable)
Config. DRX de LAN inalámbrica (Wireless LAN DRX setting)	Activar (Enable)
Config. DRX de LAN cableada (Wired LAN DRX setting)	Activar (Enable)

("XX" representa caracteres alfanuméricos.)

* El valor predeterminado depende de la impresora. Para comprobar los valores, utilice el panel de control.

■ [Configuración de LAN \(opción para administradores\)](#)

Valores predeterminados de la conexión directa

Elemento	Predeterminado
SSID (identificador para la conexión directa)	DIRECT-abXX-PRO-1000series *1
Contraseña (Password)	YYYYYYYYYYY *2
Seguridad LAN inalámbrica (Wireless LAN security)	WPA2-PSK (AES)
Nombre disp. conexión directa (Direct connection device name)	ZZZZZZ-PRO-1000series *3
Confirmación solicitud conexión (Connection request confirmation)	Mostrar

*1 "ab" se especifica de forma aleatoria y "XX" representa los dos últimos dígitos de la dirección MAC de la impresora. (Este valor se especifica cuando se enciende la impresora por primera vez).

*2 La contraseña se determina de forma automática cuando se enciende la impresora por primera vez.

*3 "ZZZZZZ" representa los seis últimos dígitos de la dirección MAC de la impresora.

Se ha encontrado otra impresora con el mismo nombre

Al detectar la impresora durante la configuración, es posible que aparezcan varias impresoras con el mismo nombre en la pantalla de resultados.

Seleccione una impresora mediante la comprobación de los parámetros de la impresora con respecto a los de la pantalla de resultados de detección.

Compruebe la dirección MAC o el número de serie de la impresora para seleccionar la impresora correcta de entre los resultados.

▶▶▶ Nota

- Es posible que el número de serie no aparezca en la pantalla de resultados.

Para comprobar la dirección MAC de la impresora y el número de serie, imprima la información de la configuración de red a través del panel de control.

■ [Impresión de la configuración de red](#)

En cuanto a la dirección MAC, puede comprobar la información de la configuración de red en la LCD. Seleccione **Lista configuración WLAN (WLAN setting list)** o **Lista configuración LAN (LAN setting list)** en el menú **Confirmar configuración LAN (Confirm LAN settings)** de **Configuración de LAN (LAN settings)** en **Configuración de dispositivo (Device settings)**, dentro de **Varias configuraciones (Various settings)**, y compruebe la dirección que aparece en la LCD.

Impresión de la configuración de red

Utilice el panel de control para imprimir la configuración de red actual de la impresora.

►►► Importante

- El documento impreso de la configuración de red contiene información importante sobre la red. Trátela con cuidado.

1. [Asegúrese de que la impresora está encendida.](#)
2. [Cargue tres hojas de papel normal de tamaño A4 o Carta.](#)
3. Seleccione  **Varias configuraciones (Various settings)** en la pantalla INICIO.
[■ LCD y panel de control](#)
4. Utilice los botones ▲▼ para seleccionar **Configuración de dispositivo (Device settings)** y pulse el botón **OK**.
5. Utilice los botones ▲▼ para seleccionar **Configuración de LAN (LAN settings)** y pulse el botón **OK**.
6. Utilice los botones ▲▼ para seleccionar **Confirmar configuración LAN (Confirm LAN settings)** y pulse el botón **OK**.
7. Utilice los botones ▲▼ para seleccionar **Imprimir detalles LAN (Print LAN details)** y pulse el botón **OK**.
8. Utilice los botones ◀▶ para seleccionar **Sí (Yes)** y pulse el botón **OK** para comenzar la impresión.

La impresora empezará a imprimir la información de la configuración de la red.

La información de la configuración de la red impresa es así:

Elemento	Descripción	Parámetros
Product Information	Información del producto	—
Product Name	Nombre del producto	XXXXXXXX
ROM Version	Versión de ROM	XXXXXXXX
Serial Number	Número de serie	XXXXXXXX
Wireless LAN	LAN inalámbrica	Enable/Disable
MAC Address	Dirección MAC	XX:XX:XX:XX:XX:XX
Infrastructure	Infraestructura	Enable/Disable
Connection	Estado de la conexión	Active/Inactive

SSID	SSID	SSID de LAN inalámbrica
Channel *1	Canal	XX (de 1 a 11)
Encryption	Método de codificación	None/WEP/TKIP/AES
WEP Key Length	Longitud de clave WEP (bits)	Inactive/128/64
Authentication	Método de autenticación	None/auto/open/shared/WPA-PSK/ WPA2-PSK
Signal Strength	Intensidad de la señal	0 a 100 [%]
TCP/IPv4	TCP/IPv4	Enable
IP Address	Dirección IP (IP Address)	XXX.XXX.XXX.XXX
Subnet Mask	Máscara de subred	XXX.XXX.XXX.XXX
Default Gateway	Pasarela predeterminada	XXX.XXX.XXX.XXX
TCP/IPv6	TCP/IPv6	Enable/Disable
Link Local Address	Dirección local de enlace	XXXX:XXXX:XXXX:XXXX XXXX:XXXX:XXXX:XXXX
Link Local Prefix Length	Longitud de prefijo local de enlace	XXX
Manual Setting	Configuración manual	Enable/Disable
IP Address *2	Dirección IP (IP Address)	XXXX:XXXX:XXXX:XXXX XXXX:XXXX:XXXX:XXXX
Subnet Prefix Length *2	Longitud prefijo subred	XXX
Stateless Address1 *2	Dirección sin estado 1	XXXX:XXXX:XXXX:XXXX XXXX:XXXX:XXXX:XXXX
Stateless Prefix Length1 *2	Longitud de prefijo sin estado1	XXX
Stateless Address2 *2	Dirección sin estado 2	XXXX:XXXX:XXXX:XXXX XXXX:XXXX:XXXX:XXXX
Stateless Prefix Length2 *2	Longitud de prefijo de subred *2	XXX
Stateless Address3 *2	Dirección sin estado 3	XXXX:XXXX:XXXX:XXXX XXXX:XXXX:XXXX:XXXX
Stateless Prefix Length3 *2	Longitud de prefijo de subred *3	XXX
Stateless Address4 *2	Dirección sin estado 4	XXXX:XXXX:XXXX:XXXX XXXX:XXXX:XXXX:XXXX
Stateless Prefix Length4 *2	Longitud de prefijo de subred *4	XXX
Default Gateway1 *2	Puerta de enlace predeterminada *1	XXXX:XXXX:XXXX:XXXX XXXX:XXXX:XXXX:XXXX

Default Gateway2 *2	Puerta de enlace predeterminada *2	XXXX:XXXX:XXXX:XXXX XXXX:XXXX:XXXX:XXXX
Default Gateway3 *2	Puerta de enlace predeterminada *3	XXXX:XXXX:XXXX:XXXX XXXX:XXXX:XXXX:XXXX
Default Gateway4 *2	Puerta de enlace predeterminada *4	XXXX:XXXX:XXXX:XXXX XXXX:XXXX:XXXX:XXXX
IPsec *3	Configuración de IPsec	Active
Security Protocol *3	Método de seguridad	ESP/ESP & AH/AH
Wireless LAN DRX	Recepción discontinua (LAN inalámbrica)	Enable/Disable
Direct Connection	Conexión directa	Enable/Disable
Connection	Estado de la conexión	Active/Inactive
SSID	SSID	SSID de la conexión directa
Password	Contraseña	Contraseña de la conexión directa (10 caracteres alfanuméricos)
Channel	Canal	3
Encryption	Método de codificación	AES
Authentication	Método de autenticación	WPA2-PSK
TCP/IPv4	TCP/IPv4	Enable
IP Address	Dirección IP (IP Address)	XXX.XXX.XXX.XXX
Subnet Mask	Máscara de subred	XXX.XXX.XXX.XXX
Default Gateway	Pasarela predeterminada	XXX.XXX.XXX.XXX
TCP/IPv6	TCP/IPv6	Enable/Disable
Link Local Address	Dirección local de enlace	XXXX:XXXX:XXXX:XXXX XXXX:XXXX:XXXX:XXXX
Link Local Prefix Length	Longitud de prefijo local de enlace	XXX
IPsec *3	Configuración de IPsec	Active
Security Protocol *3	Método de seguridad	–
Wireless LAN DRX	Recepción discontinua (LAN inalámbrica)	Enable/Disable
Wired LAN	LAN cableada	Enable/Disable
MAC Address	Dirección MAC	XX:XX:XX:XX:XX:XX/Disable
Connection	Estado de LAN cableada	Active/Inactive
TCP/IPv4	TCP/IPv4	Enable

IP Address	Dirección IP (IP Address)	XXX.XXX.XXX.XXX
Subnet Mask	Máscara de subred	XXX.XXX.XXX.XXX
Default Gateway	Pasarela predeterminada	XXX.XXX.XXX.XXX
TCP/IPv6	TCP/IPv6	Enable/Disable
Link Local Address	Dirección local de enlace	XXXX:XXXX:XXXX:XXXX XXXX:XXXX:XXXX:XXXX
Link Local Prefix Length	Longitud de prefijo local de enlace	XXX
Manual Setting	Configuración manual	Enable/Disable
IP Address *2	Dirección IP (IP Address)	XXXX:XXXX:XXXX:XXXX XXXX:XXXX:XXXX:XXXX
Subnet Prefix Length *2	Longitud prefijo subred	XXX
Stateless Address1 *2	Dirección sin estado 1	XXXX:XXXX:XXXX:XXXX XXXX:XXXX:XXXX:XXXX
Stateless Prefix Length1 *2	Longitud de prefijo de subred *1	XXX
Stateless Address2 *2	Dirección sin estado 2	XXXX:XXXX:XXXX:XXXX XXXX:XXXX:XXXX:XXXX
Stateless Prefix Length2 *2	Longitud de prefijo de subred *2	XXX
Stateless Address3 *2	Dirección sin estado 3	XXXX:XXXX:XXXX:XXXX XXXX:XXXX:XXXX:XXXX
Stateless Prefix Length3 *2	Longitud de prefijo de subred *3	XXX
Stateless Address4 *2	Dirección sin estado 4	XXXX:XXXX:XXXX:XXXX XXXX:XXXX:XXXX:XXXX
Stateless Prefix Length4 *2	Longitud de prefijo de subred *4	XXX
Default Gateway1 *2	Puerta de enlace predeterminada *1	XXXX:XXXX:XXXX:XXXX XXXX:XXXX:XXXX:XXXX
Default Gateway2 *2	Puerta de enlace predeterminada *2	XXXX:XXXX:XXXX:XXXX XXXX:XXXX:XXXX:XXXX
Default Gateway3 *2	Puerta de enlace predeterminada *3	XXXX:XXXX:XXXX:XXXX XXXX:XXXX:XXXX:XXXX
Default Gateway4 *2	Puerta de enlace predeterminada *4	XXXX:XXXX:XXXX:XXXX XXXX:XXXX:XXXX:XXXX
IPsec *3	Configuración de IPsec	Active
Security Protocol *3	Método de seguridad	ESP/ESP & AH/AH
Wired LAN DRX	Recepción discontinua (LAN cableada)	Enable/Disable
Other Settings	Otras opciones	-

Printer Name	Nombre impresora	Nombre de la impresora (hasta 15 caracteres alfanuméricos)
Direct Conn. DevName	Nombre del dispositivo para la conexión directa	Nombre del dispositivo para la conexión directa (hasta 32 caracteres)
WSD Printing	Configuración de la impresión WSD	Enable/Disable
WSD Timeout	Tiempo de espera	1/5/10/15/20 [min]
LPD Printing	Configuración de la impresión LPD	Enable/Disable
RAW Printing	Configuración de la impresión RAW	Enable/Disable
Bonjour	Configuración de Bonjour	Enable/Disable
Bonjour Service Name	Nombre serv. Bonjour	Nombre del servicio Bonjour (hasta 52 caracteres alfanuméricos)
LLMNR	Configuración LLMNR	Enable/Disable
SNMP	Configuración SNMP	Enable/Disable
PictBridge Commun.	Comunicación PictBridge	Enable/Disable
DNS Server	Obtener dirección de servidor DNS automáticamente	Auto/Manual
Primary Server	Dirección del servidor principal	XXX.XXX.XXX.XXX
Secondary Server	Dirección del servidor secundario	XXX.XXX.XXX.XXX
Proxy Server	Configuración del servidor proxy	Enable/Disable
Proxy Address	Dirección proxy	XXXXXXXXXXXXXXXXXXXXXXX
Proxy Port	Especificación de puerto proxy	De 1 a 65535

("XX" representa caracteres alfanuméricos.)

*1 El canal puede variar entre 1 y 11 en función del país o región de compra.

*2 Solo se imprimirá el estado de la red cuando esté activado IPv6.

*3 Solo se imprimirá el estado de la red cuando estén activados los parámetros IPv6 y IPsec.

Cambiar el método de conexión de LAN/Cambiar el método de conexión de LAN inalámbrica (Windows)

■ [Cambiar el método de conexión de LAN](#)

■ [Cambiar el método de conexión de LAN inalámbrica](#)

Cambiar el método de conexión de LAN

Siga uno de los procedimientos descritos a continuación para cambiar el método de conexión de LAN (por cable o inalámbrica).

- Utilice el CD-ROM de instalación o siga las instrucciones del sitio web de Canon para volver a ejecutar la instalación.
- Seleccione **Configuración de LAN (LAN settings)** en la pantalla INICIO, después elija **Cambiar LAN (Change LAN)** y, a continuación, **Activar LAN inalámbrica (Activate wireless LAN)** o **Activar LAN cableada (Activate wired LAN)**. Después, ajuste la configuración en la pantalla **Configuración del protocolo... (Protocol Settings...)** de IJ Network Device Setup Utility.

Consulte [Ajustar o cambiar la configuración de LAN inalámbrica](#) para cambiar el método de conexión de LAN por cable a LAN inalámbrica.

Consulte [Ajustar o cambiar la configuración de LAN por cable](#) para cambiar el método de conexión de LAN inalámbrica a LAN por cable.

Cambiar el método de conexión de LAN inalámbrica

Siga uno de los procedimientos descritos a continuación para cambiar el método de conexión de LAN inalámbrica (infraestructura o conexión directa).

- Utilice el CD-ROM de instalación o siga las instrucciones del sitio web de Canon para volver a ejecutar la instalación.
- Ajuste la configuración en la pantalla **Configuración del protocolo... (Protocol Settings...)** de IJ Network Device Setup Utility.

»»» Importante

- Antes de ajustar la configuración mediante IJ Network Device Setup Utility, active el modo de configuración sin cables en la impresora siguiendo el procedimiento descrito a continuación.

1. [Asegúrese de que la impresora está encendida.](#)

2. Seleccione  **Configuración de LAN (LAN settings)** en la pantalla INICIO.

■ [LCD y panel de control](#)

3. Utilice los botones ▲▼ para seleccionar **Configurac. LAN inalámbrica (Wireless LAN setup)** y pulse el botón **OK**.

4. Seleccione **Configuración sin cables (Cableless setup)** y pulse el botón **OK**.

5. Compruebe el mensaje y pulse el botón **OK**.

Siga las instrucciones presentadas en su teléfono inteligente o tableta.

6. Si aparece un mensaje que indica que se ha completado la configuración, pulse el botón **OK**.

Configuración de red (IJ Network Device Setup Utility) (Windows)

- ▶ **IJ Network Device Setup Utility**
- ▶ **Inicio de IJ Network Device Setup Utility**
- ▶ **Pantalla IJ Network Device Setup Utility**
- ▶ **Definición de la configuración de red**
- ▶ **Comprobación del estado de la red**
- ▶ **Menús de IJ Network Device Setup Utility**
- ▶ **Otra información de red**

IJ Network Device Setup Utility

IJ Network Device Setup Utility permite que un administrador de red/impresora gestione las impresoras de una red.

Use IJ Network Device Setup Utility para:

- Buscar impresoras en la red y realizar la configuración de red inicial de las impresoras detectadas
- Cambiar la configuración de red de una impresora
- Comprobar el estado entre el equipo en el que está instalado IJ Network Device Setup Utility y la impresora para detectar si hay algún problema con la conexión

»»» Importante

- Descargue el programa de instalación de IJ Network Device Setup Utility desde nuestro sitio web.
- Según la impresora que esté utilizando, en el momento de la compra ya hay una contraseña de administrador especificada para la impresora. Si cambia la configuración de red, se requiere la autenticación con la contraseña del administrador.

Para obtener más información:

■ ■ Contraseña de administrador

Es recomendable cambiar la contraseña de administrador para mejorar la seguridad.

■ ■ [Cambio de la contraseña de administrador](#)

- Para utilizar la impresora por LAN, asegúrese de que tiene el equipo necesario para el tipo de conexión, como un router inalámbrico o un cable LAN.
- Al configurar o instalar IJ Network Device Setup Utility, desactive la función de bloqueo del firewall.
- No modifique la configuración de red con IJ Network Device Setup Utility mientras hay una impresión en curso.

Inicio de IJ Network Device Setup Utility

Inicie IJ Network Device Setup Utility como se muestra a continuación.

- En Windows 8.1 o Windows 8, seleccione **IJ Network Device Setup Utility** en la pantalla **Inicio (Start)** para iniciar **IJ Network Device Setup Utility**. Si **IJ Network Device Setup Utility** no se muestra en la pantalla **Inicio (Start)**, seleccione el acceso **Buscar (Search)** y busque "**IJ Network Device Setup Utility**".
- En Windows 7 o Windows Vista, haga clic en **Inicio (Start)** y seleccione **Todos los programas (All Programs)**, **Canon Utilities**, **IJ Network Device Setup Utility** y, a continuación, **IJ Network Device Setup Utility**.

Al iniciar IJ Network Device Setup Utility, el programa busca impresoras en la red y muestra una lista de las impresoras detectadas.

Pantalla IJ Network Device Setup Utility

■ [Elementos de la pantalla de IJ Network Device Setup Utility](#)

■ [Menús de la pantalla de IJ Network Device Setup Utility](#)

■ [Elementos de la barra de herramientas de la pantalla de IJ Network Device Setup Utility](#)

Elementos de la pantalla de IJ Network Device Setup Utility

La pantalla siguiente aparece al iniciar IJ Network Device Setup Utility. En la pantalla aparecen las impresoras detectadas y se muestran los elementos siguientes.

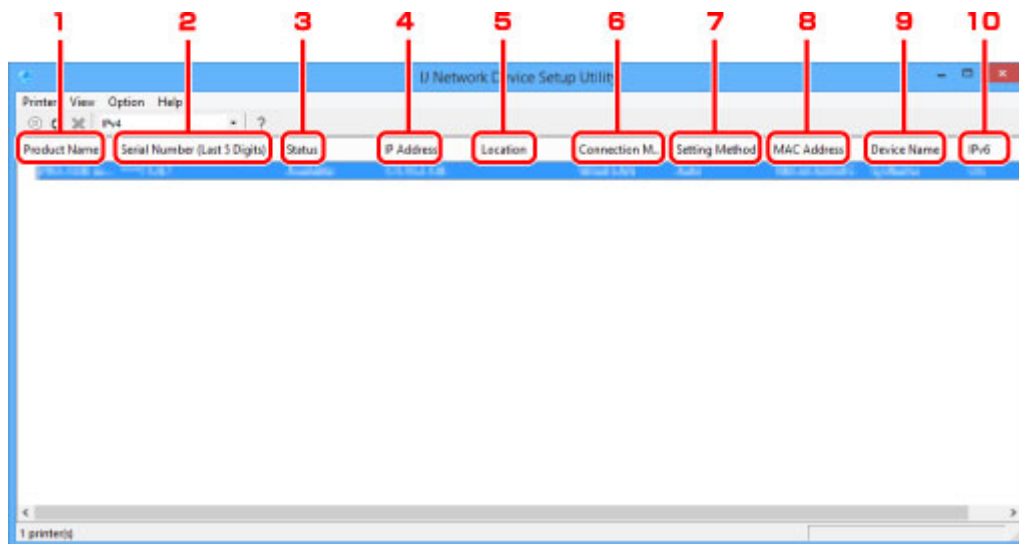

1. Nombre del producto (Product Name)

Muestra el nombre de producto de la impresora detectada. Si la impresora no se puede usar, aparecerá el icono siguiente a la izquierda.

: Aparece si la impresora no está conectada o configurada.

: Aparece si la dirección IP es la misma que la de otra impresora.

: Aparece cuando no es posible establecer la comunicación con la impresora.

➤➤➤ Nota

- Si no se detecta la impresora que desea utilizar, pruebe a especificar los criterios de la búsqueda de impresora.

■ [Definición de criterios para la búsqueda de impresora/Búsqueda de una impresora determinada](#)

2. Número de serie (últimos 5 dígitos) (Serial Number (Last 5 Digits))

Muestra los últimos cinco dígitos del número de serie de la impresora.

3. Estado (Status)

Muestra el estado de la impresora como se ve a continuación.

Disponible (Available)

Indica que la impresora está disponible.

Inst. completada (Setup Completed)

Aparece tras completar la configuración de red y hacer clic en **Configurar (Set)** para cerrar la ventana.

No conectado (Not Connected)

Indica que se debe realizar la configuración LAN inalámbrica de la impresora.

■ [Ajustar o cambiar la configuración de LAN inalámbrica](#)

No establecido (Not Set)

Indica que la impresora no puede utilizarse en la red. Especifique una dirección IP o habilite IPv6.

Solapar dirección IP (IP Address Overlap)

Indica que la dirección IP es la misma que la de otra impresora.

Desconoci. (Unknown)

Indica que la impresora utilizada anteriormente no se puede usar en este momento.

4. Dirección IP (IP Address)

Muestra la dirección IP de la impresora.

5. Ubicación (Location)

Muestra la ubicación de la impresora si está registrada.

■ [Asignación de información de la impresora](#)

6. Método de conexión (Connection Method)

Muestra el método de conexión de la impresora (LAN cableada o inalámbrica).

7. Método de configuración (Setting Method)

Muestra el método de configuración de la impresora.

- **Auto**

Aparece si se está usando la impresora con una dirección IP especificada automáticamente.

- **Manual**

Aparece si se está usando la impresora con una dirección IP especificada manualmente.

8. Dirección MAC (MAC Address)

Muestra la dirección MAC de la impresora detectada.

9. Nombre dispositivo (Device Name)

Muestra el nombre de dispositivo de la impresora si se ha registrado.

■ [Asignación de información de la impresora](#)

10. IPv6

Se indica **Sí (On)** cuando hay una dirección IPv6 asignada para la impresora.

Menús de la pantalla de IJ Network Device Setup Utility

En esta sección se describen los menús de la pantalla de IJ Network Device Setup Utility.

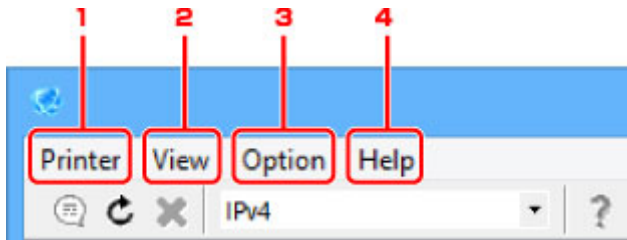

1. Menú **Impresora (Printer)**

■ [Menú Impresora](#)

2. Menú **Ver (View)**

■ [Menú Ver](#)

3. Menú **Opciones (Option)**

■ [Menú Opciones](#)

4. Menú **Ayuda (Help)**

■ [Menú Ayuda](#)

Elementos de la barra de herramientas de la pantalla de IJ Network Device Setup Utility

En esta sección se describen los elementos de la barra de herramientas de la pantalla de IJ Network Device Setup Utility.

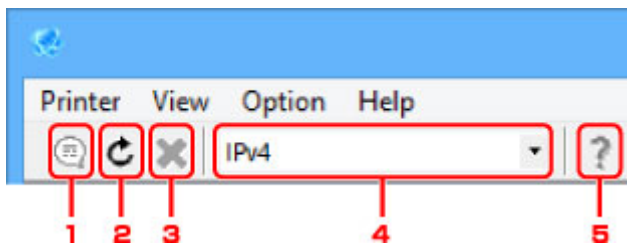

1. Configure la conexión LAN inalámbrica o cableada.

➤➤ **Nota**

- Este elemento tiene la misma función que [Configuración del protocolo... \(Protocol Settings...\)](#) en el menú **Impresora (Printer)**.

2. Vuelve a detectar las impresoras.

➤➤ **Nota**

- Este elemento tiene la misma función que [Actualizar \(Update\)](#) en el menú **Ver (View)**.

3. Deja de detectar las impresoras.

»» Nota

- Este elemento tiene la misma función que [Cancelar \(Cancel\)](#) en el menú **Ver (View)**.

4. Cambia la lista de impresoras entre impresoras IPv4 e impresoras IPv6.

»» Nota

- Este elemento tiene la misma función que [Cambiar IPv4/IPv6](#) en el menú **Ver (View)**.

5. Abre esta guía.

»» Nota

- Este elemento tiene la misma función que [Manual en línea \(Online Manual\)](#) en el menú **Ayuda (Help)**.

Definición de la configuración de red

- **Definición/Cambio de la configuración de LAN cableada**
- **Ajustar o cambiar la configuración de LAN inalámbrica**
- **Asignación de información de la impresora**
- **Inicialización de la configuración de red**
- **Cambio de la contraseña de administrador**
- **Definición de criterios para la búsqueda de impresora/Búsqueda de una impresora determinada**
- **Si aparece la pantalla Información WEP**
- **Si aparece la pantalla Información WPA/WPA2**

Definición/Cambio de la configuración de LAN cableada

Realice el procedimiento siguiente para definir o cambiar la configuración de LAN cableada.

1. [Inicie IJ Network Device Setup Utility](#)

Se mostrará una lista con las impresoras detectadas.

2. Seleccione la impresora cuya configuración desee definir o modificar en la lista de impresoras.

Seleccione la impresora con **LAN cableada (Wired LAN)** como **Método de conexión (Connection Method)** y un valor distinto a **Desconoci. (Unknown)** o **Inst. completada (Setup Completed)** en **Estado (Status)** para realizar la configuración.

3. Seleccione **Configuración del protocolo... (Protocol Settings...)** en el menú **Impresora (Printer)**.

Aparecerá la pantalla **Confirmar la contraseña de la impresora (Confirm Printer Password)**.

Para obtener más información sobre la contraseña, consulte Contraseña de administrador.

»»» Nota

- Al hacer clic en el icono  podrá realizar o cambiar la configuración.

4. Introduzca la contraseña y haga clic en **Aceptar (OK)**.

Aparecerá la pantalla **Configuración del protocolo (Protocol Settings)**.

5. Defina o cambie la configuración.

Puede cambiar de pantalla entre IPv4 e IPv6. Haga clic en la ficha para cambiar el protocolo.

- Configuración de IPv4

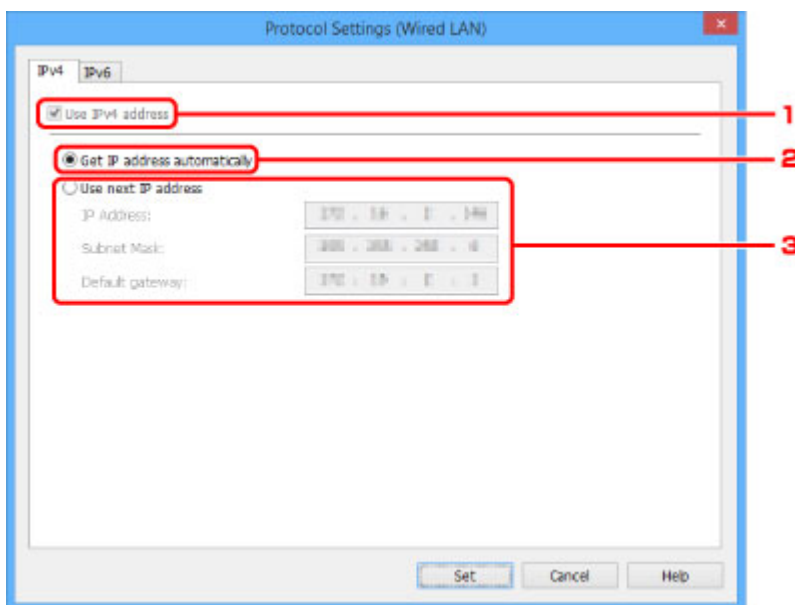

1. Usar dirección IPv4 (Use IPv4 address)

Siempre se encuentra seleccionada (se muestra atenuada).

2. Obtener dirección IP automáticamente (Get IP address automatically)

Seleccione esta opción para utilizar automáticamente una dirección IP asignada por un servidor DHCP. Debe activar la funcionalidad del servidor DHCP en su router.

3. Usar siguiente dirección IP (Use next IP address)

Seleccione esta opción si no existe ninguna funcionalidad DHCP activada en la configuración en la que utiliza la impresora o si desea utilizar una dirección IP fija.

Introduzca la dirección IP, la máscara de su red y la puerta de enlace predeterminada.

• Configuración de IPv6

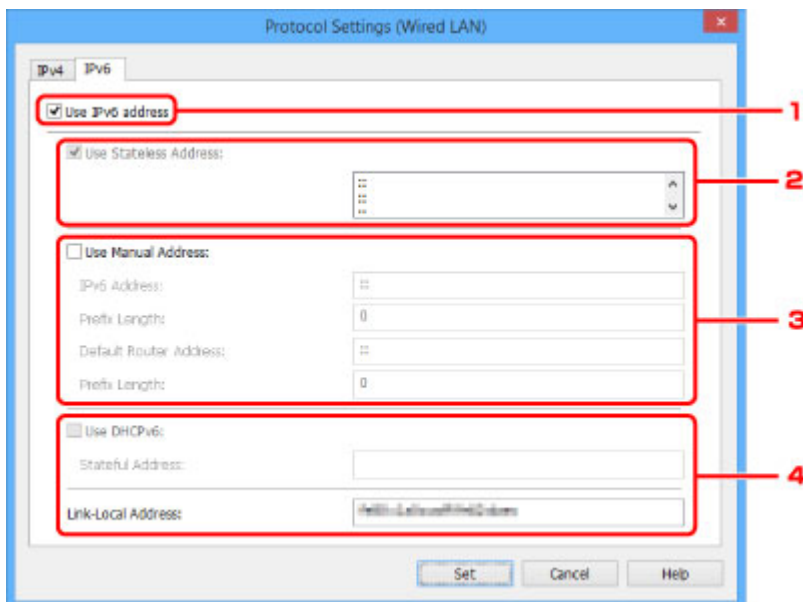

1. Usar dirección IPv6 (Use IPv6 address)

Seleccione esta opción al usar la impresora con un entorno IPv6.

2. Utilizar dirección sin estado: (Use Stateless Address:)

Seleccione esta opción al usar una dirección IP asignada automáticamente. Utilice un router compatible con IPv6.

►►► Nota

- Este elemento de configuración no está disponible según la impresora que utilice.

3. Utilizar dirección manual: (Use Manual Address:)

Seleccione esta opción si no existe ninguna funcionalidad DHCP activada en la configuración en la que utiliza la impresora o si desea utilizar una dirección IP fija.

Introduzca la dirección IP, la longitud del prefijo de la dirección IP, la dirección predeterminada del router y la longitud del prefijo de la dirección predeterminada del router.

4. Utilizar DHCPv6: (Use DHCPv6:)

Seleccione esta opción al obtener una dirección IP mediante DHCPv6.

►►► Nota

- Este elemento de configuración no está disponible según la impresora que utilice.

6. Haga clic en **Configurar (Set)**.

Ajustar o cambiar la configuración de LAN inalámbrica

Realice el procedimiento siguiente para definir o cambiar la configuración de LAN inalámbrica.

»»» Importante

- Antes de configurar la impresora, habilite la configuración inalámbrica (no es necesario si cambia la dirección IP). Para obtener información detallada, busque "NR049" en el manual en línea de su impresora y consulte la página que se muestra.

1. [Inicie IJ Network Device Setup Utility](#)

Se mostrará una lista con las impresoras detectadas.

2. Seleccione la impresora cuya configuración desee definir o modificar en la lista de impresoras.

Seleccione la impresora con **LAN inalámbrica (Wireless LAN)** como **Método de conexión (Connection Method)** y un valor distinto a **Desconoci. (Unknown)** o **Inst. completada (Setup Completed)** en **Estado (Status)** para realizar la configuración.

3. Seleccione **Configuración del protocolo... (Protocol Settings...)** en el menú **Impresora (Printer)**.

Aparecerá la pantalla **Confirmar la contraseña de la impresora (Confirm Printer Password)**.

Para obtener más información sobre la contraseña, consulte Contraseña de administrador.

»»» Nota

- Al hacer clic en el icono  podrá realizar o cambiar la configuración.

4. Introduzca la contraseña y haga clic en **Aceptar (OK)**.

Aparecerá la pantalla **Configuración del protocolo (Protocol Settings)**.

5. Defina o cambie la configuración.

Puede cambiar de pantalla entre IPv4 e IPv6. Haga clic en la ficha para cambiar el protocolo.

- Configuración de IPv4/IPv6

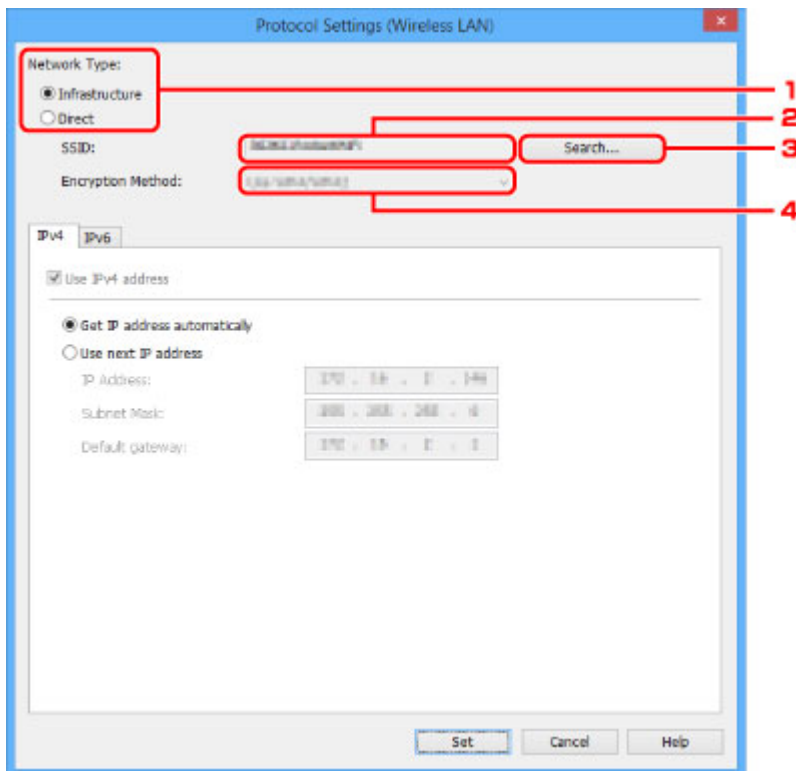

1. Tipo de red: (Network Type:)

Seleccione el modo de LAN inalámbrica.

Infraestructura (Infrastructure)

Conecta la impresora con la LAN inalámbrica mediante un router inalámbrico.

Directa (Direct)

Conecta la impresora con dispositivos de comunicación inalámbrica sin un router inalámbrico.

»»» Nota

- Si se selecciona **Directa (Direct)**, el botón **Buscar... (Search...)** se muestra atenuado. Además, en función del entorno operativo, no podrá conectarse a Internet desde su equipo.

2. SSID:

Se muestra el nombre de red (SSID) de la LAN inalámbrica que se utiliza actualmente.

El identificador para conexión directa (SSID) aparece con la conexión directa.

3. Buscar... (Search...)

Aparece la pantalla **Routers inalámbricos detectados (Detected Wireless Routers)** para seleccionar un router inalámbrico al que conectarse.

En el caso de un router inalámbrico ya conectado al equipo, se muestra **Disponible (Available)** en **Estado de la comunicación (Communication Status)**. Si selecciona un router inalámbrico con **No conectado (Not Connected)** en **Estado de la comunicación (Communication Status)** de la lista, al hacer clic en **Configurar (Set)** se muestra la pantalla de configuración WPA/WPA2 o WEP para un router inalámbrico.

■ [Si aparece la pantalla Información WEP](#)

■ [Si aparece la pantalla Información WPA/WPA2](#)

4. Método de codificación: (Encryption Method:)

Muestra el método de codificación que desea utilizar para la LAN inalámbrica.

- Configuración de IPv4

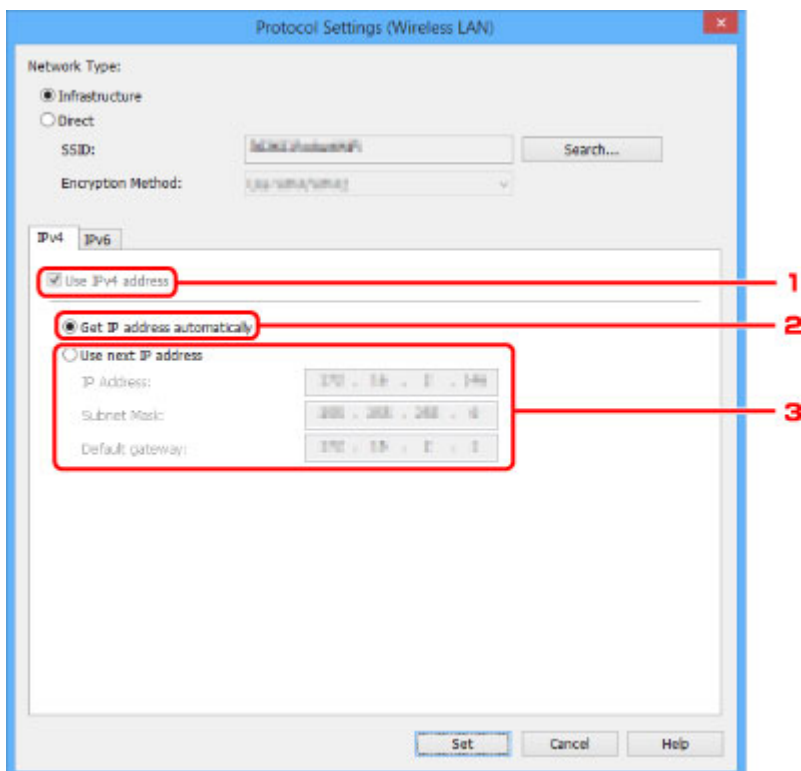

1. **Usar dirección IPv4 (Use IPv4 address)**

Siempre se encuentra seleccionada (se muestra atenuada).

2. **Obtener dirección IP automáticamente (Get IP address automatically)**

Seleccione esta opción para utilizar automáticamente una dirección IP asignada por un servidor DHCP. Debe activar la funcionalidad del servidor DHCP en su router.

3. **Usar siguiente dirección IP (Use next IP address)**

Seleccione esta opción si no existe ninguna funcionalidad DHCP activada en la configuración en la que utiliza la impresora o si desea utilizar una dirección IP fija.

Introduzca la dirección IP, la máscara de su red y la puerta de enlace predeterminada.

- Configuración de IPv6

▶▶▶ Nota

- Los elementos de configuración siguientes solo están disponibles cuando se selecciona **Infraestructura (Infrastructure)** para **Tipo de red: (Network Type):**.

Si se selecciona **Directa (Direct)**, los elementos de configuración siguientes aparecen atenuados.

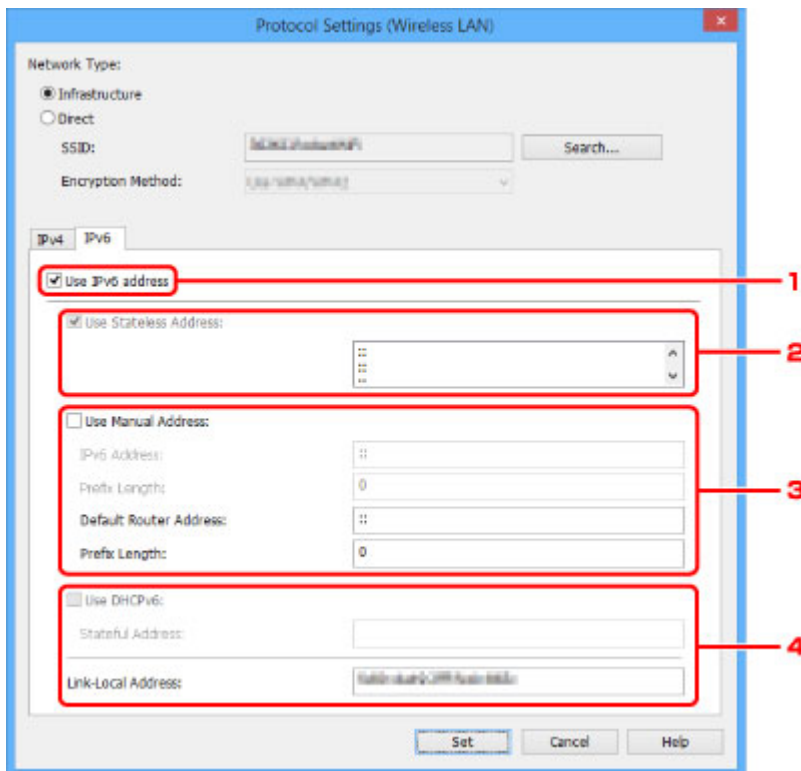

1. Usar dirección IPv6 (Use IPv6 address)

Seleccione esta opción al usar la impresora con un entorno IPv6.

2. Utilizar dirección sin estado: (Use Stateless Address:)

Seleccione esta opción al usar una dirección IP asignada automáticamente. Utilice un router compatible con IPv6.

»»» Nota

- Este elemento de configuración no está disponible según la impresora que utilice.

3. Utilizar dirección manual: (Use Manual Address:)

Seleccione esta opción si no existe ninguna funcionalidad DHCP activada en la configuración en la que utiliza la impresora o si desea utilizar una determinada dirección IP o una dirección IP fija.

Introduzca la dirección IP, la longitud del prefijo de la dirección IP, la dirección predeterminada del router y la longitud del prefijo de la dirección predeterminada del router.

4. Utilizar DHCPv6: (Use DHCPv6:)

Seleccione esta opción al obtener una dirección IP mediante DHCPv6.

»»» Nota

- Este elemento de configuración no está disponible según la impresora que utilice.

6. Haga clic en **Configurar (Set)**.

Si aparece la pantalla Información WPA/WPA2

Introduzca la contraseña de conformidad con el método de codificación del router inalámbrico si cambia de router inalámbrico para conectarse a la impresora.

1. Introduzca la contraseña cuando aparezca la pantalla **Información WPA/WPA2 (WPA/WPA2 Details)**.

Introduzca la contraseña establecida para el router inalámbrico. La contraseña debe ser una cadena de entre 8 y 63 caracteres alfanuméricos o un valor hexadecimal de 64 dígitos.

Si no conoce la contraseña del router inalámbrico consulte el manual de instrucciones que se suministra con el router inalámbrico o póngase en contacto con el fabricante.

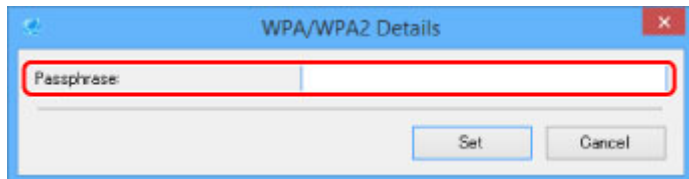

2. Haga clic en **Configurar (Set)**.

»»» Importante

- Si no se puede establecer una comunicación entre la impresora y el ordenador después de cambiar el tipo de codificación de la impresora, asegúrese de que los tipos de codificación del ordenador y del router inalámbrico coincidan con los de la impresora.

Si aparece la pantalla Información WEP

Introduzca la contraseña de conformidad con el método de codificación del router inalámbrico si cambia de router inalámbrico para conectarse a la impresora.

1. Especifique los elementos siguientes cuando aparezca la pantalla **Información WEP (WEP Details)**.

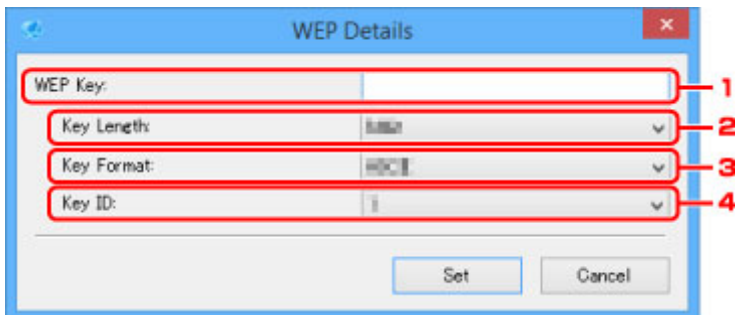

- 1. Clave WEP: (WEP Key:)**

Introduzca la misma clave que la establecida para el router inalámbrico.

El número y tipo de caracteres que se pueden introducir variará en función de la combinación de longitud y formato de la clave.

		Longitud de clave (Key Length)	
		64 bits (64bit)	128 bits (128bit)
Formato de clave (Key Format)	ASCII	5 caracteres	13 caracteres
	Hexadecimal (Hex)	10 dígitos	26 dígitos

- 2. Longitud de clave: (Key Length:)**

Seleccione **64 bits (64bit)** o **128 bits (128bit)**.

- 3. Formato de clave: (Key Format:)**

Seleccione **ASCII** o **Hex**.

- 4. ID de clave: (Key ID:)**

Seleccione el ID de clave (índice) establecido para el router inalámbrico.

5. Haga clic en **Configurar (Set)**.

►►► Importante

- Si no se puede establecer una comunicación entre la impresora y el ordenador después de cambiar el tipo de codificación de la impresora, asegúrese de que los tipos de codificación del ordenador y del router inalámbrico coincidan con los de la impresora.

Asignación de información de la impresora

Realice el procedimiento siguiente para asignar o cambiar el nombre de dispositivo o el nombre de ubicación de la impresora.

Los nombres se indican en **Nombre dispositivo: (Device Name:)** y **Ubicación: (Location:)** en la pantalla de **IJ Network Device Setup Utility**.

1. [Inicie IJ Network Device Setup Utility](#)

Se mostrará una lista con las impresoras detectadas.

2. Seleccione la impresora a la que asignar el nombre de ubicación y dispositivo.

Seleccione la impresora con **Disponible (Available)** como **Estado (Status)**.

3. Seleccione **Configuración de impresora detallada... (Detailed Printer Settings...)** en el menú **Impresora (Printer)**.

Aparecerá la pantalla **Confirmar la contraseña de la impresora (Confirm Printer Password)**.

Para obtener más información sobre la contraseña, consulte Contraseña de administrador.

4. Introduzca la contraseña y haga clic en **Aceptar (OK)**.

Aparecerá la pantalla **Configuración de impresora detallada (Detailed Printer Settings)**.

5. Defina o cambie la configuración.

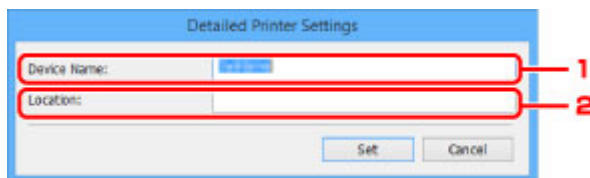

Los elementos de configuración siguientes estarán disponibles.

1. **Nombre dispositivo: (Device Name:)**

Asigna el nombre de dispositivo.

2. **Ubicación: (Location:)**

Asigna el nombre de ubicación.

6. Haga clic en **Configurar (Set)**.

Inicialización de la configuración de red

Realice el procedimiento siguiente para inicializar la configuración de red de la impresora.

1. [Inicie IJ Network Device Setup Utility](#)

Se mostrará una lista con las impresoras detectadas.

2. Seleccione la impresora para inicializar la configuración.

Seleccione la impresora con **Disponible (Available)** como **Estado (Status)**.

3. Seleccione **Restablecer configuración de LAN (Reset LAN settings)** en el menú **Impresora (Printer)**.

Aparecerá la pantalla **Confirmar la contraseña de la impresora (Confirm Printer Password)**.

Para obtener más información sobre la contraseña, consulte Contraseña de administrador.

4. Introduzca la contraseña y haga clic en **Aceptar (OK)**.

5. Haga clic en **Yes** en la pantalla que se muestra.

6. Haga clic en **Aceptar (OK)** en la pantalla que se muestra.

Se inicializará la configuración de la impresora.

Cambio de la contraseña de administrador

Realice el procedimiento siguiente para cambiar la contraseña de administrador.

1. [Inicie IJ Network Device Setup Utility](#)

Se mostrará una lista con las impresoras detectadas.

2. Seleccione la impresora en la que cambiar la contraseña.

Seleccione la impresora con **Disponible (Available)** como **Estado (Status)**.

3. Seleccione **Cambiar contraseña... (Change Password...)** en el menú **Impresora (Printer)**.

Aparecerá la pantalla **Cambiar la contraseña de la impresora (Change Printer Password)**.

Para obtener más información sobre la contraseña, consulte Contraseña de administrador.

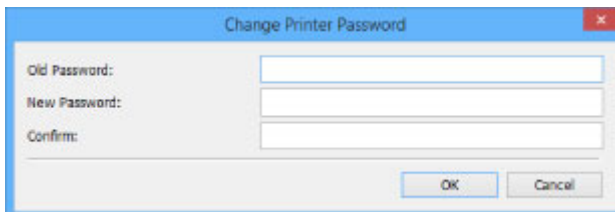

The image shows a Windows-style dialog box titled "Change Printer Password". It has a blue title bar with a close button (X) on the right. The dialog contains three text input fields: "Old Password:", "New Password:", and "Confirm:". Below the input fields are two buttons: "OK" and "Cancel".

4. Introduzca la contraseña actual y una nueva contraseña.

5. Vuelva a introducir la nueva contraseña en **Confirmar: (Confirm:)**.

6. Haga clic en **Aceptar (OK)**.

La contraseña del administrador se cambiará.

Definición de criterios para la búsqueda de impresora/Búsqueda de una impresora determinada

Es posible definir los criterios de búsqueda de impresoras al iniciar IJ Network Device Setup Utility o actualizar la búsqueda de impresoras, así como buscar una impresora determinada.

Al modificar esta configuración, puede detectarse la impresora que desea utilizar si aún no se había detectado.

»» Nota

- Si no se detecta la impresora que desea utilizar, es posible que se detecte al especificar la dirección IP, la máscara de subred o la puerta de enlace predeterminada en el panel de control y realizar otra búsqueda.

■ Definición de criterios para la búsqueda de impresoras

■ Búsqueda de una impresora determinada

Definición de criterios para la búsqueda de impresoras

1. [Inicie IJ Network Device Setup Utility](#)
2. Seleccione **Buscar configuraciones del intervalo... (Search Settings...)** en el menú **Opciones (Option)**.

Aparecerá la pantalla **Buscar configuraciones del intervalo (Search Settings)**.

3. Introduzca criterios para la búsqueda de impresoras.

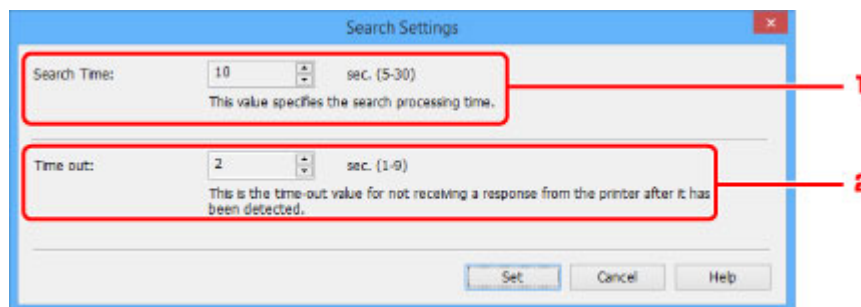

1. **Tiempo de búsqueda: (Search Time:)**
Especifica el tiempo que buscar impresoras.
2. **Tiempo de espera: (Time out:)**
Especifica el tiempo de espera cuando no se recibe una respuesta de la impresora.

»» Nota

- Cuanto más generales sean los valores que especifique, más fácil será detectar las impresoras que desea, pero la búsqueda podría tardar un tiempo.

4. Haga clic en **Aceptar (OK)**.

Búsqueda de una impresora determinada

1. [Inicie IJ Network Device Setup Utility](#)
2. Seleccione **Búsqueda especificada... (Specified Searching...)** en el menú **Opciones (Option)**.

Aparecerá la pantalla **Búsqueda especificada (Specified Searching)**.

3. Seleccione el elemento que desea especificar e introduzca un valor.

The screenshot shows a window titled "Specified Searching" with a close button in the top right corner. The main area contains the instruction: "Select the search method, and then click [Search]. The results will be displayed in the list." Below this are three radio button options, each with a text input field: "IPv4 Address" (selected), "IPv6 Address", and "Host Name". Red boxes and lines with numbers 1, 2, and 3 point to the input fields for IPv4, IPv6, and Host Name respectively. At the bottom are "Search", "Cancel", and "Help" buttons.

1. **Dirección IPv4 (IPv4 Address)**
Especifica la dirección IPv4 de la impresora que desea buscar.
 2. **Dirección IPv6 (IPv6 Address)**
Especifica la dirección IPv6 de la impresora que desea buscar.
 3. **Nombre del host (Host Name)**
Especifica el nombre de host de la impresora que desea buscar.
4. Haga clic en **Búsqueda (Search)**.
IJ Network Device Setup Utility inicia la búsqueda con los criterios indicados y se muestran las impresoras detectadas.

Comprobación del estado de la red

- ▶ **Comprobación del estado de la red inalámbrica**
- ▶ **Visualización de la información de red del equipo**
- ▶ **Visualización de la información de red de la impresora**
- ▶ **Comprobación del estado de conexión entre la impresora y el router inalámbrico**
- ▶ **Comprobación de las diferencias de configuración de red**

Comprobación del estado de la red inalámbrica

Realice el procedimiento siguiente para comprobar el estado de la red inalámbrica (intensidad de la señal) entre la impresora y el equipo.

Si existe algún problema con la conexión LAN inalámbrica, compruebe el estado de la red desde este menú.

1. [Inicie IJ Network Device Setup Utility](#)

Se mostrarán las impresoras detectadas.

2. Seleccione la impresora para la que desee comprobar el estado de la red inalámbrica en la lista de impresoras.

Seleccione la impresora con **Disponible (Available)** como **Estado (Status)**.

3. Seleccione **Comprobar el estado de la comunicación inalámbrica (Check Wireless Communication Status)** en el menú **Impresora (Printer)**.

Aparecerá la pantalla **Confirmar la contraseña de la impresora (Confirm Printer Password)**.

Para obtener más información sobre la contraseña, consulte Contraseña de administrador.

4. Introduzca la contraseña y haga clic en **Aceptar (OK)**.

- Si la impresora está conectada al equipo mediante un router inalámbrico:

Aparecerá la siguiente pantalla.

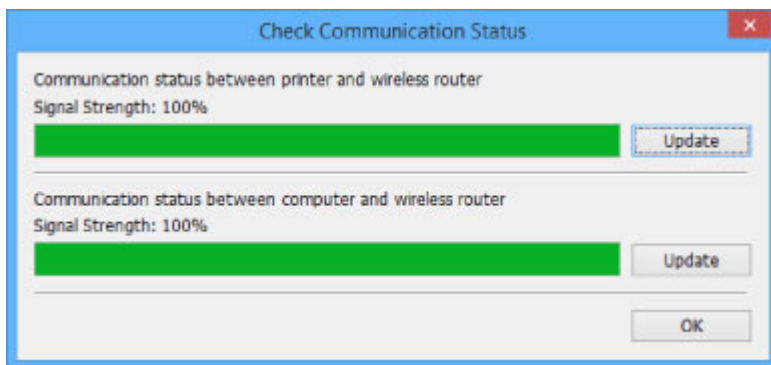

- Si la impresora está conectada al equipo mediante conexión directa:

Aparecerá la siguiente pantalla.

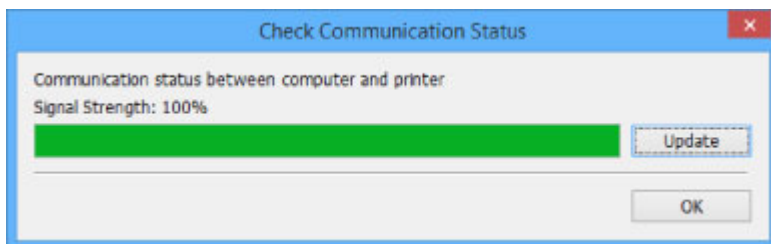

Al hacer clic en **Actualizar (Update)**, se vuelve a medir la intensidad de la señal.

5. Haga clic en **Aceptar (OK)** para cerrar la pantalla.

Visualización de la información de red del equipo

Realice el procedimiento siguiente para mostrar la información de red del equipo al que se conecta la impresora seleccionada en la pantalla **IJ Network Device Setup Utility** y en el que IJ Network Device Setup Utility se encuentra instalado.

1. [Inicie IJ Network Device Setup Utility](#)
2. Seleccione **Información de red del ordenador (Computer Network Information)** en el menú **Ver (View)**.

Aparecerá la siguiente pantalla.

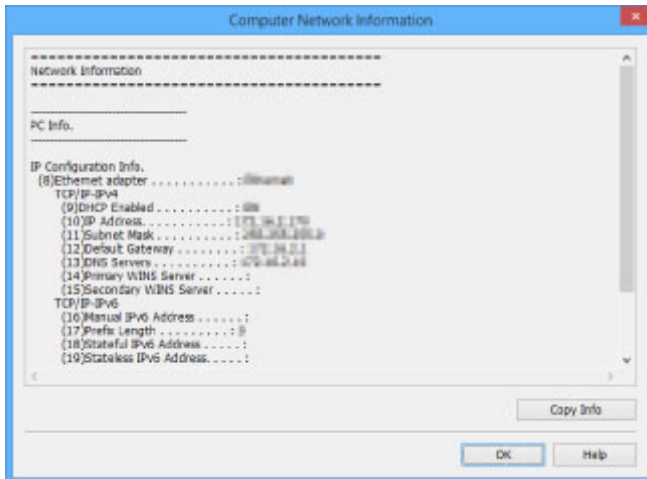

Al hacer clic en **Copiar info. (Copy Info)** se copia toda la información de red en el portapapeles.

3. Haga clic en **Aceptar (OK)** para cerrar la pantalla.

Visualización de la información de red de la impresora

Realice el procedimiento siguiente para mostrar la información de red de la impresora.

1. [Inicie IJ Network Device Setup Utility](#)

Se mostrarán las impresoras detectadas.

2. Seleccione la impresora cuya información de red desee mostrar de la lista de impresoras.

Seleccione la impresora con **Disponible (Available)** como **Estado (Status)**.

3. Seleccione **Información de red de la impresora (Printer Network Information)** en el menú **Ver (View)**.

Aparecerá la pantalla **Confirmar la contraseña de la impresora (Confirm Printer Password)**.

Para obtener más información sobre la contraseña, consulte Contraseña de administrador.

4. Introduzca la contraseña y haga clic en **Aceptar (OK)**.

Aparecerá la siguiente pantalla.

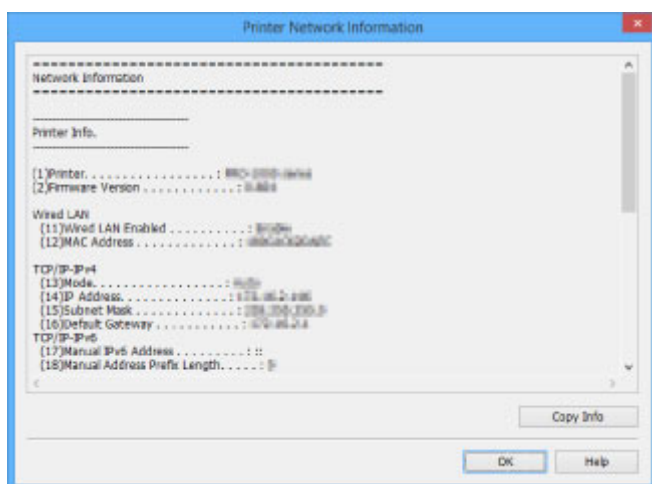

Al hacer clic en **Copiar info. (Copy Info)** se copia toda la información de red en el portapapeles.

5. Haga clic en **Aceptar (OK)** para cerrar la pantalla.

Comprobación del estado de conexión entre la impresora y el router inalámbrico

Realice el procedimiento siguiente para comprobar la información del router inalámbrico detectado por la impresora.

Detecta routers inalámbricos cerca de la impresora y se muestran los detectados. Utilice este menú para asegurarse de que la ubicación de la impresora es correcta.

1. [Inicie IJ Network Device Setup Utility](#)

Se mostrarán las impresoras detectadas.

2. Seleccione la impresora para la que desee comprobar el estado de conexión entre la impresora y el router inalámbrico de la lista de impresoras.

Seleccione la impresora con **Disponible (Available)** como **Estado (Status)** y **LAN inalámbrica (Wireless LAN)** como **Método de conexión (Connection Method)**.

3. Seleccione **Estado de la impresora y conexión con el router inalámbrico (Status of Printer and Wireless Router Connection)** en el menú **Ver (View)**.

Aparecerá la pantalla **Confirmar la contraseña de la impresora (Confirm Printer Password)**.

Para obtener más información sobre la contraseña, consulte Contraseña de administrador.

4. Introduzca la contraseña y haga clic en **Aceptar (OK)**.

Aparecerá la siguiente pantalla.

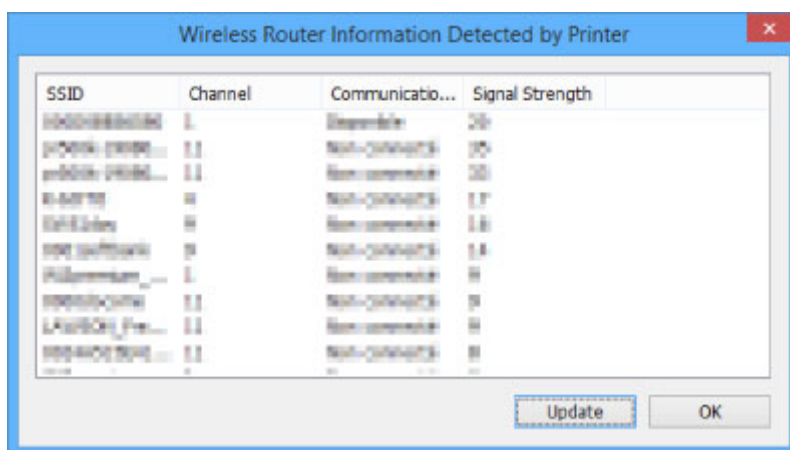

Al hacer clic en **Actualizar (Update)**, se vuelve a iniciar la búsqueda de routers inalámbricos.

5. Haga clic en **Aceptar (OK)** para cerrar la pantalla.

Comprobación de las diferencias de configuración de red

Si no puede utilizar una impresora que haya usado anteriormente en la red, compare el estado de la red actual con el estado existente cuando podía utilizar la impresora y compruebe las diferencias.

1. [Inicie IJ Network Device Setup Utility](#)

Se mostrarán las impresoras detectadas.

2. Seleccione la impresora con **Desconoci. (Unknown)** o **No establecido (Not Set)** como **Estado (Status)** en la lista de impresoras.

3. Seleccione **Comprobar estado de la conexión (Check Connection Status)** en el menú **Ver (View)**.

Aparecerá la siguiente pantalla.

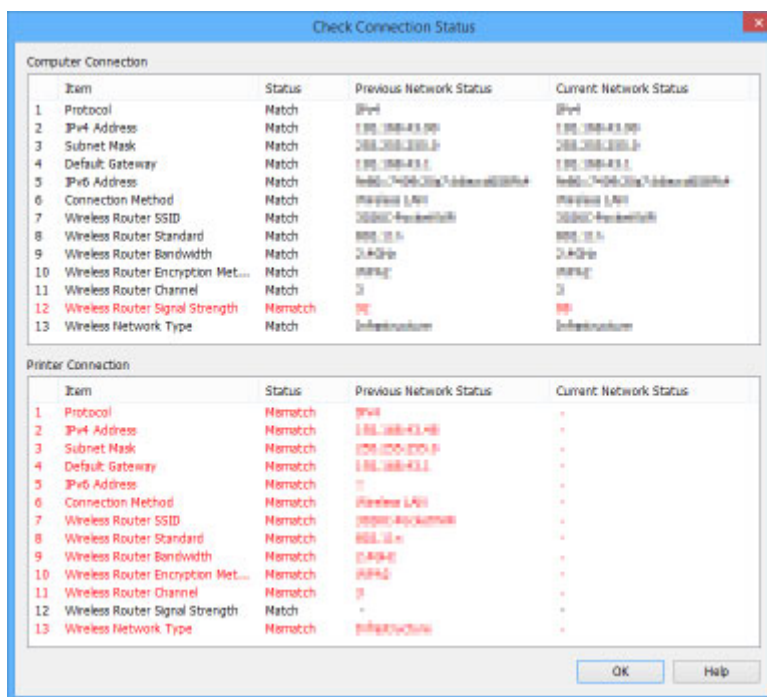

Si el estado de la red cuando se podía usar la impresora es distinto al estado actual, se indicará **Discrepancia (Mismatch)** en **Estado (Status)** y los elementos se mostrarán en rojo. Compruebe los elementos en rojo.

4. Haga clic en **Aceptar (OK)** para cerrar la pantalla.

Menús de IJ Network Device Setup Utility

- **Menú Impresora**
- **Menú Ver**
- **Menú Opciones**
- **Menú Ayuda**

Menú Impresora

En esta sección se describen los elementos mostrados en el menú **Impresora (Printer)**.

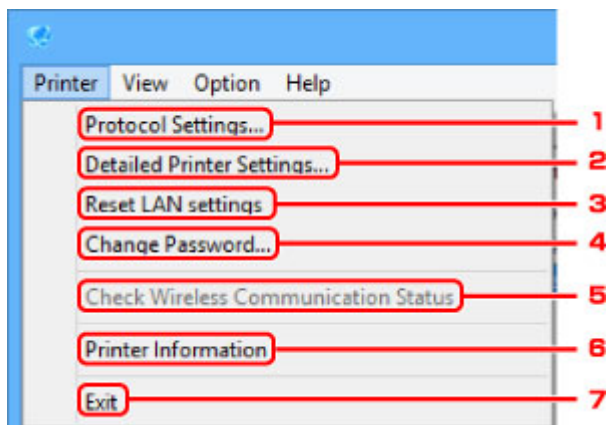

1. Configuración del protocolo... (Protocol Settings...)

Realiza la configuración LAN cableada o inalámbrica.

■ [Definición/Cambio de la configuración de LAN cableada](#)

■ [Ajustar o cambiar la configuración de LAN inalámbrica](#)

2. Configuración de impresora detallada... (Detailed Printer Settings...)

Asigna el nombre de dispositivo y la ubicación de la impresora.

■ [Asignación de información de la impresora](#)

3. Restablecer configuración de LAN (Reset LAN settings)

Restablece la configuración predeterminada de la impresora.

■ [Iniciación de la configuración de red](#)

4. Cambiar contraseña... (Change Password...)

Cambia la contraseña especificada para la impresora.

■ [Cambio de la contraseña de administrador](#)

5. Comprobar el estado de la comunicación inalámbrica (Check Wireless Communication Status)

Comprueba el estado de la comunicación LAN inalámbrica.

■ [Comprobación del estado de la red inalámbrica](#)

6. Información de impresora (Printer Information)

Comprueba la información de la impresora o realiza una configuración detallada en la página web.

▶▶▶ Nota

- Puede utilizar esta función en los siguientes SO y navegadores web.

SO: Windows Vista o posterior

Navegador web: Internet Explorer 8 o posterior, Google Chrome 38.0.2125.104m o posterior y Mozilla Firefox 33.0 o posterior

7. Salir (Exit)

Cierra IJ Network Device Setup Utility.

Menú Ver

En esta sección se describen los elementos mostrados en el menú **Ver (View)**.

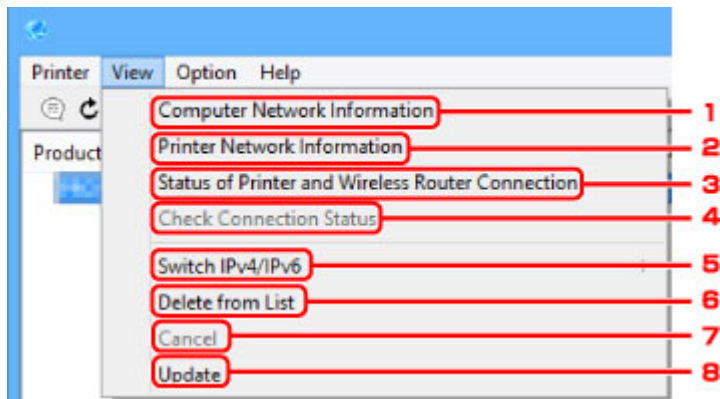

1. Información de red del ordenador (Computer Network Information)

Compruebe la información de red del ordenador.

■ [Visualización de la información de red del equipo](#)

2. Información de red de la impresora (Printer Network Information)

Compruebe la información de red de la impresora.

■ [Visualización de la información de red de la impresora](#)

3. Estado de la impresora y conexión con el router inalámbrico (Status of Printer and Wireless Router Connection)

Busca routers inalámbricos y comprueba la información del router inalámbrico (canal inalámbrico, estado de comunicación e intensidad de la señal) detectado por la impresora.

■ [Comprobación del estado de conexión entre la impresora y el router inalámbrico](#)

4. Comprobar estado de la conexión (Check Connection Status)

Si no puede utilizar una impresora que haya usado anteriormente en la red, compare el estado de la red actual con el estado existente cuando podía utilizar la impresora y compruebe las diferencias.

■ [Comprobación de las diferencias de configuración de red](#)

5. Cambiar IPv4/IPv6

Cambia la lista de impresoras entre impresoras IPv4 e impresoras IPv6.

6. Eliminar de la lista (Delete from List)

Elimina la impresora seleccionada de la lista de impresoras.

7. Cancelar (Cancel)

Cancela la búsqueda de impresoras.

▶▶▶ Nota

- Para cancelar la búsqueda de impresoras, también puede hacer clic en el icono ✕.

8. Actualizar (Update)

Busca impresoras de nuevo.

Nota

- También puede volver a buscar impresoras si hace clic en el icono .

Menú Opciones

En esta sección se describen los elementos mostrados en el menú **Opciones (Option)**.

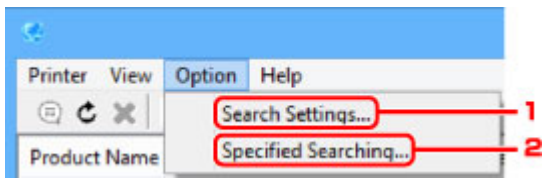

1. **Buscar configuraciones del intervalo... (Search Settings...)**

Especifica criterios para la búsqueda de impresoras.

■ [Definición de criterios para la búsqueda de impresoras](#)

2. **Búsqueda especificada... (Specified Searching...)**

Busca la impresora por dirección IP o nombre de host.

■ [Búsqueda de una impresora determinada](#)

Menú Ayuda

En esta sección se describen los elementos mostrados en el menú **Ayuda (Help)**.

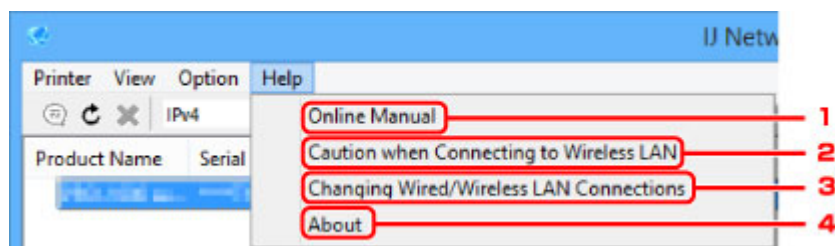

1. Manual en línea (Online Manual)

Abre esta guía.

2. Precaución al conectar con la LAN inalámbrica (Caution when Connecting to Wireless LAN)

Muestra el mensaje de precaución de la conexión LAN inalámbrica.

3. Cambio de conexiones LAN cableadas/inalámbricas (Changing Wired/Wireless LAN Connections)

Muestra el mensaje sobre el cambio del método de conexión LAN (cableada o inalámbrica) para la impresora seleccionada.

4. Acerca de (About)

Muestra la información de la versión de IJ Network Device Setup Utility.

Otra información de red

- ▶ **Términos técnicos**
- ▶ **Restricciones**
- ▶ **Firewall**

Términos técnicos

En esta sección se ofrece una explicación de los términos técnicos que se utilizan en el manual.

[A](#)

[B](#)

[C](#)

[D](#)

[E](#)

[H](#)

[I](#)

[K](#)

[L](#)

[M](#)

[O](#)

[P](#)

[R](#)

[S](#)

[T](#)

[U](#)

[W](#)

A

- **Modo de punto de acceso (Access point mode)**

El equipo se utiliza como punto de acceso para conectar dispositivos externos de comunicación inalámbrica (por ejemplo, ordenadores, teléfonos inteligentes o tabletas) en un entorno en el que no hay ningún punto de acceso (router inalámbrico) disponible. Con el modo de punto de acceso (conexión directa) puede conectar hasta 5 dispositivos al equipo.

- **Ad hoc**

Configuración del equipo y del equipo cliente en la que la comunicación inalámbrica se realiza de forma interpar, por ejemplo, todos los clientes del mismo nombre de red/SSID se comunican directamente entre ellos. No se requiere ningún router inalámbrico. Este equipo no admite comunicación ad hoc.

- **Contraseña del administrador (Admin Password)**

Contraseña de administrador de IJ Network Device Setup Utility para restringir el acceso de los usuarios a la red. Debe introducirse para acceder a la configuración de la impresora y para realizar cambios en la configuración de la impresora.

- **AES**

Un método de codificación. Es opcional para WPA. Algoritmo de criptografía de alto nivel adoptado por las organizaciones gubernamentales de Estados Unidos para procesar la información.

- **Método de autenticación (Authentication Method)**

Método que utiliza un router inalámbrico para autenticar una impresora a través de una LAN inalámbrica. Los métodos son compatibles entre sí.

Para WPA/WPA2, el método de autenticación es PSK.

B

- **Bonjour**

Un servicio integrado en el sistema operativo Mac OS X para detectar automáticamente los dispositivos en red que se pueden conectar.

C

- **Configuración sin cables**

Especifica una configuración de router inalámbrico mediante un dispositivo (por ejemplo, un teléfono inteligente) directamente sin necesidad de usar un router inalámbrico.

- **Canal**

Canal de frecuencia para la comunicación inalámbrica. En el modo de infraestructura, el canal se ajusta automáticamente para coincidir con el establecido en el router inalámbrico. Este equipo admite canales del 1 al 13. (Los canales 12 y 13 no son compatibles en función del país o la región de compra.) Tenga en cuenta que el número de canales que se puede utilizar en la LAN inalámbrica varía dependiendo de la región o el país.

D

- **Pasarela predeterminada (Default Gateway)**

Un dispositivo de relé para conectar a otra red, por ejemplo, un router u ordenador.

- **Dirección de router predeterminada**

Dirección IP predeterminada definida para un router.

- **Funcionalidad de servidor DHCP**

El router asigna una dirección IP automáticamente cuando se enciende la impresora o el ordenador personal de una red.

- **DHCPv6**

Protocolo que asigna automáticamente la información necesaria cuando un ordenador se conecta a la red. DHCPv6 se puede utilizar cuando IPv6 está habilitado.

- **Conexión directa (modo de punto de acceso)**

El equipo se utiliza como punto de acceso para conectar dispositivos externos de comunicación inalámbrica (por ejemplo, ordenadores, teléfonos inteligentes o tabletas) en un entorno en el que no hay ningún router inalámbrico disponible. Con la conexión directa (modo de punto de acceso) puede conectar hasta 5 dispositivos al equipo.

- **Servidor DNS (DNS server)**

Un servidor que convierte nombres de dispositivo en direcciones IP. Al especificar direcciones IP manualmente, especifique las direcciones de un servidor principal y otro secundario.

F

- **Firewall**

Sistema que evita el acceso ilegal de un ordenador a la red. Para evitarlo, se puede utilizar la función de firewall de un router de banda ancha, el software de seguridad instalado en el ordenador o el sistema operativo del ordenador.

H

- **Nombre de host**

Nombre de un ordenador o impresora de la red que permite reconocerlo fácilmente. Por lo general, se utilizan caracteres alfanuméricos de un solo byte.

I

- **IEEE802.11b**

Estándar internacional de LAN inalámbrica que utiliza el rango de frecuencias de 2,4 GHz con un rendimiento de hasta 11 Mbps.

- **IEEE802.11g**

Estándar internacional de LAN inalámbrica que utiliza el rango de frecuencias de 2,4 GHz con un rendimiento de hasta 54 Mbps. Compatible con 802.11b.

- **IEEE802.11n**

Estándar internacional para las LAN inalámbrica que utilizan las gamas de frecuencia de 2,4 GHz y 5 GHz. Aunque se utilicen simultáneamente dos antenas o más o se obtenga una velocidad de transferencia superior a la anterior utilizando varios canales de comunicación al mismo tiempo, la velocidad de transmisión podría verse influenciada por los aparatos conectados.

Con la tasa de transferencia máxima de 600 Mbps, se puede comunicar con varios terminales de ordenador dentro de un radio de unos doce metros.

Compatible con 802.11b y 802.11g.

- **Infraestructura**

Uno de los métodos de comunicación inalámbrica. Los dispositivos de comunicación inalámbrica (por ejemplo, ordenador o impresora) están conectados a la red mediante un router inalámbrico.

- **Dirección IP (IP Address)**

Número único formado por cuatro partes separadas por puntos. Todos los dispositivos de red conectados a Internet tienen una dirección IP. Ejemplo: 192.168.0.1

Un router inalámbrico o un servidor DHCP del router asigna normalmente la dirección IP de forma automática.

- **IPv4/IPv6**

Protocolo de capas entre redes que se utiliza en Internet. IPv4 utiliza direcciones de 32-bit y IPv6 utiliza direcciones de 128-bit.

K

- **Formato de clave (Key Format)**

Seleccione **ASCII** o **Hex** como formato de clave de WEP. El carácter que se puede utilizar para la clave WEP varía dependiendo de los formatos de clave seleccionados.

- ASCII

Cadena de 5 o 13 caracteres que puede incluir caracteres alfanuméricos y guiones bajos "_". Distingue entre mayúsculas y minúsculas.

- Hexadecimal

Cadena de 10 o 26 dígitos que puede incluir hexadecimales (de 0 a 9, de A a F, y de a a f).

- **Longitud de clave (Key Length)**

Longitud de clave WEP. Seleccione 64 bits o 128 bits. Una longitud de clave mayor permite establecer una clave WEP más compleja.

L

- **Dirección local de enlace**

Una dirección IP generada automáticamente a partir de un prefijo determinado (información de la red actual: fe80::) y un identificador de interfaz generado a partir de la dirección MAC de la impresora.

- **Calidad del enlace (Link Quality)**

El estado de la conexión entre el router inalámbrico y la impresora, excluido el ruido (interferencia), se indica con un valor entre 0 y 100 %.

- **LPR**

Protocolo de impresión independiente de plataforma que se utiliza en las redes TCP/IP. No es compatible con la comunicación bidireccional.

M

- **Dirección MAC (MAC Address)**

También se conoce como la dirección física. Identificador único y permanente de hardware que los fabricantes asignan a los dispositivos de red. Las direcciones MAC tienen 48 bits y están escritas como un número hexadecimal separado por dos puntos, por ejemplo, 11:22:33:44:55:66.

O

- **Estado de funcionamiento (Operation Status)**

Indica el estado en el que se puede utilizar la impresora.

P

- **Longitud del prefijo**

Número de bits de la parte de red de una dirección IP. El número de bits varía entre 8 y 24 para IPv4 y es 64 para IPv6.

- **Servidor proxy (Proxy server)**

Servidor que enlaza un ordenador conectado a LAN con Internet. Cuando utilice un servidor proxy, especifique la dirección y el número de puerto del servidor proxy.

- **PSK**

Método de encriptación empleado en WPA/WPA2.

R

- **Enrutador (Router)**

Un dispositivo de relé para conectarse a otra red.

S

- **Intensidad de la señal (Signal Strength)**

La intensidad de la señal que recibe la impresora desde el router inalámbrico se indica con un valor entre 0 y 100 %.

- **SSID**

Etiqueta única para LAN inalámbrica. A menudo, se representa como un nombre de red o un nombre de router inalámbrico.

Para evitar interferencias, SSID distingue una LAN inalámbrica de otra.

La impresora y todos los equipos cliente de una LAN inalámbrica deben utilizar el mismo SSID para comunicarse entre ellos. El SSID puede tener 32 caracteres como máximo y está formado por caracteres alfanuméricos. También se puede hacer referencia al SSID por su nombre de red.

- **Silencioso**

En el modo silencioso, el router de acceso se oculta no transmitiendo su SSID. El cliente debe especificar el SSID establecido para el router de acceso para detectarlo.

- **Dirección con estado**

Dirección IPv6 adquirida desde un servidor DHCP mediante DHCPv6.

- **Dirección sin estado**

Dirección IPv6 tentativa generada automáticamente con un prefijo incluido en RA (Anuncio de router) y una dirección MAC. Una dirección IPv6 se genera en un entorno en el que no hay disponible un servidor DHCP.

- **Máscara de subred (Subnet Mask)**

La dirección IP tiene dos componentes: la dirección de red y la dirección de host. La máscara de subred se utiliza para calcular las direcciones de máscara de subred a partir de las direcciones IP. Normalmente, un router inalámbrico o un servidor DHCP del router asigna una máscara de subred de forma automática.

Ejemplo:

Dirección IP: 192.168.127.123

Máscara de subred: 255.255.255.0

Dirección de máscara de subred: 192.168.127.0

T

- **TCP/IP**

Suite de protocolos de comunicaciones que se utiliza para conectar hosts en Internet o en una LAN. Este protocolo permite establecer la comunicación entre distintos terminales.

- **TKIP**

Protocolo de cifrado empleado en WPA/WPA2.

U

- **USB**

Interfaz serie diseñada para permitir el uso de dispositivos de "cambio en caliente", por ejemplo, conectarlos y desconectarlos sin apagarlos.

W

- **WCN (Windows Connect Now)**

Los usuarios que utilicen Windows Vista o posteriores o pueden obtener información de configuración directamente a través de la red inalámbrica (WCN-NET).

- **WEP/Clave WEP**

Método de cifrado empleado en IEEE 802.11. Clave de seguridad compartida que se utiliza para encriptar y desencriptar datos enviados mediante redes inalámbricas. Esta impresora admite claves de 64 bits o 128 bits, el formato de clave del código ASCII o Hexadecimal y números de clave del 1 al 4.

- **Wi-Fi**

Asociación internacional que certifica la interoperabilidad de productos de LAN inalámbrica basados en la especificación IEEE 802.11.

Este equipo es un producto autorizado para Wi-Fi.

- **LAN inalámbrica**

Red que, en vez de estar conectada mediante cables físicos, está conectada mediante una tecnología inalámbrica, como Wi-Fi.

- **Router inalámbrico (Wireless Router)**

Transmisor-receptor inalámbrico o estación base que recibe información de clientes inalámbricos o del equipo y la vuelve a difundir. Requerido en una red de infraestructura.

- **WPA**

Estructura de seguridad anunciada por alianza Wi-Fi en octubre de 2002. Se ha establecido una seguridad superior a WEP.

- Autenticación (Authentication)

WPA define los siguientes métodos de autenticación: PSK, que se puede utilizar sin un servidor de autenticación, más WPA-802.1x, que requiere servidor de autenticación.

Este equipo admite WPA-PSK.

- Contraseña

Esta clave encriptada se utiliza para realizar la autenticación de WPA-PSK.

La contraseña debe ser una cadena de entre 8 y 63 caracteres alfanuméricos o un valor hexadecimal de 64 dígitos.

- **WPA2**

Estructura de seguridad introducida por Wi-Fi Alliance en septiembre de 2004 como versión posterior de WPA. Proporciona un mecanismo de encriptación superior mediante Advanced Encryption Standard (AES).

- Autenticación (Authentication)

WPA2 define los siguientes métodos de autenticación: PSK, que se puede utilizar sin un servidor de autenticación, más WPA2-802.1x, que requiere servidor de autenticación.

Este equipo admite WPA2-PSK.

- Contraseña

Esta clave encriptada se utiliza para realizar la autenticación de WPA2-PSK.

La contraseña debe ser una cadena de entre 8 y 63 caracteres alfanuméricos o un valor hexadecimal de 64 dígitos.

- **WPS (Wi-Fi Protected Setup)**

WPS es un estándar para establecer de forma sencilla y segura una red inalámbrica.

En Wi-Fi Protected Setup se utilizan 2 métodos principales:

Registro PIN: método de configuración obligatorio para todos los dispositivos certificados WPS

Configuración del pulsador (PBC): botón pulsador real en el hardware o botón pulsador simulado en el software.

Restricciones

Si utiliza una impresora en una LAN inalámbrica, la impresora puede reconocer sistemas inalámbricos cercanos, por lo que debería establecer una clave de red (WEP o WPA/WPA2) para el punto de acceso para encriptar las transmisiones inalámbricas. No se puede garantizar la comunicación inalámbrica con un producto que no cumple con el estándar Wi-Fi.

La conexión con demasiados equipos puede afectar al rendimiento de la impresora, como la velocidad de impresión.

Si utiliza una impresora con conexión directa, no podrá realizar la siguiente configuración:

- Especificar una dirección IP manualmente
- Activar o desactivar IPv6

Firewall

Un firewall es una función del software de seguridad instalado en el ordenador o en el sistema operativo de un ordenador, y se trata de un sistema diseñado para evitar el acceso no autorizado a la red.

Precauciones cuando está activada la función de firewall

- Una función de firewall puede limitar las comunicaciones entre una impresora y un ordenador. Puede desactivar la configuración y comunicaciones de la impresora.
- Durante la configuración de la impresora, puede que le soliciten activar o desactivar las comunicaciones, dependiendo de la función de firewall del software de seguridad o sistema operativo. En ese caso, opte por activar las comunicaciones.
- Al usar IJ Network Device Setup Utility, puede que se le solicite activar o desactivar las comunicaciones, dependiendo de la función de firewall del software de seguridad. En ese caso, opte por activar las comunicaciones.
- Si en este momento no puede configurar la impresora, desactive la función de firewall del software de seguridad o sistema operativo.

►► Importante

- Si desactiva la función de firewall, desconecte la red de Internet.

- Algunas aplicaciones (como el software de configuración de la red) sustituyen la configuración del firewall. Compruebe primero la configuración de la aplicación.
- Si la impresora que utiliza está establecida con la opción de **Obtener dirección IP automáticamente (Get IP address automatically)**, la dirección IP cambiará cada vez que la impresora se conecte a la red. Dependiendo de la configuración del firewall, esto puede desactivar la configuración y comunicaciones de la impresora. En este caso, cambie la configuración del firewall o asigne una dirección IP fija a la impresora. La dirección IP se puede establecer mediante IJ Network Device Setup Utility.

■ [Ajustar o cambiar la configuración de LAN inalámbrica](#)

■ [Definición/Cambio de la configuración de LAN cableada](#)

Al asignar una dirección IP fija a la impresora necesitará especificar una dirección IP con la que el ordenador se pueda comunicar.

►► Nota

- Para obtener más información sobre la configuración del firewall del sistema operativo o del software de seguridad, consulte el manual de instrucciones del ordenador o del software, o póngase en contacto con su fabricante.

Ajustes para una mejor calidad de impresión

- ▶ **Alineación del Cabezal de impresión**
- ▶ **Alineación manual del cabezal de impresión**

Alineación del Cabezal de impresión

Si las líneas rectas impresas no están alineadas o el resultado de la impresión no es satisfactorio por cualquier otro motivo, ajuste la posición del cabezal de impresión.

»» Nota

- Le recomendamos utilizar el mismo tipo de papel tanto para la alineación del cabezal de impresión como para la impresión.
- El papel normal no se puede utilizar para la alineación de los cabezales de impresión.
- Si el nivel de tinta restante es bajo, la hoja de alineación de los cabezales de impresión no se imprimirá correctamente.

[Sustituya el depósito de tinta](#) cuyo nivel de tinta es bajo.

Debe preparar: tres hojas de tamaño A4 o Carta

1. Asegúrese de que la alimentación esté encendida.
2. Seleccione **Mantenimiento (Maintenance)** en la pantalla de INICIO y, a continuación, pulse el botón **OK**.

■ [LCD y panel de control](#)

Aparecerá la pantalla **Mantenimiento (Maintenance)**.

3. Seleccione **Alineación. cabezales impr. (Print head alignment)**, a continuación, pulse el botón **OK**.

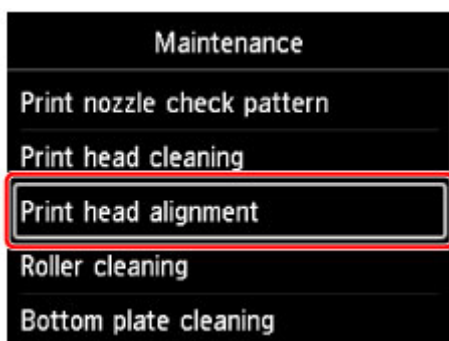

Aparecerá la pantalla **Alineación. cabezales impr. (Print head alignment)**.

4. Seleccione **Automático (Auto)**, a continuación, pulse el botón **OK**.

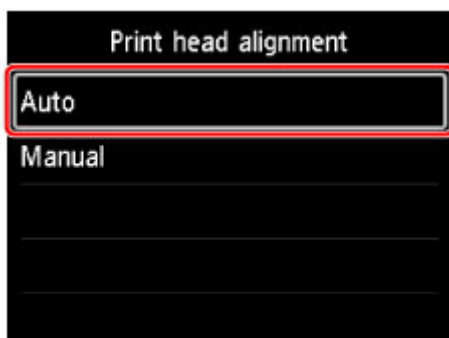

Aparecerá la pantalla de confirmación.

5. Seleccione **Sí (Yes)**, a continuación, pulse el botón **OK**.

Aparecerá la pantalla de configuración del papel.

Especifique **Tm. pág. (Page size)** y **Tipo (Type)** para el papel a utilizar, seleccione **Configuración (Settings)** y, a continuación, pulse el botón **OK**.

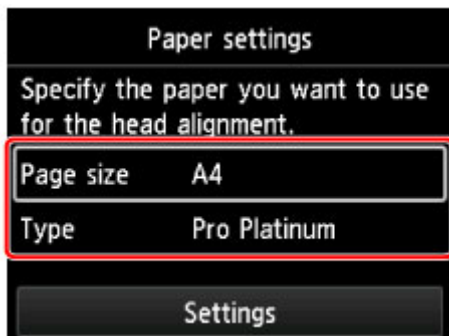

6. Cargue el papel preparado en la fuente de papel especificada en el mensaje.

Si la fuente de papel es la bandeja de alimentación manual, cargue las hojas de papel de una en una.

7. Abra suavemente la bandeja de salida del papel.

Abra la extensión de la bandeja de salida, a continuación, saque el soporte de la salida del papel.

8. Pulse el botón **OK**.

Se imprimirá la hoja de alineación del cabezal de impresión y se ajustará su posición automáticamente.

Esta operación dura 12 minutos aproximadamente.

»»» Nota

- Si el ajuste automático de la posición del cabezal de impresión ha generado un error, aparecerá un mensaje de error en la pantalla LCD.

■ [Aparece un mensaje](#)

9. Cuando aparezca el mensaje de finalización, pulse el botón **OK**.

»»» Nota

- Si los resultados de impresión continúan sin ser satisfactorios tras ajustar la posición del cabezal de impresión tal como se ha descrito anteriormente, [alinee el cabezal de impresión manualmente](#).

Alineación manual del cabezal de impresión

Si las líneas rectas impresas no están alineadas o el resultado de la impresión no es satisfactorio tras ajustar la posición del cabezal de impresión, ajuste la posición del cabezal de impresión manualmente.

»»» Nota

- Antes de ajustar manualmente la posición del cabezal de impresión, ajuste automáticamente la posición del cabezal de impresión. Para obtener información acerca de cómo ajustar automáticamente la posición de los cabezales de impresión, consulte [Alineación del Cabezal de impresión](#).
- Le recomendamos utilizar el mismo tipo de papel tanto para la alineación del cabezal de impresión como para la impresión.

Necesita preparar: dos hojas de tamaño A4 o Carta

1. Asegúrese de que la alimentación esté encendida.
2. Seleccione **Mantenimiento (Maintenance)** en la pantalla de INICIO y, a continuación, pulse el botón **OK**.

■ [LCD y panel de control](#)

Aparecerá la pantalla **Mantenimiento (Maintenance)**.

3. Seleccione **Alineación. cabezales impr. (Print head alignment)**, a continuación, pulse el botón **OK**.

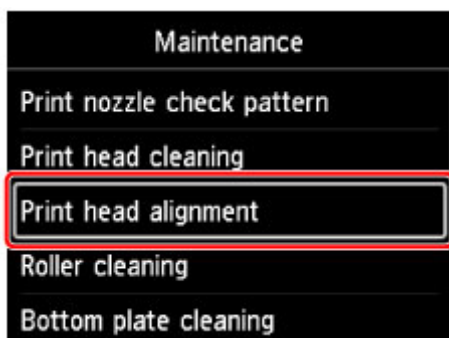

Aparecerá la pantalla **Alineación. cabezales impr. (Print head alignment)**.

4. Seleccione **Manual**, a continuación, pulse el botón **OK**.

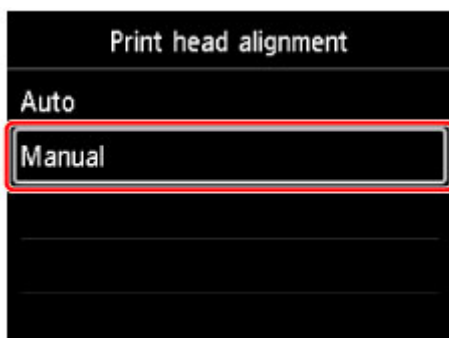

Aparecerá la pantalla de confirmación.

5. Seleccione **Sí (Yes)**, a continuación, pulse el botón **OK**.

»» Nota

- Cuando no se ha llevado a cabo la alineación automática de los cabezales de impresión, se mostrará un mensaje. En este caso, seleccione **Sí (Yes)**, pulse el botón **OK** y, a continuación, [lleve a cabo la alineación automática del cabezal de impresión](#).

Aparecerá la pantalla de configuración del papel.

Especifique **Tm. pág. (Page size)** y **Tipo (Type)** para el papel a utilizar, seleccione **Configuración (Settings)** y, a continuación, pulse el botón **OK**.

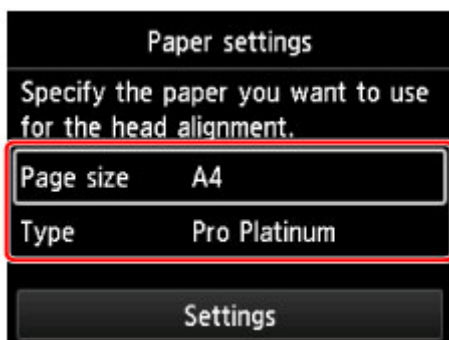

6. Cargue el papel preparado en la fuente de papel especificada en el mensaje.

Si la fuente de papel es la bandeja de alimentación manual, cargue las hojas de papel de una en una.

7. Abra suavemente la bandeja de salida del papel.

Abra la extensión de la bandeja de salida, a continuación, saque el soporte de la salida del papel.

8. Pulse el botón **OK**.

Se imprimirá el patrón de alineación de cabezales.

9. Cuando se muestre el mensaje "**¿Se han imprimido bien los patrones? (Did the patterns print correctly?)**", confirme que el patrón se imprime correctamente, seleccione **Sí (Yes)**, a continuación pulse el botón **OK**.

10. Confirme el mensaje y, a continuación, pulse el botón **OK**.

Aparecerá la pantalla de introducción de los valores de ajuste de la posición del cabezal.

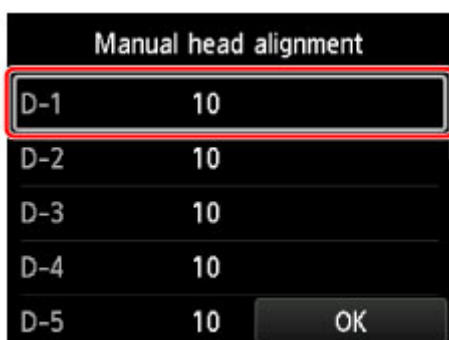

11. Observe el patrón y seleccione el número del patrón en cada columna que tenga líneas rectas.

Pulse el botón **OK** para seleccionar una columna, seleccione el número de patrón, a continuación, pulse el botón **OK**.

* La muestra del primer patrón aparece tal como se indica a continuación.

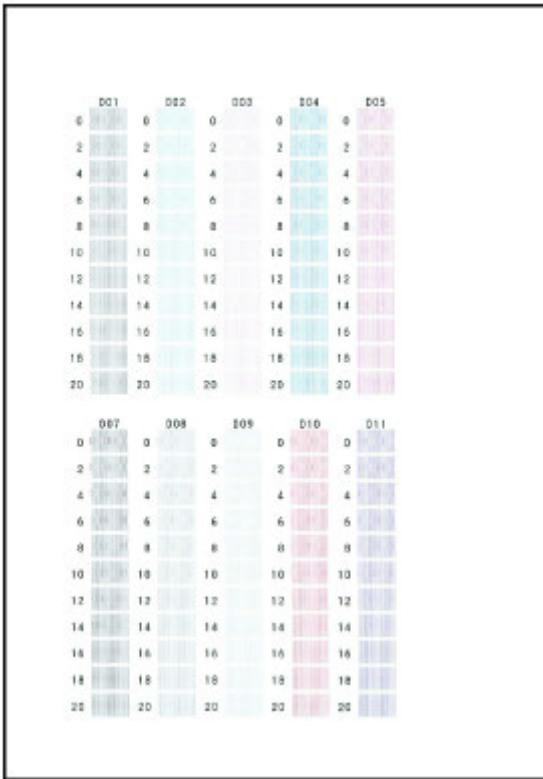

»» Nota

- Consulte el patrón y escoja el ajuste que produce el menor número de rayas verticales torcidas.

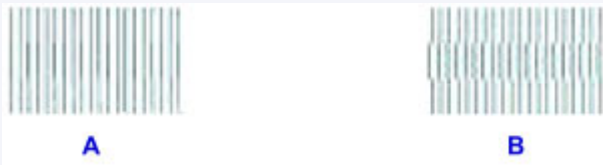

A: Líneas rectas verticales

B: Líneas rectas verticales torcidas

12. Repita este procedimiento hasta que haya terminado de introducir un número de patrón en todas las columnas, seleccione **OK**, a continuación pulse el botón **OK**.

Si aparece un mensaje en la pantalla, siga las indicaciones del mensaje.

13. Cuando aparezca el mensaje de finalización, pulse el botón **OK**.

Administración del color

- **Gestión de colores**
- **Realización de la calibración del color a través del panel de control**
- **Realización de la calibración del color desde Quick Utility Toolbox (Windows)**
- **Realización de la calibración del color desde Quick Utility Toolbox (Mac OS)**
- **Papel que se puede utilizar en la calibración del color**

Gestión de colores

Gestión del color de la impresora, calibración del color, corrige las variaciones de los tonos de color debido a las diferencias entre las impresoras y su antigüedad y proporciona tonos de color consistentes corregidos de forma continua.

Utilice la calibración del color para corregir los tonos de color en esta impresora.

Si cuenta con varias impresoras, puede hacer coincidir los tonos de color de las impresoras ejecutando la calibración del color en cada una de las impresoras.

La calibración del color se puede ejecutar mediante el panel de control o el ordenador.

■ [Realización de la calibración del color a través del panel de control](#)

Utilice la Quick Utility Toolbox para averiguar cuándo es el momento de ejecutar la calibración de color o ejecutar de forma remota la calibración de color.

■ [Ejecución de la calibración del color desde Quick Utility Toolbox](#) (Windows)

■ [Ejecución de la calibración del color desde Quick Utility Toolbox](#) (Mac OS)

Para llevar a cabo la calibración del color de un papel distinto al papel de Canon original, registre la información del papel con la Media Configuration Tool.

■ [Guía de Media Configuration Tool](#) (Windows)

Realización de la calibración del color a través del panel de control

Utilice la calibración del color para corregir los tonos de color en el papel de impresión.

»» Nota

- Lleve a cabo la calibración del color en los siguientes casos:
 - Tras la instalación inicial de la impresora
 - Si los colores no tienen el mismo aspecto que antes, a pesar de contar con las mismas condiciones ambientales y de impresión
 - Para garantizar un color uniforme durante la impresión en varias impresoras (No obstante, asegúrese de obtener la misma versión del firmware y del controlador de la impresora, así como los mismos ajustes).
- Recomendamos llevar a cabo la calibración del color utilizando el mismo papel que suele utilizar para la impresión.
 - [Papel que se puede utilizar en la calibración del color](#)
- Antes de llevar a cabo la calibración del color, lleve a cabo la limpieza del cabezal de impresión o la alineación del cabezal de impresión. Esto mejora la precisión de la calibración del color.

Si el resto del nivel de tinta para un depósito de tinta es bajo, [sustituya el depósito de tinta](#).
- También puede llevar a cabo la calibración del color mediante el ordenador.
 - [Ejecución de la calibración del color desde Quick Utility Toolbox](#) (Windows)
 - [Ejecución de la calibración del color desde Quick Utility Toolbox](#) (Mac OS)

1. Asegúrese de que la alimentación esté encendida.

»» Importante

- Con el fin de incrementar la precisión de estabilidad del color al ejecutar la calibración del color, mantenga una temperatura y humedad ambiental constantes en todo momento dentro de un rango de temperatura de 15 a 30°C (59 a 86°F) y dentro de un rango de humedad de entre el 40 y el 60%.

El hecho de ejecutar la calibración de color bajo distintas condiciones de humedad y temperatura puede evitar que las impresoras lleven a cabo los ajustes correctos.
- Antes de la calibración de color, asegúrese de que la impresora no quede expuesta a la luz directa del sol o a una fuente de luz intensa. Si la impresora se expone a una fuente de luz intensa, es posible que el ajuste correcto no se pueda llevar a cabo.

2. Seleccione **Mantenimiento (Maintenance)** en la pantalla de INICIO y, a continuación, pulse el botón **OK**.

■ [LCD y panel de control](#)

Aparecerá la pantalla **Mantenimiento (Maintenance)**.

3. Seleccione **Calibración del color (Color calibration)**, a continuación, pulse el botón **OK**.

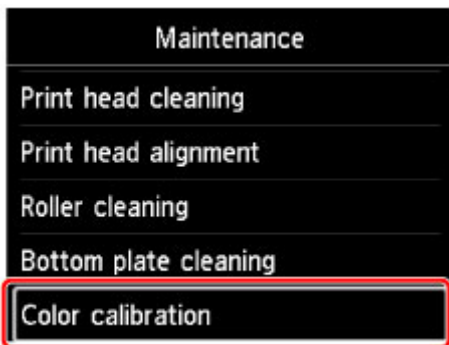

Aparecerá la pantalla **Calibración del color (Color calibration)**.

4. Seleccione **Ajuste automático (Auto adjust)**, a continuación, pulse el botón **OK**.

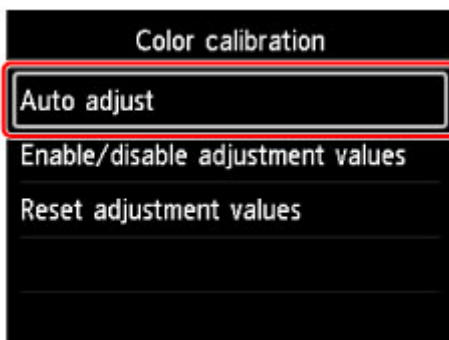

Aparecerá la pantalla de confirmación.

5. Seleccione **Sí (Yes)**, a continuación, pulse el botón **OK**.

Aparecerá la pantalla de configuración del papel.

Especifique **Tm. pág. (Page size)** y **Tipo (Type)** para el papel a utilizar, seleccione **Configuración (Settings)** y, a continuación, pulse el botón **OK**.

Para ampliar información acerca del papel, consulte [Papel que se puede utilizar en la calibración del color](#).

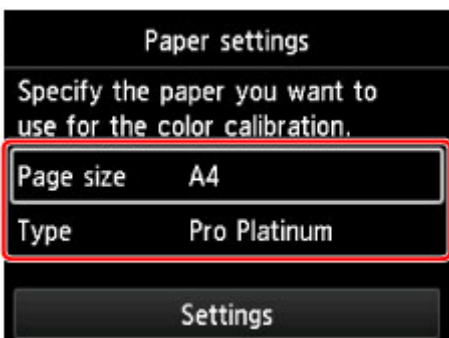

6. Cargue una sola hoja de papel especificada en el paso 5 en la bandeja posterior.

»»» Importante

- No puede utilizar la bandeja de alimentación manual cuando se lleva a cabo la calibración del color.

7. Abra suavemente la bandeja de salida del papel.

Abra la extensión de la bandeja de salida, a continuación, saque el soporte de la salida del papel.

8. Pulse el botón **OK**.

Una vez se han comprobado las medidas medioambientales y el papel, se ejecutará la calibración del color, estableciendo automáticamente los valores de ajuste.

▶▶▶ **Nota**

- Si la calibración del color no se ha ejecutado correctamente, podría mostrarse un mensaje de error en la pantalla LCD.

■ [Aparece un mensaje](#)

9. Cuando aparezca el mensaje de finalización, pulse el botón **OK**.

▶▶▶ **Nota**

- Para aplicar los valores de ajuste de la calibración del color a la impresión, configúrelos en el controlador de la impresora o en el panel de control. No obstante, si los valores establecidos en el controlador de la impresora y en el panel de control difieren, se dará prioridad a la configuración del controlador de la impresora.
- Para activar o desactivar los valores de ajuste de la calibración del color, seleccione **Activar/desactivar valores ajuste (Enable/disable adjustment values)** en la pantalla **Calibración del color (Color calibration)**.
- Para borrar los valores de ajuste de la calibración del color, seleccione **Restablecer valores de ajuste (Reset adjustment values)** en la pantalla **Calibración del color (Color calibration)**.

Calibración del color desde Quick Utility Toolbox

Puede realizar las siguientes tareas relacionadas con la calibración del color para varias impresoras conectadas en red o mediante USB con Quick Utility Toolbox.

- Verificación de la frecuencia de calibración del color recomendada
- Ejecución de la calibración del color
- Proceso de verificación de la calibración del color

▶▶▶Nota

- Quick Utility Toolbox es una aplicación de software de Canon.

▶▶▶Importante

- Debe cargar el papel en la impresora para llevar a cabo la calibración del color.

Para obtener información detallada sobre el papel que puede utilizar para la calibración del color, consulte "Papel que se puede utilizar en la calibración del color" para su modelo en la página principal del Manual en línea.

1. En Quick Utility Toolbox, seleccione la impresora para la que desee llevar a cabo la calibración del color y, a continuación, haga clic en el botón **Calibración (Calibration)**.

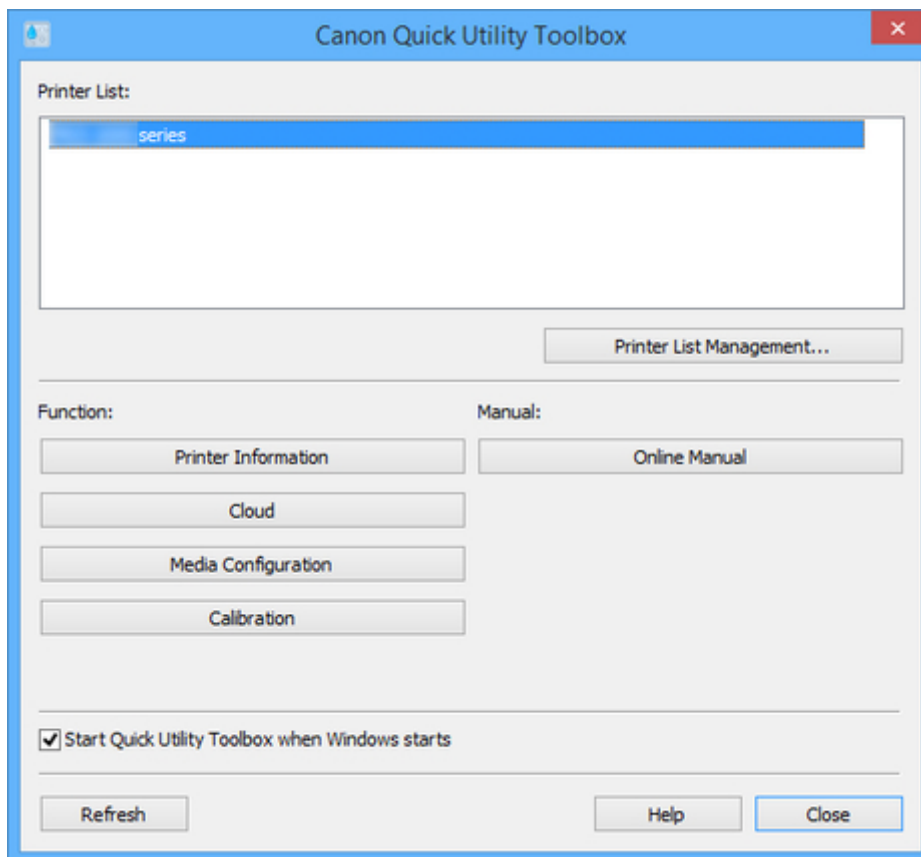

Aparecerá el cuadro de diálogo **Calibración (Calibration)**.

2. Seleccione el **Tipo de soporte (Media Type)** para la calibración del color.

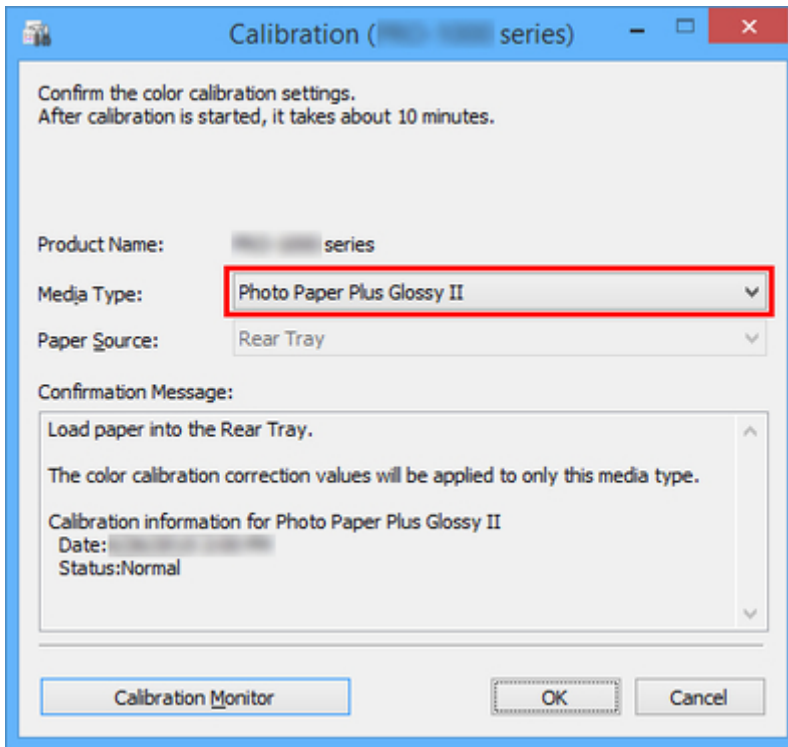

►►► Nota

- Aparecerá el tipo de papel utilizado para la alimentación de papel en la impresora según su modelo.

3. Verifique el **Estado (Status)** en el **Mensaje de confirmación (Confirmation Message)**.

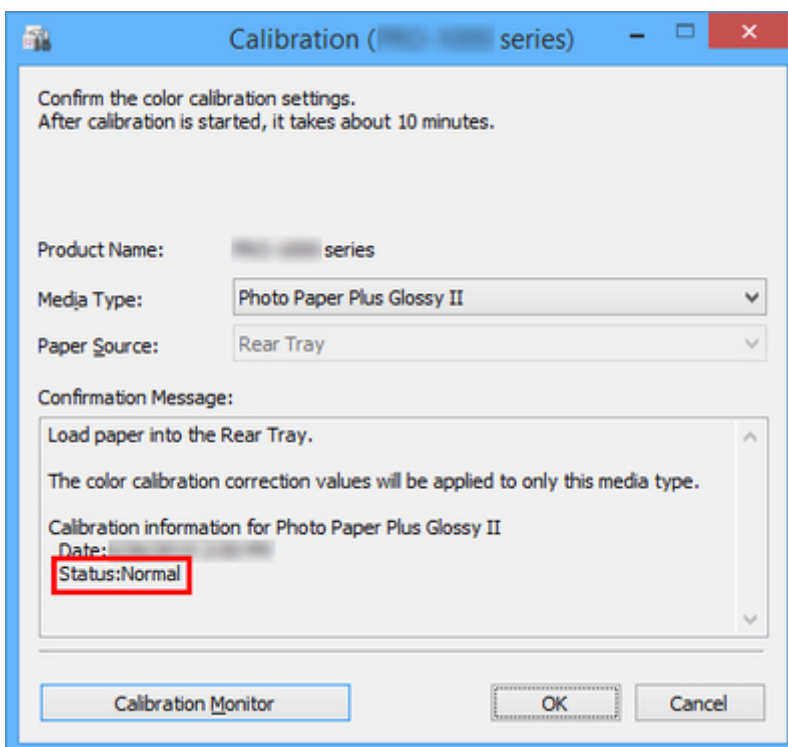

El **Estado (Status)** en el **Mensaje de confirmación (Confirmation Message)** le indicará si es necesario llevar a cabo la calibración del color.

►►► Importante

- Si no va a llevar a cabo la calibración del color, haga clic en el botón **Cancelar (Cancel)**.

- Si va a sustituir el cabezal de impresión o le preocupan las diferencias en el tono de color, lleve a cabo la calibración del color.

4. Verifique la **Fuente de papel (Paper Source)**.

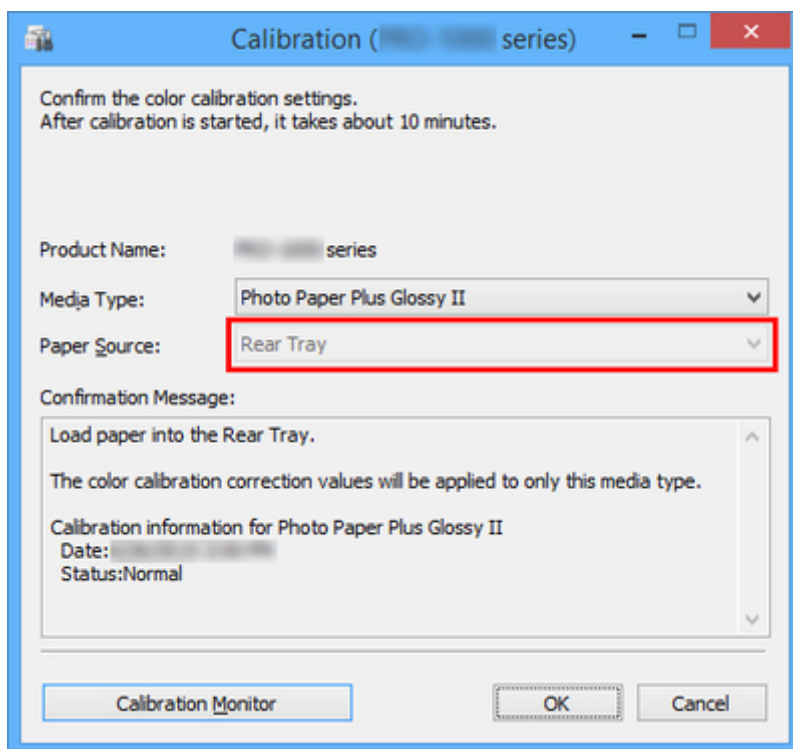

Las fuentes de papel para las que se puede llevar a cabo la calibración del color se muestran para el papel de **Tipo de soporte (Media Type)**.

Si la fuente de papel mostrada y el papel cargado para realizar la calibración del color son diferentes, vuelva a cargar el papel en la fuente de papel que aparece en **Fuente de papel (Paper Source)**.

►►► **Nota**

- Según su modelo, puede seleccionar la **Fuente de papel (Paper Source)**.
- Si está utilizando un modelo PRO-1000 o PRO-500, solo se puede utilizar la bandeja posterior como fuente de papel para la calibración del color.

5. Haga clic en el botón **Aceptar (OK)**.

La calibración del color comenzará y aparecerá el cuadro de diálogo **Pantalla de calibración (Calibration Monitor)**.

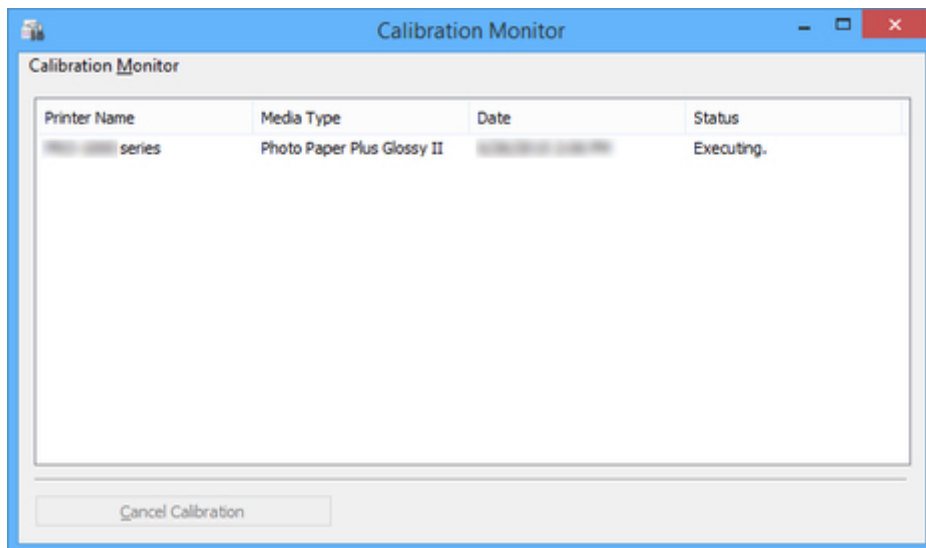

»»»Nota

- Si desea detener la calibración del color, seleccione la impresora y haga clic en el botón **Cancelar calibración (Cancel Calibration)**.
- Para cerrar este cuadro de diálogo, haga clic en el botón .

Papel que se puede utilizar en la calibración del color

La calibración del color tiene dos tipos de ajustes: calibración común y calibración exclusiva (se selecciona una al ejecutar la calibración del color).

El tipo de ajuste seleccionado se determina a partir del tipo de soporte en el que se ejecuta la calibración del color.

■ [Tipo de soporte y tipo de ajuste](#)

Calibración común

La calibración común es una característica que le permite utilizar varios tipos de soporte fácilmente en un breve intervalo debido a que no es necesario ejecutar la calibración del color en cada tipo de soporte.

Si la calibración del color se ejecuta en un papel categorizado como "de calibración común", se establecen los valores de ajuste de calibración dedicados según el tipo de soporte en el que se ejecutó la calibración común.

Además, los valores del ajuste de calibración se establecen en todas las calidades de impresión para todos los tipos de soporte en los que no se haya ejecutado la calibración del color.

➤➤ Nota

- Los valores del ajuste de calibración no se sobrescriben en los tipos de soporte en los que se haya ejecutado la calibración del color una vez y se hayan establecido los valores de ajustes de calibración dedicados.

Ejemplo: La calibración se ejecuta en el tipo de soporte A (tipo de ajuste: común).

Se aplican los valores de calibración para los tipos de soporte A y B, para los que no se han establecido valores de calibración dedicados.

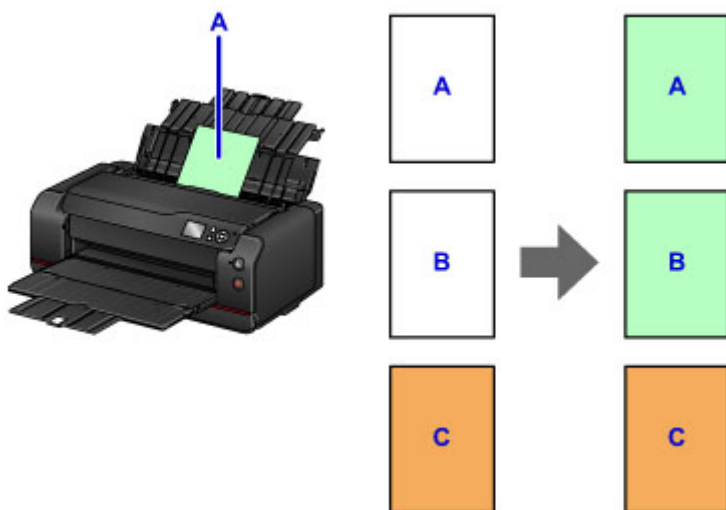

B: Tipo de soporte para el que no se han establecido valores de ajuste de calibración dedicados

C: Tipo de soporte para el que se han establecido valores de ajuste de calibración dedicados

Calibración exclusiva

Si la calibración del color se ejecuta en un papel categorizado como "de calibración exclusiva", solo se establecen los valores de ajuste de calibración según el tipo de soporte en el que se ejecutó la calibración del color.

»» Nota

- Incluso si se utiliza papel categorizado como "de calibración exclusiva", si el tipo de soporte todavía tiene que ejecutar la calibración del color aunque sea una vez y no tiene ningún valor de ajuste de calibración dedicado, los valores de ajuste de calibración se sobrescriben al ejecutar la calibración común.

Ejemplo: La calibración se ejecuta en el tipo de soporte D (tipo de ajuste: exclusivo).

Los valores de ajuste de calibración solo se aplican al tipo de soporte D.

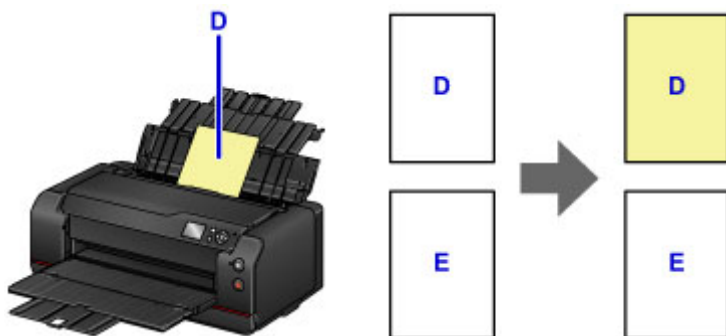

E: Tipos de soporte diferentes de D

Tipo de soporte y tipo de ajuste

Nombre del soporte <N.º de modelo>	Tipo de ajuste de calibración de color
Fotográfico Profesional Platino <PT-101>	Calibración común
Fotográfico Pro Brillante <LU-101>	
Papel fotográfico mate Pro Premium <PM-101>	
Papel Fotográfico Brillo II <PP-201>	Calibración exclusiva
Papel Fotográfico Plus Semi Brillante <SG-201>	
Papel Fotográfico Mate <MP-101>	

* Si el papel que está utilizando no aparece en la tabla anterior, ejecute la calibración de color utilizando el papel en el que el tipo de ajuste sea la calibración común. A continuación, podrá establecer los valores de ajuste de calibración para el papel que esté utilizando.

Tamaños de página que se pueden utilizar

Se pueden utilizar los siguientes tamaños de página al llevar a cabo la calibración del color.

- Papel sin utilizar tamaño A4 o Carta

Mantenimiento y consumibles

► Procedimiento de mantenimiento

► Depósitos de tinta

- Tinta
- Sustitución de la tinta
- Comprobación del estado de la tinta en la pantalla LCD de la impresora

► Cabezal de impresión

- Impresión del patrón de prueba de los inyectores
- Análisis del patrón de prueba de los inyectores
- Limpieza del cabezal de impresión
- Limpieza a fondo del cabezal de impresión
- Realización de la limpieza del sistema

► Realización de las funciones de mantenimiento desde el ordenador (Windows)

- Limpieza de los cabezales de impresión
- Impresión de un patrón de prueba de los inyectores

► Realización de las funciones de mantenimiento desde el ordenador (Mac OS)

- Limpieza de los cabezales de impresión
- Impresión de un patrón de prueba de los inyectores
- Comprobación del estado de su ordenador

► Cartucho de mantenimiento

- Sustitución del cartucho de mantenimiento
- Comprobación del estado del cartucho de mantenimiento con la pantalla LCD en la impresora

► Limpieza de la impresora

- Limpieza del exterior de la impresora
- Limpieza del rodillo de alimentación del papel
- Limpieza del interior de la impresora (Limpieza de placa inferior)

► Otras tareas de mantenimiento

- Cambio de ubicación de la impresora

- Transporte de la impresora

Procedimiento de mantenimiento

Si los resultados de impresión están borrosos, los colores no se imprimen correctamente o los resultados de impresión no son satisfactorios (por ejemplo, líneas rectas impresas mal alineadas), realice el procedimiento de mantenimiento siguiente.

►►► Importante

- No aclare ni limpie el cabezal de impresión ni los depósitos de tinta. De hacerlo podría provocar problemas con el cabezal de impresión y el depósito de tinta.

►►► Nota

- Compruebe el estado de la tinta en la pantalla de INICIO o en otras pantallas.
Si el nivel de tinta es bajo, lleve a cabo las acciones necesarias.
 - [Comprobación del estado de la tinta en la pantalla LCD de la impresora](#)
- El aumento de la calidad de impresión en la configuración del controlador de impresora podría mejorar el resultado de la impresión.
 - [Cambio de la calidad de impresión y corrección de los datos de imagen](#) (Windows)
 - [Cambio de la calidad de impresión y corrección de los datos de imagen](#) (Mac OS)

Cuando los resultados de impresión son borrosos o irregulares:

Paso1 Imprima el patrón de prueba de los inyectores.

Desde la impresora

- [Impresión del patrón de prueba de los inyectores](#)

Desde el ordenador

- [Impresión de un patrón de prueba de los inyectores](#) (Windows)
- [Impresión de un patrón de prueba de los inyectores](#) (Mac OS)

Paso2 [Analice el patrón de prueba de los inyectores.](#)

Si en el patrón faltan líneas o aparecen bandas blancas horizontales:



Paso3 Limpie el cabezal de impresión.

Desde la impresora

- [Limpieza del cabezal de impresión](#)

Desde el ordenador

- [Limpieza de los cabezales de impresión](#) (Windows)
- [Limpieza de los cabezales de impresión](#) (Mac OS)

Tras limpiar el cabezal de impresión, imprima y examine el patrón de prueba de los inyectores: ➡ [Paso 1](#)

Si el problema no se soluciona después de llevar a cabo dos veces los pasos del 1 al 3:



|| Paso4 Limpie el cabezal de impresión a fondo.

Desde la impresora

- [Limpieza a fondo del cabezal de impresión](#)

Desde el ordenador

- [Limpieza de los cabezales de impresión](#) (Windows)
- Limpieza de los cabezales de impresión (Mac OS)

Si el problema no se resuelve después de realizar el paso 4:



|| Paso 5 Realice la limpieza del sistema.

Desde la impresora

- [Realización de la limpieza del sistema](#)

Desde el ordenador

- [Limpieza de los cabezales de impresión](#) (Windows)
- Limpieza de los cabezales de impresión (Mac OS)

▶▶▶ Nota

- Si ha realizado el procedimiento hasta el paso 5 y el problema persiste, desconecte la alimentación y vuelva a limpiar a fondo el cabezal de impresión después de 24 horas.
Si aún así no se resuelve el problema, es posible que el cabezal de impresión esté dañado. Póngase en contacto con el servicio técnico.

Cuando los resultados de impresión son irregulares, por ejemplo, las líneas rectas no están alineadas:

|| Paso [Alinee el cabezal de impresión.](#)

Depósitos de tinta

- ▶ **Tinta**
- ▶ **Sustitución de la tinta**
- ▶ **Comprobación del estado de la tinta en la pantalla LCD de la impresora**

Tinta

La tinta se utiliza para otros fines que no sean la impresión.

La tinta se puede utilizar para otros fines distintos de la impresión.

Cuando se utiliza la impresora Canon por primera vez después de haber instalado los depósitos de tinta que se incluyen, la impresora consume una pequeña cantidad de tinta, en la cantidad suficiente para permitir la impresión al llenar de tinta los inyectores del cabezal de impresión. Por esta razón, el número de hojas que se puede imprimir con los primeros depósitos de tinta es inferior al que se obtiene con los depósitos de tinta posteriores.

Los costes de impresión que se describen en los folletos o en los sitios web no se basan en los datos de consumo del primer depósito de tinta o cartucho de tinta, sino en los del depósito de tinta o cartucho de tinta posterior.

A veces, se puede usar la tinta para mantener una calidad de impresión óptima.

Para mantener el rendimiento de la impresora, la impresora Canon lleva a cabo la limpieza automáticamente en función de su estado. Cuando la impresora lleva a cabo la limpieza, se consume una pequeña cantidad de tinta. En este caso, podrían consumirse depósitos de tinta de todos los colores.

[Función de limpieza]

La función de limpieza ayuda a la impresora a absorber las burbujas de aire o la propia tinta de los inyectores y así prevenir la degradación de la calidad de la impresión o el atasco de los inyectores.

Además de limpiar el cabezal de impresión, la impresora realiza automáticamente la limpieza del sistema a intervalos regulares para evitar problemas como líneas no deseadas o que deje de inyectarse tinta por completo.

Si el nivel de tinta restante es bajo, puede que la limpieza del sistema no se realice automáticamente. Siga las instrucciones del mensaje que se muestra en el LCD para sustituir el depósito de tinta con poca tinta por uno nuevo.

En el depósito de tinta con poca tinta que se va a sustituir para realizar la limpieza del sistema quedará algo de tinta.

►►► Importante

- La tinta utilizada saldrá al cartucho de mantenimiento. Una vez se llene el cartucho de mantenimiento, deberá sustituirlo. Si el mensaje mostrado indica que el cartucho de mantenimiento está casi lleno, deberá obtener uno nuevo rápidamente.

■ [Sustitución del cartucho de mantenimiento](#)

- Las operaciones regulares que se realizan de forma automática para mantener el rendimiento de la impresora, como la preparación de la impresión, la eliminación de burbujas de la trayectoria de la tinta, la limpieza de los cabezales de impresión, entre otras, consumen tinta. También utilizan el cartucho de mantenimiento.
- Al utilizar la impresora por primera vez después de colocar los depósitos de tinta suministrados, se consume tinta para preparar la impresora para el funcionamiento. Por ello, la capacidad de impresión de los depósitos de tinta suministrados será menor que la de los siguientes depósitos de tinta. Esta tinta también se expulsa al cartucho de mantenimiento, por lo que se utiliza alrededor del 50 % de este. Por este motivo, el cartucho de mantenimiento se tendrá que sustituir antes que en condiciones de uso normal.

La impresión en blanco y negro utiliza la tinta de color.

La impresión en blanco y negro puede utilizar otra tinta además de la negra, en función del tipo de papel en el que se imprima o de la configuración del controlador de impresora. Por lo tanto, la tinta de color también se consume durante la impresión en blanco y negro.

»» Nota

- La tinta CO (Chroma Optimizer) se aplica a la cara de impresión del papel para ajustar el nivel de brillo. Esta tinta se consume también para mantener una buena calidad de impresión, ya que conserva el rendimiento de la impresora, incluso cuando no se aplica a la cara de impresión.
- Esta impresora utiliza tinta a base de pigmentos. Por la naturaleza de la tinta a base de pigmentos, cuando se frota o rasca la superficie impresa la tinta puede quitarse.

Sustitución de la tinta

En el caso de que se produzca un error o incidencia relacionado con el nivel de tinta, se mostrará un mensaje de error en la pantalla LCD para informarle del error. Tome las medidas adecuadas según indica el mensaje.

■ [Aparece un mensaje](#)

»»» Nota

- Si la impresión estuviera borrosa o aparecieran rayas blancas, pese a haber suficiente tinta, consulte [Procedimiento de mantenimiento](#).
- Para los avisos sobre el manejo de los depósitos de tinta, consulte las [Notas sobre los depósitos de tinta](#).

Procedimiento de sustitución

Si necesita sustituir el depósito de tinta, efectúe el siguiente procedimiento.

1. Asegúrese de que el equipo está encendido y, a continuación, muestre la pantalla INICIO.

Si no se muestra la pantalla de INICIO, pulse el botón **INICIO (HOME)**.

2. Seleccione el área de visualización del estado de la tinta en la pantalla de INICIO y, a continuación, pulse el botón **OK**.

■ [LCD y panel de control](#)

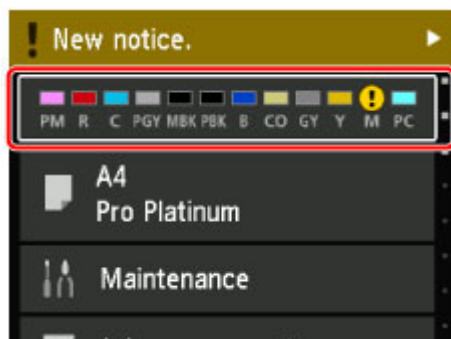

Aparecerá la pantalla **Niveles tinta actuales estimados (Current estimated ink levels)**.

3. Seleccione **Sustituir (Replace)**, a continuación, pulse el botón **OK**.

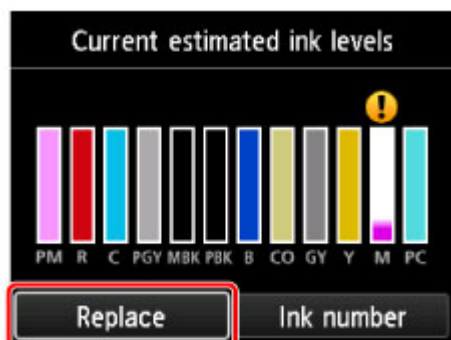

4. Compruebe el mensaje y, a continuación, abra la cubierta del cartucho.



5. Retire el depósito de tinta que va a sustituir.

Para extraer el depósito de tinta, presione firmemente en la marca (PUSH) (PRESIONAR) frente al depósito de tinta hasta que haga clic.

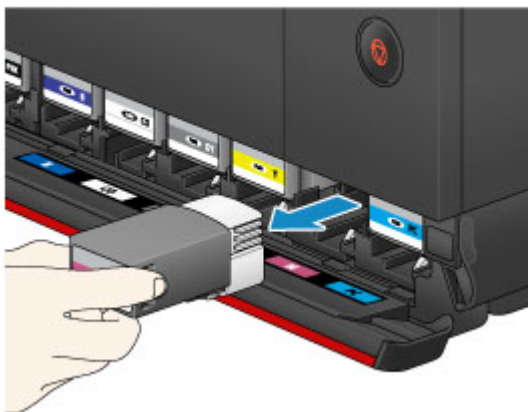

»» Importante

- No coloque los depósitos de tinta con la salida de tinta abierta hacia abajo. La tinta presente en la salida de tinta abierta podría manchar su mesa u otros objetos.

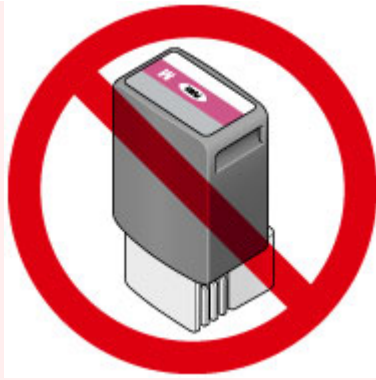

- No toque las piezas metálicas ni cualquier otra pieza del interior de la impresora.
- No toque ninguna pieza excepto los depósitos de tinta.
- Manipule el depósito de tinta con cuidado para evitar mancharse la ropa o el área circundante.
- Para desechar el depósito de tinta vacío, siga la normativa local sobre el tratamiento de residuos.

►►► Nota

- No quite dos o más depósitos de tinta a la vez. Si va a sustituir dos o más depósitos de tinta asegúrese de sustituir los depósitos de tinta de uno en uno.

6. Antes de sacar un depósito de tinta nuevo fuera de su paquete, agítelo de cinco a seis veces en horizontal.

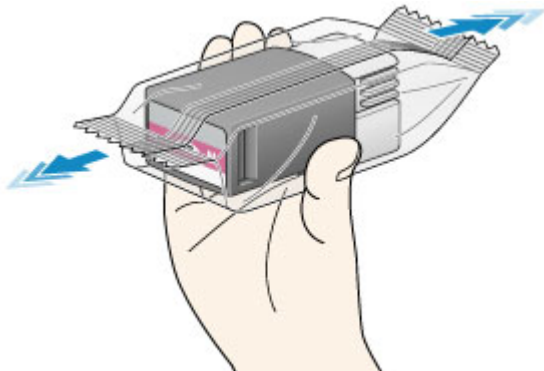

►►► Importante

- Manipule el depósito de tinta con cuidado. No lo deje caer ni le aplique demasiada presión.

►►► Nota

- En lugar de agitar los depósitos de tinta, puede configurar la impresora para que automáticamente mezcle la tinta después de la sustitución del depósito de tinta.

■ [Ajustes de mantenimiento auto. \(elemento para el administrador\)](#)

7. Saque el depósito de tinta nuevo del paquete.

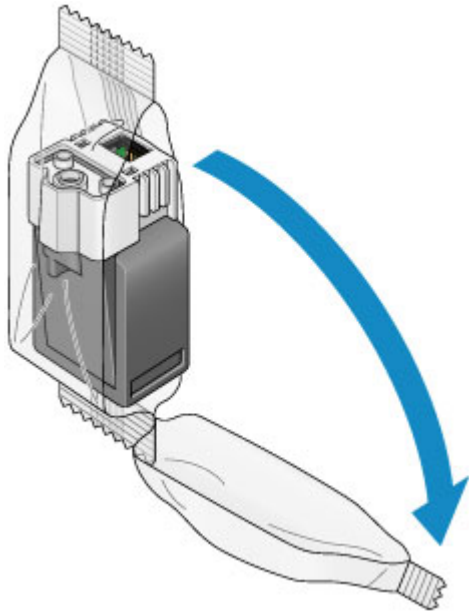

►► Importante

- No toque el contacto (A) ni la junta (B) del depósito de tinta.

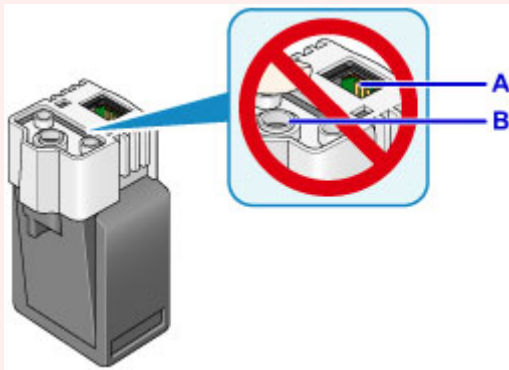

8. Inserte el nuevo depósito de tinta recto en la ranura.

Asegúrese de que la posición del depósito de tinta coincide con la etiqueta.

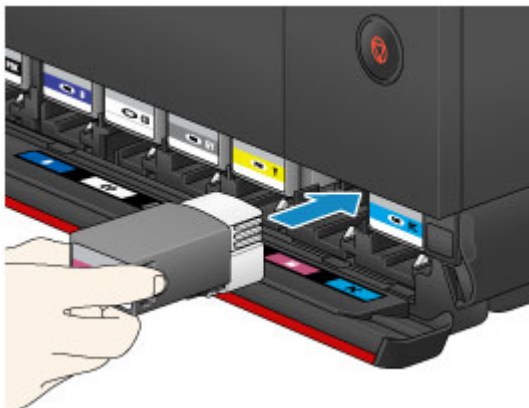

9. Presione firmemente en la marca (PUSH) (PRESIONAR) frente al depósito de tinta hasta que encaje en su lugar.

Tras la instalación del nuevo depósito de tinta, se enciende la correspondiente indicación de la lámpara de tinta en la pantalla LCD.

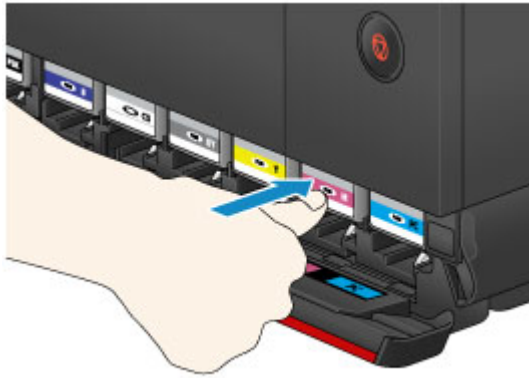

»»» Importante

- Los depósitos de tinta están diseñados de forma que no se pueden insertar en las ubicaciones incorrectas. Asegúrese de instalar el depósito de tinta en su ubicación correcta.
- No se podrá imprimir a no ser que estén instalados todos los depósitos de tinta. Asegúrese de instalar todos los depósitos de tinta.
- Una vez instalado un depósito de tinta, no lo quite hasta que sea necesario sustituirlo. Si quita un depósito de tinta que tiene bastante tinta, podría derramarla.

10. Cierre la cubierta del cartucho.

Cuando se muestra un mensaje en la pantalla LCD, pulse el botón **OK**.

»»» Nota

- Tras cerrar la cubierta del cartucho, la impresora comienza a cargar tinta. La duración será de 1 a 2 minutos aproximadamente. Si ha configurado la impresora para que mezcle automáticamente la tinta, la impresora comenzará, a continuación, a mezclar la tinta automáticamente. Esta operación dura 2 minutos aproximadamente. Espere hasta que el mensaje de finalización aparezca en la pantalla LCD.
- La impresora podría emitir algún sonido al mezclar la tinta.
- Si aparece un mensaje de error en la pantalla LCD una vez se ha cerrado la cubierta del cartucho, tome las medidas adecuadas.

■ [Aparece un mensaje](#)

Notas sobre los depósitos de tinta

»»» Importante

- Cuando retire un depósito de tinta, sustitúyalo inmediatamente. No permita que a la impresora le falte el depósito de tinta.
- Utilice un depósito de tinta nuevo para la sustitución. Si instala un depósito de tinta utilizado, es posible que los inyectores se atasquen. Además, si utiliza dicho depósito de tinta, la impresora no podrá informarle adecuadamente sobre cuándo hay que sustituir el depósito de tinta.
- Cuando un depósito de tinta ya se haya instalado, no lo extraiga de la impresora ni lo deje al aire libre. Esto provocaría que el depósito de tinta se seque y que la impresora no funcionara correctamente una vez instalado de nuevo. Para mantener una calidad de impresión óptima, utilice los depósitos de tinta durante seis meses.

»» Nota

- Es posible que la tinta de color se consuma aunque se imprima un documento en blanco y negro o aunque se haya especificado la impresión en blanco y negro. Las tintas se consumen durante la limpieza, la limpieza a fondo y la limpieza del sistema del cabezal de impresión, procedimientos que pueden ser necesarios para mantener el rendimiento de la impresora.

Cuando un depósito de tinta se quede vacío, sustitúyalo inmediatamente por uno nuevo.

■ [Tinta](#)

Comprobación del estado de la tinta en la pantalla LCD de la impresora

1. Asegúrese de que el equipo está encendido y muestra la pantalla INICIO.
Si no se muestra la pantalla de INICIO, pulse el botón **INICIO (HOME)**.
2. Seleccione el área de visualización del estado de la tinta en la pantalla de INICIO y, a continuación, pulse el botón **OK**.

■ [LCD y panel de control](#)

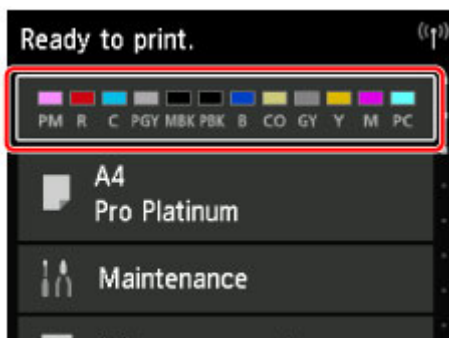

3. Compruebe el estado de la tinta.

Si hay alguna información sobre el nivel de tinta restante, aparecerá un símbolo en el área A.



Ejemplo: 

Nivel bajo de tinta. Prepare un depósito de tinta nuevo.

▶▶▶ **Nota**

- En la pantalla anterior se muestran los niveles de tinta estimados.
- Al seleccionar **Número tinta (Ink number)** se muestra la pantalla **Número de tinta (Ink number)** para comprobar los números del depósito de tinta. Al seleccionar **Impr. núm. (Print no.)** en esta pantalla, podrá imprimir los números del depósito de tinta.
- Para sustituir los depósitos de tinta, seleccione **Sustituir (Replace)**.

■ [Sustitución de la tinta](#)

- También puede comprobar el estado de la tinta en la pantalla de INICIO.
- Puede comprobar el estado de la tinta en la pantalla del ordenador.

■ [Comprobación del estado de su ordenador](#) (Windows)

■ [Comprobación del estado de su ordenador](#) (Mac OS)

Cabezal de impresión

- **Impresión del patrón de prueba de los inyectores**
- **Análisis del patrón de prueba de los inyectores**
- **Limpieza del cabezal de impresión**
- **Limpieza a fondo del cabezal de impresión**
- **Realización de la limpieza del sistema**

Impresión del patrón de prueba de los inyectores

Imprima el patrón de prueba de los inyectores para determinar si la tinta sale correctamente por el inyector del cabezal de impresión.

»»» Nota

- Si el nivel de tinta restante es bajo, el patrón de prueba de los inyectores no se imprimirá correctamente. [Sustituya el depósito de tinta](#) cuyo nivel de tinta es bajo.

Necesita preparar: una sola hoja de papel normal de tamaño A4 o Carta

1. Asegúrese de que la alimentación esté encendida.
2. Cargue una sola hoja de papel normal de tamaño A4 o Carta en la bandeja posterior.

Después de cargar el papel, se muestra la pantalla de registro de la información del papel para la bandeja posterior. Seleccione **A4** o **Carta** en **Tm. pág. (Page size)** y **Papel normal (Plain paper)** en **Tipo (Type)**, seleccione **Registrar (Register)** y, a continuación, pulse el botón **OK**.

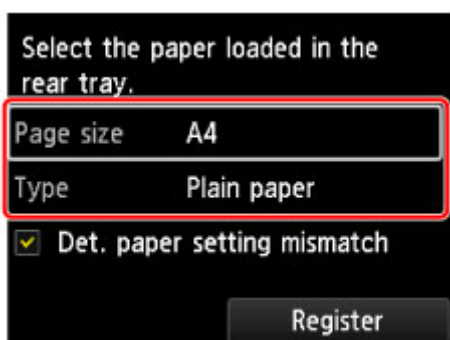

Si aparece un mensaje en la pantalla, siga las indicaciones del mensaje para completar el registro.

»»» Importante

- La bandeja de alimentación manual no está disponible para el procedimiento de impresión del patrón de prueba de los inyectores. Asegúrese de cargar el papel en la bandeja posterior.

3. Abra suavemente la bandeja de salida del papel.

Abra suavemente la extensión de la bandeja de salida, a continuación, saque el soporte de la salida del papel.

4. Seleccione **Mantenimiento (Maintenance)** en la pantalla de INICIO y, a continuación, pulse el botón **OK**.

■ [LCD y panel de control](#)

Aparecerá la pantalla **Mantenimiento (Maintenance)**.

5. Seleccione **Impr. patrón prueba inyectores (Print nozzle check pattern)**, a continuación, pulse el botón **OK**.

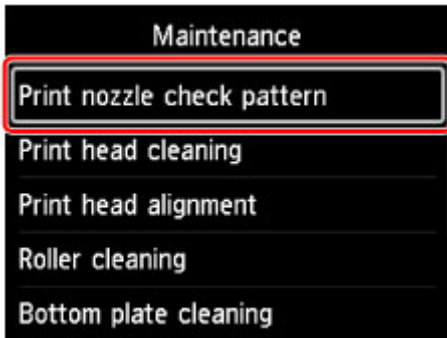

Aparecerá la pantalla de confirmación.

6. Seleccione **Sí (Yes)**, a continuación, pulse el botón **OK**.

Se imprimirá el patrón de prueba de los inyectores y aparecerán dos pantallas de confirmación del patrón en la pantalla LCD.

7. [Analice el patrón de prueba de los inyectores.](#)

Análisis del patrón de prueba de los inyectores

Analice el patrón de prueba de los inyectores y, si es necesario, limpie el cabezal de impresión.

1. Compruebe si faltan líneas en el patrón C o si hay rayas horizontales en el patrón D.

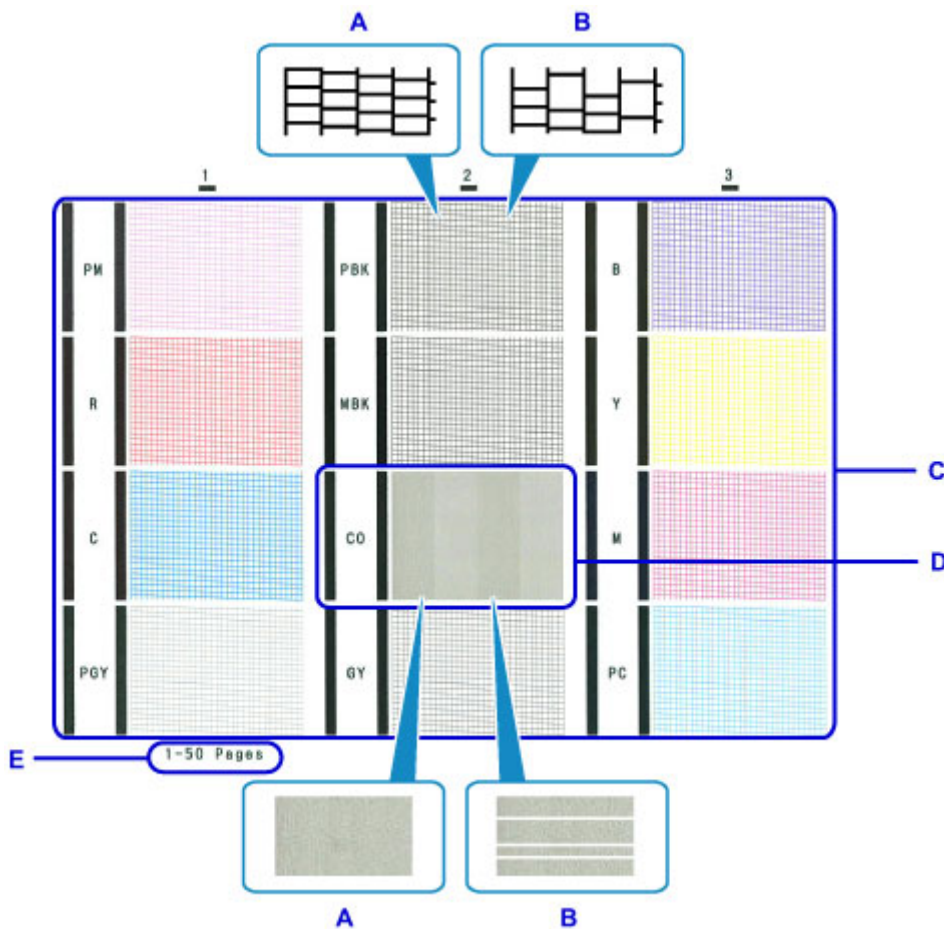

- A: No faltan líneas/no hay rayas horizontales
- B: Faltan líneas/hay rayas horizontales
- E: Número de hojas imprimidas hasta el momento

2. Seleccione el patrón que se ajuste más al patrón de prueba de los inyectores impreso en la pantalla de confirmación.

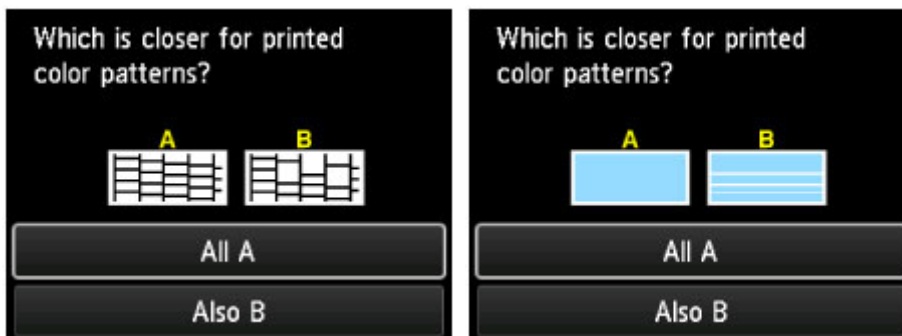

Si al patrón C no le faltan líneas en cualquiera de los tres grupos y el patrón D no tiene rayas horizontales (A):

No es necesario realizar la limpieza. Seleccione **Todos A (All A)**, a continuación, pulse el botón **OK**.

Confirme el mensaje y, a continuación, pulse el botón **OK**.

Volverá a la pantalla **Mantenimiento (Maintenance)**.

Si al patrón C le faltan líneas en cualquiera de los tres grupos o el patrón D tiene rayas horizontales (B):

Es necesario realizar una limpieza. Seleccione **También B (Also B)**, a continuación, pulse el botón **OK**.

Seleccione **Sí (Yes)** en la pantalla de confirmación de la limpieza y, a continuación, pulse el botón **OK**.

La impresora comenzará a limpiar el cabezal de impresión.

■ [Limpieza del cabezal de impresión](#)

»» Nota

- Como la tinta CO es incolora, se imprime su patrón encima del patrón de tinta MBK. Compruebe si hay rayas horizontales (F) en las bandas gris oscuro del patrón.

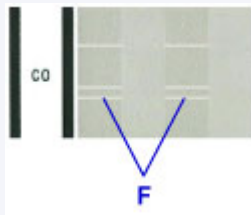

»» Nota

- Se muestra el número total de hojas impresas hasta este momento con incrementos de 50 hojas en la impresión del patrón de prueba de los inyectores.

Limpieza del cabezal de impresión

Si en el patrón de prueba de los inyectores impreso faltan líneas o aparecen rayas horizontales, limpie el cabezal de impresión. Con la limpieza se desatascan los inyectores y el cabezal de impresión vuelve a la normalidad. La limpieza del cabezal de impresión consume tinta, así que limpie el cabezal de impresión sólo cuando sea necesario.

»»» Nota

- También es posible limpiar el cabezal de impresión mediante el ordenador. Cuando utilice el ordenador, seleccione el grupo de tinta que va a limpiar y, a continuación, comience a limpiar.

- [Limpieza de los cabezales de impresión](#) (Windows)
- Limpieza de los cabezales de impresión (Mac OS)

Al limpiar el cabezal de impresión mediante la impresora, se limpian los inyectores de las tintas de todos los colores.

Necesita preparar: una sola hoja de papel normal de tamaño A4 o Carta

1. Asegúrese de que la alimentación esté encendida.
2. Cargue una sola hoja de papel normal de tamaño A4 o Carta en la bandeja posterior.

Después de cargar el papel, se muestra la pantalla de registro de la información del papel para la bandeja posterior. Seleccione **A4** o **Carta** en **Tm. pág. (Page size)** y **Papel normal (Plain paper)** en **Tipo (Type)**, seleccione **Registrar (Register)** y, a continuación, pulse el botón **OK**.

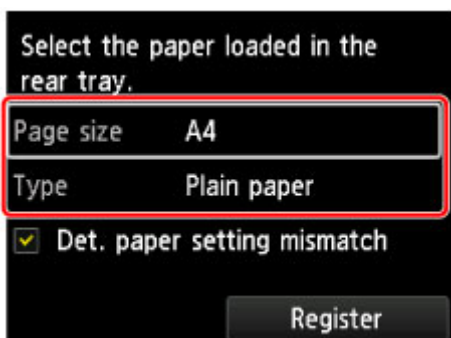

Si aparece un mensaje en la pantalla, siga las indicaciones del mensaje para completar el registro.

»»» Importante

- La bandeja de alimentación manual no está disponible para el procedimiento de impresión del patrón de prueba de los inyectores. Asegúrese de cargar el papel en la bandeja posterior.

3. Abra suavemente la bandeja de salida del papel.

Abra suavemente la extensión de la bandeja de salida, a continuación, saque el soporte de la salida del papel.

4. Seleccione **Mantenimiento (Maintenance)** en la pantalla de INICIO y, a continuación, pulse el botón **OK**.

- [LCD y panel de control](#)

Aparecerá la pantalla **Mantenimiento (Maintenance)**.

5. Seleccione **Limpieza de los cabezales (Print head cleaning)**, a continuación, pulse el botón **OK**.

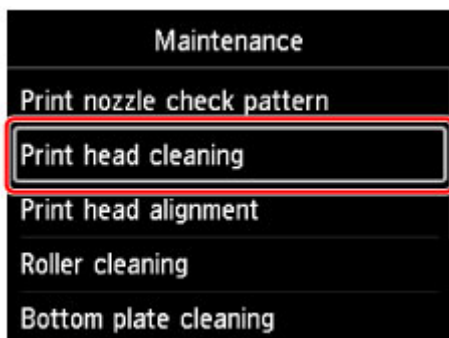

Aparecerá la pantalla **Limpieza de los cabezales (Print head cleaning)**.

6. Seleccione **Realizando la limpieza (Cleaning)**, a continuación, pulse el botón **OK**.

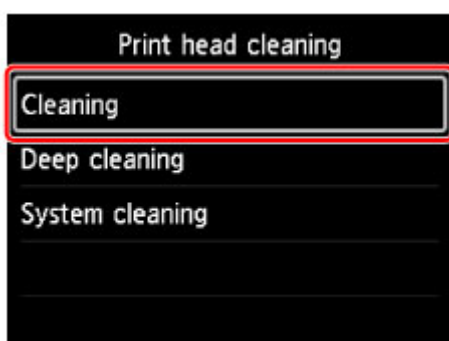

Aparecerá la pantalla de confirmación.

7. Seleccione **Sí (Yes)**, a continuación, pulse el botón **OK**.

La impresora comenzará a limpiar el cabezal de impresión.

No lleve a cabo ninguna otra operación hasta que la impresora haya finalizado la limpieza del cabezal de impresión. Esta operación dura 6 minutos aproximadamente.

Aparecerá la pantalla de confirmación de impresión del patrón.

8. Seleccione **Sí (Yes)**, a continuación, pulse el botón **OK**.

Se imprimirá el patrón de prueba de los inyectores.

9. [Analice el patrón de prueba de los inyectores.](#)

»» Nota

- Si el problema no se soluciona tras limpiar el cabezal de impresión dos veces, [limpie el cabezal de impresión a fondo.](#)

Limpieza a fondo del cabezal de impresión

Si la calidad de impresión no mejora con la limpieza estándar del cabezal de impresión, realice una limpieza al fondo del cabezal de impresión. La limpieza a fondo del cabezal de impresión consume más tinta que una limpieza estándar del cabezal de impresión. Realice la limpieza a fondo del cabezal de impresión sólo cuando sea necesario.

»»» Nota

- También es posible limpiar a fondo el cabezal de impresión mediante el ordenador. Cuando utilice el ordenador, seleccione el grupo de tinta que va a limpiar y, a continuación, comience a limpiar.

- [Limpieza de los cabezales de impresión](#) (Windows)
- Limpieza de los cabezales de impresión (Mac OS)

Al limpiar el cabezal de impresión mediante la impresora, se limpian los inyectores de las tintas de todos los colores.

Necesita preparar: una sola hoja de papel normal de tamaño A4 o Carta

1. Asegúrese de que la alimentación esté encendida.
2. Cargue una sola hoja de papel normal de tamaño A4 o Carta en la bandeja posterior.

Después de cargar el papel, se muestra la pantalla de registro de la información del papel para la bandeja posterior. Seleccione **A4** o **Carta** en **Tm. pág. (Page size)** y **Papel normal (Plain paper)** en **Tipo (Type)**, seleccione **Registrar (Register)** y, a continuación, pulse el botón **OK**.

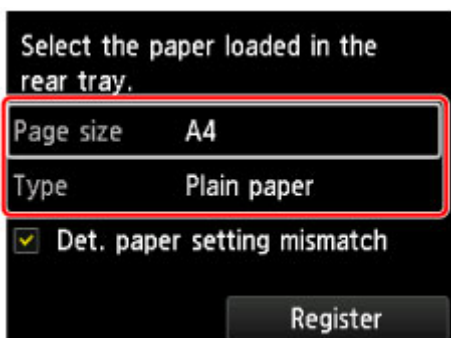

Si aparece un mensaje en la pantalla, siga las indicaciones del mensaje para completar el registro.

»»» Importante

- La bandeja de alimentación manual no está disponible para el procedimiento de impresión del patrón de prueba de los inyectores. Asegúrese de cargar el papel en la bandeja posterior.

3. Abra suavemente la bandeja de salida del papel.

Abra suavemente la extensión de la bandeja de salida, a continuación, saque el soporte de la salida del papel.

4. Seleccione **Mantenimiento (Maintenance)** en la pantalla de INICIO y, a continuación, pulse el botón **OK**.

- [LCD y panel de control](#)

Aparecerá la pantalla **Mantenimiento (Maintenance)**.

5. Seleccione **Limpieza de los cabezales (Print head cleaning)**, a continuación, pulse el botón **OK**.

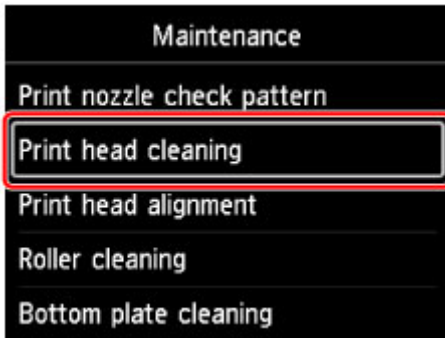

Aparecerá la pantalla **Limpieza de los cabezales (Print head cleaning)**.

6. Seleccione **Limpieza a fondo (Deep cleaning)**, a continuación, pulse el botón **OK**.

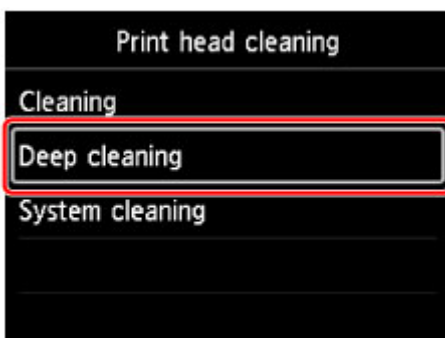

Aparecerá la pantalla de confirmación.

7. Seleccione **Sí (Yes)**, a continuación, pulse el botón **OK**.

La impresora inicia la limpieza a fondo del cabezal de impresión.

No lleve a cabo ninguna otra operación hasta que la impresora haya finalizado la limpieza a fondo del cabezal de impresión. Esta operación dura 6 minutos aproximadamente.

Aparecerá la pantalla de confirmación de impresión del patrón.

8. Seleccione **Sí (Yes)**, a continuación, pulse el botón **OK**.

Se imprimirá el patrón de prueba de los inyectores.

9. Cuando aparezca el mensaje de finalización, pulse el botón **OK**.

10. [Analice el patrón de prueba de los inyectores.](#)

Si un color determinado no se imprime correctamente, [sustituya el depósito de tinta](#) de ese color.

▶▶▶ Nota

- Si una limpieza profunda no ha resuelto el problema, [lleve a cabo la limpieza del sistema.](#)

Realización de la limpieza del sistema

Si la calidad de impresión no mejora tras la limpieza profunda del cabezal de impresión, lleve a cabo la limpieza del sistema. La limpieza del sistema consume una gran cantidad de tinta. Llevar a cabo limpiezas del sistema frecuentes puede consumir rápidamente la tinta, así pues deberá llevar a cabo la limpieza del sistema solo cuando sea necesario.

►►► Importante

- Al llevar a cabo la limpieza del sistema, asegúrese de comprobar el espacio utilizado del cartucho de mantenimiento. La limpieza del sistema consume una gran cantidad de espacio. Si el cartucho de mantenimiento no dispone de suficiente espacio, [sustituya el cartucho de mantenimiento](#) por uno nuevo. Si el cartucho de mantenimiento no dispone de suficiente espacio, se mostrará un mensaje y la limpieza del sistema se desactivará.

►►► Nota

- También puede llevar a cabo la limpieza del sistema mediante el ordenador. Cuando utilice el ordenador, seleccione el grupo de tinta que va a limpiar y, a continuación, comience a limpiar.

- [Limpieza de los cabezales de impresión](#) (Windows)
- Limpieza de los cabezales de impresión (Mac OS)

Al limpiar el cabezal de impresión mediante la impresora, se limpian los inyectores de las tintas de todos los colores.

Necesita preparar: una sola hoja de papel normal de tamaño A4 o Carta

1. Asegúrese de que la alimentación esté encendida.
2. Cargue una sola hoja de papel normal de tamaño A4 o Carta en la bandeja posterior.

Después de cargar el papel, se muestra la pantalla de registro de la información del papel para la bandeja posterior. Seleccione **A4** o **Carta** en **Tm. pág. (Page size)** y **Papel normal (Plain paper)** en **Tipo (Type)**, seleccione **Registrar (Register)** y, a continuación, pulse el botón **OK**.

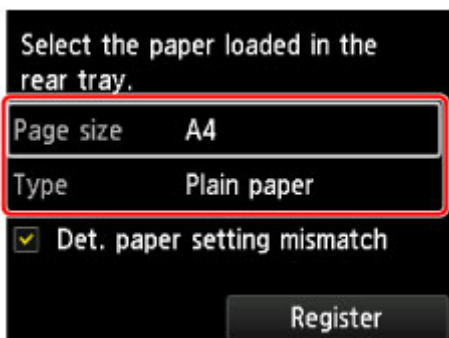

Si aparece un mensaje en la pantalla, siga las indicaciones del mensaje para completar el registro.

►►► Importante

- La bandeja de alimentación manual no está disponible para el procedimiento de impresión del patrón de prueba de los inyectores. Asegúrese de cargar el papel en la bandeja posterior.

3. Abra suavemente la bandeja de salida del papel.

Abra suavemente la extensión de la bandeja de salida, a continuación, saque el soporte de la salida del papel.

4. Seleccione **Mantenimiento (Maintenance)** en la pantalla de INICIO y, a continuación, pulse el botón **OK**.

■ [LCD y panel de control](#)

Aparecerá la pantalla **Mantenimiento (Maintenance)**.

5. Seleccione **Limpieza de los cabezales (Print head cleaning)**, a continuación, pulse el botón **OK**.

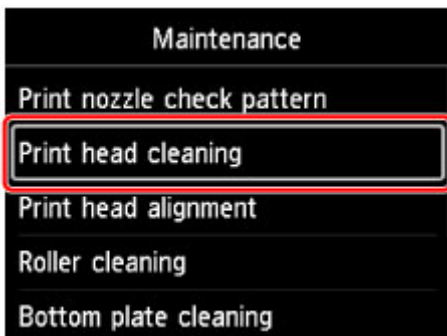

Aparecerá la pantalla **Limpieza de los cabezales (Print head cleaning)**.

6. Seleccione **Limpieza del sistema (System cleaning)**, a continuación, pulse el botón **OK**.

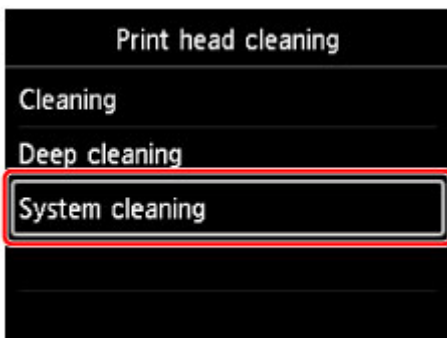

Aparecerá la pantalla de confirmación.

7. Seleccione **Sí (Yes)**, a continuación, pulse el botón **OK**.

La impresora inicia la limpieza del sistema del cabezal de impresión.

No lleve a cabo ninguna otra operación hasta que la impresora haya finalizado la limpieza de sistema del cabezal de impresión. Esta operación dura 6 minutos aproximadamente.

Aparecerá la pantalla de confirmación de impresión del patrón.

8. Seleccione **Sí (Yes)**, a continuación, pulse el botón **OK**.

Se imprimirá el patrón de prueba de los inyectores.

9. Cuando aparezca el mensaje de finalización, pulse el botón **OK**.

10. [Analice el patrón de prueba de los inyectores.](#)

Si no ha conseguido resolver el problema tras llevar a cabo la limpieza del sistema, apague la impresora y vuelva a limpiar a fondo el cabezal de impresión transcurridas 24 horas.

Si aún así no se resuelve el problema, es posible que el cabezal de impresión esté dañado. Póngase en contacto con el servicio técnico.

Uso de las funciones de mantenimiento desde el ordenador (Windows)

- **Limpieza de los cabezales de impresión**
- **Impresión de un patrón de prueba de los inyectores**

Limpieza de los cabezales de impresión

La función de limpieza de los cabezales de impresión y la función de limpieza a fondo permiten desatascar los inyectores del cabezal de impresión. Lleve a cabo la limpieza de los cabezales de impresión si las impresiones quedan desvaídas o no se imprime un determinado color pese a haber suficiente tinta. Si realiza una limpieza profunda y la situación sigue sin mejorar, realice una limpieza del sistema.

El procedimiento que debe seguirse para limpiar es el siguiente:



Limpieza (Cleaning)

1. Abra la [ventana de configuración del controlador de impresora](#)

2. Haga clic en **Limpieza (Cleaning)** de la ficha **Mantenimiento (Maintenance)**

Cuando se abra el cuadro de diálogo **Limpieza de los cabezales (Print Head Cleaning)**, seleccione el grupo de tintas para el que desea llevar a cabo la limpieza.

Haga clic en **Elementos iniciales de revisión (Initial Check Items)** para mostrar los elementos que es preciso comprobar antes de ejecutar la limpieza.

3. Realice la limpieza

Asegúrese de que la impresora esté encendida y, a continuación, haga clic en **Ejecutar (Execute)**. Comenzará la limpieza de los cabezales de impresión.

4. Finalice la limpieza

Tras el mensaje de confirmación, se abrirá el cuadro de diálogo **Prueba de los inyectores (Nozzle Check)**.

5. Compruebe los resultados

Para comprobar si la calidad de impresión ha mejorado, haga clic en **Imprimir patrón de prueba (Print Check Pattern)**. Para cancelar el proceso de comprobación, haga clic en **Cancelar (Cancel)**.

Si la limpieza de los cabezales de impresión no soluciona el problema, vuelva a limpiarlos.

»»» Importante

- El procedimiento de **Limpieza (Cleaning)** consume una pequeña cantidad de tinta. Si limpia con frecuencia los cabezales de impresión, la impresora se quedará sin tinta rápidamente. Por tanto, la limpieza sólo se deberá llevar a cabo cuando se necesite.



Limpieza a fondo (Deep Cleaning)

El procedimiento de **Limpieza a fondo (Deep Cleaning)** es más minucioso que el de limpieza. Lleve a cabo la limpieza a fondo cuando después de dos intentos de **Limpieza (Cleaning)** no se resuelva el problema de los cabezales de impresión.

1. Abra la [ventana de configuración del controlador de impresora](#)

2. Haga clic en **Limpieza a fondo (Deep Cleaning)** de la ficha **Mantenimiento (Maintenance)**

Cuando se abra el cuadro de diálogo **Limpieza a fondo (Deep Cleaning)**, seleccione el grupo de tintas para el que desea llevar a cabo la limpieza a fondo.

Haga clic en **Elementos iniciales de revisión (Initial Check Items)** para mostrar los elementos que es preciso comprobar antes de ejecutar la limpieza a fondo.

3. Ejecute la limpieza a fondo

Asegúrese de que la impresora esté encendida y, a continuación, haga clic en **Ejecutar (Execute)**. Haga clic en **Aceptar (OK)** cuando aparezca el mensaje de confirmación.

Comenzará la limpieza a fondo de los cabezales de impresión.

4. Finalice la limpieza a fondo

Tras el mensaje de confirmación, se abrirá el cuadro de diálogo **Prueba de los inyectores (Nozzle Check)**.

5. Compruebe los resultados

Para comprobar si la calidad de impresión ha mejorado, haga clic en **Imprimir patrón de prueba (Print Check Pattern)**. Para cancelar el proceso de comprobación, haga clic en **Cancelar (Cancel)**.

»»» Importante

- El procedimiento de **Limpieza a fondo (Deep Cleaning)** consume mucha más tinta que el de **Limpieza (Cleaning)**.

Si limpia con frecuencia los cabezales de impresión, la impresora se quedará sin tinta rápidamente. Por tanto, la limpieza sólo se deberá llevar a cabo cuando se necesite.

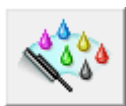

Limpieza del sistema (System Cleaning)

Ejecute la **Limpieza del sistema (System Cleaning)** si el estado no mejora incluso después de haber realizado una **Limpieza a fondo (Deep Cleaning)**.

1. Abra la [ventana de configuración del controlador de impresora](#)

2. Haga clic en **Limpieza del sistema (System Cleaning)** de la ficha **Mantenimiento (Maintenance)**

Cuando se abra el cuadro de diálogo **Limpieza del sistema (System Cleaning)**, seleccione el grupo de tintas para el que desea llevar a cabo la limpieza del sistema.

Haga clic en **Elementos iniciales de revisión (Initial Check Items)** para mostrar los elementos que es preciso comprobar antes de ejecutar la limpieza del sistema.

3. Ejecute la limpieza del sistema

Asegúrese de que la impresora esté encendida y, a continuación, haga clic en **Ejecutar (Execute)**. Haga clic en **Aceptar (OK)** cuando aparezca el mensaje de confirmación.

Se iniciará la limpieza del sistema.

4. Finalice la limpieza del sistema

Tras el mensaje de confirmación, se abrirá el cuadro de diálogo **Prueba de los inyectores (Nozzle Check)**.

5. Compruebe los resultados

Para comprobar si la calidad de impresión ha mejorado, haga clic en **Imprimir patrón de prueba (Print Check Pattern)**. Para cancelar el proceso de comprobación, haga clic en **Cancelar (Cancel)**.

»»» Importante

- La **Limpieza del sistema (System Cleaning)** consume una gran cantidad de tinta. Si realiza una limpieza del sistema con frecuencia, la impresora se quedará sin tinta rápidamente. Por lo tanto, realice la limpieza del sistema sólo cuando sea necesario.

»»» Nota

- Si no hay ningún signo de mejora después de efectuar la **Limpieza del sistema (System Cleaning)**, apague la impresora, espere 24 horas y, a continuación, realice de nuevo una **Limpieza a fondo (Deep Cleaning)**. Si sigue sin haber mejoras, es posible que se haya acabado la tinta o que el cabezal de impresión esté desgastado. Para obtener más información sobre cómo corregir el problema, consulte "No sale tinta."

Tema relacionado

- [Impresión de un patrón de prueba de los inyectores](#)

Impresión de un patrón de prueba de los inyectores

La función de prueba de los inyectores permite comprobar si el cabezal de impresión funciona correctamente por medio de la impresión de un patrón de prueba de los inyectores. Imprima el patrón cuando las impresiones aparezcan desvaídas o si deja de imprimirse un determinado color.

El procedimiento que debe seguirse para imprimir un patrón de prueba de los inyectores es el siguiente:



Prueba de los inyectores (Nozzle Check)

1. Abra la [ventana de configuración del controlador de impresora](#)
2. En la ficha **Mantenimiento (Maintenance)**, haga clic en **Prueba de los inyectores (Nozzle Check)**

Se abrirá el cuadro de diálogo **Prueba de los inyectores (Nozzle Check)**.

Haga clic en **Elementos iniciales de revisión (Initial Check Items)** para mostrar la lista de los elementos que se deben revisar antes de imprimir el patrón de prueba de los inyectores.

3. Cargue papel en la impresora

Cargue una hoja de papel normal de tamaño A4 o Carta en la bandeja posterior.

4. Imprima un patrón de prueba de los inyectores

Asegúrese de que la impresora está encendida y haga clic en **Imprimir patrón de prueba (Print Check Pattern)**.

Comenzará la impresión del patrón de prueba de los inyectores.

Haga clic en **Aceptar (OK)** cuando aparezca el mensaje de confirmación.

Se abrirá el cuadro de diálogo **Comprobación de patrones (Pattern Check)**.

5. Compruebe los resultados de impresión

Compruebe los resultados de impresión. Si son normales, haga clic en **Salir (Exit)**.

Si los resultados de impresión están borrosos o hay zonas que no se han imprimido, haga clic en **Limpieza (Cleaning)** para limpiar el cabezal de impresión.

Tema relacionado

- [Limpieza de los cabezales de impresión](#)

Cartucho de mantenimiento

- **Sustitución del cartucho de mantenimiento**
- **Comprobación del estado del cartucho de mantenimiento con la pantalla LCD en la impresora**

Sustitución del cartucho de mantenimiento

En el caso de que se produzca un error o incidencia relacionado con el cartucho de mantenimiento, se mostrará un mensaje de error en la pantalla LCD para informarle del error. Tome las medidas adecuadas según indica el mensaje.

■ [Aparece un mensaje](#)

▶▶▶ **Importante**

- Si el mensaje mostrado indica que el cartucho de mantenimiento está casi lleno, deberá obtener uno nuevo rápidamente. Si se llena el cartucho de mantenimiento, se mostrará un mensaje de error y la impresora dejará de funcionar hasta que sea sustituido por uno nuevo.

▶▶▶ **Nota**

- Para comprar un nuevo cartucho de mantenimiento, solicite el siguiente número de cartucho.
Maintenance Cartridge MC-20

Si necesita sustituir el cartucho de mantenimiento, efectúe el siguiente procedimiento.

1. Asegúrese de que el equipo está encendido y, a continuación, muestre la pantalla INICIO.
Si no se muestra la pantalla de INICIO, pulse el botón **INICIO (HOME)**.

2. Seleccione **Mantenimiento (Maintenance)** en la pantalla de INICIO y, a continuación, pulse el botón **OK**.

■ [LCD y panel de control](#)

Aparecerá la pantalla **Mantenimiento (Maintenance)**.

3. Seleccione **Info. cartucho mantenimiento** y, a continuación, pulse el botón **OK**.

Aparecerá la pantalla **Info. cartucho mantenimiento**.

4. Pulse el botón **OK**.

5. Abra la tapa de mantenimiento.



6. Tire hacia arriba de la palanca de bloqueo (A) con el dedo.

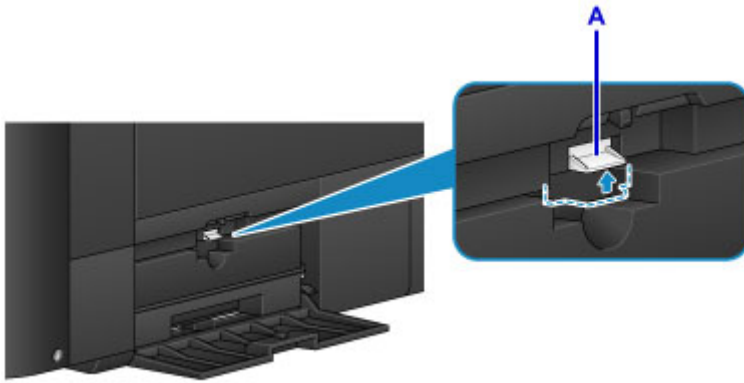

7. Retire el cartucho de mantenimiento.

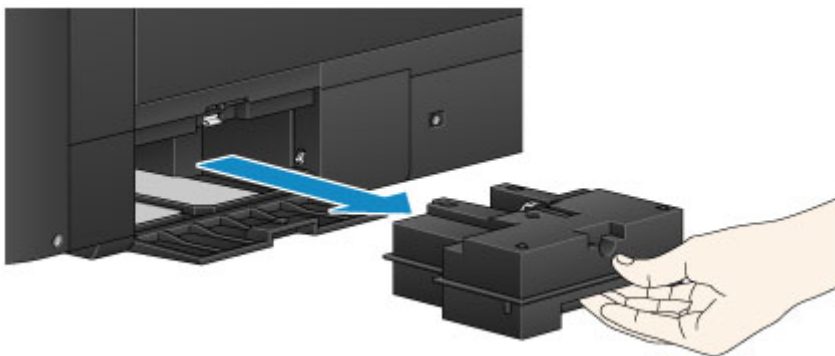

8. Inserte el nuevo cartucho de mantenimiento recto en la ranura.

Alinee las cuatro esquinas del cartucho de mantenimiento con la ranura tal como se muestra en la ilustración a continuación.

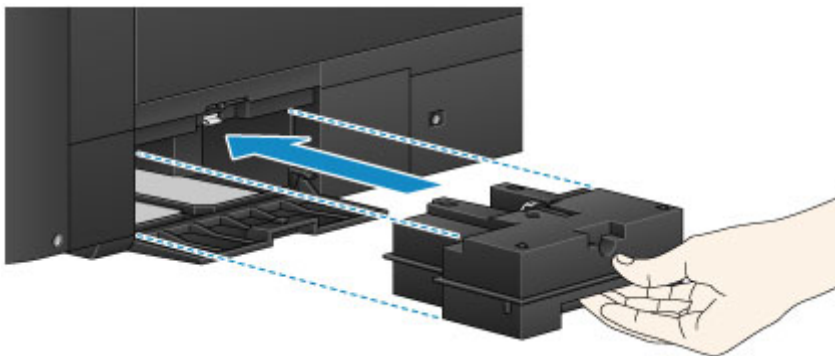

►► Importante

- No toque el terminal (B) del cartucho de mantenimiento.

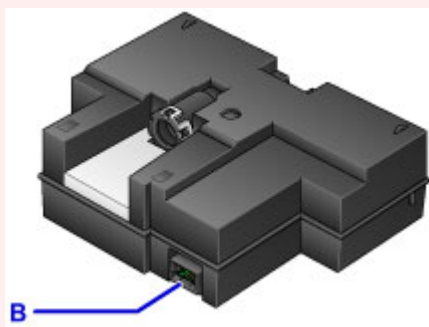

9. Tire hacia abajo de la palanca de bloqueo (A) para bloquear el cartucho de mantenimiento.

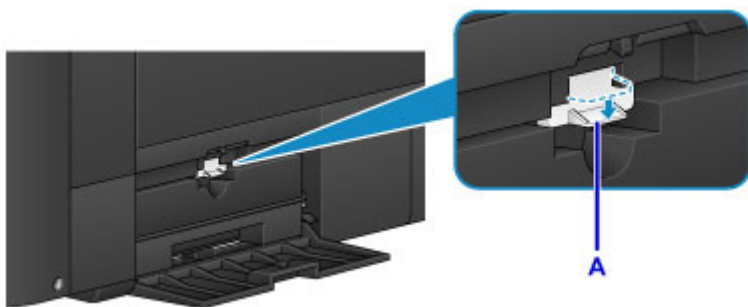

10. Cierre la tapa de mantenimiento.

Comprobación del estado del cartucho de mantenimiento con la pantalla LCD en la impresora

1. Asegúrese de que el equipo está encendido y muestra la pantalla INICIO.
Si no se muestra la pantalla de INICIO, pulse el botón **INICIO (HOME)**.
2. Seleccione **Mantenimiento (Maintenance)** en la pantalla de INICIO y, a continuación, pulse el botón **OK**.

■ [LCD y panel de control](#)

Aparecerá la pantalla **Mantenimiento (Maintenance)**.

3. Seleccione **Info. cartucho mantenimiento** y, a continuación, pulse el botón **OK**.
4. Compruebe el estado del cartucho de mantenimiento.

Aparecerá un símbolo en el área A si hay información acerca del espacio utilizado del cartucho de mantenimiento.

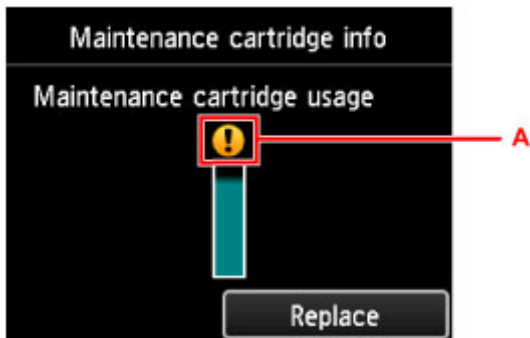

Ejemplo: 

El cartucho de mantenimiento está casi lleno. Prepare un nuevo cartucho de mantenimiento porque se puede producir un error si sigue utilizando la impresora mientras dicho cartucho está lleno.

▶▶▶ Nota

- La pantalla anterior muestra el espacio utilizado estimado.
- Para sustituir el cartucho de mantenimiento, seleccione **Sustituir (Replace)**.

■ [Sustitución del cartucho de mantenimiento](#)

Limpieza de la impresora

- ▶ Limpieza del exterior de la impresora
- ▶ Limpieza del rodillo de alimentación del papel
- ▶ Limpieza del interior de la impresora (Limpieza de placa inferior)

Limpieza del exterior de la impresora

Asegúrese de que utiliza un trapo suave y seco, como una gamuza para limpiar las gafas, y elimine suavemente la suciedad de la superficie. Si fuera necesario, alise las arrugas del trapo antes de limpiar.

»» Importante

- No olvide apagar la impresora y desenchufar el cable de alimentación antes de limpiar la impresora.
- No utilice pañuelos de papel, papel de cocina, tejidos ásperos ni materiales similares para la limpieza, puesto que podrían rayar la superficie. El polvo y las fibras de los pañuelos de papel se pueden quedar dentro de la impresora y provocar problemas, como el bloqueo del cabezal de impresión, o resultados de impresión deficientes.
- No utilice nunca líquidos volátiles, como disolventes, benceno, acetona o cualquier otro limpiador químico para limpiar la impresora, ya que podrían provocar un fallo de funcionamiento o dañar la superficie de la impresora.

Limpieza del rodillo de alimentación del papel

Si el rodillo de alimentación del papel está sucio o tiene polvo de papel, es posible que el papel no se alimente correctamente.

En tal caso, limpie el rodillo de alimentación del papel. La limpieza del rodillo de alimentación del papel desgasta el rodillo, por lo que sólo se debe realizar cuando sea necesario.

Debe preparar:

Para la bandeja posterior: tres hojas de papel normal de tamaño A4 o Carta

Para la bandeja de alimentación manual: una hoja de papel normal de tamaño A4 o Carta

1. Asegúrese de que la alimentación esté encendida.
2. Seleccione **Mantenimiento (Maintenance)** en la pantalla de INICIO y, a continuación, pulse el botón **OK**.

■ [LCD y panel de control](#)

Aparecerá la pantalla **Mantenimiento (Maintenance)**.

3. Seleccione **Limpieza de rodillos (Roller cleaning)**, a continuación, pulse el botón **OK**.

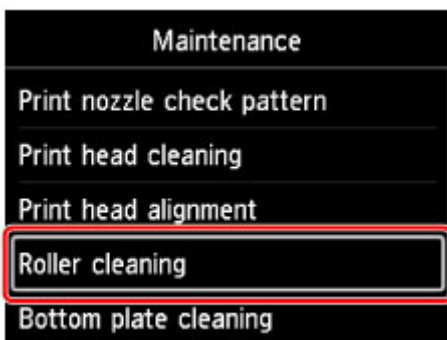

Aparecerá la pantalla de confirmación.

4. Seleccione **Sí (Yes)**, a continuación, pulse el botón **OK**.
5. Seleccione la fuente de papel para limpiar la (**Bandeja posterior (Rear tray)** o la **Band. manual (Manual tray)**), a continuación, pulse el botón **OK**.

Si se ha seleccionado **Band. manual (Manual tray)**, pase al paso 7.

6. Si se selecciona **Bandeja posterior (Rear tray)**, retire cualquier resto de papel de la bandeja posterior, a continuación, pulse el botón **OK**.

El rodillo de alimentación del papel girará mientras se limpia sin papel.

Cuando el rodillo de alimentación del papel deja de girar, la limpieza habrá terminado.

7. Siga las indicaciones del mensaje para cargar papel normal de tamaño A4 o Carta en la fuente de papel que ha seleccionado en el paso 5.

Cargue las tres hojas de papel en la bandeja posterior o una sola hoja de papel en la bandeja de alimentación manual.

8. Abra suavemente la bandeja de salida del papel.

Abra la extensión de la bandeja de salida, a continuación, saque el soporte de la salida del papel.

9. Pulse el botón **OK**.

La impresora comenzará la limpieza. Cuando se expulse el papel, la limpieza se habrá completado.

10. Cuando aparezca el mensaje de finalización, pulse el botón **OK**.

Si el problema no se resuelve después de limpiar el rodillo de alimentación de papel, apague la impresora, desenchufe el cable de alimentación y, a continuación, limpie las piezas del rodillo de alimentación de papel (el rodillo de alimentación de papel grande del centro y los cuatro rodillos a cada lado del mismo) (A) ubicados en la bandeja posterior con un bastoncillo de algodón humedecido o algo similar. No toque el rodillo de alimentación de papel (B) con los dedos. Limpie las piezas del rodillo de alimentación de papel con un bastoncillo de algodón y gire a la vez el eje (C) con los dedos.

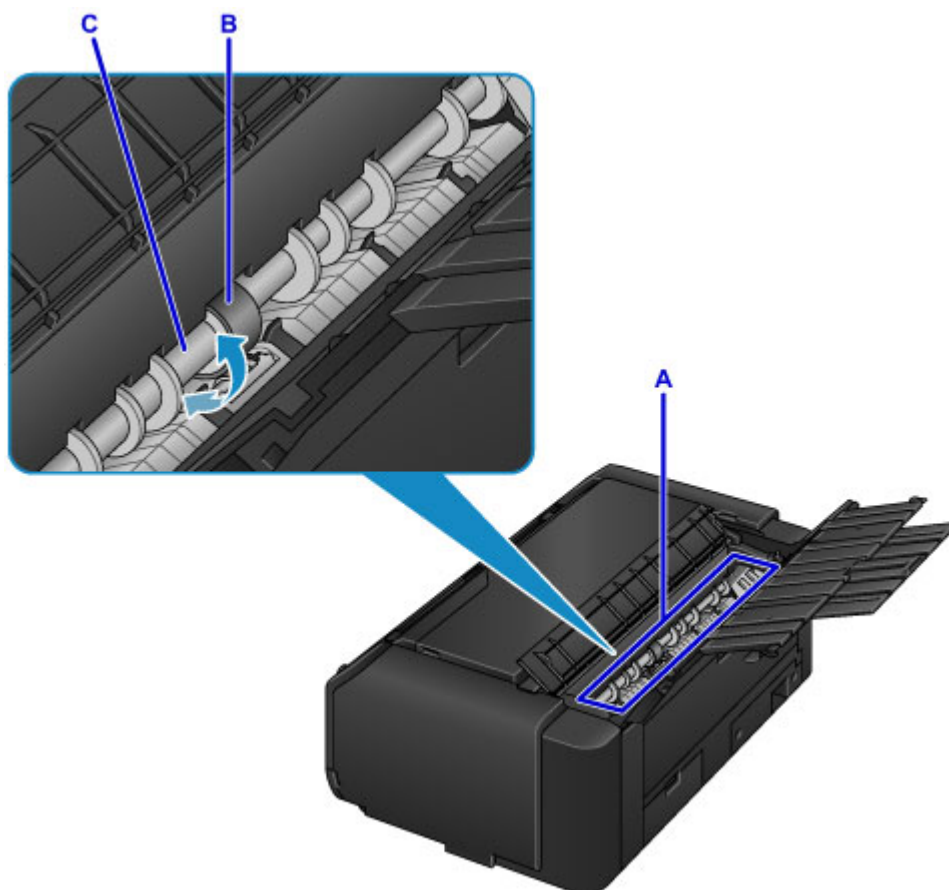

Después de limpiar las piezas del rodillo de alimentación de papel, encienda la impresora y vuelva a limpiar el rodillo de alimentación de papel de nuevo desde el panel de control.

Si el problema no se resuelve después de limpiar el rodillo de alimentación del papel, póngase en contacto con el servicio técnico.

Limpieza del interior de la impresora (Limpieza de placa inferior)

Elimine las manchas del interior de la impresora. Si el interior de la impresora está sucio, el papel impreso se puede manchar; por tanto, se recomienda limpiarlo regularmente.

Necesita preparar: una sola hoja de papel normal de tamaño A3*

* Asegúrese de utilizar una hoja de papel nueva.

1. Asegúrese de que la alimentación esté encendida.
2. Seleccione **Mantenimiento (Maintenance)** en la pantalla de INICIO y, a continuación, pulse el botón **OK**.

■ [LCD y panel de control](#)

Aparecerá la pantalla **Mantenimiento (Maintenance)**.

3. Seleccione **Limpieza placa inferior (Bottom plate cleaning)**, a continuación, pulse el botón **OK**.

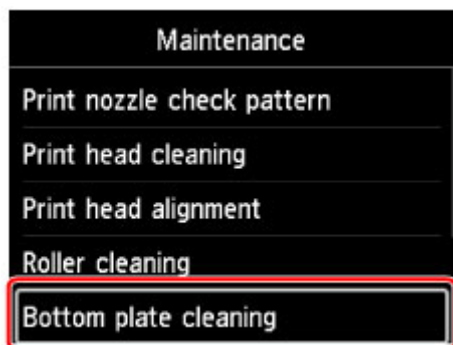

Aparecerá la pantalla de confirmación.

4. Seleccione **Sí (Yes)**, a continuación, pulse el botón **OK**.
5. Siga el mensaje que indica cómo retirar el papel que haya en la bandeja posterior y, a continuación, pulse el botón **OK**.
6. Doble una sola hoja de papel normal de tamaño A3 por la mitad, desdoble el papel y, a continuación, pulse el botón **OK**.
7. Cargue esta hoja de papel lateralmente en la bandeja posterior con la parte abierta mirando hacia usted.



8. Abra suavemente la bandeja de salida del papel.

Abra la extensión de la bandeja de salida, a continuación, saque el soporte de la salida del papel.

9. Pulse el botón **OK**.

El papel limpia el interior de la impresora a medida que pasa por la impresora.

Compruebe las partes dobladas del papel expulsado. Si tienen manchas de tinta, repita la limpieza de la placa inferior.

10. Cuando aparezca el mensaje de finalización, pulse el botón **OK**.

»»» Nota

- Cuando vuelva a limpiar la placa inferior, asegúrese de que utiliza un papel nuevo.

Si el problema no se resuelve después de limpiar la placa inferior otra vez, puede que los salientes del interior de la impresora estén sucios. Utilice un bastoncillo de algodón o algo similar para eliminar la tinta que pudieran tener.

»»» Importante

- No olvide apagar la impresora y desenchufar el cable de alimentación antes de limpiar la impresora.

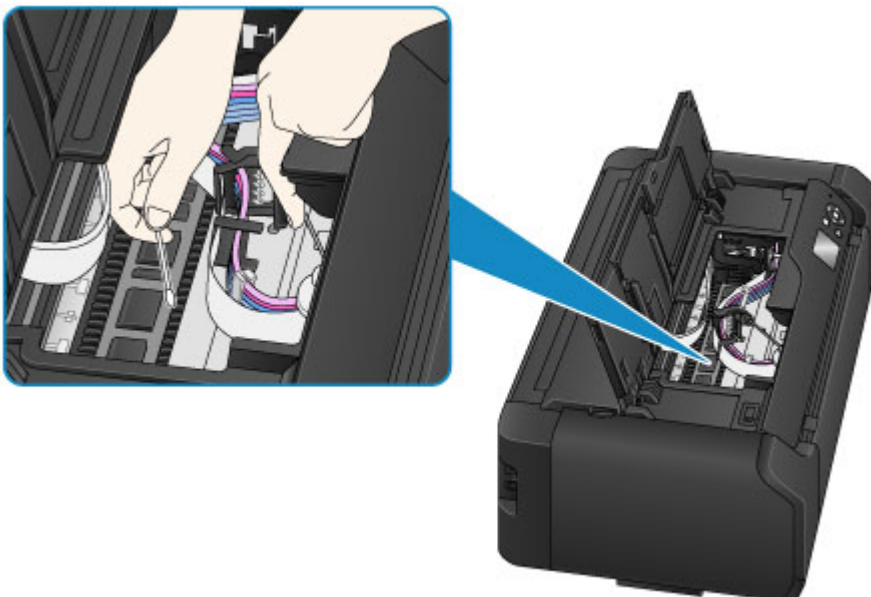

Otras tareas de mantenimiento

- ▶ Cambio de ubicación de la impresora
- ▶ Transporte de la impresora

Cambio de ubicación de la impresora



Tenga en cuenta las siguientes precauciones al mover la impresora en posición horizontal desde el lugar de la instalación.

»» Importante

- No incline la impresora ni la ponga boca abajo ni sobre un lado. La tinta podría derramarse durante el transporte.
- Cuando mueva la impresora, transpórtela siempre con ayuda de otra persona.
- No retire el depósito de tinta ni el cartucho de mantenimiento de la impresora. Para apagarla, pulse el botón **ACTIVADO (ON)**. De este modo, la impresora tapaná automáticamente el cabezal de impresión y evitará que se seque.
- Vuelva a instalar la impresora sobre una superficie plana prestando atención al [retenedor de la alimentación de tinta](#).

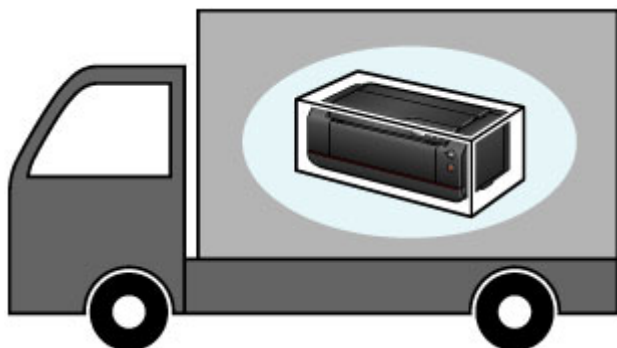

Si va a transportar la impresora, consulte [Transporte de la impresora](#).

Transporte de la impresora

No incline la impresora ni la ponga boca abajo ni sobre un lado. La tinta podría derramarse durante el transporte.

Si es posible, transporte la impresora en posición horizontal:

- [Embalaje de la impresora](#)

Si la impresora puede inclinarse durante el transporte:

»»» Importante

- Si inclina la impresora o la pone de lado o boca abajo, la tinta puede derramarse.

Por ello, para evitar que se derrame tinta cuando transporte la impresora, la tinta de la impresora y parte de la tinta de los depósitos se tienen que expulsar al cartucho de mantenimiento.

Si no hay espacio para la tinta expulsada en el cartucho de mantenimiento, debe sustituirlo por uno nuevo. Se requieren hasta tres cartuchos de mantenimiento.

Si no puede sustituirlo, no se podrá ejecutar la preparación para el transporte de la impresora. Le recomendamos que cuente con cartuchos de mantenimiento antes de ejecutar la preparación para el transporte de la impresora.

No obstante, los cartuchos de mantenimiento que se extraen para la preparación para el transporte de la impresora pueden tener espacio útil para la impresión normal.

En esos casos, se puede volver a colocar el cartucho de mantenimiento extraído y utilizarse.

Cuando imprima por primera vez después de ejecutar la preparación para el transporte de la impresora, se consumirá tinta para que la impresora pueda imprimir. En estos casos también se usa el cartucho de mantenimiento.

Prepárese para transportar la impresora y retire los depósitos de tinta.

1. [Preparación para el transporte de la impresora](#)
2. [Embalaje de la impresora](#)
3. [Reinstalación de la impresora](#)

Preparación para el transporte de la impresora

1. Asegúrese de que la alimentación esté encendida.
2. Seleccione **Mantenimiento (Maintenance)** en la pantalla de INICIO y, a continuación, pulse el botón **OK**.

- [LCD y panel de control](#)

Aparecerá la pantalla **Mantenimiento (Maintenance)**.

3. Seleccione **Preparar para transporte** y, a continuación, pulse el botón **OK**.

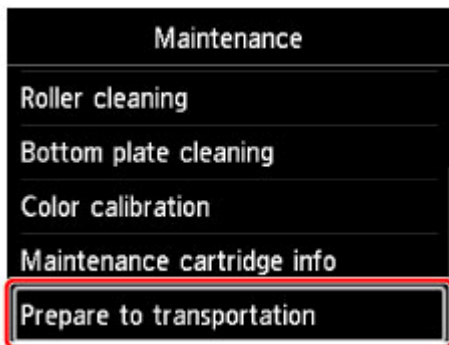

Aparecerá la pantalla de confirmación.

4. Compruebe el mensaje, seleccione **Sí (Yes)** y, a continuación, pulse el botón **OK**.

La tinta utilizada de la impresora se expulsará al cartucho de mantenimiento. Esta operación tardará aproximadamente 5 minutos en completarse (sin contar con la sustitución del cartucho de mantenimiento).

No realice otras operaciones mientras tanto.

»»» Importante

- Si se ha utilizado casi todo el espacio del cartucho de mantenimiento, aparecerá un mensaje en el que se le solicita que sustituya el cartucho de mantenimiento. Siga las instrucciones que aparecen en el mensaje para [sustituir el cartucho de mantenimiento](#).
- Si se llena el cartucho de mantenimiento, aparecerá un mensaje en el que se le solicita que lo sustituya. Siga las instrucciones que aparecen en el mensaje para [sustituir el cartucho de mantenimiento](#).
- No desenchufe la impresora mientras la lámpara **ENCENDIDO (POWER)** esté encendida o parpadeando. Esto podría provocar un funcionamiento incorrecto o daños en la impresora, lo que impediría la impresión.

5. Si aparece un mensaje en el que se le solicite que sustituya un depósito de tinta, retire todos los depósitos de tinta.

■ [Sustitución de la tinta](#)

6. Cierre la cubierta del cartucho.

Aparecerá un mensaje en el que se le solicita que sustituya el cartucho de mantenimiento. Siga las instrucciones que aparecen en el mensaje para [sustituir el cartucho de mantenimiento](#).

La tinta utilizada de la impresora se expulsará al cartucho de mantenimiento. Esta operación tardará aproximadamente 6 minutos en completarse (sin contar con la sustitución del cartucho de mantenimiento).

No realice otras operaciones mientras tanto.

Cuando aparezca el mensaje de finalización, apague la impresora.

»»» Importante

- Deje retirados los depósitos de tinta en una bolsa para evitar mancharse la ropa o el área circundante. Asimismo, no deje caer los depósitos de tinta ni les aplique demasiada presión. Trátelos con cuidado.

Embalaje de la impresora

1. Apague la impresora.
2. Confirme que la luz de **ENCENDIDO (POWER)** está apagada y [desenchufe el cable de alimentación](#).

»»» Importante

- No desenchufe la impresora mientras la lámpara de **ENCENDIDO (POWER)** está iluminada o parpadeando, puesto que podría producirse un mal funcionamiento o daños en la impresora, con lo que la impresora no podría imprimir.

3. Recoja el soporte de la salida del papel y, a continuación, cierre la extensión de la bandeja de salida y la bandeja de salida del papel.
4. Cierre la bandeja posterior o la bandeja de alimentación manual.

Para cerrar la bandeja posterior, recoja la extensión del soporte del papel y, a continuación, cierre el soporte del papel.

Para cerrar la bandeja de alimentación manual, recoja la extensión del soporte del papel y el soporte del papel.
5. Desenchufe el cable de impresora que conecta el ordenador y la impresora y, a continuación, el cable de alimentación eléctrica de la impresora.
6. Utilice cinta adhesiva para sujetar todas las cubiertas de la impresora y evitar que se abran mientras lleva a cabo el cambio de ubicación.
7. Coloque material de protección a ambos lados de la impresora cuando introduzca la impresora en la caja.

»»» Importante

- Vuelva a instalar la impresora sobre una superficie plana prestando atención al [retenedor de la alimentación de tinta](#).

Reinstalación de la impresora

Una vez que complete las preparaciones para transportar la impresora y haya cambiado la impresora de lugar, realice el siguiente procedimiento.

»»» Importante

- Durante la reinstalación, se consume una gran cantidad de tinta, ya que se carga tinta en la impresora o dentro del cabezal de impresión. Puede ser necesario utilizar más depósitos de tinta o cartuchos de mantenimiento nuevos, ya que se expulsa una gran cantidad de tinta. Consiga depósitos de tinta o cartuchos de mantenimiento antes de llevar a cabo las preparaciones.

1. Saque la impresora de la caja.

2. Pulse el botón **ACTIVADO (ON)** para encender la impresora.
3. Compruebe el mensaje, seleccione **Sí (Yes)** y, a continuación, pulse el botón **OK**.
4. Cuando aparezca el mensaje, abra la cubierta del depósito y, a continuación, instale todos los depósitos de tinta retirados.

■ [Sustitución de la tinta](#)

Una vez que cierre la cubierta del depósito, la impresora iniciará las preparaciones para la reinstalación. Espere un momento.

No realice otras operaciones mientras tanto.

El menú principal aparecerá una vez que finalicen las preparaciones para la reinstalación de la impresora.

»» **Importante**

- Si el nivel de tinta restante es bajo, aparecerá un mensaje en el que se le solicita que sustituya los depósitos de tinta. Siga las indicaciones que aparecen en el mensaje para [sustituir el depósito de tinta](#) y, a continuación, pulse el botón **Atrás (Back)**.

Le recomendamos que guarde los depósitos de tinta extraídos, ya que se pueden seguir utilizando para imprimir.

- Si se ha utilizado casi todo el espacio del cartucho de mantenimiento, aparecerá un mensaje en el que se le solicita que sustituya el cartucho de mantenimiento. Siga las instrucciones que aparecen en el mensaje para [sustituir el cartucho de mantenimiento](#) y, a continuación, pulse el botón **Atrás (Back)**.

Le recomendamos que guarde el cartucho de mantenimiento extraído, ya que se puede seguir utilizando para imprimir.

- Deje retirados los depósitos de tinta en una bolsa para evitar mancharse la ropa o el área circundante. Asimismo, no deje caer los depósitos de tinta ni les aplique demasiada presión. Trátelos con cuidado.
- No apague ni desenchufe la impresora durante las preparaciones para reinstalarla. Si lo hace, se podría provocar un funcionamiento incorrecto o daños en la impresora, lo que impediría la impresión.

Especificaciones

- ▶ **Especificaciones**

- ▶ **Área de impresión**

- Área de impresión
- Otros tamaños distintos a Carta o Legal
- Carta, Legal
- Tamaños para papel con margen de 25 mm (0,98 pulgadas)

Especificaciones

»»» Importante

- Los siguientes valores pueden variar según el entorno de funcionamiento.

Especificaciones generales

Fuente de alimentación	100-240 V de CA (50/60 Hz)
Consumo de energía	Printing: 37 W max. Standby (minimum): 2,5 W max. *1 OFF: 0,4 W max. *2 *1 El tiempo de espera para el modo de espera no se puede modificar. *2 La impresora consume un mínimo de energía incluso cuando está apagada. Para evitar cualquier consumo de energía, apague la impresora y desenchufe el cable de alimentación.
Entorno de funcionamiento	Temperatura: de 5 a 35 °C (de 41 a 95 °F) Humedad: del 10 al 90 % (humedad relativa sin condensación) * El rendimiento de la impresora puede ser menor en determinadas condiciones de temperatura y humedad. Condiciones recomendadas: Temperatura: de 15 a 30 °C (de 59 a 86 °F) Humedad: del 10 al 80 % RH (sin condensación) * Para obtener información sobre las condiciones de temperatura y humedad de papeles como, por ejemplo, el papel fotográfico, consulte el embalaje del papel o las instrucciones proporcionadas.
Entorno de almacenamiento	Temperatura: de 0 a 40 °C (de 32 a 104 °F) Humedad: del 5 al 95 % RH (sin condensación)
Dimensiones (An. x Pr. x Al.)	723 x 435 x 285 mm (28,5 x 17,2 x 11,3 pulgadas) * Con las bandejas recogidas.
Peso	Aprox. 32,3 kg (aprox. 71,1 libras) * Con el cabezal de impresión y los depósitos de tinta instalados.
Resolución de impresión (ppp)	2400 ppp (horizontal) * x 1200 ppp (vertical) * Impresiones con una distancia entre puntos mínima de 1/2400 pulgadas entre gotas de tinta.
Cabezal de impresión/Tinta	Total de 18432 inyectores (MBK / PBK / C / M / Y / PC / PM / GY / PGY / R / B / CO; 1536 inyectores de cada tipo)
Memoria	1 GB

Especificaciones de red

Protocolo de comunicación	TCP/IP
LAN cableada	Estándares compatibles: IEEE802.3u (100BASE-TX) / IEEE802.3 (10BASE-T)

	Velocidad de transferencia: 10 M/100 Mbps (cambio automático)
LAN inalámbrica	<p>Estándares compatibles: IEEE802.11n / IEEE802.11g / IEEE802.11b</p> <p>Ancho de banda de frecuencia: 2,4 GHz</p> <p>Canal: 1-11 o 1-13</p> <p>* El ancho de banda y los canales disponibles varían en función del país o de la región.</p> <p>Distancia de comunicación: 50 m / 164 pies en interior</p> <p>* El alcance efectivo varía en función del entorno y la ubicación de la instalación.</p> <p>Seguridad:</p> <p>WEP (64/128 bits)</p> <p>WPA-PSK (TKIP/AES)</p> <p>WPA2-PSK (TKIP/AES)</p> <p>Configuración:</p> <p>WPS (configuración del pulsador/método de código PIN)</p> <p>WCN (WCN-NET)</p> <p>Configuración sin cables</p> <p>Otras características: contraseña de administración</p>

Papel

Para obtener información sobre los tipos de papel que admite la impresora, consulte [Tipos de soportes que es posible utilizar](#).

Ancho del papel	<p>Bandeja posterior: De 89 a 432 mm (de 3,5 a 17,0 pulgadas)</p> <p>Bandeja de alimentación manual: De 203,2 a 432 mm (de 8,0 a 17,0 pulgadas)</p>
Longitud mínima del papel	<p>Bandeja posterior: 127 mm (5,0 pulgadas)</p> <p>Bandeja de alimentación manual: 254 mm (10,0 pulgadas)</p>
Longitud máxima del papel	594 mm (23,4 pulgadas)
Grosor	<p>Bandeja posterior:</p> <p>Papel normal: De 64 a 105 g /m² (17 a 28 libras)</p> <p>Papel especial: Un máximo de 300 g /m² (80 libras) / de 0,1 a 0,3 mm (de 4 a 11,8 milésimas de pulgada)</p> <p>Bandeja de alimentación manual:</p> <p>Papel especial: Un máximo de 400 g /m² (107 libras) / de 0,1 a 0,7 mm (de 4 a 27,6 milésimas de pulgada)</p>
Área de impresión	Para obtener información detallada, consulte Área de impresión .

Requisitos mínimos del sistema

Ajustar a los requisitos del sistema operativo cuando sean superiores a los aquí indicados.

Windows

Sistema operativo	Windows 8.1*, Windows 8 Windows 7, Windows 7 SP1 Windows Vista SP2 * Windows 8.1 incluye Windows 8.1 Actualización. El controlador de impresora, Quick Utility Toolbox e IJ Network Device Setup Utility son compatibles con los siguientes sistemas operativos: Windows Server 2008, Windows Server 2008 R2, Windows Server 2012 y Windows Server 2012 R2.
Espacio en disco duro	3,1 GB Nota: para instalar el software incluido. La cantidad de espacio disponible en el disco duro puede cambiar sin previo aviso.
Pantalla	XGA 1024 x 768

Mac OS

Sistema operativo	OS X v10.7.5 - OS X v10.10
Espacio en disco duro	1,5 GB Nota: para instalar el software incluido. La cantidad de espacio disponible en el disco duro puede cambiar sin previo aviso.
Pantalla	XGA 1024 x 768

Otros SO compatibles

Es posible que algunas funciones no estén disponibles con todos los SO. Consulte el sitio web de Canon para obtener más detalles sobre el funcionamiento con iOS y Android.

Capacidad de impresión móvil

Apple AirPrint
Google Cloud Print
PIXMA Cloud Link

- Se necesita una conexión a Internet para usar el *Manual en línea* en su totalidad.
- Windows: El funcionamiento solo se puede garantizar en un ordenador con Windows 8.1, Windows 8, Windows 7 o Windows Vista preinstalado.
- Windows: se necesita una unidad de CD-ROM o conexión a Internet durante la instalación del software.
- Windows: se necesita Internet Explorer 8, 9, 10 u 11 para instalar Easy-WebPrint EX.
- Windows: es posible que algunas funciones no estén disponibles con Windows Media Center.
- Windows: es necesario instalar .NET Framework 4 o 4.5 para utilizar software de Windows.
- Mac OS: para Mac OS se necesita una conexión a Internet durante la instalación del software.
- En un entorno de red doméstica, se debe abrir el puerto 5222. Póngase en contacto con el administrador de red para obtener detalles.

La información incluida en esta guía está sujeta a cambios sin previo aviso.

Área de impresión

- ▶ Área de impresión
- ▶ Otros tamaños distintos a Carta o Legal
- ▶ Carta, Legal
- ▶ Tamaños para papel con margen de 25 mm (0,98 pulgadas)

Área de impresión

Para garantizar la máxima calidad de impresión, la impresora deja un margen a lo largo del borde del papel. El área imprimible real es la que se encuentra dentro de estos márgenes.

Área de impresión recomendada  : Canon recomienda que se imprima dentro de esta área.

Área imprimible  : El área en la que es posible imprimir. Sin embargo, imprimir en esta zona puede afectar a la calidad de impresión o a la precisión de la alimentación del papel.

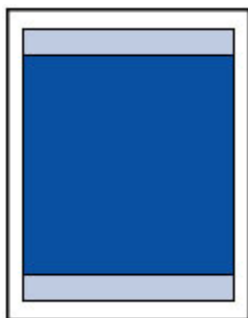

»» Nota

- Para especificar cuánto va a sobresalir la imagen del papel, seleccione **Extensión para impres. sin bordes (Extension for borderless printing)** en **Configuración de papel avanzada (Advanced paper settings)**.

- [Configur. relacionada con papel](#)

- Al seleccionar la opción de impresión sin bordes puede hacer copias sin márgenes.
- Cuando imprima sin bordes, puede que se produzca un ligero recorte en los márgenes, ya que la imagen impresa se amplía para que llene toda la página.
- Para la impresión sin bordes, use el papel siguiente:
 - Fotográfico Profesional Platino <PT-101>
 - Papel Fotográfico Brillo II <PP-201>
 - Fotográfico Pro Brillante <LU-101>
 - Papel Fotográfico Plus Semi Brillante <SG-201>
 - Papel Fotográfico Mate <MP-101>^{*1}
 - Papel fotográfico mate Pro Premium <PM-101>^{*1}

*1 La impresión sin bordes se desactiva en función de la configuración de impresión. Para activar la impresión sin bordes, elimine las restricciones del margen.

- [Cuadro de diálogo Opciones de impresión](#) (Windows)

- Configuración detallada del papel (Mac OS)

La impresión sin bordes en cualquier otro tipo de papel puede reducir considerablemente la calidad de impresión y/o producir copias impresas con tonos de color alterados.

- La impresión sin bordes no está disponible para papel de tamaño A5, B5, B4, B3, Legal o de 28 x 43 cm (11 x 17 pulgadas) ni papel normal.
- Según el tipo de papel, la impresión sin bordes puede reducir la calidad de impresión en los bordes superior e inferior del papel. La impresión sin bordes en papel grueso podría también manchar la superficie frontal o posterior del papel.

Otros tamaños distintos a Carta o Legal

Tamaño	Área imprimible (anchura x altura)
A5	141,2 x 202,0 mm (5,56 x 7,95 pulgadas)
A4	203,2 x 289,0 mm (8,00 x 11,38 pulgadas)
A3	290,2 x 412,0 mm (11,43 x 16,22 pulgadas)
A3+	322,2 x 475,0 mm (12,69 x 18,70 pulgadas)
A2	413,2 x 586,0 mm (16,27 x 23,07 pulgadas)
B5	175,2 x 249,0 mm (6,90 x 9,80 pulgadas)
B4	250,2 x 356,0 mm (9,85 x 14,02 pulgadas)
B3	357,2 x 507,0 mm (14,06 x 19,96 pulgadas)
10 x 15 cm (4 x 6 pulgadas)	94,8 x 144,4 mm (3,73 x 5,69 pulgadas)
13 x 18 cm (5 x 7 pulgadas)	120,2 x 169,8 mm (4,73 x 6,69 pulgadas)
20 x 25 cm (8 x 10 pulgadas)	196,4 x 246,0 mm (7,73 x 9,69 pulgadas)
25 x 30 cm (10 x 12 pulgadas)	247,2 x 296,8 mm (9,73 x 11,69 pulgadas)
28 x 43 cm (11 x 17 pulgadas)	272,6 x 423,8 mm (10,73 x 16,69 pulgadas)
36 x 43 cm (14 x 17 pulgadas)	348,8 x 423,8 mm (13,73 x 16,69 pulgadas)
43 x 56 cm (17 x 22 pulgadas)	425,0 x 550,8 mm (16,73 x 21,69 pulgadas)

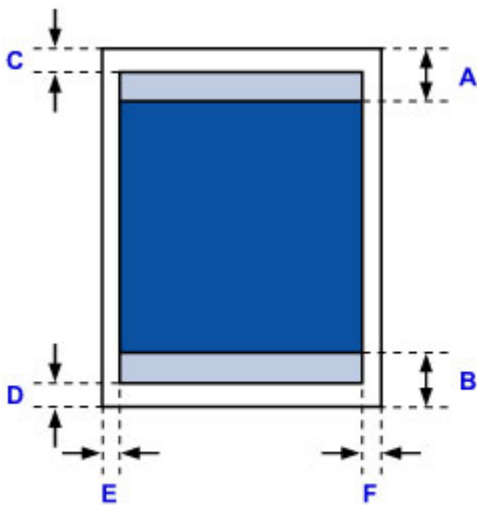

 Área de impresión recomendada

A: 56,3 mm (2,22 pulgadas)

B: 54,5 mm (2,15 pulgadas)

 Área imprimible

C: 3,0 mm (0,12 pulgadas)

D: 5,0 mm (0,20 pulgadas)

E: 3,4 mm (0,13 pulgadas)

F: 3,4 mm (0,13 pulgadas)

Carta, Legal

Tamaño	Área imprimible (anchura x altura)
Carta	203,2 x 271,4 mm (8,00 x 10,69 pulgadas)
Legal	203,2 x 347,6 mm (8,00 x 13,69 pulgadas)

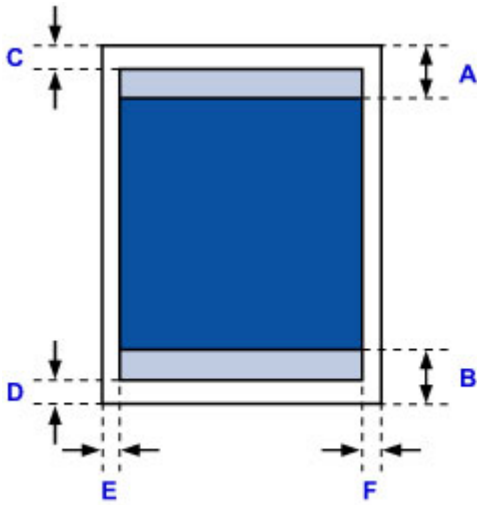

■ Área de impresión recomendada

A: 56,3 mm (2,22 pulgadas)

B: 54,5 mm (2,15 pulgadas)

■ Área imprimible

C: 3,0 mm (0,12 pulgadas)

D: 5,0 mm (0,20 pulgadas)

E: 6,4 mm (0,25 pulgadas)

F: 6,3 mm (0,25 pulgadas)

Tamaños para papel con margen de 25 mm (0,98 pulgadas)

Si selecciona papel de bellas artes con márgenes de 25 mm (0,98 pulgadas), la impresora no podrá imprimir en los 25 mm (0,98 pulgadas) superiores e inferiores del papel. Se recomienda, por tanto, comprobar el área de impresión en la pantalla de vista preliminar antes de imprimir.

Si el cabezal de impresión roza contra la parte superior de los bordes inferiores del papel, provocando la aparición de manchas, puede evitar este problema utilizando un papel con margen de 25 mm (0,98 pulgadas).

Los papeles fotográficos Papel fotográfico mate Pro Premium PM-101 y Papel Fotográfico Mate MP-101 se imprimen en tamaños de papel con márgenes de 25 mm (0,98 pulgadas) en función de la configuración de impresión. Para imprimir en otros tamaños de página, elimine las restricciones de los márgenes.

■ [Cuadro de diálogo Opciones de impresión](#) (Windows)

■ Configuración detallada del papel (Mac OS)

A4/A3/A3+/A2/43 x 56 cm (17 x 22 pulgadas)

Tamaño	Área de impresión recomendada (anchura x altura)
A4 (margen de 25 mm [0,98 pulgadas])	203,2 x 247,0 mm (8,00 x 9,72 pulgadas)
A3 (margen de 25 mm [0,98 pulgadas])	290,2 x 370,0 mm (11,43 x 14,57 pulgadas)
A3+ (margen de 25 mm [0,98 pulgadas])	322,2 x 433,0 mm (12,69 x 17,05 pulgadas)
A2 (margen de 25 mm [0,98 pulgadas])	413,2 x 544,0 mm (16,27 x 21,42 pulgadas)
43 x 56 cm (17 x 22 pulgadas) (margen de 25 mm [0,98 pulgadas])	425,0 x 508,8 mm (16,73 x 20,03 pulgadas)

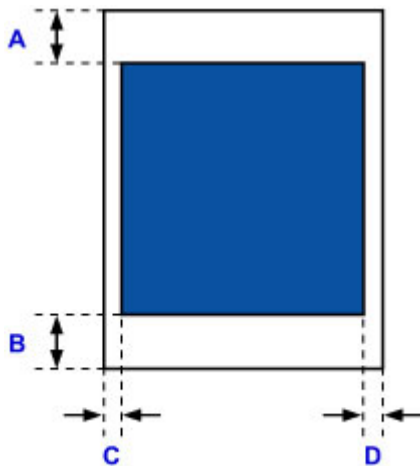

■ Área de impresión recomendada

A: 25,0 mm (0,98 pulgadas)

B: 25,0 mm (0,98 pulgadas)

C: 3,4 mm (0,13 pulgadas)

D: 3,4 mm (0,13 pulgadas)

Carta

Tamaño	Área de impresión recomendada (anchura x altura)
Carta (margen de 25 mm [0,98 pulgadas])	203,2 x 229,4 mm (8,00 x 9,03 pulgadas)

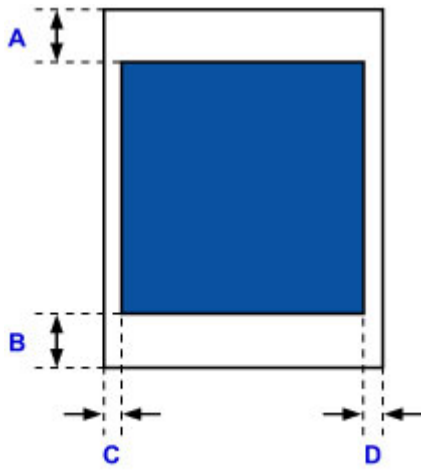

■ Área de impresión recomendada

A: 25,0 mm (0,98 pulgadas)

B: 25,0 mm (0,98 pulgadas)

C: 6,4 mm (0,25 pulgadas)

D: 6,3 mm (0,25 pulgadas)

Apéndice

▶ Seguridad

- Precauciones de seguridad
- Información sobre regulaciones

▶ Restricciones legales sobre impresión

Seguridad

- ▶ **Precauciones de seguridad**
- ▶ **Información sobre regulaciones**

Precauciones de seguridad

Elección del emplazamiento

- No instale nunca la impresora en una superficie inestable u oscilante.
- No instale la impresora en lugares húmedos o expuestos al polvo o a la luz directa del sol, cerca de una fuente de calor o al aire libre.
Para evitar el riesgo de incendios o de descargas eléctricas, utilice la impresora en el entorno de operación especificado en la Especificación.
- No coloque la impresora sobre una moqueta o una alfombra gruesa.
- No coloque la parte posterior de la impresora pegada a la pared.
- Es recomendable garantizar un amplio espacio para la instalación.
- No instale la impresora cerca de fuentes de campos electromagnéticos fuertes, o de equipos que generen tales campos o de lugares en los que se produzcan tales campos.

Fuente de alimentación

- Asegúrese de que el área que rodea la toma de corriente esté despejada en todo momento para que el cable de alimentación eléctrica se pueda desenchufar fácilmente si fuera necesario.
- Jamás desenchufe el equipo tirando del cable.
Si tira del cable de alimentación puede dañarlo, lo que podría causar un incendio o descarga eléctrica.
- No use alargadores.

Actividades cerca de la impresora

- No ponga las manos ni los dedos en la impresora mientras esté imprimiendo.
- Cuando traslade la impresora, hágalo entre dos personas. Agarre la impresora por ambos extremos. La caída accidental de la impresora podría causar lesiones.
- No coloque ningún objeto sobre la impresora. En especial, no ponga objetos de metal (clips, grapas, etc.) ni recipientes con materiales inflamables (alcohol, disolventes, etc.) sobre la impresora.
- No transporte ni use la impresora inclinada, verticalmente o al revés, ya que se puede derramar la tinta y dañar la impresora.

Cabezales de impresión/depósitos de tinta/cartuchos FINE y cartuchos de mantenimiento

- Mantenga los depósitos de tinta fuera del alcance de los niños. Si la tinta* se introduce accidentalmente en la boca, se chupa o ingiere, se debe enjuagar la boca o beber un par de vasos de agua. Si se produce irritación o alguna molestia, consulte inmediatamente con un médico.
* La tinta transparente contiene sales de nitrato (Para modelos que contienen tinta transparente).
- Si la tinta entra en contacto con los ojos, aclárelos con agua de forma inmediata. Si la tinta entra en contacto con la piel, lávela con agua y jabón inmediatamente. Si persiste la irritación en los ojos o la piel, consulte con un médico de forma inmediata.
- Nunca toque los contactos eléctricos de un cabezal de impresión ni de los cartuchos FINE después de imprimir.
Las piezas metálicas pueden estar muy calientes y causar quemaduras.
- No tire los depósitos de tinta ni los cartuchos FINE al fuego.
- No intente desarmar ni modificar el cabezal de impresión, los depósitos de tinta, ni los cartuchos FINE.
- Evite hacer caer o sacudir el cabezal de impresión, depósitos de tinta, y cartuchos de mantenimiento.

Información sobre regulaciones

Para modelos que contengan batería de litio

- Tire las baterías usadas de acuerdo con las regulaciones locales.
- Riesgo de explosión si se sustituye la batería por un tipo incorrecto.

Usuarios en Argentina

Requisitos de alimentación

No utilice la impresora con un voltaje diferente al del país de compra. El uso de un voltaje incorrecto podría provocar un incendio o una descarga eléctrica. El voltaje y la frecuencia correctos son:

CA 100-240 V, 50/60 Hz

Users in the U.S.A.

FCC Notice (U.S.A. Only)

For 120V, 60Hz model

Model Number: K10424 (Contains FCC Approved WLAN Module K30357)

This device complies with Part 15 of the FCC Rules. Operation is subject to the following two conditions: (1) This device may not cause harmful interference, and (2) this device must accept any interference received, including interference that may cause undesired operation.

Note: This equipment has been tested and found to comply with the limits for a Class B digital device, pursuant to Part 15 of the FCC Rules. These limits are designed to provide reasonable protection against harmful interference in a residential installation. This equipment generates, uses and can radiate radio frequency energy and, if not installed and used in accordance with the instructions, may cause harmful interference to radio communications.

However, there is no guarantee that interference will not occur in a particular installation. If this equipment does cause harmful interference to radio or television reception, which can be determined by turning the equipment off and on, the user is encouraged to try to correct the interference by one or more of the following measures:

- Reorient or relocate the receiving antenna.
- Increase the separation between the equipment and receiver.
- Connect the equipment into an outlet on a circuit different from that to which the receiver is connected.
- Consult the dealer or an experienced radio/TV technician for help.

Use of a shielded cable is required to comply with Class B limits in Subpart B of Part 15 of the FCC Rules.

Do not make any changes or modifications to the equipment unless otherwise specified in the manual. If such changes or modifications should be made, you could be required to stop operation of the equipment.

FCC ID:AZDK30357

Changes or modifications not expressly approved by the party responsible for compliance could void the user's authority to operate equipment.

This transmitter must not be co-located or operating in conjunction with any other antenna or transmitter.

The equipment complies with FCC radiation exposure limits for uncontrolled equipment. This equipment should be installed and operated with minimum distance at least 20cm between the radiator

and persons body (excluding extremities: hands, wrists, feet and ankles) and must not be colocated or operated with any other antenna or transmitter.

Canon U.S.A., Inc.
One Canon Park
Melville, New York 11747
1-800-652-2666

Only for European Union and EEA (Norway, Iceland and Liechtenstein)

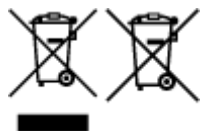

These symbols indicate that this product is not to be disposed of with your household waste, according to the WEEE Directive (2012/19/EU), the Battery Directive (2006/66/EC) and/or national legislation implementing those Directives. If a chemical symbol is printed beneath the symbol shown above, in accordance with the Battery Directive, this indicates that a heavy metal (Hg = Mercury, Cd = Cadmium, Pb = Lead) is present in this battery or accumulator at a concentration above an applicable threshold specified in the Battery Directive. This product should be handed over to a designated collection point, e.g., on an authorized one-for-one basis when you buy a new similar product or to an authorized collection site for recycling waste electrical and electronic equipment (EEE) and batteries and accumulators. Improper handling of this type of waste could have a possible impact on the environment and human health due to potentially hazardous substances that are generally associated with EEE. Your cooperation in the correct disposal of this product will contribute to the effective usage of natural resources. For more information about the recycling of this product, please contact your local city office, waste authority, approved scheme or your household waste disposal service or visit www.canon-europe.com/weee, or www.canon-europe.com/battery.

Nur für Europäische Union und EWR (Norwegen, Island und Liechtenstein)

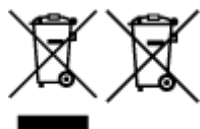

Diese Symbole weisen darauf hin, dass dieses Produkt gemäß WEEE-Richtlinie (2012/19/EU; Richtlinie über Elektro- und Elektronik-Altgeräte), Batterien-Richtlinie (2006/66/EG) und nationalen Gesetzen zur Umsetzung dieser Richtlinien nicht über den Hausmüll entsorgt werden darf. Falls sich unter dem oben abgebildeten Symbol ein chemisches Symbol befindet, bedeutet dies gemäß der Batterien-Richtlinie, dass in dieser Batterie oder diesem Akkumulator ein Schwermetall (Hg = Quecksilber, Cd = Cadmium, Pb = Blei) in einer Konzentration vorhanden ist, die über einem in der Batterien-Richtlinie angegebenen Grenzwert liegt. Dieses Produkt muss bei einer dafür vorgesehenen Sammelstelle abgegeben werden. Dies kann z. B. durch Rückgabe beim Kauf eines neuen ähnlichen Produkts oder durch Abgabe bei einer autorisierten Sammelstelle für die Wiederaufbereitung von Elektro- und Elektronik-Altgeräten sowie Batterien und Akkumulatoren geschehen. Der unsachgemäße Umgang mit Altgeräten kann aufgrund potenziell gefährlicher Stoffe, die generell mit Elektro- und Elektronik-Altgeräten in Verbindung stehen, negative Auswirkungen auf die Umwelt und die menschliche Gesundheit haben. Durch Ihre Mitarbeit bei der umweltgerechten Entsorgung dieses Produkts tragen Sie zu einer effektiven Nutzung natürlicher Ressourcen bei. Um weitere Informationen über die Wiederverwertung dieses Produkts zu erhalten, wenden Sie sich an Ihre Stadtverwaltung, den öffentlich-rechtlichen Entsorgungsträger, eine autorisierte Stelle für die Entsorgung von Elektro- und Elektronik-Altgeräten oder Ihr örtliches Entsorgungsunternehmen oder besuchen Sie www.canon-europe.com/weee, oder www.canon-europe.com/battery.

Union Européenne, Norvège, Islande et Liechtenstein uniquement.



Ces symboles indiquent que ce produit ne doit pas être mis au rebut avec les ordures ménagères, comme le spécifient la Directive européenne DEEE (2012/19/UE), la Directive européenne relative à l'élimination des piles et des accumulateurs usagés (2006/66/CE) et les lois en vigueur dans votre pays appliquant ces directives. Si un symbole de toxicité chimique est imprimé sous le symbole illustré ci-dessus conformément à la Directive relative aux piles et aux accumulateurs, il indique la présence d'un métal lourd (Hg = mercure, Cd = cadmium, Pb = plomb) dans la pile ou l'accumulateur à une concentration supérieure au seuil applicable spécifié par la Directive. Ce produit doit être confié au distributeur à chaque fois que vous achetez un produit neuf similaire, ou à un point de collecte mis en place par les collectivités locales pour le recyclage des Déchets des Équipements Électriques et Électroniques (DEEE). Le traitement inapproprié de ce type de déchet risque d'avoir des répercussions sur l'environnement et la santé humaine, du fait de la présence de substances potentiellement dangereuses généralement associées aux équipements électriques et électroniques. Votre entière coopération dans le cadre de la mise au rebut correcte de ce produit favorisera une meilleure utilisation des ressources naturelles. Pour plus d'informations sur le recyclage de ce produit, contactez vos services municipaux, votre éco-organisme ou les autorités locales compétentes, ou consultez le site www.canon-europe.com/weee, ou www.canon-europe.com/battery.

Uitsluitend bestemd voor de Europese Unie en EER (Noorwegen, IJsland en Liechtenstein)



Met deze symbolen wordt aangegeven dat dit product in overeenstemming met de AEEA-richtlijn (2012/19/EU), de richtlijn 2006/66/EG betreffende batterijen en accu's en/of de plaatselijk geldende wetgeving waarin deze richtlijnen zijn geïmplementeerd, niet bij het normale huisvuil mag worden weggegooid. Indien onder het hierboven getoonde symbool een chemisch symbool gedrukt staat, geeft dit in overeenstemming met de richtlijn betreffende batterijen en accu's aan dat deze batterij of accu een zwaar metaal bevat (Hg = kwik, Cd = cadmium, Pb = lood) waarvan de concentratie de toepasselijke drempelwaarde in overeenstemming met de genoemde richtlijn overschrijdt. Dit product dient te worden ingeleverd bij een hiervoor aangewezen inzamelpunt, bijv. door dit in te leveren bij een hiertoe erkend verkooppunt bij aankoop van een gelijksoortig product, of bij een officiële inzameldienst voor de recycling van elektrische en elektronische apparatuur (EEA) en batterijen en accu's. Door de potentieel gevaarlijke stoffen die gewoonlijk gepaard gaan met EEA, kan onjuiste verwerking van dit type afval mogelijk nadelige gevolgen hebben voor het milieu en de menselijke gezondheid. Uw medewerking bij het op juiste wijze weggooien van dit product draagt bij tot effectief gebruik van natuurlijke hulpbronnen. Voor verdere informatie over recycling van dit product kunt u contact opnemen met uw plaatselijke gemeente, afvaldienst, officiële dienst voor klein chemisch afval of afvalstortplaats, of kunt u terecht op www.canon-europe.com/weee, of www.canon-europe.com/battery.

Sólo para la Unión Europea y el Área Económica Europea (Noruega, Islandia y Liechtenstein)



Estos iconos indican que este producto no debe desecharse con los residuos domésticos de acuerdo con la Directiva sobre RAEE (2012/19/UE) y la Directiva sobre Pilas y Acumuladores (2006/66/CE) y/o la legislación nacional. Si aparece un símbolo químico bajo este icono, de acuerdo con la Directiva sobre Pilas y Acumuladores, significa que la pila o el acumulador contiene metales pesados (Hg = Mercurio, Cd = Cadmio, Pb = Plomo) en una concentración superior al límite especificado en dicha directiva. Este producto deberá entregarse en un punto de recogida designado, por ejemplo, entregándolo en el lugar de venta al adquirir un producto nuevo similar o en un centro autorizado para la recogida de residuos de aparatos eléctricos y electrónicos (RAEE), baterías y acumuladores. La gestión incorrecta de este tipo de residuos puede afectar al medio ambiente y a la salud humana debido a las sustancias potencialmente nocivas que suelen contener estos aparatos. Su cooperación en la correcta eliminación de este producto contribuirá al correcto aprovechamiento de los recursos naturales. Los usuarios tienen derecho a devolver pilas, acumuladores o baterías usados sin coste alguno. El precio de venta de pilas, acumuladores y baterías incluye el coste de la gestión medioambiental de su desecho, y no es necesario mostrar la cuantía de dicho coste en la información y la factura suministradas a los usuarios finales. Si desea más información sobre el reciclado de este producto, póngase en contacto con su municipio, el servicio o el organismo encargado de la gestión de residuos domésticos o visite www.canon-europe.com/weee, o www.canon-europe.com/battery.

Només per a la Unió Europea i a l'Espai Econòmic Europeu (Noruega, Islàndia i Liechtenstein)



Aquests símbols indiquen que aquest producte no s'ha de llençar amb les escombraries de la llar, d'acord amb la RAEE (2012/19/UE), la Directiva relativa a piles i acumuladors (2006/66/CE) i la legislació nacional que implementi aquestes directives. Si al costat d'aquest símbol hi apareix imprès un símbol químic, segons especifica la Directiva relativa a piles i acumuladors, significa que la bateria o l'acumulador conté un metall pesant (Hg = mercuri, Cd = cadmi, Pb = plom) en una concentració superior al límit aplicable especificat en la Directiva. Aquest producte s'hauria de lliurar en un dels punts de recollida designats, com per exemple, intercanviant un per un en comprar un producte similar o lliurant-lo en un lloc de recollida autoritzat per al reciclatge de residus d'aparells elèctrics i electrònics (RAEE) i piles i acumuladors. La manipulació inadequada d'aquest tipus de residus podria tenir un impacte negatiu en l'entorn i en la salut humana, a causa de les substàncies potencialment perilloses que normalment estan associades a l'RAEE. La vostra cooperació a l'hora de rebutjar correctament aquest producte contribuirà a la utilització efectiva dels recursos naturals. Els usuaris tenen dret a retornar les bateries o els acumuladors usats sense cap càrrec. El preu de venda de les bateries i els acumuladors inclou el cost de la gestió ambiental dels residus i no es necessari mostrar l'import d'aquest cost en aquest fullet o en la factura que es lliuri a l'usuari final. Per a més informació sobre el reciclatge d'aquest producte, contacteu amb l'oficina municipal, les autoritats encarregades dels residus, el pla de residus homologat o el servei de recollida d'escombraries domèstiques de la vostra localitat o visiteu www.canon-europe.com/weee, o www.canon-europe.com/battery.

Solo per Unione Europea e SEE (Norvegia, Islanda e Liechtenstein)



Questi simboli indicano che il prodotto non può essere smaltito con i rifiuti domestici, ai sensi della Direttiva RAEE (2012/19/UE), della Direttiva sulle Batterie (2006/66/CE) e/o delle leggi nazionali che attuano tali Direttive. Se sotto il simbolo indicato sopra è riportato un simbolo chimico, in osservanza della

Direttiva sulle batterie, tale simbolo indica la presenza di un metallo pesante (Hg = Mercurio, Cd = Cadmio, Pb = Piombo) nella batteria o nell'accumulatore con un livello di concentrazione superiore a una soglia applicabile specificata nella Direttiva sulle batterie. Il prodotto deve essere conferito a un punto di raccolta designato, ad esempio il rivenditore in caso di acquisto di un nuovo prodotto simile oppure un centro di raccolta autorizzato per il riciclaggio di rifiuti di apparecchiature elettriche ed elettroniche (RAEE) nonché di batterie e accumulatori. Un trattamento improprio di questo tipo di rifiuti può avere conseguenze negative sull'ambiente e sulla salute umana a causa delle sostanze potenzialmente nocive solitamente contenute in tali rifiuti. La collaborazione dell'utente per il corretto smaltimento di questo prodotto contribuirà a un utilizzo efficace delle risorse naturali ed eviterà di incorrere in sanzioni amministrative ai sensi dell'art. 255 e successivi del Decreto Legislativo n. 152/06. Per ulteriori informazioni sul riciclaggio di questo prodotto, contattare le autorità locali, l'ente responsabile della raccolta dei rifiuti, un rivenditore autorizzato o il servizio di raccolta dei rifiuti domestici, oppure visitare il sito www.canon-europe.com/weee, o www.canon-europe.com/battery.

Apenas para a União Europeia e AEE (Noruega, Islândia e Liechtenstein)



Estes símbolos indicam que este produto não deve ser eliminado juntamente com o seu lixo doméstico, segundo a Diretiva REEE de 2012/19/UE, a Diretiva de Baterias (2006/66/CE) e/ou a sua legislação nacional que transponha estas Diretivas. Se houver um símbolo químico impresso como mostrado abaixo, de acordo com a Diretiva de Baterias, isto indica que um metal pesado (Hg = Mercúrio, Cd = Cádmiu, Pb = Chumbo) está presente nesta pilha ou acumulador, numa concentração acima de um limite aplicável especificado na Diretiva. Este produto deve ser entregue num ponto de recolha designado, por exemplo num local autorizado de troca quando compra um equipamento novo idêntico, ou num local de recolha autorizado para reciclar equipamento elétrico e eletrónico (EEE) em fim de vida, bem como pilhas e baterias. O tratamento inadequado deste tipo de resíduos pode ter um impacto negativo no ambiente e na saúde humana, devido a substâncias potencialmente perigosas que estão associadas com equipamentos do tipo EEE. A sua cooperação no tratamento correto deste produto irá contribuir para a utilização mais eficaz dos recursos naturais. Para obter mais informações acerca de como reciclar este produto, por favor contacte as suas autoridades locais responsáveis pela matéria, serviço de recolha aprovado para pilhas e baterias ou serviço de recolha de resíduos sólidos domésticos da sua municipalidade, ou visite www.canon-europe.com/weee, ou www.canon-europe.com/battery.

Gælder kun i Europæiske Union og EØS (Norge, Island og Liechtenstein)



Disse symboler betyder, at produktet ikke må bortskaffes sammen med dagrenovation i henhold til WEEE-direktivet (2012/19/EU), batteridirektivet (2006/66/EF) og/eller den lokale lovgivning, som disse direktiver er gennemført i. Hvis der i overensstemmelse med batteridirektivet er trykt et kemisk symbol under det symbol, der er vist ovenfor, betyder det, at batteriet eller akkumulatoren indeholder tungmetaller (Hg = kviksølv, Cd = cadmium, Pb = bly) i en koncentration, som ligger over de grænseværdier, der er beskrevet i batteridirektivet. Produktet skal afleveres på et godkendt indsamlingssted, f.eks. i overensstemmelse med en godkendt én-til-én-procedure, når du indkøber et nyt tilsvarende produkt, eller på et godkendt indsamlingssted for elektronikaffald samt for batterier og akkumulatorer. Forkert håndtering af denne type affald kan medføre negative konsekvenser for miljøet og menneskers helbred på grund af de potentielt sundhedsskadelige stoffer, der generelt kan forefindes i elektrisk og elektronisk udstyr. Når du foretager korrekt bortskaffelse af produktet, bidrager du til effektiv brug af naturressourcerne. Kontakt din kommune,

den lokale affaldsmyndighed, det lokale affaldsanlæg, eller besøg www.canon-europe.com/weee, eller www.canon-europe.com/battery for at få flere oplysninger om genbrug af dette produkt.

Μόνο για την Ευρωπαϊκή Ένωση και τον ΕΟΧ (Νορβηγία, Ισλανδία και Λιχτενστάιν)

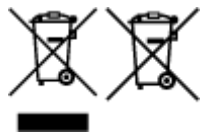

Αυτά τα σύμβολα υποδεικνύουν ότι αυτό το προϊόν δεν πρέπει να απορρίπτεται μαζί με τα οικιακά απορρίμματα, σύμφωνα με την Οδηγία για τα Απόβλητα Ηλεκτρικού και Ηλεκτρονικού Εξοπλισμού (ΑΗΗΕ) (2012/19/ΕΕ), την Οδηγία για τις Ηλεκτρικές Στήλες (2006/66/ΕΚ) ή/και την εθνική νομοθεσία που εφαρμόζει τις Οδηγίες εκείνες. Εάν κάποιο χημικό σύμβολο είναι τυπωμένο κάτω από το σύμβολο που φαίνεται παραπάνω, σύμφωνα με την Οδηγία για τις Ηλεκτρικές Στήλες, υποδηλώνει ότι κάποιο βαρύ μέταλλο (Hg = Υδράργυρος, Cd = Κάδμιο, Pb = Μόλυβδος) υπάρχει στην μπαταρία ή τον συσσωρευτή σε συγκέντρωση μεγαλύτερη από το ισχύον επίπεδο που καθορίζεται στην Οδηγία για τις Ηλεκτρικές Στήλες. Αυτό το προϊόν πρέπει να παραδίδεται σε καθορισμένο σημείο συλλογής, π.χ. σε μια εξουσιοδοτημένη βάση ανταλλαγής όταν αγοράζετε ένα νέο παρόμοιο προϊόν ή σε μια εξουσιοδοτημένη θέση συλλογής για την ανακύκλωση των αποβλήτων ηλεκτρικού και ηλεκτρονικού εξοπλισμού (ΗΗΕ) και των ηλεκτρικών στηλών και συσσωρευτών. Ο ακατάλληλος χειρισμός αυτού του τύπου αποβλήτων μπορεί να έχει αρνητικό αντίκτυπο στο περιβάλλον και την υγεία του ανθρώπου, λόγω δυνητικά επικίνδυνων ουσιών που γενικά συνδέονται με τον ΗΗΕ. Η συνεργασία σας για τη σωστή απόρριψη αυτού του προϊόντος θα συμβάλει στην αποτελεσματική χρήση των φυσικών πόρων. Για περισσότερες πληροφορίες σχετικά με ανακύκλωση αυτού του προϊόντος, επικοινωνήστε με το τοπικό γραφείο της πόλης σας, την υπηρεσία απορριμμάτων, το εγκεκριμένο σχήμα ή την υπηρεσία απόρριψης οικιακών αποβλήτων ή επισκεφθείτε τη διεύθυνση www.canon-europe.com/weee ή www.canon-europe.com/battery.

Gjelder kun den europeiske union og EØS (Norge, Island og Liechtenstein)

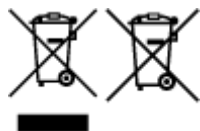

Disse symbolene indikerer at dette produktet ikke skal kastes sammen med husholdningsavfall, i henhold til WEEE-direktivet (2012/19/EU), batteridirektivet (2006/66/EF) og/eller nasjonal lov som har implementert disse direktivene. Hvis et kjemisk symbol vises under symbolet vist ovenfor, i samsvar med batteridirektivet, indikerer dette at et tungmetall (Hg = kvikksølv, Cd = kadmium, Pb = bly) finnes i batteriet eller akkumulatoren i en konsentrasjon over en gjeldende øvre grense som er spesifisert i batteridirektivet. Produktet må leveres til et dertil egnet innsamlingspunkt, det vil si på en autorisert en-til-en-basis når en kjøper et nytt lignende produkt, eller til et autorisert innsamlingssted for resirkulering av avfall fra elektrisk og elektronisk utstyr (EE-utstyr) og batterier og akkumulatorer. Feil håndtering av denne typen avfall kan være miljø- og helseskadelig på grunn av potensielt skadelige stoffer som ofte brukes i EE-utstyr. Din innsats for korrekt avhending av produktet vil bidra til effektiv bruk av naturressurser. Du kan få mer informasjon om resirkulering av dette produktet ved å kontakte lokale myndigheter, avfallsadministrasjonen, et godkjent program eller husholdningens renovasjonsselskap, eller gå til www.canon-europe.com/weee, eller www.canon-europe.com/battery.

Vain Euroopan unionin sekä ETA:n (Norja, Islanti ja Liechtenstein) alueelle.



Nämä tunnukset osoittavat, että sähkö- ja elektroniikkalaiteromua koskeva direktiivi (SER-direktiivi, 2012/19/EU), paristoista ja akuista annettu direktiivi (2006/66/EY) sekä kansallinen lainsäädäntö kieltävät tuotteen hävittämisen talousjätteen mukana. Jos yllä olevan symbolin alapuolelle on paristodirektiivin mukaisesti painettu kemiallisen aineen tunnus, kyseinen paristo tai akku sisältää raskasmetalleja (Hg = elohopea, Cd = kadmium, Pb = lyijy) enemmän kuin paristodirektiivin salliman määrän. Tuote on vietävä asianmukaiseen keräyspisteeseen, esimerkiksi kodinkoneliikkeeseen uutta vastaavaa tuotetta ostettaessa tai viralliseen sähkö- ja elektroniikkalaiteromun tai paristojen ja akkujen keräyspisteeseen. Sähkö- ja elektroniikkalaiteromun virheellinen käsittely voi vahingoittaa ympäristöä ja ihmisten terveyttä, koska laitteet saattavat sisältää ympäristölle ja terveydelle haitallisia aineita. Tuotteen asianmukainen hävittäminen säästää myös luonnonvaroja. Jos haluat lisätietoja tämän tuotteen kierrätyksestä, ota yhteys kunnan jätehuoltoviranomaisiin tai käyttämäsi jätehuolto-yhtiöön tai käy osoitteessa www.canon-europe.com/weee, tai www.canon-europe.com/battery.

Endast för Europeiska unionen och EES (Norge, Island och Liechtenstein)

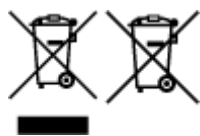

De här symbolerna visar att produkten inte får sorteras och slängas som hushållsavfall enligt WEEE-direktivet (2012/19/EU), batteridirektivet (2006/66/EG) och/eller nationell lagstiftning som implementerar dessa direktiv. Om en kemisk symbol förekommer under ovanstående symbol innebär detta enligt Batteridirektivet att en tungmetall (Hg = Kvicksilver, Cd = Kadmium, Pb = Bly) förekommer i batteriet eller ackumulatorn med en koncentration som överstiger tillämplig gräns som anges i Batteridirektivet. Produkten ska lämnas in på en avsedd samlingsplats, t.ex. på en återvinningsstation auktoriserad att hantera elektrisk och elektronisk utrustning (EE-utrustning) samt batterier och ackumulatörer eller hos handlare som är auktoriserade att byta in varor då nya, motsvarande köps (en mot en). Olämplig hantering av avfall av den här typen kan ha negativ inverkan på miljön och människors hälsa på grund av de potentiellt farliga ämnen som kan återfinnas i elektrisk och elektronisk utrustning. Din medverkan till en korrekt avfallshantering av produkten bidrar till effektiv användning av naturresurserna. Om du vill ha mer information om var du kan lämna in den här produkten, kontakta ditt lokala kommunkontor, berörd myndighet eller företag för avfallshantering eller se www.canon-europe.com/weee, eller www.canon-europe.com/battery.

Pouze Evropská unie a EHP (Norsko, Island a Lichtenštejsko)



Tento symbol znamená, že podle směrnice OEEZ (2012/19/EU), směrnice o bateriích (2006/66/ES) a/ nebo podle vnitrostátních právních prováděcích předpisů k těmto směrnícím nemá být tento výrobek likvidován s odpadem z domácností. Je-li v souladu s požadavky směrnice o bateriích vytištěna pod výše uvedeným symbolem chemická značka, udává, že tato baterie nebo akumulátor obsahuje těžké kovy (Hg = rtuť, Cd = kadmium, Pb = olovo) v koncentraci vyšší, než je příslušná hodnota předepsaná směrnicí. Tento výrobek má být vrácen do určeného sběrného místa, např. v rámci autorizovaného systému odběru jednoho výrobku za jeden nově prodaný podobný výrobek, nebo do autorizovaného sběrného místa pro recyklaci odpadních elektrických a elektronických zařízení (OEEZ), baterií a akumulátorů. Nevhodné nakládání s tímto druhem odpadu by mohlo mít negativní dopad na životní prostředí a lidské zdraví, protože elektrická a elektronická zařízení zpravidla obsahují potenciálně nebezpečné látky. Vaše spolupráce na správné likvidaci tohoto výrobku napomůže efektivnímu využívání přírodních zdrojů. Chcete-li získat podrobné informace týkající se recyklace tohoto výrobku, obraťte se prosím na místní úřad, orgán pro nakládání s odpady, schválený systém nakládání s odpady či společnost zajišťující

likvidaci domovního odpadu, nebo navštivte webové stránky www.canon-europe.com/weee nebo www.canon-europe.com/battery.

Csak az Európai Unió és az EGT (Norvégia, Izland és Liechtenstein) országában

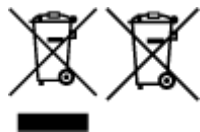

Ezek a szimbólumok azt jelzik, hogy a termék hulladékkezelése a háztartási hulladéktól különválasztva, az elektromos és elektronikus berendezések hulladékairól (WEEE) szóló (2012/19/EU) irányelvnek és az elemekről és akkumulátorokról, valamint a hulladék elemekről és akkumulátorokról szóló (2006/66/EK) irányelvnek megfelelően és/vagy ezen irányelveknek megfelelő helyi előírások szerint történik.

Amennyiben a fent feltüntetett szimbólum alatt egy vegyjel is szerepel, az elemekről és akkumulátorokról szóló irányelvben foglaltak értelmében ez azt jelzi, hogy az elem vagy az akkumulátor az irányelvben meghatározott határértéknél nagyobb mennyiségben tartalmaz nehézfémeket (Hg = higany, Cd = kadmium, Pb = ólom). E terméket az arra kijelölt gyűjtőhelyre kell juttatni – pl. hasonló termék vásárlásakor a régi becserélésére vonatkozó hivatalos program keretében, vagy az elektromos és elektronikus berendezések (EEE) hulladékainak gyűjtésére, valamint a hulladék elemek és hulladék akkumulátorok gyűjtésére kijelölt hivatalos gyűjtőhelyre. Az ilyen jellegű hulladékok nem előírászerű kezelése az elektromos és elektronikus berendezésekhez (EEE) általánosan kapcsolható potenciálisan veszélyes anyagok révén hatással lehet a környezetre és az egészségre. E termék megfelelő leselejtezésével Ön is hozzájárul a természeti források hatékony használatához. A termék újrahasznosítását illetően informálódjon a helyi polgármesteri hivatalnál, a helyi közterület-fenntartó vállalatnál, a hivatalos hulladéklerakó telephelyen vagy a háztartási hulladék begyűjtését végző szolgáltatónál, illetve látogasson el a www.canon-europe.com/weee, vagy www.canon-europe.com/battery internetes oldalra.

Tylko dla krajów Unii Europejskiej oraz EOG (Norwegia, Islandia i Liechtenstein)



Te symbole oznaczają, że produktu nie należy wyrzucać razem z odpadami gospodarstwa domowego, zgodnie z dyrektywą WEEE w sprawie zużytego sprzętu elektrycznego i elektronicznego (2012/19/UE) lub dyrektywą w sprawie baterii (2006/66/WE) bądź przepisami krajowymi wdrażającymi te dyrektywy. Jeśli pod powyższym symbolem znajduje się symbol chemiczny, zgodnie z dyrektywą w sprawie baterii oznacza to, że bateria lub akumulator zawiera metal ciężki (Hg = rtęć, Cd = kadm, Pb = ołów) w stężeniu przekraczającym odpowiedni poziom określony w dyrektywie w sprawie baterii. Użytkownicy baterii i akumulatorów mają obowiązek korzystać z dostępnego programu zwrotu, recyklingu i utylizacji baterii oraz akumulatorów. Niewłaściwe postępowanie z tego typu odpadami może mieć wpływ na środowisko i zdrowie ludzi ze względu na substancje potencjalnie niebezpieczne, związane ze użytym sprzętem elektrycznym i elektronicznym. Państwa współpraca w zakresie właściwej utylizacji tego produktu przyczyni się do efektywnego wykorzystania zasobów naturalnych. W celu uzyskania informacji o sposobie recyklingu tego produktu prosimy o kontakt z właściwym urzędem miejskim lub zakładem gospodarki komunalnej bądź zapraszamy na stronę www.canon-europe.com/weee, lub www.canon-europe.com/battery.

Platí len pre štáty Európskej únie a EHP (Nórsko, Island a Lichtenštajnsko)

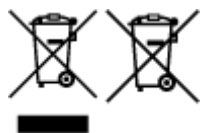

Tieto symboly označujú, že podľa Smernice o odpade z elektrických a elektronických zariadení (OEEZ) 2012/19/EÚ, Smernice o batériách (2006/66/ES) a podľa platnej legislatívy Slovenskej republiky sa tento produkt nesmie likvidovať spolu s komunálnym odpadom. Ak je chemická značka vytlačaná pod vyššie uvedeným symbolom, znamená to, že táto batéria alebo akumulátor obsahuje ťažký kov (Hg = ortuť, Cd = kadmium, Pb = olovo) v koncentrácii vyššej, ako je príslušná povolená hodnota stanovená v Smernici o batériách. Produkt je potrebné odovzdať do určenej zberne, napr. prostredníctvom výmeny za kúpu nového podobného produktu, alebo na autorizované zberné miesto, ktoré spracúva odpad z elektrických a elektronických zariadení (EEZ), batérií a akumulátorov. Nesprávna manipulácia s takýmto typom odpadu môže mať negatívny vplyv na životné prostredie a ľudské zdravie, pretože elektrické a elektronické zariadenia obsahujú potenciálne nebezpečné látky. Spoluprácou na správnej likvidácii tohto produktu prispějete k účinnému využívaniu prírodných zdrojov. Ďalšie informácie o recyklácii tohto produktu získate od miestneho úradu, úradu životného prostredia, zo schváleného plánu OEEZ alebo od spoločnosti, ktorá zaisťuje likvidáciu komunálneho odpadu. Viac informácií nájdete aj na webovej stránke: www.canon-europe.com/weee, alebo www.canon-europe.com/battery.

Üksnes Euroopa Liit ja EMP (Norra, Island ja Liechtenstein)



Antud sümbolid viitavad sellele, et vastavalt elektri- ja elektroonikaseadmete jäätmeid käsitlevale direktiivile (2012/19/EL), patareisid ja akusid ning patarei- ja akujäätmeid käsitlevale direktiivile (2006/66/EÜ) ja/või nimetatud direktiive rakendavatele riiklikele õigusaktidele ei või seda toodet koos olmejäätmetega ära visata. Kui keemiline sümbol on trükitud eespool toodud sümboli alla, siis tähendab see, et antud patareis või akus leiduva raskemetalli (Hg = elavhõbe, Cd = kaadmium, Pb = plii) kontsentratsioonitase on kõrgem kui patareisid ja akusid ning patarei- ja akujäätmeid käsitlevas direktiivis sätestatud piirmäär. Antud tootest tekkinud jäätmed tuleb anda vastavasse kogumispunkti, nt müügipunkti, mis on volitatud üks ühe vastu vahetama, kui ostate uue sarnase toote, või vastavasse elektri- ja lektroonikaseadmete jäätmete ning patareide ja akude ümbertöötlemiseks mõeldud kogumispunkti. Antud liiki jäätmete vale käitlemine võib kahjustada keskkonda ja inimeste tervist elektri- ja elektroonikajäätmetes tavaliselt leiduvate potentsiaalselt ohtlike ainete tõttu. Antud tootest tekkinud jäätmete nõuetekohase kõrvaldamisega aitate kasutada loodusvarasid efektiivselt. Täiendava teabe saamiseks elektri- ja elektroonikaseadmetest tekkinud jäätmete ning patarei- ja akujäätmete tagastamise ja ümbertöötlemise kohta võtke ühendust kohaliku omavalitsusega, asjakohase valitsusasutusega, asjakohase tootjavastutusorganisatsiooniga või olmejäätmete käitlejaga. Lisateavet leitate ka Interneti-leheküljelt www.canon-europe.com/weee või www.canon-europe.com/battery.

Tikai Eiropas Savienībai un EEZ (Norvēģijai, Islandei un Lihtenšteina)

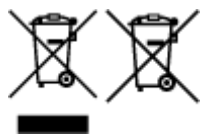

Šie simboli norāda, ka atbilstoši ES Direktīvai (2012/19/ES) par elektrisko un elektronisko iekārtu atkritumiem (EEIA), Direktīvai (2006/66/EK) par baterijām un akumulatoriem, un akumulatoru atkritumiem, ar ko atceļ Direktīvu 91/157/EEK, un vietējiem tiesību aktiem šo izstrādājumu nedrīkst izmest kopā ar sadzīves atkritumiem. Ja zem iepriekš norādītā simbola ir uzdrukāts ķīmiskais simbols, saskaņā ar

direktīvu par baterijām un akumulatoriem tas nozīmē, ka šīs baterijas vai akumulatori satur smagos metālus (Hg = dzīvsudrabs, Cd = kadmījs, Pb = svins) un to koncentrācijas līmenis pārsniedz direktīvā par baterijām un akumulatoriem minēto piemērojamo sliekšni. Šis izstrādājums ir jānodod piemērotā savākšanas vietā, piemēram, apstiprinātā veikalā, kur iegādājaties līdzīgu jaunu produktu un atstājat veco, vai apstiprinātā vietā izlietotu elektrisko un elektronisko iekārtu un bateriju un akumulatoru pārstrādei. Nepareiza šāda veida atkritumu apsaimniekošana var apdraudēt vidi un cilvēka veselību tādu iespējami bīstamu vielu dēļ, kas parasti ir elektriskajās un elektroniskajās iekārtās. Jūsu atbalsts pareizā šāda veida atkritumu apsaimniekošanā sekmēs efektīvu dabas resursu izmantošanu. Lai saņemtu pilnīgāku informāciju par šāda veida izstrādājumu nodošanu otrreizējai pārstrādei, sazinieties ar vietējo pašvaldību, atkritumu savākšanas atbildīgo dienestu, pilnvaroto organizāciju vai iestādi, kas veic sadzīves atkritumu apsaimniekošanu, vai apmeklējiet tīmekļa vietni www.canon-europe.com/weee, vai www.canon-europe.com/battery.

Tik Europos Sajungai ir EEE (Norvegijai, Islandijai ir Lichtenšteini)

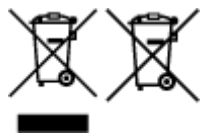

Šie simboli reiškia, kad šio gaminio negalima išmesti į buitines atliekas, kaip reikalaujama WEEE Direktyvoje (2012/19/ES) ir Baterijų direktyvoje (2006/66/EB) ir (ar) jūsų šalies nacionaliniuose įstatymuose, kuriais šios Direktyvos yra įgyvendinamos. Jeigu cheminio ženklo simbolis yra nurodytas žemiau šio ženklo, tai reiškia, kad vadovaujantis Baterijų direktyvą, baterijų ar akumuliatorių sudėtyje yra sunkiųjų metalų (Hg = gyvsidabris, Cd = kadmio, Pb = švino), kurių koncentracija viršija Baterijų direktyvoje nurodytas leistinas ribas. Šį gaminį reikia pristatyti į specialųjį surinkimo punktą, pavyzdžiui, mainais, kai jūs perkate naują panašų gaminį, arba į specialiąją surinkimo vietą, kurioje perdirbamos elektrinės ir elektroninės įrangos atliekos bei naudotos baterijos ir akumuliatoriai. Dėl netinkamo šio tipo atliekų tvarkymo gali nukentėti aplinka ir iškilti grėsmė žmogaus sveikatai dėl galimai kenksmingų medžiagų, iš esmės susijusių su elektrine ir elektronine įranga. Bendradarbiaudami ir teisingai utilizuodami šiuos gaminius, jūs padėsite efektyviai naudoti gamtinius išteklius. Daugiau informacijos apie gaminio perdirbimą jums gali suteikti vietinis biuras, atliekų tvarkymo bendrovė, sertifikuoti organai ar buitinių atliekų surinkimo įmonės. Taip pat siūloma apsilankyti interneto svetainėje www.canon-europe.com/weee, arba www.canon-europe.com/battery.

Samo za Evropsko unijo in EGP (Norveška, Islandija in Lihtenštajn)



Ti simboli pomenijo, da tega izdelka skladno z Direktivo OEEO (2012/19/EU), Direktivo 2006/66/ES in/ali nacionalno zakonodajo, ki uvaja ti direktivi, ne smete odlagati z nesortiranimi gospodinjskimi odpadki. Če je pod zgoraj prikazanim simbolom natisnjen kemijski simbol, to v skladu z Direktivo pomeni, da je v tej bateriji ali akumulatorju prisotna težka kovina (Hg = živo srebro, Cd = kadmij, Pb = svinec), in sicer v koncentraciji, ki je nad relevantno mejno vrednostjo, določeno v Direktivi. Ta izdelek je potrebno odnesti na izbrano zbirno mesto, t. j. pooblaščenemu trgovinu, kjer ob nakupu novega (podobnega) izdelka vrnete starega, ali na pooblaščenemu zbirno mesto za ponovno uporabo odpadne električne in elektronske opreme (EEO) ter baterij in akumulatorjev. Neustrezno ravnanje s to vrsto odpadkov lahko negativno vpliva na okolje in človeško zdravje zaradi potencialno nevarnih snovi, ki so pogosto povezane z EEO. Vaše sodelovanje pri pravilnem odlaganju tega izdelka predstavlja pomemben prispevek k smotrni izrabi naravnih virov. Za več informacij o ponovni uporabi tega izdelka se obrnite na lokalni mestni urad, pristojno službo za odpadke, predstavnika pooblaščenega programa za obdelavo odpadkov ali na lokalno

komunalno. Lahko pa tudi obiščete našo spletno stran www.canon-europe.com/weee, ali www.canon-europe.com/battery.

Само за Европейския съюз и ЕИП (Норвегия, Исландия и Лихтенщайн)



Тези символи показват, че този продукт не трябва да се изхвърля заедно с битовите отпадъци съгласно Директивата за ИУЕЕО (2012/19/ЕС), Директивата за батерии (2006/66/ЕО) и/или Вашето национално законодателство, прилагащо тези Директиви. Ако под показанията горе символ е отпечатан символ за химически елемент, съгласно разпоредбите на Директивата за батерии, този втори символ означава наличието на тежък метал (Hg = живак, Cd = кадмий, Pb = олово) в батерията или акумулатора в концентрация над указаната граница за съответния елемент в Директивата. Този продукт трябва да бъде предаден в предназначен за целта пункт за събиране, например на база размяна, когато купувате нов подобен продукт, или в одобрен събирателен пункт за рециклиране на излязло от употреба електрическо и електронно оборудване (ИУЕЕО), батерии и акумулатори. Неправилното третиране на този тип отпадъци може да доведе до евентуални отрицателни последици за околната среда и човешкото здраве поради потенциално опасните вещества, които обикновено са свързани с ЕЕО. В същото време Вашето съдействие за правилното изхвърляне на този продукт ще допринесе за ефективното използване на природните ресурси. За повече информация относно това къде можете да предадете за рециклиране на този продукт, моля свържете се с Вашите местни власти, с органа, отговорен за отпадъците, с одобрената система за ИУЕЕО или с Вашата местна служба за битови отпадъци, или посетете www.canon-europe.com/weee, или www.canon-europe.com/battery.

Doar pentru Uniunea Europeană și EEA (Norvegia, Islanda și Liechtenstein)

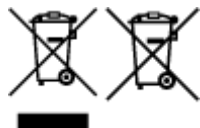

Aceste simboluri indică faptul că acest produs nu trebuie aruncat împreună cu deșeurile menajere, în conformitate cu Directiva DEEE (2012/19/UE), Directiva referitoare la baterii (2006/66/CE) și/sau legile dvs. naționale ce implementează aceste Directive. Dacă un simbol chimic este imprimat sub simbolul de mai sus, în conformitate cu Directiva referitoare la baterii, acest simbol indică prezența în baterie sau acumulator a unui metal greu (Hg = Mercur, Cd = Cadmiu, Pb = Plumb) într-o concentrație mai mare decât pragul admis specificat în Directiva referitoare la baterii. Acest produs trebuie înmănat punctului de colectare adecvat, ex: printr-un schimb autorizat unu la unu atunci când cumpărați un produs nou similar sau la un loc de colectare autorizat pentru reciclarea reziduurilor de echipament electric și electronic (EEE) și baterii și acumulatori. Administrarea neadecvată a acestui tip de deșeurі, ar putea avea un impact asupra mediului și asupra sănătății umane datorită substanțelor cu potențial de risc care sunt în general asociate cu EEE. Cooperarea dvs. în direcția reciclării corecte a acestui produs va contribui la o utilizare eficientă a resurselor naturale. Pentru mai multe informații despre reciclarea acestui produs, vă rugăm să contactați biroul dvs. local, autoritățile responsabile cu deșeurile, schema aprobată sau serviciul dvs. responsabil cu deșeurile menajere sau vizitați-ne la www.canon-europe.com/weee, sau www.canon-europe.com/battery.

Samo za Europsku uniju i EEA (Norveška, Island i Lihtenštajn)



Oznaka pokazuje da se ovaj proizvod ne smije odlagati s komunalnim i ostalim vrstama otpada, u skladu s direktivom WEEE (2012/19/EC), Direktivom o baterijama (2006/66/EC) i Pravilnikom o gospodarenju otpadnim baterijama i akumulatorima te Pravilnikom o gospodarenju otpadnim električnim i elektroničkim uređajima i opremom. Ako je ispod prethodno prikazane oznake otisnut kemijski simbol, u skladu s Direktivom o baterijama, to znači da se u ovoj bateriji ili akumulatoru nalazi teški metal (Hg = živa, Cd = kadmij, Pb = olovo) i da je njegova koncentracija iznad razine propisane u Direktivi o baterijama. Ovaj bi proizvod trebalo predati ovlaštenom skupljaču EE otpada ili prodavatelju koji je dužan preuzeti otpadni proizvod po sistemu jedan za jedan, ukoliko isti odgovara vrsti te je obavljao primarne funkcije kao i isporučena EE oprema. Otpadne baterije i akumulatori predaju se ovlaštenom skupljaču otpadnih baterija ili akumulatora ili prodavatelju bez naknade i obveze kupnje za krajnjeg korisnika. Neodgovarajuće rukovanje ovom vrstom otpada može utjecati na okoliš i ljudsko zdravlje zbog potencijalno opasnih supstanci koje se najčešće nalaze na takvim mjestima. Vaša suradnja u pravilnom zbrinjavanju ovog proizvoda pridonijet će djelotvornom iskorištavanju prirodnih resursa. Dodatne informacije o recikliranju ovog proizvoda zatražite od svog lokalnog gradskog ureda, službe za zbrinjavanje otpada, odobrenog programa ili komunalne službe za uklanjanje otpada ili pak na stranicama www.canon-europe.com/wEEE ili www.canon-europe.com/battery.

Korisnici u Srbiji

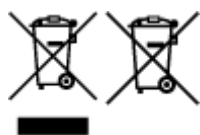

Ovaj simbol označava da ovaj proizvod ne sme da se odlaže sa ostalim kućnim otpadom, u skladu sa WEEE Direktivom (2012/19/EU), Direktivom o baterijama (2006/66/EC) i nacionalnim zakonima. Ukoliko je ispod gore navedenog simbola odštampan hemijski simbol, u skladu sa Direktivom o baterijama, ovaj simbol označava da su u ovoj bateriji ili akumulatoru prisutni teški metali (Hg – živa, Cd – kadmijum, Pb - olovo) u koncentracijama koje premašuju prihvatljivi prag naveden u Direktivi o baterijama. Ovaj proizvod treba predati određenom centru za prikupljanje, npr. po principu „jedan-za-jedan“ kada kupujete sličan novi proizvod, ili ovlašćenom centru za prikupljanje za reciklažu istrošene električne i elektronske opreme (EEE), baterija i akumulatora. Nepravilno rukovanje ovom vrstom otpada može imati negativne posledice po životnu sredinu i ljudsko zdravlje usled potencijalno opasnih materijala koji se uglavnom vezuju za EEE. Vaša saradnja na ispravnom odlaganju ovog proizvoda će doprineti efikasnom korišćenju prirodnih resursa. Više informacija o tome kako možete da reciklirate ovaj proizvod potražite od lokalnih gradskih vlasti, komunalne službe, odobrenog plana reciklaže ili servisa za odlaganje kućnog otpada, ili posetite stranicu www.canon-europe.com/wEEE, ili www.canon-europe.com/battery.



Restricciones legales sobre impresión

Puede ser ilegal imprimir los documentos siguientes.

La lista incluida no es exhaustiva. En caso de duda, consulte a un representante legal de su jurisdicción.

- Papel moneda
- Transferencias monetarias
- Certificados de depósito
- Sellos postales (matasellados o no)
- Placas o insignias de identificación
- Documentos de servicio selectivo u órdenes de pago
- Cheques o letras de cambio emitidas por organismos gubernamentales
- Licencias de vehículos de motor y certificados de titularidad
- Cheques de viaje
- Cupones de alimentos
- Pasaportes
- Documentos de inmigración
- Sellos de ingresos fiscales (matasellados o no)
- Bonos u otros certificados de endeudamiento
- Certificados bursátiles
- Obras protegidas por derechos de la propiedad intelectual/obras de arte sin permiso del propietario del copyright

Flujo de trabajo de impresión básico

- [Impresión de fotos desde un ordenador \(Windows\)](#)
- [Impresión de fotos desde un ordenador \(Mac OS\)](#)

Impresión de fotos desde un ordenador (Windows)

Esta sección describe cómo imprimir fotos con una aplicación de software en el ordenador.

1. Abra el soporte del papel (A) de la bandeja posterior y, a continuación, abra la extensión del soporte del papel (B).
2. Abra suavemente la bandeja de salida del papel (C).
3. Abra la extensión de la bandeja de salida (D) y, a continuación, saque el soporte de la salida del papel (E).

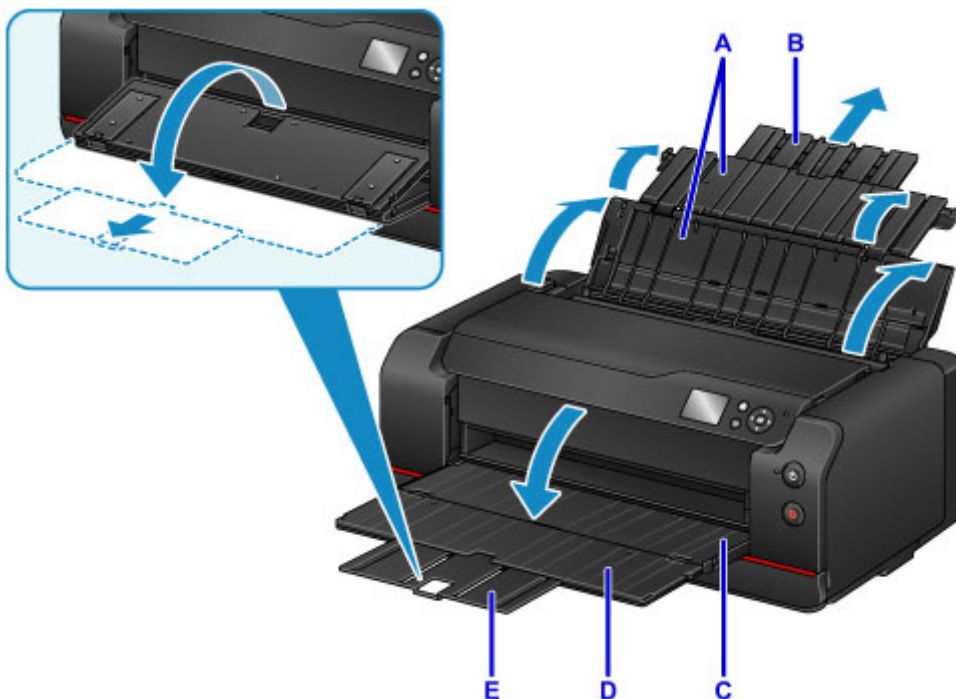

4. Abra la cubierta de la ranura de alimentación (F).

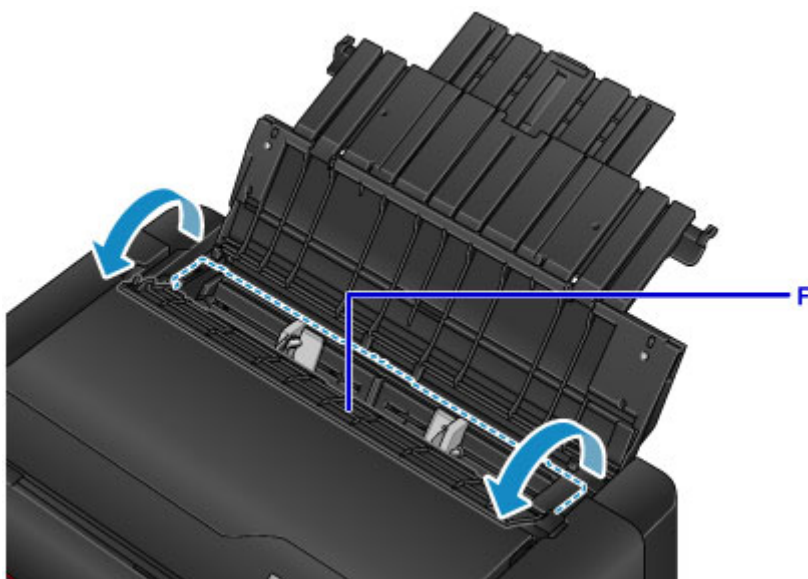

5. Cargue papel verticalmente **CON LA CARA A IMPRIMIR HACIA USTED.**

6. Alinee las guías del papel (G) con el ancho del papel.

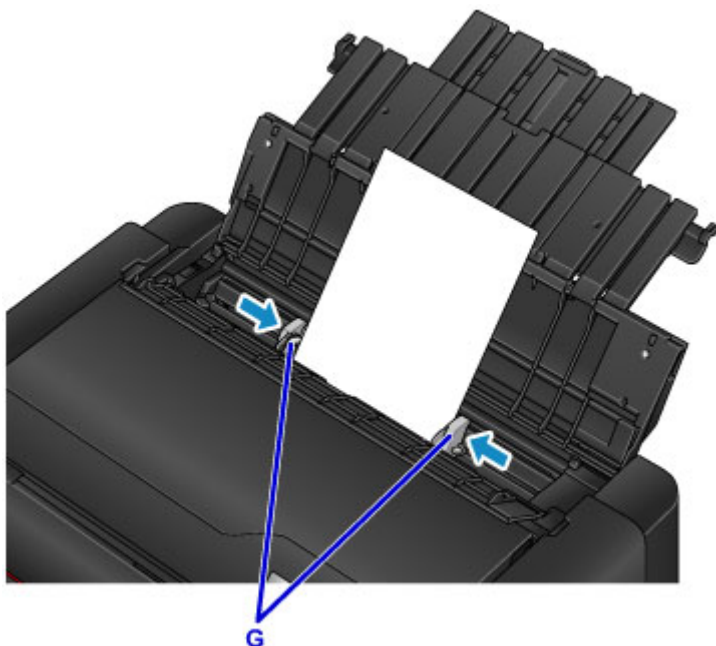

7. Cierre la cubierta de la ranura de alimentación suavemente.

Se muestra la pantalla de registro de la información del papel para la bandeja posterior en la pantalla LCD.



8. Seleccione el tipo y el tamaño del papel cargado en la bandeja posterior en **Tm. pág.** (**Page size**) y **Tipo (Type)**, seleccione **Registrar (Register)** y, a continuación, pulse el botón **OK**.

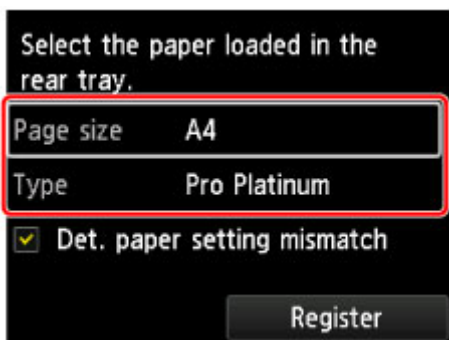

Si aparece in mensaje en la pantalla, siga las indicaciones del mensaje para completar el registro.

9. Seleccione Imprimir en el menú de la aplicación de software.

En general, seleccione **Imprimir (Print)** en el menú **Archivo (File)** para abrir el cuadro de diálogo **Imprimir (Print)**.

10. Seleccione el nombre del modelo de la impresora y haga clic en el botón **Preferencias (Preferences)** (o **Propiedades (Properties)**).

Aparecerá la ventana de configuración del controlador de impresora.

»»» Nota

- En función de la aplicación de software que utilice, los nombres de comando o de menú pueden variar y puede que haya más pasos. Para obtener más detalles, consulte el manual del usuario de la aplicación de software.

11. Seleccione un perfil utilizado con frecuencia.

En **Configuraciones más utilizadas (Commonly Used Settings)** de la ficha **Configuración rápida (Quick Setup)**, elija un perfil de impresión adecuado para la finalidad.

Cuando se selecciona un perfil de impresión, la configuración de **Funciones adicionales (Additional Features)**, **Tipo de soporte (Media Type)** y **Tamaño del papel de la impresora (Printer Paper Size)** se cambia automáticamente a los valores predefinidos.

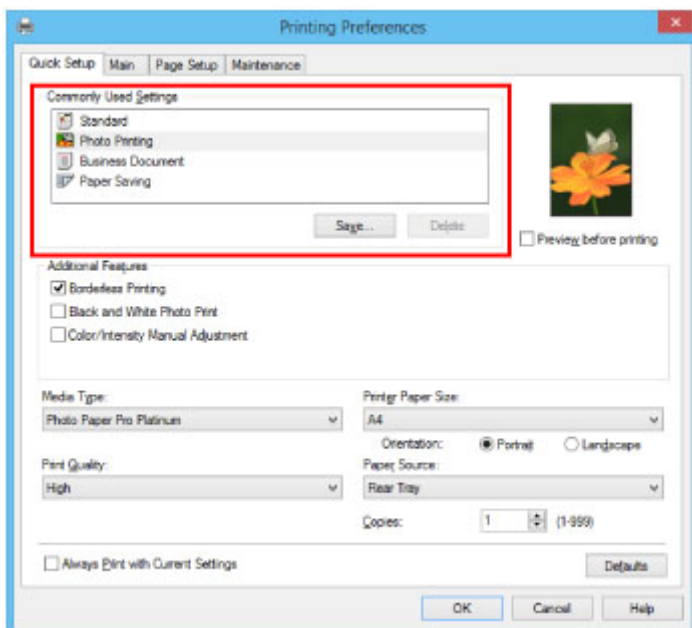

12. Seleccione la fuente del papel.

Seleccione la bandeja posterior en la que ha cargado el papel en **Fuente de papel (Paper Source)**.

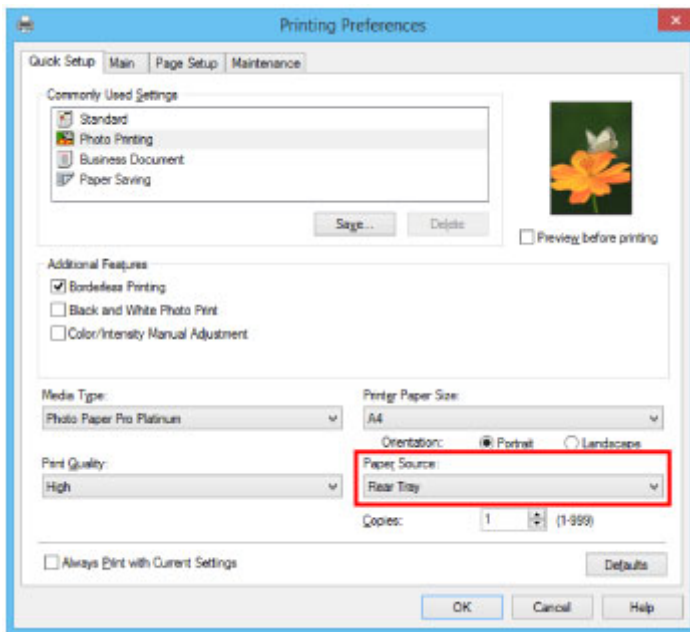

13. Una vez completada la configuración, haga clic en **Aceptar (OK)** y, a continuación, realice la impresión.

►►► **Nota**

- La ventana de configuración del controlador de impresora permite especificar diversas configuraciones para la impresión.
 - [Impresión desde el software de la aplicación \(controlador de la impresora de Windows\)](#)

Impresión de fotos desde un ordenador (Mac OS)

Esta sección describe cómo imprimir fotos con una aplicación de software en el ordenador.

1. Abra el soporte del papel (A) de la bandeja posterior y, a continuación, abra la extensión del soporte del papel (B).
2. Abra suavemente la bandeja de salida del papel (C).
3. Abra la extensión de la bandeja de salida (D) y, a continuación, saque el soporte de la salida del papel (E).

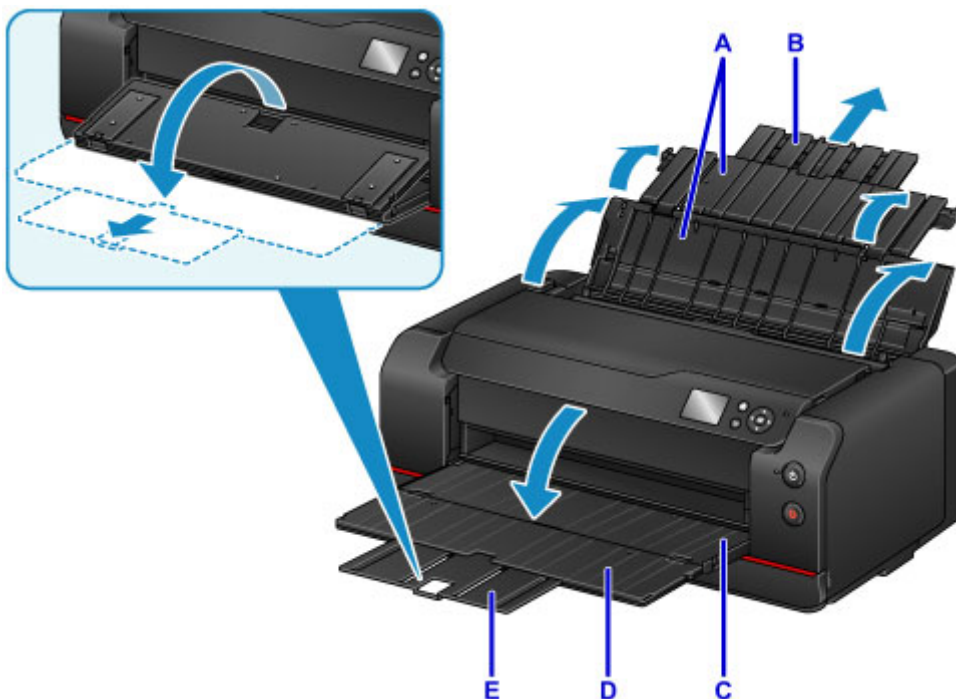

4. Abra la cubierta de la ranura de alimentación (F).

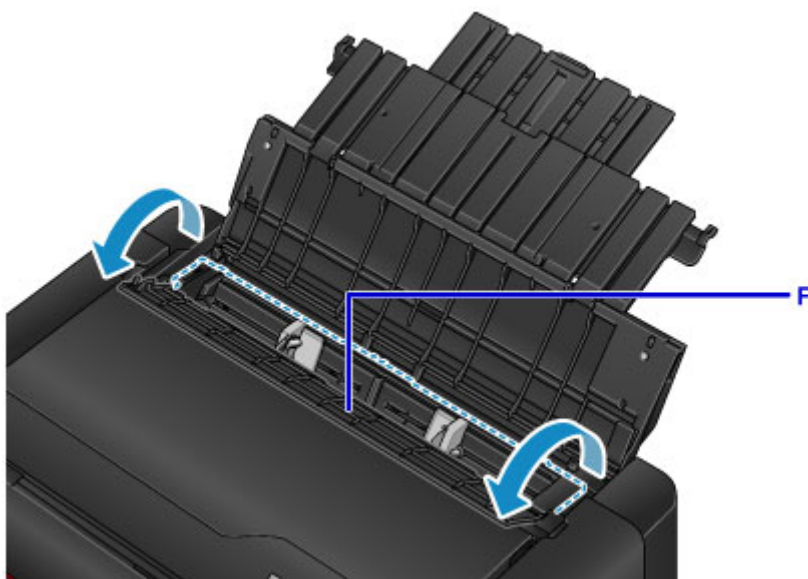

5. Cargue papel verticalmente **CON LA CARA A IMPRIMIR HACIA USTED.**

6. Alinee las guías del papel (G) con el ancho del papel.

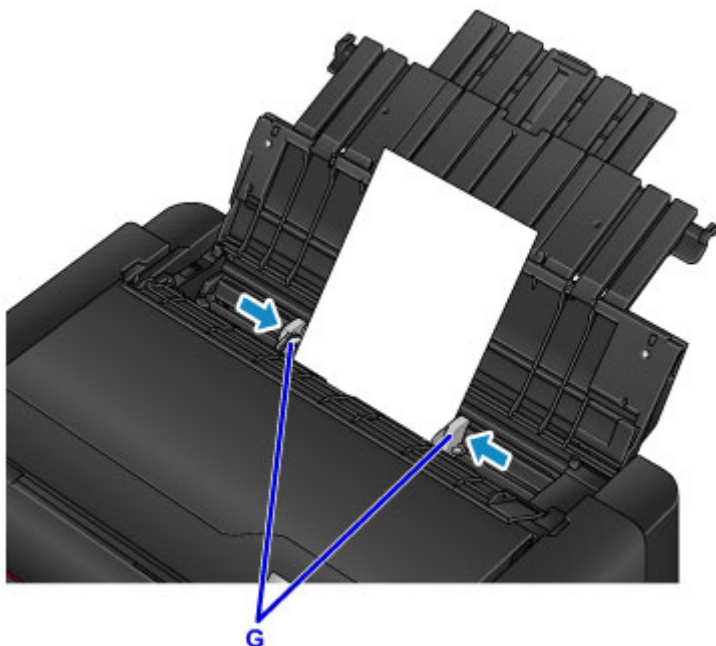

7. Cierre la cubierta de la ranura de alimentación suavemente.

Se muestra la pantalla de registro de la información del papel para la bandeja posterior en la pantalla LCD.

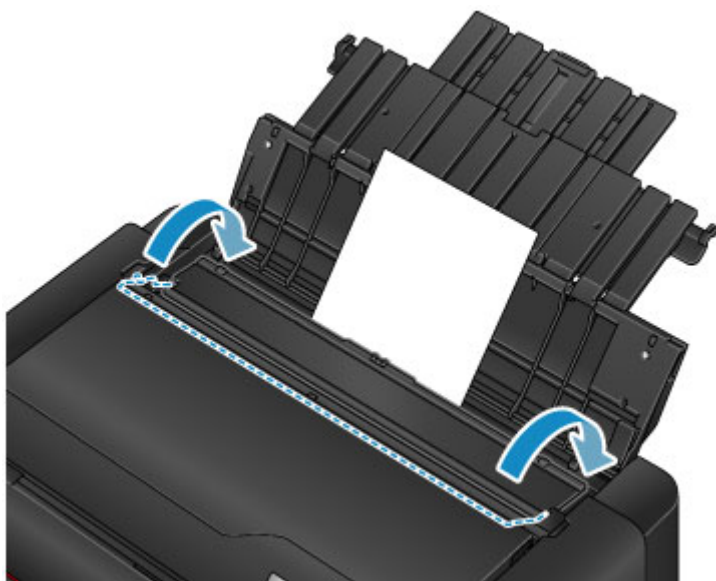

8. Seleccione el tipo y el tamaño del papel cargado en la bandeja posterior en **Tm. pág.** (**Page size**) y **Tipo (Type)**, seleccione **Registrar (Register)** y, a continuación, pulse el botón **OK**.

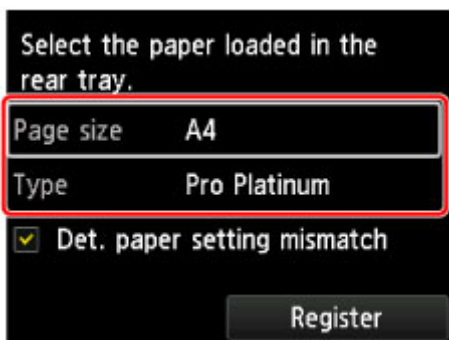

Si aparece in mensaje en la pantalla, siga las indicaciones del mensaje para completar el registro.

9. Seleccione Imprimir en el menú de la aplicación de software.

En general, seleccione **Imprimir... (Print...)** en el menú **Archivo (File)** para abrir el cuadro de diálogo Imprimir.

»» Nota

- Para obtener más información sobre el funcionamiento de la aplicación de software que utilice, consulte el manual del usuario de la aplicación de software.

10. Seleccione el modelo de la lista **Impresora (Printer)**.

Haga clic en **Mostrar detalles (Show Details)** para cambiar la ventana Configurar a la visualización detallada.



11. Seleccione el tamaño del papel.

En **Tamaño de papel (Paper Size)**, seleccione el tamaño de papel que se vaya a utilizar.

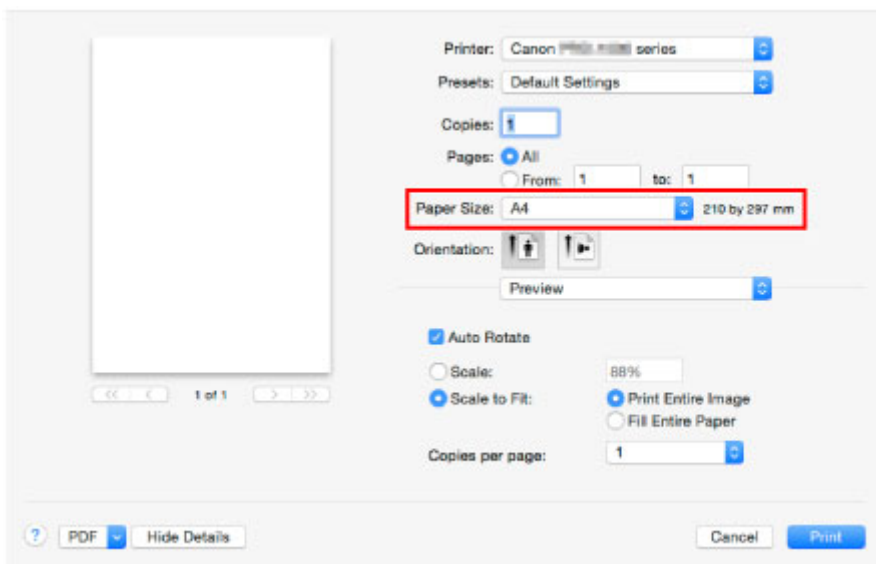

12. Seleccione **Calidad y soporte (Quality & Media)** en el menú desplegable.

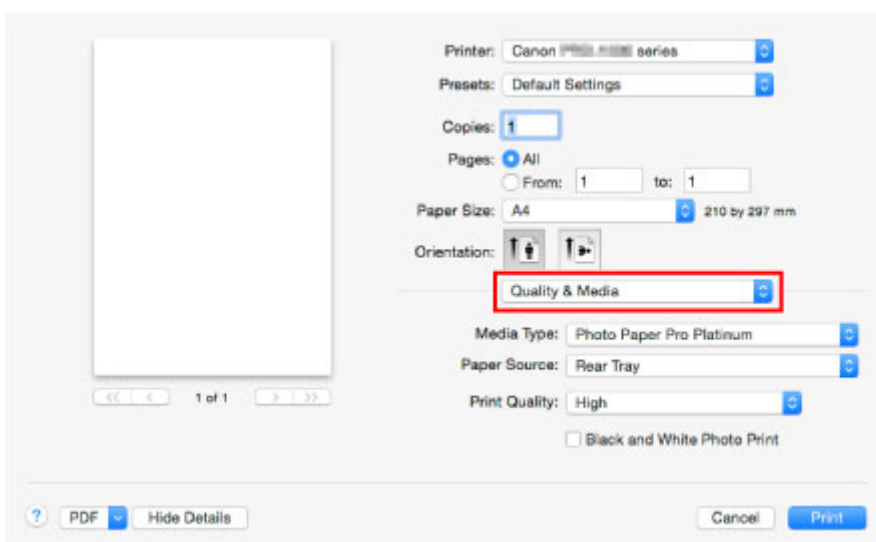

13. Seleccione el tipo de soporte.

En **Tipo de soporte (Media Type)**, seleccione el mismo tipo de papel que se haya cargado en la impresora.

14. Seleccione la fuente del papel.

Seleccione la bandeja posterior en la que ha cargado el papel en **Fuente de papel (Paper Source)**.

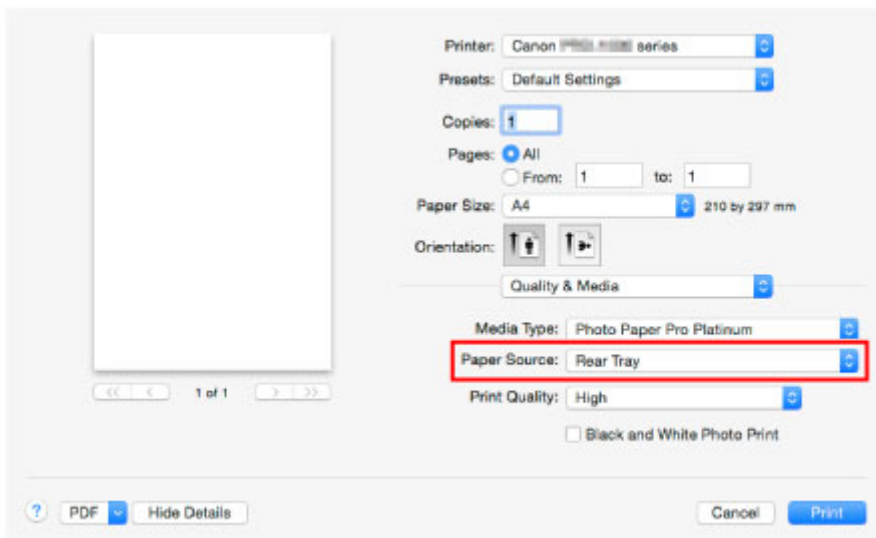

15. Una vez completada la configuración, haga clic en **Imprimir (Print)** y, a continuación, realice la impresión.

»» Nota

- El cuadro de diálogo Imprimir del controlador de impresora permite especificar diversas configuraciones para la impresión.

■ Printing from Application Software (Mac OS Printer Driver)

Opciones de impresión mejoradas

► Impresión desde un ordenador

- Impresión desde el software de la aplicación (controlador de la impresora de Windows)
 - Impresión de fácil configuración **▼ Aspectos básicos**
 - Configuración del papel en el controlador de impresora y la impresora (Tipo de soporte)
 - Configuración del papel en el controlador de impresora y la impresora (Tamaño de papel)
 - Configuración de la Orientación y del Tamaño de página
 - Configuración del número de copias y del orden de impresión
 - Configuración del margen de grapado
 - Ejecución de la impresión sin bordes
 - Impresión ajustada a la página
 - Impresión a escala
 - Impresión de diseño de página
 - Impresión de mosaico/póster
 - Impresión en cuadernillo
 - Impresión a doble cara
 - Impresión de sellos y fondos
 - Registro de un sello
 - Registro de datos de imagen para utilizarlos como fondo
 - Impresión en postales
 - Cambiar la configuración de revestimiento transparente
 - Cambio de la fuente de papel para que se ajuste a la finalidad
 - Visualización de los resultados de impresión antes de imprimir
 - Configuración de las dimensiones del papel (tamaño personalizado)
 - Edición del documento que se va a imprimir o reimpresión desde el historial de impresión
 - Cambio de la calidad de impresión y corrección de los datos de imagen
 - Definición del nivel de la Calidad de impresión (Personalizada)
 - Impresión en monocromo de documentos en color
 - Ajuste del tono
 - Especificación de la corrección del color
 - Impresión óptima de los datos de imagen en fotografías

- Ajuste del color con el controlador de impresora
 - Impresión con perfiles ICC
 - Interpretación del perfil ICC
 - Ajuste del balance del color
 - Ajuste del brillo
 - Ajuste del contraste
- Impresión desde el software de la aplicación (controlador de la impresora de Mac OS)
- Impresión de fácil configuración 📌 **Aspectos básicos**
 - Configuración del papel en el controlador de impresora y la impresora (Tipo de soporte)
 - Configuración del papel en el controlador de impresora y la impresora (Tamaño de papel)
 - Configuración del número de copias y del orden de impresión
 - Configuración del margen de grapado
 - Ejecución de la impresión sin bordes
 - Impresión a escala para ajustarse al tamaño del papel
 - Impresión a escala
 - Impresión de diseño de página
 - Impresión en postales
 - Cambiar la configuración de revestimiento transparente
 - Cambio de la fuente de papel para que se ajuste a la finalidad
 - Configuración de las dimensiones del papel (tamaño personalizado)
 - Cambio de la calidad de impresión y corrección de los datos de imagen
 - Definición del nivel de la Calidad de impresión (Personalizada)
 - Impresión en monocromo de documentos en color
 - Ajuste del tono
 - Especificación de la corrección del color
 - Impresión óptima de los datos de imagen en fotografías
 - Ajuste del color con el controlador de impresora
 - Impresión con perfiles ICC (especificando un perfil ICC desde el software de aplicación)
 - Impresión con perfiles ICC (especificando un perfil ICC desde el controlador de la impresora)
 - Interpretación del perfil ICC
 - Ajuste del balance del color
 - Ajuste del brillo

- Ajuste del contraste
- Impresión mediante un servicio web
 - Uso de PIXMA/MAXIFY Cloud Link
 - Impresión con Google Cloud Print
 - Creación de una cuenta de Google
 - Registro de la impresora con Google Cloud Print
 - Impresión desde un ordenador o teléfono inteligente con Google Cloud Print
 - Eliminación de impresoras de Google Cloud Print
 - Guía de Easy-PhotoPrint+
- **Impresión desde una impresora que tenga AirPrint activado con Mac**
- **Impresión desde un teléfono inteligente/tableta**
 - Impresión directamente desde un teléfono inteligente/tableta
 - Impresión en Android
 - Impresión desde una impresora que tenga AirPrint activado con un dispositivo iOS
 - Uso de la impresora con conexión directa
 - Impresión mediante un servicio web
 - Uso de PIXMA/MAXIFY Cloud Link
 - Impresión con Google Cloud Print
- **Impresión mediante el panel de control**
 - Impresión de plantillas, como papel rayado o gráfico
- **Impresión desde una cámara digital**
 - Impresión de fotografías directamente desde un dispositivo compatible con PictBridge (LAN inalámbrica)
 - Configuración de impresión de PictBridge (LAN inalámbrica)

Impresión desde un ordenador

► Impresión desde el software de la aplicación (controlador de la impresora de Windows)

- Impresión de fácil configuración 📄 Aspectos básicos
- Configuración de la Orientación y del Tamaño de página
- Configuración del número de copias y del orden de impresión
- Configuración del margen de grapado
- Ejecución de la impresión sin bordes
- Impresión ajustada a la página
- Impresión a escala
- Impresión de diseño de página
- Impresión de mosaico/póster
- Impresión en cuadernillo
- Impresión a doble cara
- Impresión de sellos y fondos
- Registro de un sello
- Registro de datos de imagen para utilizarlos como fondo
- Impresión en postales
- Cambiar la configuración de revestimiento transparente
- Cambio de la fuente de papel para que se ajuste a la finalidad
- Visualización de los resultados de impresión antes de imprimir
- Configuración de las dimensiones del papel (tamaño personalizado)
- Edición del documento que se va a imprimir o reimpresión desde el historial de impresión
- Cambio de la calidad de impresión y corrección de los datos de imagen

► Impresión desde el software de la aplicación (controlador de la impresora de Mac OS)

- Impresión de fácil configuración 📄 Aspectos básicos
- Configuración del número de copias y del orden de impresión
- Configuración del margen de grapado

- Ejecución de la impresión sin bordes
 - Impresión a escala para ajustarse al tamaño del papel
 - Impresión a escala
 - Impresión de diseño de página
 - Impresión en postales
 - Cambiar la configuración de revestimiento transparente
 - Cambio de la fuente de papel para que se ajuste a la finalidad
 - Configuración de las dimensiones del papel (tamaño personalizado)
 - Cambio de la calidad de impresión y corrección de los datos de imagen
- **Impresión mediante un servicio web**
- [Uso de PIXMA/MAXIFY Cloud Link](#)
 - [Impresión con Google Cloud Print](#)
 - [Guía de Easy-PhotoPrint+](#)

Impresión desde el software de la aplicación (controlador de la impresora de Windows)

- **Impresión de fácil configuración**  **Básico**
- **Configuración de la Orientación y del Tamaño de página**
- **Configuración del número de copias y del orden de impresión**
- **Configuración del margen de grapado**
- **Ejecución de la impresión sin bordes**
- **Impresión ajustada a la página**
- **Impresión a escala**
- **Impresión de diseño de página**
- **Impresión de mosaico/póster**
- **Impresión en cuadernillo**
- **Impresión a doble cara**
- **Impresión de sellos y fondos**
- **Registro de un sello**
- **Registro de datos de imagen para utilizarlos como fondo**
- **Impresión en postales**
- **Cambio de la fuente de papel para que se ajuste a la finalidad**
- **Visualización de los resultados de impresión antes de imprimir**
- **Configuración de las dimensiones del papel (tamaño personalizado)**
- **Edición del documento que se va a imprimir o reimpresión desde el historial de impresión**
- **Cambio de la calidad de impresión y corrección de los datos de imagen**

Impresión de fácil configuración

En esta sección se describe el procedimiento sencillo para configurar [la ficha Configuración rápida \(Quick Setup\)](#), para que pueda llevar a cabo la impresión adecuada en esta impresora.

1. [Compruebe que la impresora esté encendida.](#)
2. [Cargue papel en](#) la impresora
3. Abra la [ventana de configuración del controlador de impresora](#)
4. Seleccione un perfil utilizado con frecuencia

En **Configuraciones más utilizadas (Commonly Used Settings)** de la ficha **Configuración rápida (Quick Setup)**, elija un perfil de impresión adecuado para la finalidad.

Cuando se selecciona un perfil de impresión, la configuración de **Funciones adicionales (Additional Features)**, **Tipo de soporte (Media Type)** y **Tamaño del papel de la impresora (Printer Paper Size)** se cambia automáticamente a los valores predefinidos.

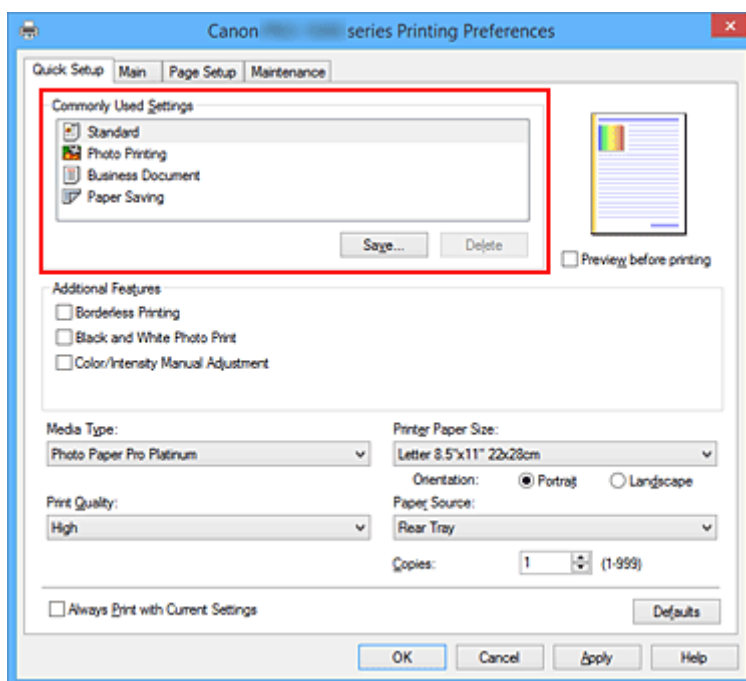

5. Seleccione la calidad de impresión

En **Calidad de impresión (Print Quality)**, seleccione **Más alta (Highest)**, **Alta (High)** o **Estándar (Standard)** según sus necesidades.

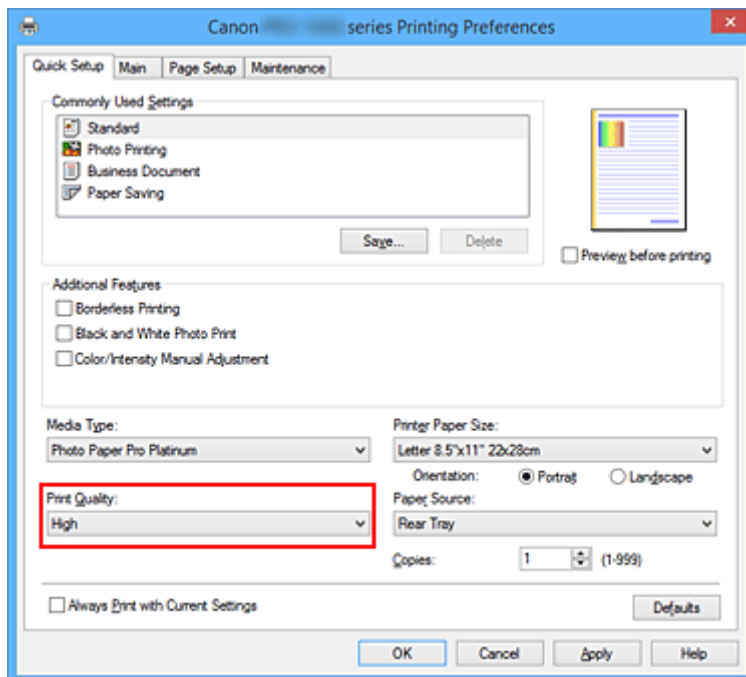

►►► Importante

- Los parámetros de calidad de impresión seleccionables pueden variar en función del perfil de impresión.

6. Seleccione la fuente del papel

Seleccione **Alimentación manual (Manual Feed)** o **Bandeja posterior (Rear Tray)** según sus necesidades, en **Fuente de papel (Paper Source)**.

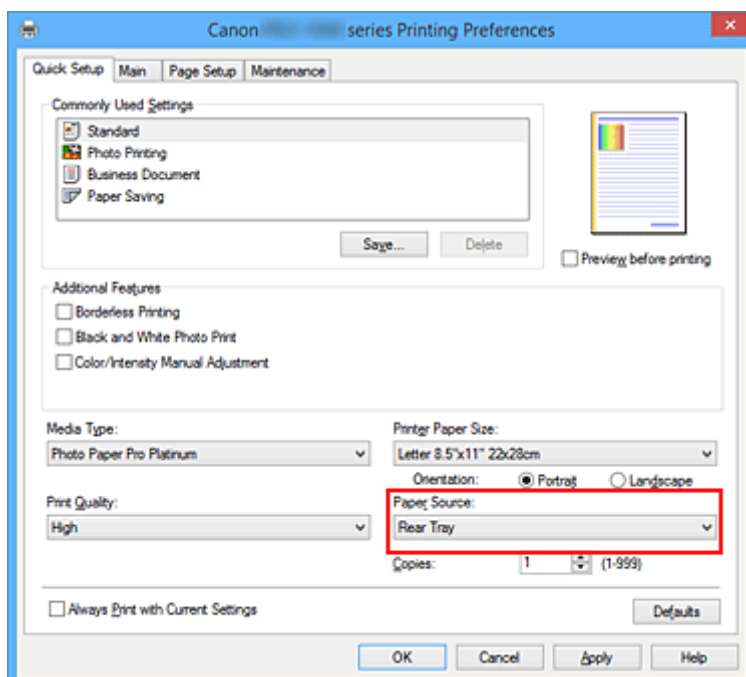

►►► Importante

- Los parámetros de fuente de papel seleccionables pueden variar en función del tipo y del tamaño del papel.

7. Finalice la configuración

Haga clic en **Aceptar (OK)**.

Al llevar a cabo la impresión, el documento se imprimirá con los ajustes adecuados a la finalidad.

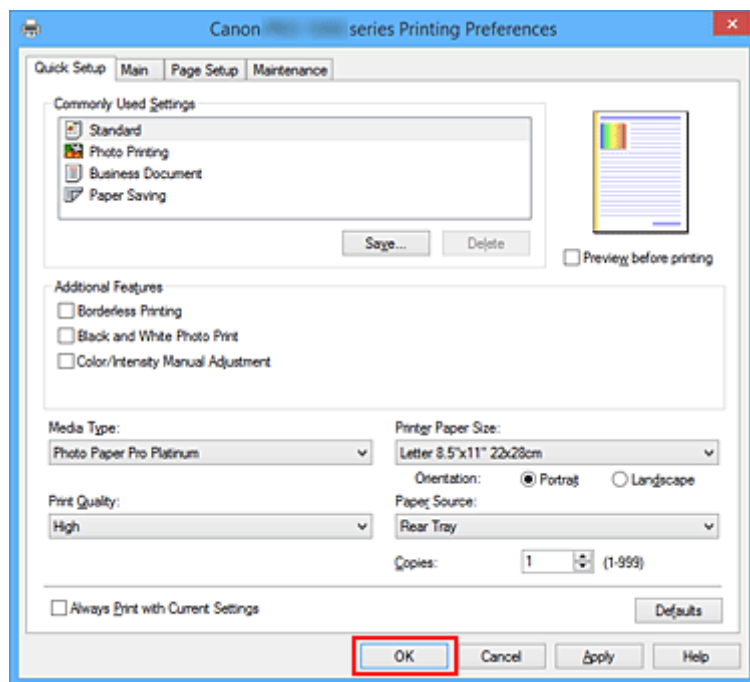

►►► Importante

- Cuando se activa la casilla de verificación **Imprimir siempre con la configuración actual (Always Print with Current Settings)**, se conserva toda la configuración especificada en las fichas **Configuración rápida (Quick Setup)**, **Principal (Main)** y **Configurar página (Page Setup)**, de modo que también podrá imprimir con los mismos ajustes la próxima vez.
- En la ventana **Configuraciones más utilizadas (Commonly Used Settings)**, haga clic en **Guardar... (Save...)** para [registrar la configuración especificada](#).
- Para imprimir usando la bandeja de alimentación manual, realice la operación de acuerdo con las instrucciones que se muestran en la pantalla.

►►► Nota

- Si la configuración del papel en el controlador de la impresora es distinta de la información del papel de la bandeja posterior registrada en la impresora, se puede producir un error. Para obtener instrucciones sobre qué debe hacer si se produce un error, consulte "[Configuración del papel](#)." Para obtener información acerca del papel de la bandeja posterior que se debe registrar en la impresora, consulte lo siguiente:
 - [Configuración del papel en el controlador de impresora y la impresora \(Tipo de soporte\)](#)
 - [Configuración del papel en el controlador de impresora y la impresora \(Tamaño de papel\)](#)
- Al configurar **Tipo de soporte (Media Type)** en **Papel fotográfico mate Pro Premium (Photo Paper Pro Premium Matte)** o **Papel Fotográfico Mate (Matte Photo Paper)** en el controlador de impresión, se recomienda definir **Tamaño de página (Page Size)** en **10x15cm 4"x6" (4"x6" 10x15cm), L 89x127mm** o "XXX (Margen 25)" en el controlador de impresión. Si se selecciona un tamaño de papel distinto de "XXX (Margen 25)", es posible que se muestre un mensaje de error. Seleccione uno de los tamaños de página en el cuadro de diálogo que se muestra. También puede acceder a la ficha **Configurar página (Page Setup)**, mostrar el cuadro de diálogo **Opciones de impresión (Print Options)** y cambiar la configuración de [Cancelar la regulación del margen de seguridad para tamaño de papel \(Cancel the safety margin regulation for paper size\)](#).

Configuración del papel en el controlador de impresora y la impresora (Tipo de soporte)

Cuando utilice esta impresora, seleccione un tipo de soporte y un [tamaño de papel](#) que coincida con la finalidad de la impresión, de esta forma podrá obtener los mejores resultados de impresión.

En función del tipo de soporte que esté utilizando, especifique la configuración del tipo de soporte en el panel de control o en el controlador de la impresora, tal y como se describe a continuación.

»»» Nota

- Al usar la bandeja de alimentación manual, no necesita definir la información del soporte en la impresora.

Papeles originales de Canon (Impresión de documentos)

Nombre del soporte <N.º de modelo>	Tipo de soporte (Media Type) en el controlador de la impresora	Información del papel registrada en la impresora
Canon Red Label Superior <WOP111>	Papel normal (Plain Paper)	Papel normal
Canon Océ Office Colour Paper <SAT213>	Papel normal (Plain Paper)	Papel normal

Papeles originales de Canon (Impresión de fotografías)

Nombre del soporte <N.º de modelo>	Tipo de soporte (Media Type) en el controlador de la impresora	Información del papel registrada en la impresora
Papel Fotográfico Brillo II <PP-201>	Papel Fotográfico Brillo II (Photo Paper Plus Glossy II)	Brillo II
Fotográfico Profesional Platino <PT-101>	Fotográfico Profesional Platinum (Photo Paper Pro Platinum)	Pro Platinum
Fotográfico Pro Brillante <LU-101>	Fotográfico Pro Brillante (Photo Paper Pro Luster)	Pro Brillante
Papel Fotográfico Plus Semi Brillante <SG-201>	Papel Fotog. Plus Semi Brillante (Photo Paper Plus Semi-gloss)	Plus Semi Bril.
Papel Fotográfico Mate <MP-101>	Papel Fotográfico Mate (Matte Photo Paper)	Mate
Papel fotográfico mate Pro Premium <PM-101>	Papel fotográfico mate Pro Premium (Photo Paper Pro Premium Matte)	-

Papeles originales de Canon (Productos originales)

Nombre del soporte <N.º de modelo>	Tipo de soporte (Media Type) en el controlador de la impresora	Información del papel registrada en la impresora
Adhesivos fotográficos <PS-101>	Papel Fotográfico Brillo II (Photo Paper Plus Glossy II)	Brillo II

Papel Canon no original

Cuando se usa papel Canon que no es original, se puede imprimir fácilmente usando la configuración existente que se ha preparado en el panel de control de la impresora y en el controlador de la impresora.

Nombre del soporte <N.º de modelo>	Tipo de soporte (Media Type) en el controlador de la impresora	Información del papel registrada en la impresora
Papel normal (incluido el papel reciclado)	Papel normal (Plain Paper)	Papel normal
Papel fotográfico (aproximadamente 0,1 mm hasta menos de 0,3 mm)	Papel fotográfico fino (Lightweight Photo Paper) *2	Papel fotogr. fino
Papel fotográfico (aproximadamente 0,3 mm hasta menos de 0,6 mm)	Papel fotográfico grueso (Heavyweight Photo Paper) *2	-
Papel Art (aproximadamente 0,1 mm hasta menos de 0,3 mm)	Papel Fine Art grueso (Heavyweight Fine Art Paper) *2	Papel Art grueso
Papel Art (aproximadamente 0,3 mm hasta menos de 0,6 mm)	Papel Fine Art extragrueso (Extra Heavyweight Fine Art Paper) *2	-
Papel Art *1	Papel bellas artes alta densidad (Highest Density Fine Art Paper)	-
Tejido con aspecto de lienzo	Canvas *2	Lienzo
Papel japonés Washi	Papel japonés Washi (Japanese Paper Washi) *2	Papel japonés

*1 Use el parámetro **Papel bellas artes alta densidad (Highest Density Fine Art Paper)** cuando use un tipo de papel Fine Art que sea especialmente grueso y absorba más tinta que otros. Se utiliza más tinta que con la impresión normal y, en consecuencia, según el tipo de papel, se puede aumentar la profundidad del color.

No obstante, dependiendo del tipo de papel que se utilice, la tinta puede correrse en el papel, provocando que el papel roce y se ensucie o que se dañen los cabezales de impresión.

*2 Para mejorar la calidad de impresión y la alimentación del papel al utilizar papel que no sea original de Canon, cree un papel personalizado con Media Configuration Tool y añádalo a la impresora.

Estos tipos de soporte se pueden utilizar como estándares de papel personalizado.

►►► Nota

- Si ha agregado un nuevo tipo de soporte usando Media Configuration Tool, abra la pantalla de configuración del controlador de la impresora y, en la ficha **Mantenimiento (Maintenance)**, seleccione **Actualizar información de soporte (Update Media Information)** y lleve a cabo una actualización de la información del soporte del controlador.
Cuando imprima en un tipo de soporte recién agregado, cambie la configuración del soporte en el controlador de impresora y la información de soporte registrada en la impresora a los valores del nuevo soporte.
- Cuando establezca **Tipo de soporte (Media Type)** en **Papel fotográfico mate Pro Premium (Photo Paper Pro Premium Matte)** o **Papel Fotográfico Mate (Matte Photo Paper)** en el controlador de la impresora, le recomendamos que establezca **Tamaño de página (Page Size)** en **10x15cm 4"x6" (4"x6" 10x15cm)**, **L 89x127mm** o **"XXX (Margen 25)"** en el controlador de la impresora.
Para obtener información sobre los límites imprimibles, consulte "[Área de impresión](#)".

Configuración del papel en el controlador de impresora y la impresora (Tamaño de papel)

Cuando utilice esta impresora, seleccione un tamaño de papel que coincida con la finalidad de la impresión, de esta forma podrá obtener los mejores resultados de impresión.

Con esta impresora puede utilizar los siguientes tamaños de papel.

Tamaño del papel de la impresora (Printer Paper Size) en el controlador de la impresora	Información del papel registrada en la impresora
Carta 22x28cm 8.5"x11" (Letter 8.5"x11" 22x28cm)	Carta
Carta (margen 25) (Letter (Margin 25))	Carta
Legal 22x36cm 8.5"x14" (Legal 8.5"x14" 22x36cm)	Legal
A5	A5
A4	A4
A4 (margen 25) (A4 (Margin 25))	A4
A3	A3
A3 (margen 25) (A3 (Margin 25))	A3
A3+ 33x48cm 13"x19" (A3+ 13"x19" 33x48cm)	A3+
A3+ (margen 25) (A3+ (Margin 25))	A3+
A2	A2
A2 (margen 25) (A2 (Margin 25))	A2
B5	B5
B4	B4
B3	B3
10x15cm 4"x6" (4"x6" 10x15cm)	KG/10x15cm(4"x6")
13x18cm 5"x7" (5"x7" 13x18cm)	2L(127x178mm)/13x18cm(5"x7")
279,4x431,8 mm 11"x17"	11"x17"(Ledger)
11x17 (margen 25) (11"x17" (Margin 25))	11"x17"(Ledger)
43x56cm 17"x22" (17"x22" 43x56cm)	17"x22"(ANSI C)
17x22 (margen 25) (17"x22" (Margin 25))	17"x22"(ANSI C)
20x25cm 8"x10" (8"x10" 20x25cm)	20x25cm(8"x10")
25x30cm 10"x12" (10"x12" 25x30cm)	25x30cm(10"x12")
36x43cm 14"x17" (14"x17" 36x43cm)	36x43cm(14"x17")
L 89x127mm	L(89x127mm)

2L 127x178mm	2L(127x178mm)
Tamaño personalizado	Otros

Configuración de la Orientación y del Tamaño de página

La orientación y el tamaño de página los determina esencialmente el software de la aplicación. Cuando el tamaño de página y la orientación especificados en **Tamaño de página (Page Size)** y **Orientación (Orientation)** de la ficha **Configurar página (Page Setup)** coincidan con los establecidos por medio del software de la aplicación, no será necesario seleccionarlos en la ficha **Configurar página (Page Setup)**.

En caso de no poder especificarlos con el software de la aplicación, el procedimiento para seleccionar el tamaño de página y la orientación es el siguiente:

También puede establecer los valores de tamaño de página y orientación en la ficha **Configuración rápida (Quick Setup)**.

1. Abra la [ventana de configuración del controlador de impresora](#)

2. Seleccione el tamaño del papel

Seleccione un tamaño de página en la lista **Tamaño de página (Page Size)** de la ficha **Configurar página (Page Setup)**.

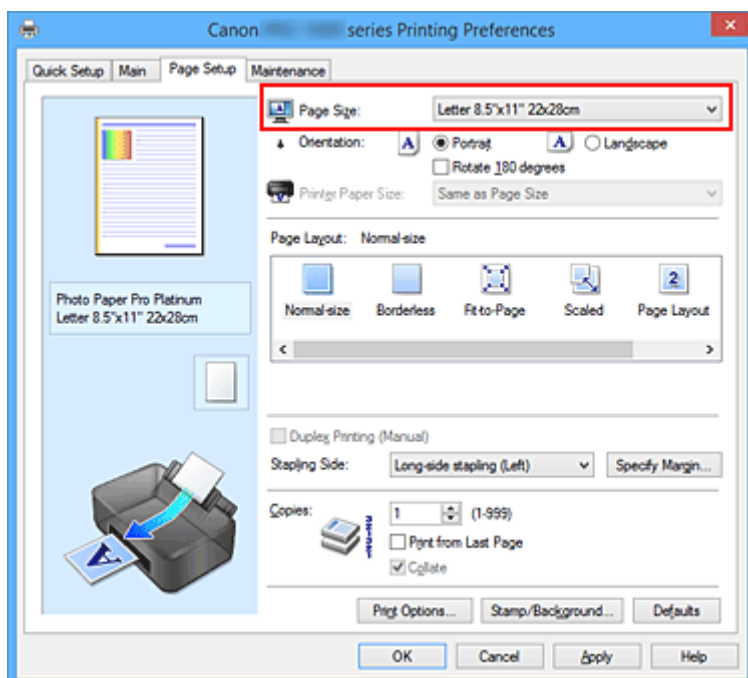

3. Establezca el valor de **Orientación (Orientation)**

Elija **Vertical (Portrait)** u **Horizontal (Landscape)** en **Orientación (Orientation)**. Marque la casilla de verificación **Girar 180 grados (Rotate 180 degrees)** si desea que al imprimir se gire el original 180 grados.

4. Finalice la configuración

Haga clic en **Aceptar (OK)**.

Cuando ejecute la impresión, el documento se imprimirá con el tamaño de página y la orientación seleccionados.

Configuración del número de copias y del orden de impresión

A continuación se describe el modo de especificar el número de copias y el orden de impresión:
También puede establecer el número de copias en la ficha **Configuración rápida (Quick Setup)**.

1. Abra la [ventana de configuración del controlador de impresora](#)
2. Establezca el número de copias que desee imprimir

En el campo **Copias (Copies)** de la ficha **Configurar página (Page Setup)**, especifique el número de copias que desee imprimir.

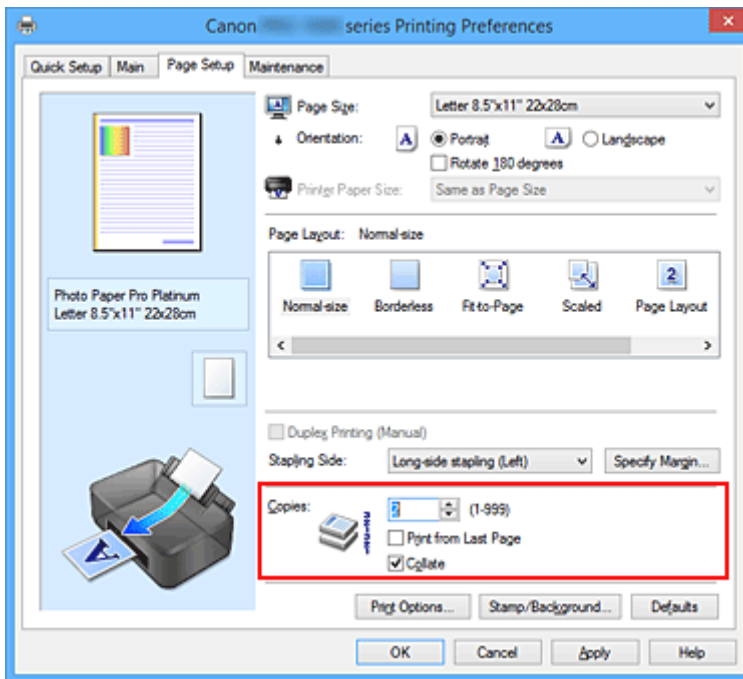

3. Especifique el orden de impresión

Marque la casilla de verificación **Imprimir desde la última página (Print from Last Page)** cuando quiera imprimir en orden desde la última página y desmárquela para imprimir empezando por la primera página.

Marque la casilla de verificación **Intercalar (Collate)** cuando vaya a imprimir varias copias de un documento y desee que todas las páginas de cada copia estén juntas. Desmarque esta casilla si desea imprimir juntas todas las páginas que tengan el mismo número de página.

- **Imprimir desde la última página (Print from Last Page):** / **Intercalar (Collate):**

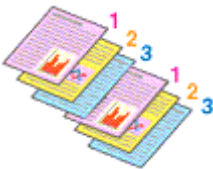

- **Imprimir desde la última página (Print from Last Page):** / **Intercalar (Collate):**

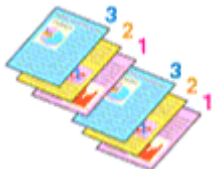

- **Imprimir desde la última página (Print from Last Page):** / **Intercalar (Collate):**

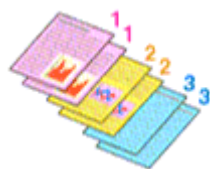

- **Imprimir desde la última página (Print from Last Page):** / **Intercalar (Collate):**



4. Finalice la configuración

Haga clic en **Aceptar (OK)**.

Al llevar a cabo la impresión, se imprimirá la cantidad de copias indicada en el orden especificado.

»»» Importante

- Cuando el software de aplicación utilizado para crear el documento tenga la misma función, especifique la configuración en el controlador de impresora. Sin embargo, si los resultados de impresión no son aceptables, especifique la configuración de las funciones mediante el software de aplicación. Si especifica el número de copias y el orden de impresión tanto con el software de la aplicación como con el controlador de impresora, es posible que el número de copias sea la multiplicación de las dos configuraciones o que el orden de impresión especificado no se active.
- La opción **Imprimir desde la última página (Print from Last Page)** aparecerá atenuada y no estará disponible en el caso de seleccionar **Mosaico/Póster (Tiling/Poster)** en **Formato de página (Page Layout)**.
- Cuando se selecciona **Cuadernillo (Booklet)** en **Formato de página (Page Layout)**, **Imprimir desde la última página (Print from Last Page)** e **Intercalar (Collate)** aparecen atenuadas y no se pueden establecer.
- Cuando se selecciona **Impresión a doble cara (Manual) (Duplex Printing (Manual))**, **Imprimir desde la última página (Print from Last Page)** aparece atenuada y no se puede establecer.

»»» Nota

- Si marca las opciones **Imprimir desde la última página (Print from Last Page)** e **Intercalar (Collate)**, podrá llevar a cabo la impresión de modo que se intercalen las hojas de una en una comenzando por la última página.
Estas opciones se pueden utilizar combinadas con **Tamaño normal (Normal-size)**, **Sin bordes (Borderless)**, **Ajuste a la página (Fit-to-Page)**, **A escala (Scaled)** y **Diseño de página (Page Layout)**.

Configuración del margen de grapado

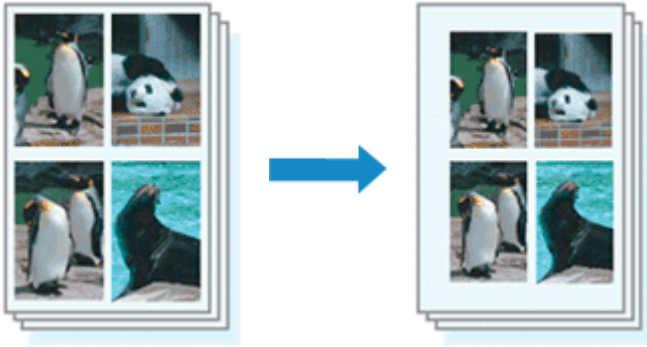

A continuación se describe el procedimiento para configurar el lado de grapado y el ancho del margen:

1. Abra la [ventana de configuración del controlador de impresora](#)
2. Especifique el lado de grapado

Compruebe la posición del margen de grapado en la opción **Lado de grapado (Stapling Side)** de la ficha **Configurar página (Page Setup)**.

La impresora analizará la configuración de **Orientación (Orientation)** y **Formato de página (Page Layout)** y seleccionará la mejor posición de grapado. Cuando desee cambiar la configuración, haga su selección en la lista.

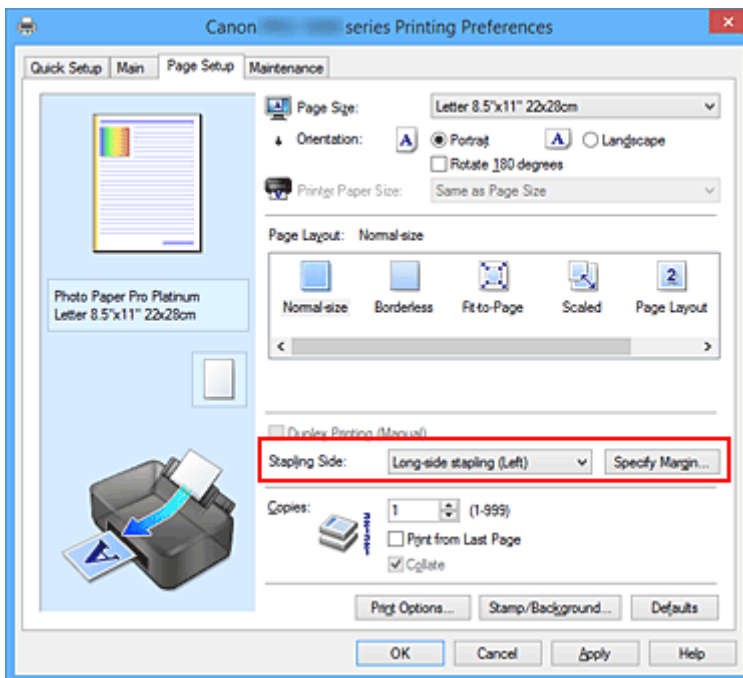

3. Establezca el ancho del margen

En caso necesario, haga clic en **Especificar margen... (Specify Margin...)** y establezca el ancho del margen; a continuación, haga clic en **Aceptar (OK)**.

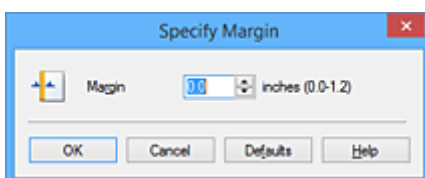

»» Nota

- La impresora reduce automáticamente el área de impresión en función del margen de la posición de grapado.

4. Finalice la configuración

Haga clic en **Aceptar (OK)** de la ficha **Configurar página (Page Setup)**.

Al llevar a cabo la impresión, los datos se imprimirán con el lado de grapado y la anchura de margen indicados.

»» Importante

- Las opciones **Lado de grapado (Stapling Side)** y **Especificar margen... (Specify Margin...)** aparecerán atenuadas y no estarán disponibles si:
 - Se ha seleccionado **Sin bordes (Borderless)**, **Mosaico/Póster (Tiling/Poster)** o **Cuadernillo (Booklet)** como **Formato de página (Page Layout)**
 - Se ha seleccionado **A escala (Scaled)** como **Formato de página (Page Layout)** (si también se ha seleccionado **Impresión a doble cara (Manual) (Duplex Printing (Manual))**, solo se puede especificar la opción **Lado de grapado (Stapling Side)**.)

Ejecución de la impresión sin bordes

La función de impresión sin bordes permite imprimir los datos sin ningún margen, ampliándolos para que sobresalgan ligeramente del papel. En la impresión estándar, se crean los márgenes alrededor del área de documento. Sin embargo, en la función de impresión sin bordes, no se crean estos márgenes. Cuando desee imprimir datos, como una fotografía, sin que quede un margen a su alrededor, establezca la impresión sin bordes.

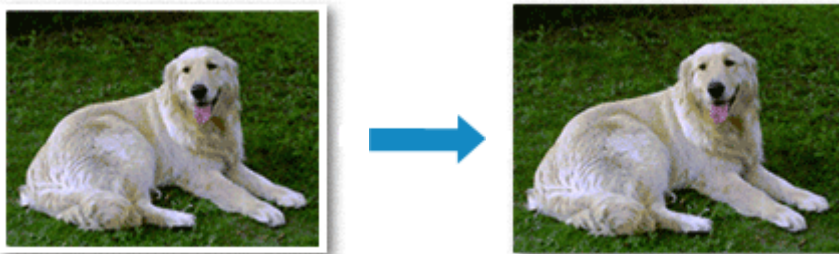

El procedimiento para utilizar esta función es el siguiente:

La impresión sin bordes también se puede establecer en **Funciones adicionales (Additional Features)** de la ficha **Configuración rápida (Quick Setup)**.

Configuración de la impresión sin bordes

1. Abra la [ventana de configuración del controlador de impresora](#)
2. Establezca la impresión sin bordes

Seleccione **Sin bordes (Borderless)** en la lista **Formato de página (Page Layout)** de la ficha **Configurar página (Page Setup)**.

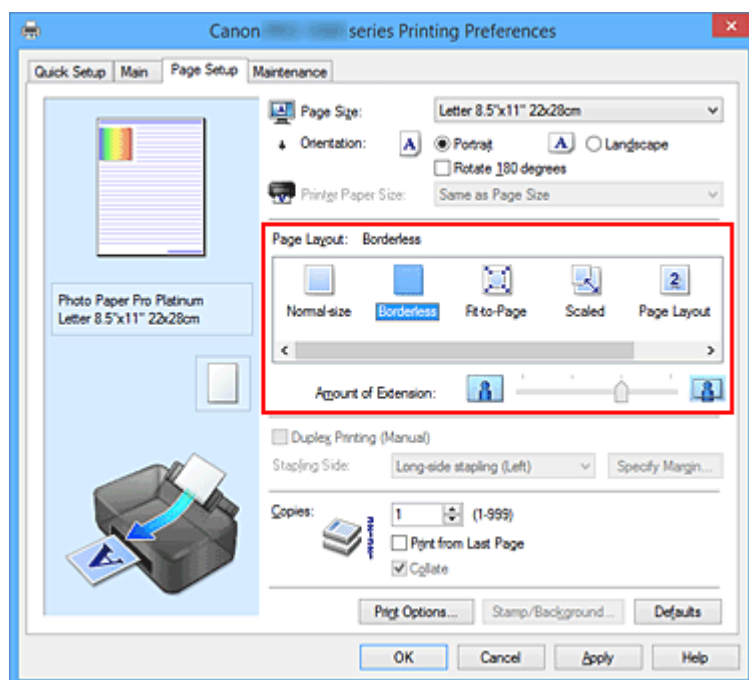

Haga clic en **Aceptar (OK)** cuando aparezca el mensaje de confirmación.

Si aparece un mensaje en el que se le solicita la modificación del tipo de soporte, seleccione un tipo distinto de la lista y haga clic en **Aceptar (OK)**.

3. Compruebe el tamaño del papel

Compruebe la lista **Tamaño de página (Page Size)**. Cuando desee cambiarlo, elija otro tamaño de página de la lista. En la lista sólo se muestran los tamaños que se pueden utilizar para la impresión sin bordes.

4. Ajuste la extensión del papel

En caso necesario, ajuste el valor de la extensión mediante el control deslizante **Extensión (Amount of Extension)**.

Al mover el control deslizante a la derecha, aumenta la extensión del papel, y al moverlo hacia la izquierda disminuye.

En la mayoría de los casos es recomendable establecer el control deslizante en la segunda posición desde la derecha.



»»» Importante

- Cuando se coloca el regulador **Extensión (Amount of Extension)** totalmente a la derecha, el reverso del papel puede mancharse.

5. Finalice la configuración

Haga clic en **Aceptar (OK)**.

Al imprimir, los datos se imprimen sin márgenes en el papel.

»»» Importante

- Cuando se selecciona un tamaño de página que no es válido para la impresión sin bordes, el tamaño cambia automáticamente a uno de los tamaños válidos para la impresión sin bordes.
- Si se selecciona **Sin bordes (Borderless)**, las opciones **Tamaño del papel de la impresora (Printer Paper Size)**, **Impresión a doble cara (Manual) (Duplex Printing (Manual))** y **Lado de grapado (Stapling Side)**, así como el botón **Sello/Fondo... (Stamp/Background...) (Sello... (Stamp...))** de la pestaña **Configurar página (Page Setup)** aparecen atenuados y no están disponibles.
- Cuando se selecciona **Papel normal (Plain Paper)**, **Hagaki** o **Hagaki A** en la lista **Tipo de soporte (Media Type)** de la ficha **Principal (Main)**, no es posible realizar la impresión sin bordes.
- Según el tipo de papel, la impresión sin bordes puede reducir la calidad de impresión en los bordes superior e inferior del papel. La impresión sin bordes en papel grueso podría también manchar la superficie frontal o posterior del papel.
- Cuando la proporción de altura y anchura difiera de los datos de imagen, puede que no se imprima una parte de la imagen, en función del tamaño del soporte utilizado.
En tal caso, recorte los datos de imagen con un software de aplicación según el tamaño del papel.

Expansión del tamaño del documento que se va a imprimir

Si se especifica un valor de extensión grande se puede llevar a cabo la impresión sin bordes sin ningún problema. Sin embargo, la parte del documento que sobresalga del papel no se imprimirá, y por esta razón, los elementos situados más allá del perímetro de una fotografía pueden no imprimirse.

Si no queda satisfecho con los resultados, reduzca el valor de extensión. El valor de extensión disminuye cuando el control deslizante **Extensión (Amount of Extension)** se mueve hacia la izquierda.

»» Importante

- Según el tamaño del papel, si se reduce la extensión, puede que se genere un margen no deseado en la copia impresa.

»» Nota

- Cuando el control deslizante **Extensión (Amount of Extension)** esté situado totalmente a la izquierda, los datos de imagen se imprimirán a tamaño completo.
- Si selecciona **Vista preliminar antes de imprimir (Preview before printing)** en la ficha **Principal (Main)**, podrá confirmar antes de imprimir si habrá margen o no.
- Para realizar la impresión sin bordes a página completa en **Papel fotográfico mate Pro Premium (Photo Paper Pro Premium Matte)** o **Papel Fotográfico Mate (Matte Photo Paper)**, acceda a la ficha **Configurar página (Page Setup)**, muestre el cuadro de diálogo **Opciones de impresión (Print Options)** y cambie la configuración de [Cancelar la regulación del margen de seguridad para tamaño de papel \(Cancel the safety margin regulation for paper size\)](#).

Impresión ajustada a la página



El procedimiento para imprimir un documento que se amplía o reduce automáticamente para ajustarlo al tamaño de la página que se va a utilizar es el siguiente:

1. Abra la [ventana de configuración del controlador de impresora](#)
2. Establezca la impresión ajustada a la página

Seleccione **Ajuste a la página (Fit-to-Page)** en la lista **Formato de página (Page Layout)** de la ficha **Configurar página (Page Setup)**.

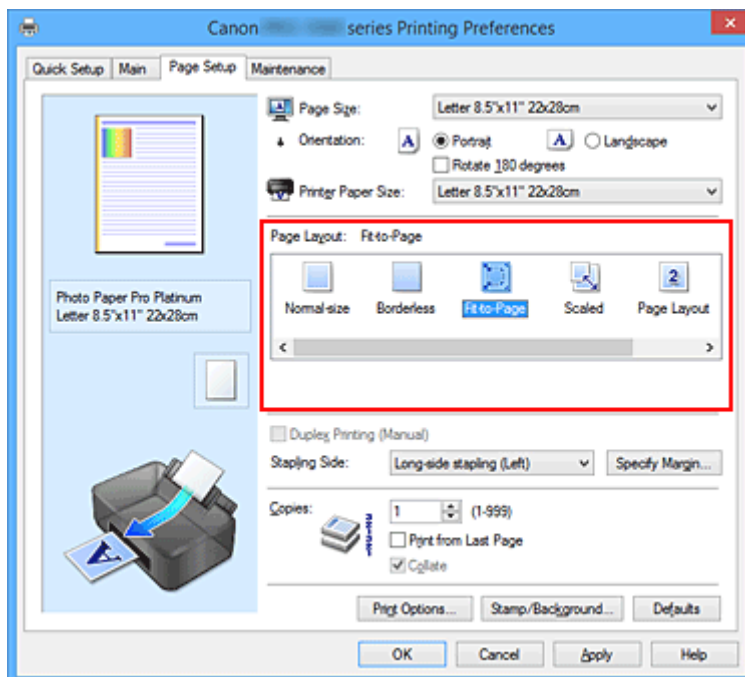

3. Seleccione el tamaño del papel del documento

Mediante **Tamaño de página (Page Size)**, seleccione el tamaño de página definido con el software de la aplicación.

4. Seleccione el tamaño del papel de impresión

Seleccione el tamaño de papel cargado en la impresora en la lista **Tamaño del papel de la impresora (Printer Paper Size)**.

Cuando el valor de **Tamaño del papel de la impresora (Printer Paper Size)** sea menor que el de **Tamaño de página (Page Size)**, la imagen de la página se reducirá. Cuando el valor de **Tamaño del**

papel de la impresora (Printer Paper Size) sea mayor que el de **Tamaño de página (Page Size)**, la imagen de la página se ampliará.

Los ajustes en uso se muestran en la vista preliminar de la configuración a la izquierda del controlador de impresora.

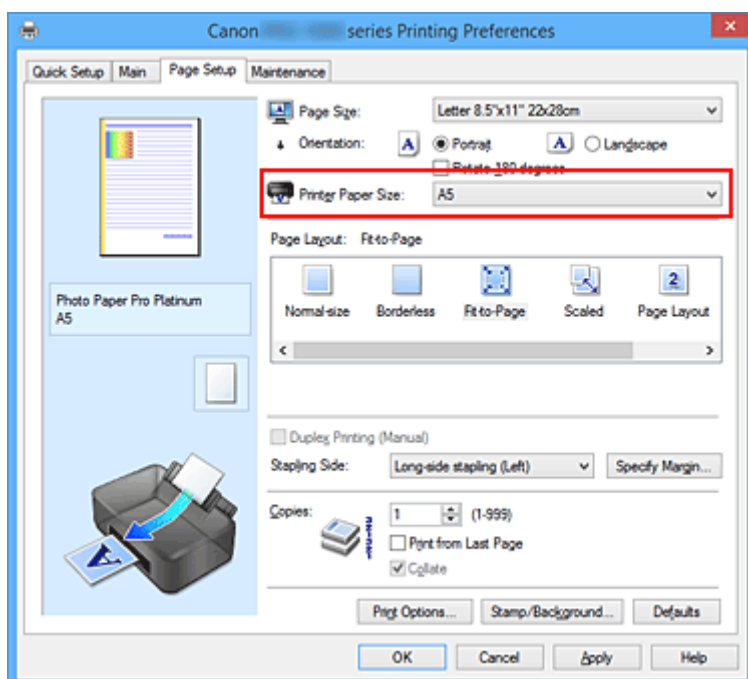

5. Finalice la configuración

Haga clic en **Aceptar (OK)**.

Al imprimir, el documento se ampliará o reducirá para adecuarlo al tamaño de la página.

Impresión a escala



El procedimiento para imprimir un documento con páginas ampliadas o reducidas es el siguiente:

1. Abra la [ventana de configuración del controlador de impresora](#)
2. Establezca la impresión a escala

Seleccione **A escala (Scaled)** en la lista **Formato de página (Page Layout)** de la ficha **Configurar página (Page Setup)**.

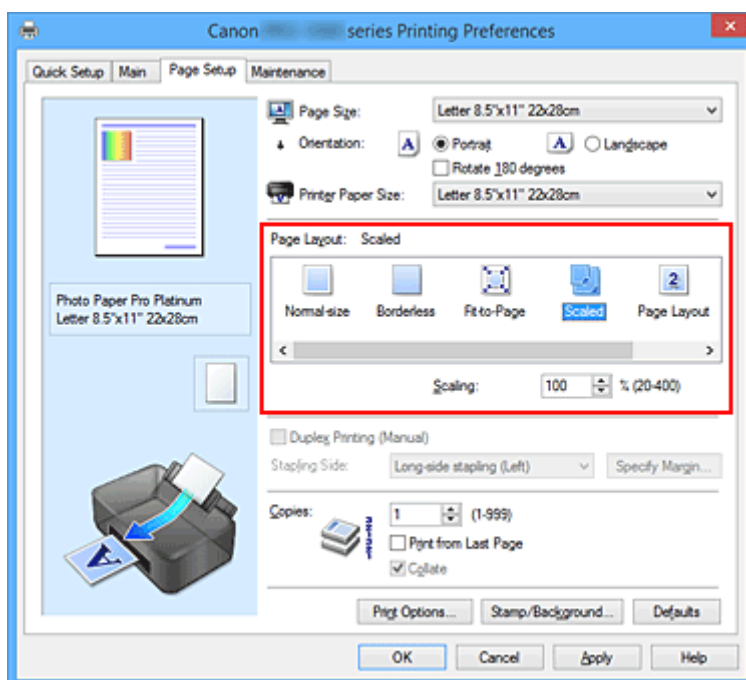

3. Seleccione el tamaño del papel del documento

Mediante **Tamaño de página (Page Size)**, seleccione el tamaño de página definido con el software de la aplicación.

4. Seleccione la proporción de escala mediante uno de los métodos siguientes:

- Seleccione un valor para **Tamaño del papel de la impresora (Printer Paper Size)**

Cuando el valor del tamaño del papel de la impresora sea menor que el de **Tamaño de página (Page Size)**, la imagen de la página se reducirá. Cuando el tamaño del papel de la impresora sea mayor que el de **Tamaño de página (Page Size)**, la imagen de la página se ampliará.

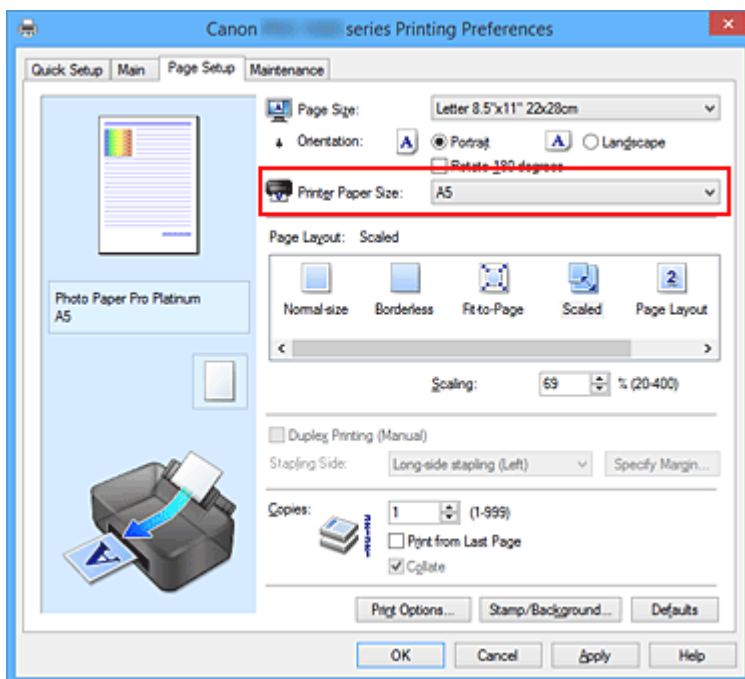

- Especifique un factor de escala

Introduzca directamente un valor en el cuadro **Escala (Scaling)**.

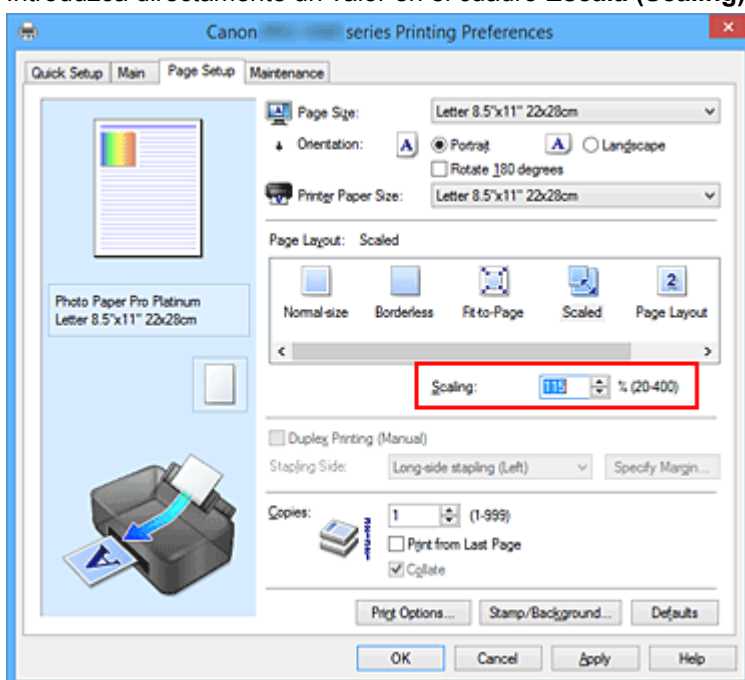

Los ajustes en uso se muestran en la vista preliminar de la configuración a la izquierda del controlador de impresora.

5. Finalice la configuración

Haga clic en **Aceptar (OK)**.

Al imprimir, el documento se imprimirá con la escala especificada.

»»» Importante

- Cuando el software de aplicación que se haya utilizado para crear el original disponga de una función de impresión a escala, establezca la configuración desde el software de aplicación. No será necesario establecer la misma configuración en el controlador de impresora.

»» Nota

- La selección de **A escala (Scaled)** modifica el área imprimible del documento.

Impresión de diseño de página

La función Impresión de diseño de página permite imprimir varias páginas en una sola hoja de papel.



Para ello, lleve a cabo el procedimiento que se indica a continuación:

1. Abra la [ventana de configuración del controlador de impresora](#)
2. Establezca la impresión del diseño de página

Seleccione **Diseño de página (Page Layout)** en la lista **Formato de página (Page Layout)** de la ficha **Configurar página (Page Setup)**.

Los ajustes en uso se muestran en la vista preliminar de la configuración a la izquierda del controlador de impresora.

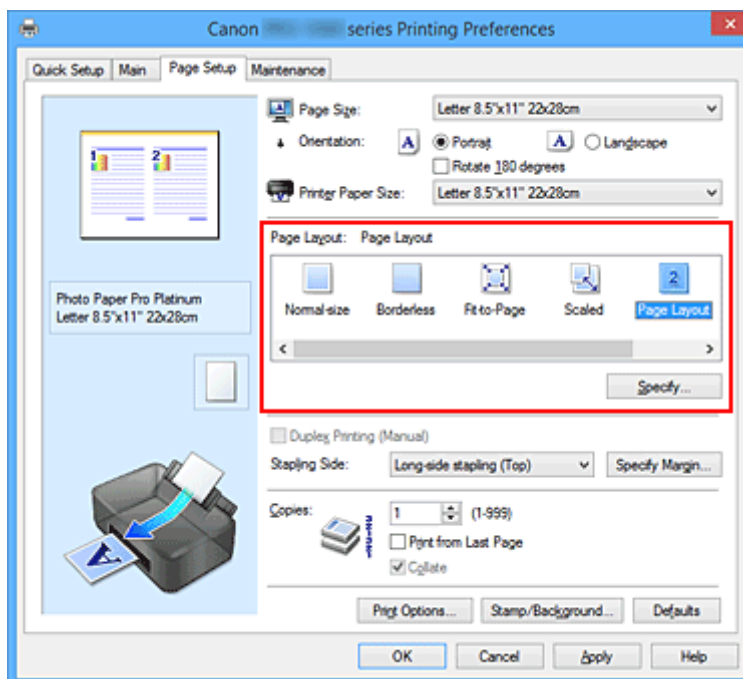

3. Seleccione el tamaño del papel de impresión

Seleccione el tamaño de papel cargado en la impresora en la lista **Tamaño del papel de la impresora (Printer Paper Size)**.

4. Establezca el número de páginas que desee imprimir en una hoja y el orden de páginas

Si es necesario, haga clic en **Especificar... (Specify...)**, establezca los siguientes valores en el cuadro de diálogo **Impresión de diseño de página (Page Layout Printing)** y haga clic en **Aceptar (OK)**.

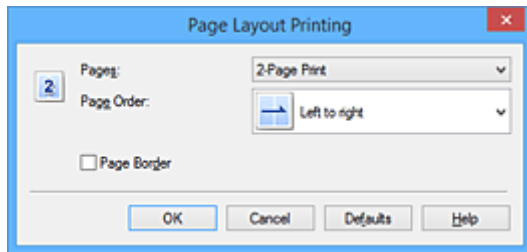

Páginas (Pages)

Para cambiar el número de páginas que se imprimirán en una sola hoja de papel, selecciónelo en la lista.

Orden de páginas (Page Order)

Para cambiar el orden de alineación de las páginas, seleccione un método de colocación en la lista.

Borde de página (Page Border)

Para imprimir un borde de página alrededor de todas las páginas de un documento, active esta casilla de verificación.

5. Finalice la configuración

Haga clic en **Aceptar (OK)** de la ficha **Configurar página (Page Setup)**.

Al imprimir, se ordenará el número especificado de páginas en cada hoja de papel en el orden indicado.

Impresión de mosaico/póster

La función de impresión de mosaico/póster permite ampliar los datos de imagen, dividirlos en varias páginas e imprimir esas páginas en distintas hojas de papel. También puede pegar las páginas para crear una impresión grande como un póster.

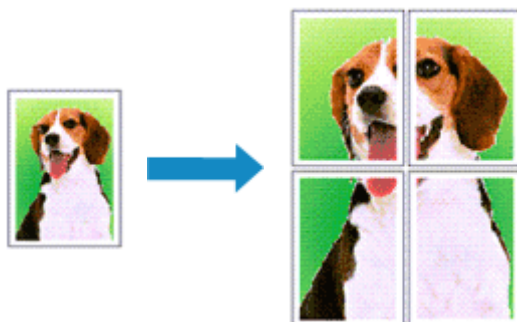

Para ello, proceda según se indica a continuación:

Configuración de Impresión de mosaico/póster

1. Abra la [ventana de configuración del controlador de impresora](#)
2. Configure la impresión de mosaico/póster

Seleccione **Mosaico/Póster (Tiling/Poster)** en la lista **Formato de página (Page Layout)** de la ficha **Configurar página (Page Setup)**.

Los ajustes en uso se muestran en la vista preliminar de la configuración a la izquierda del controlador de impresora.

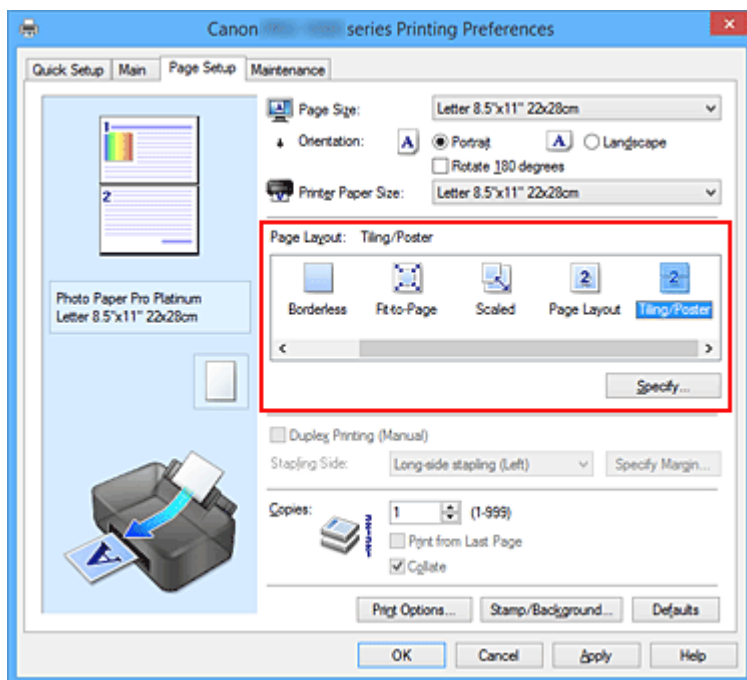

3. Seleccione el tamaño del papel de impresión

Seleccione el tamaño de papel cargado en la impresora en la lista **Tamaño del papel de la impresora (Printer Paper Size)**.

4. Establezca el número de divisiones de la imagen y las páginas que se van a imprimir

Si es necesario, haga clic en **Especificar... (Specify...)**, establezca los siguientes valores en el cuadro de diálogo **Impresión de mosaico/póster (Tiling/Poster Printing)** y, a continuación, haga clic en **Aceptar (OK)**.

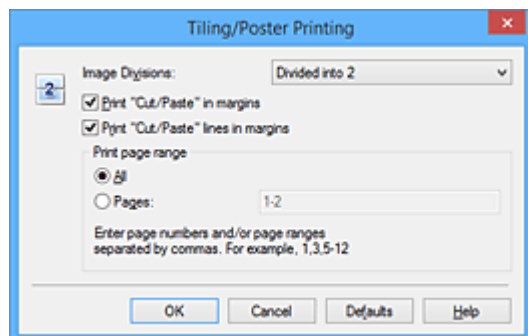

Div. Imágenes (Image Divisions)

Seleccione el número de divisiones (vertical x horizontal).

A medida que aumenta el número de divisiones, aumenta también el número de hojas que se utilizan para imprimir. Si va a pegar páginas para crear un póster, aumentar el número de divisiones le permitirá crear un póster más grande.

Imprimir "Cortar/Pegar" en márgenes (Print "Cut/Paste" in margins)

Para no imprimir las palabras "Cortar/Pegar", desactive esta casilla de verificación.

»»» Nota

- Puede que esta función no esté disponible cuando se utilicen ciertos tipos de controladores de impresora o entornos operativos.

Imprimir líneas de "Cortar/Pegar" en márgenes (Print "Cut/Paste" lines in margins)

Para no imprimir las líneas de corte, desactive esta casilla de verificación.

Imprimir intervalo de páginas (Print page range)

Permite especificar el intervalo de impresión. Normalmente se selecciona **Todo (All)**.

Para volver a imprimir una página específica, seleccione **Páginas (Pages)** e introduzca el número de página que desee imprimir. Para especificar varias páginas, introduzca los números de las páginas separándolos con comas o coloque un guión entre ellos.

»»» Nota

- También puede especificar el rango de impresión haciendo clic en las páginas en la vista preliminar de la configuración.

5. Finalice la configuración

Haga clic en **Aceptar (OK)** de la ficha **Configurar página (Page Setup)**.

Al imprimir, el documento se dividirá en varias páginas durante la impresión.

Impresión sólo de páginas especificadas

Si la tinta se agotase o los caracteres perdiesen intensidad durante el proceso de impresión, podrá reimprimir sólo las páginas concretas siguiendo el procedimiento que se describe a continuación:

1. Establezca el intervalo de impresión

En la vista preliminar de la configuración de la parte izquierda de la ficha **Configurar página (Page Setup)**, haga clic en las páginas que no necesite imprimir.

De esta forma, todas las páginas sobre las que haga clic serán eliminadas y sólo las que aparecen en pantalla se imprimirán.

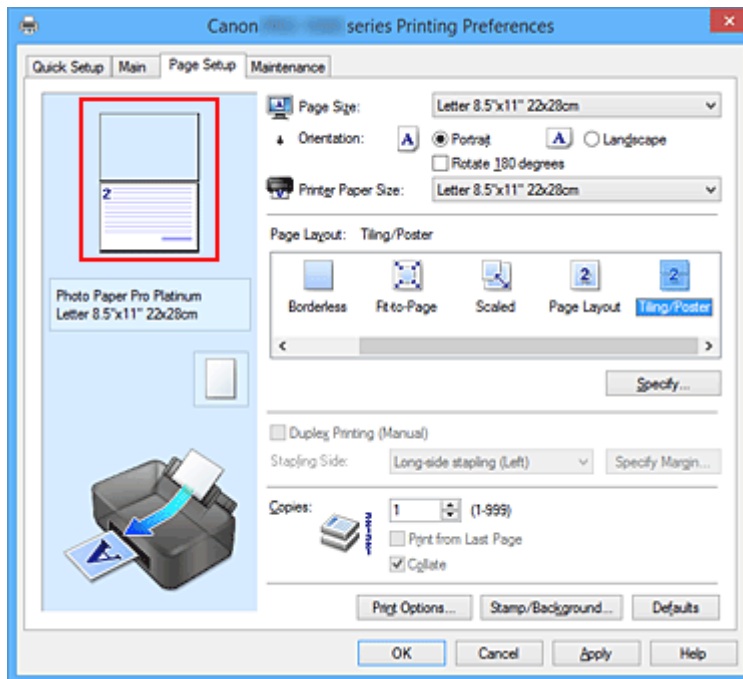

»»» Nota

- Haga clic en las páginas eliminadas para volver a mostrarlas.
- Con el botón secundario, haga clic en la vista preliminar de la configuración para seleccionar **Imprimir todas las páginas (Print all pages)** o **Eliminar todas las páginas (Delete all pages)**.

2. Finalice la configuración

Tras terminar la selección de páginas, haga clic en **Aceptar (OK)**.

Al imprimir, sólo se imprimirán las páginas especificadas.

»»» Importante

- Los resultados de la impresión pueden tener una apariencia tosca debido a que la impresión de mosaicos/pósters aumenta el documento al imprimirlo.

Impresión en cuadernillo

La función de impresión en cuadernillo permite imprimir datos para confeccionar un cuadernillo. Los datos se imprimen en las dos caras del papel. Este tipo de impresión garantiza que las páginas se pueden intercalar adecuadamente, siguiendo el orden del número de página, cuando llega el momento de doblarlas y graparlas en el centro.

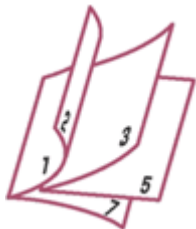

Para ello, proceda según se indica a continuación:

1. Abra la [ventana de configuración del controlador de impresora](#)
2. Establezca la impresión en cuadernillo

Seleccione **Cuadernillo (Booklet)** en la lista **Formato de página (Page Layout)** de la ficha **Configurar página (Page Setup)**.

Los ajustes actuales se muestran en la vista preliminar de la configuración, en el lateral izquierdo de la ventana.

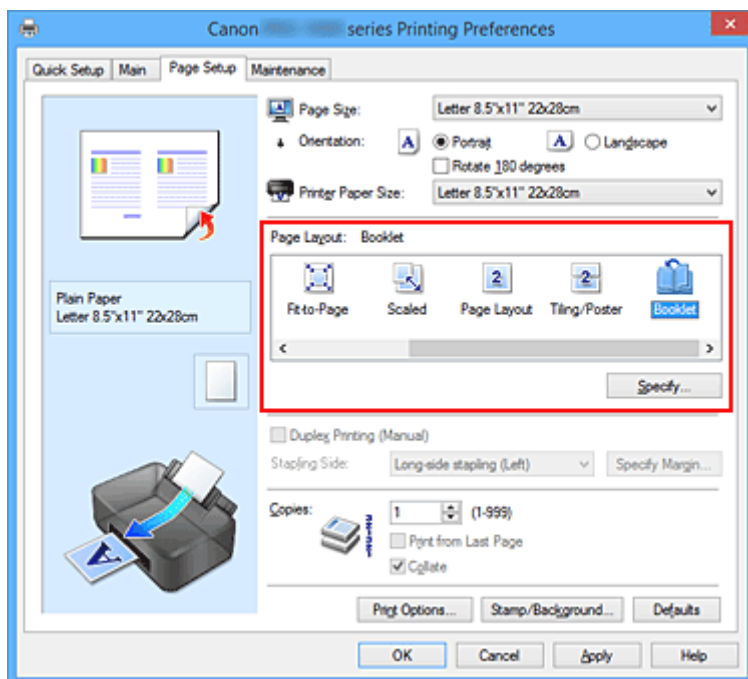

3. Seleccione el tamaño del papel de impresión

Seleccione el tamaño de papel cargado en la impresora en la lista **Tamaño del papel de la impresora (Printer Paper Size)**.

4. Establezca el margen de grapado y el ancho del margen

Haga clic en **Especificar... (Specify...)**, establezca la configuración siguiente en el cuadro de diálogo **Impresión en cuadernillo (Booklet Printing)** y, a continuación, haga clic en **Aceptar (OK)**.

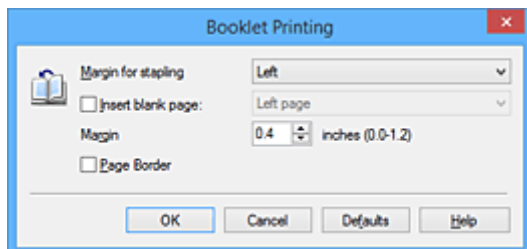

Margen de grapado (Margin for stapling)

Seleccione en qué lado se debe establecer el margen de grapado cuando esté terminado el cuadernillo.

Introducir página en blanco (Insert blank page)

Para dejar una cara en blanco, marque la casilla de verificación y seleccione la página que desee dejar en blanco.

Margen (Margin)

Introduzca el ancho del margen. El ancho que especifique desde el centro de la página constituirá el ancho del margen de la página.

Borde de página (Page Border)

Marque la casilla de verificación para imprimir un borde alrededor de cada página del documento.

5. Finalice la configuración

Haga clic en **Aceptar (OK)** de la ficha **Configurar página (Page Setup)**.

Al llevar a cabo la impresión, el documento se imprimirá en una cara de la hoja de papel. Una vez se termine la impresión de esa cara, coloque el papel correctamente, tal como le indique el mensaje, y haga clic en **Aceptar (OK)**.

Una vez impresa la otra cara, doble el papel por el centro del margen y componga el cuadernillo.

»»» Importante

- No se puede seleccionar **Cuadernillo (Booklet)** cuando se especifica un tipo de soporte distinto de **Papel normal (Plain Paper)** para **Tipo de soporte (Media Type)** en la ficha **Principal (Main)**.

»»» Nota

- El sello y el fondo no se imprimen en las páginas en blanco insertadas mediante la función **Introducir página en blanco (Insert blank page)** de la impresión en cuadernillo.

Impresión a doble cara



A continuación se describe el modo de imprimir datos en las dos caras de una hoja de papel:

Si se ha seleccionado **Documentos profesionales (Business Document)** o **Ahorro de papel (Paper Saving)** para **Configuraciones más utilizadas (Commonly Used Settings)** en la ficha **Configuración rápida (Quick Setup)**, la impresión a doble cara también se puede configurar con las **Funciones adicionales (Additional Features)**.

1. Abra la [ventana de configuración del controlador de impresora](#)

2. Establezca la impresión a doble cara

Active la casilla de verificación **Impresión a doble cara (Manual) (Duplex Printing (Manual))** de la ficha **Configurar página (Page Setup)**.

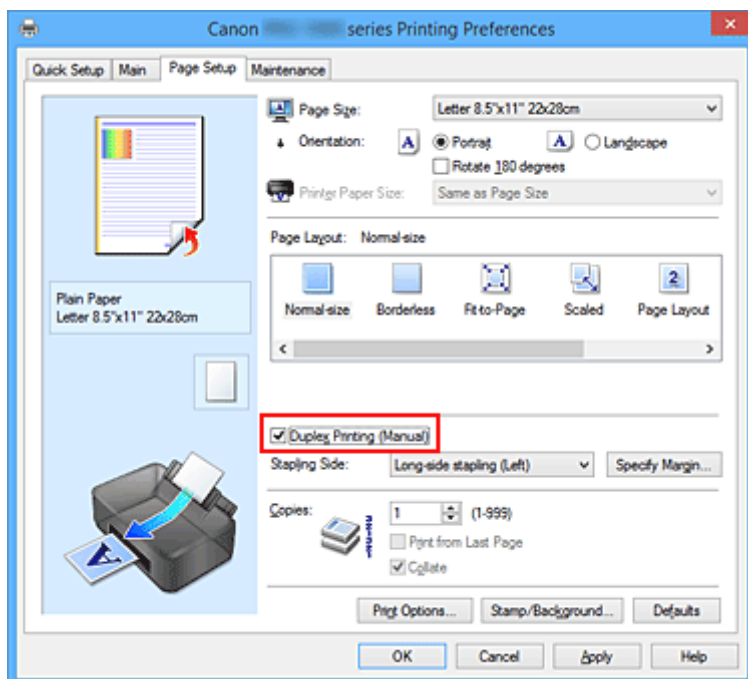

3. Seleccione el formato

Seleccione **Tamaño normal (Normal-size)**, **Ajuste a la página (Fit-to-Page)**, **A escala (Scaled)** o **Diseño de página (Page Layout)** en la lista **Formato de página (Page Layout)**.

4. Especifique el lado de grapado

El mejor **Lado de grapado (Stapling Side)** se selecciona automáticamente en la configuración de **Orientación (Orientation)** y de **Formato de página (Page Layout)**. Para cambiar la configuración, seleccione otro lado de grapado en la lista.

5. Establezca el ancho del margen

En caso necesario, haga clic en **Especificar margen... (Specify Margin...)** y establezca el ancho del margen; a continuación, haga clic en **Aceptar (OK)**.

6. Finalice la configuración

Haga clic en **Aceptar (OK)** de la ficha **Configurar página (Page Setup)**.

Al llevar a cabo la impresión, el documento se imprimirá primero en una cara de la hoja de papel. Una vez que se haya imprimido una cara, vuelva a cargar correctamente el papel según el mensaje.

A continuación, haga clic en **Iniciar impresión (Start Printing)** para imprimir la otra cara.

»»» Importante

- Si se selecciona un tipo de soporte distinto de **Papel normal (Plain Paper)** en **Tipo de soporte (Media Type)** de la ficha **Principal (Main)**, la opción **Impresión a doble cara (Manual) (Duplex Printing (Manual))** aparecerá atenuada y no estará disponible.
- Cuando se seleccione **Sin bordes (Borderless)**, **Mosaico/Póster (Tiling/Poster)** o **Cuadernillo (Booklet)** en la lista **Formato de página (Page Layout)**, las opciones **Impresión a doble cara (Manual) (Duplex Printing (Manual))** y **Lado de grapado (Stapling Side)** aparecerán atenuadas y no estarán disponibles.

Temas relacionados

- [Cambio del modo de funcionamiento de la Impresora](#)

Impresión de sellos y fondos

Puede que las opciones **Sello (Stamp)** o **Fondo (Background)** no estén disponibles cuando se utilicen ciertos tipos de controladores de impresora o entornos operativos.

La función **Sello (Stamp)** permite imprimir un texto o un mapa de bits como sello por encima o por detrás de los datos del documento. También permite imprimir la fecha, la hora y el nombre de usuario. La función **Fondo (Background)** permite imprimir una ilustración atenuada detrás de los datos del documento.

Para realizar la impresión de sellos y fondos, lleve a cabo el procedimiento que se indica a continuación:

Impresión de un sello

Muchos de los sellos que utilizan habitualmente las empresas, como "CONFIDENCIAL", "IMPORTANTE", etc., ya vienen registrados.

1. Abra la [ventana de configuración del controlador de impresora](#)
2. Haga clic en **Sello/Fondo... (Stamp/Background...) (Sello... (Stamp...))** de la ficha **Configurar página (Page Setup)**

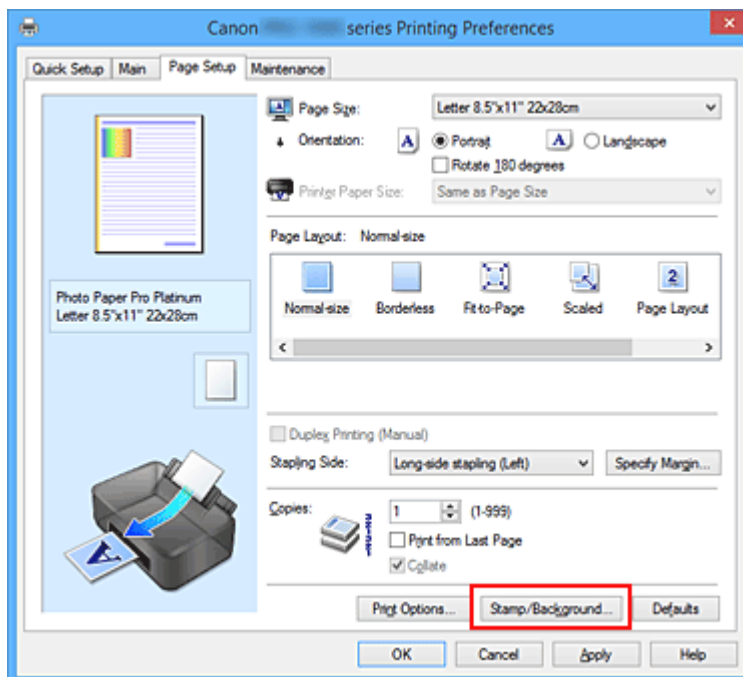

Se abrirá el cuadro de diálogo **Sello/Fondo (Stamp/Background) (Sello (Stamp))**.

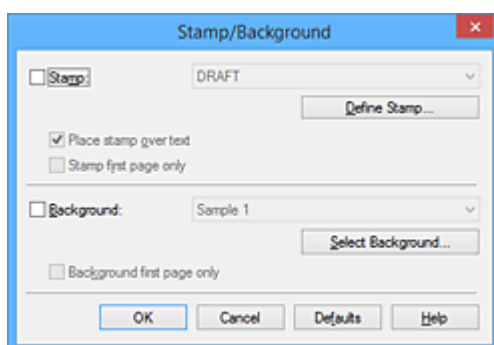

»» Nota

- Con el controlador de impresora XPS, el botón **Sello/Fondo... (Stamp/Background...)** se convierte en el botón **Sello... (Stamp...)** y sólo se puede utilizar la función de sello.

3. Seleccione un sello

Marque la casilla de verificación **Sello (Stamp)** y seleccione el sello que desee utilizar de la lista. Los ajustes en uso se mostrarán en la vista preliminar de la configuración, a la izquierda de la ficha **Configurar página (Page Setup)**.

4. Establezca los detalles del sello

Si es necesario, especifique la configuración de los siguientes elementos y, a continuación, haga clic en **Aceptar (OK)**.

Botón Definir sello... (Define Stamp...)

Haga clic en él para [cambiar el texto del sello, el mapa de bits o la posición](#).

Colocar sello sobre el texto (Place stamp over text)

Para imprimir el sello por encima del documento, marque esta casilla de verificación.

»» Nota

- El sello tendrá prioridad puesto que se imprimirá sobre los datos del documento en las secciones que se superpongan. Cuando se deje sin marcar esta casilla de verificación, el sello se imprimirá por detrás de los datos del documento, de modo que, en función del software de la aplicación que se utilice, podría quedar oculto en las secciones que se superpongan.
- **Colocar sello sobre el texto (Place stamp over text)** no se puede utilizar con el controlador de impresora XPS.
Cuando se utilice el controlador de impresora XPS, el sello se imprimirá normalmente en el primer plano del documento.

Imprimir sello semitransparente (Print semitransparent stamp)

Marque esta casilla de verificación, para imprimir un sello semitransparente en el documento. Esta función sólo estará disponible cuando se utilice el controlador de impresora de XPS.

Sello sólo en la primera página (Stamp first page only)

Para imprimir el sello únicamente en la primera página, marque esta casilla de verificación.

5. Finalice la configuración

Haga clic en **Aceptar (OK)** de la ficha **Configurar página (Page Setup)**.

Al llevar a cabo la impresión, los datos se imprimirán con el sello especificado.

Impresión de un fondo

Hay dos archivos de mapa de bits previamente registrados como ejemplos.

1. Abra la [ventana de configuración del controlador de impresora](#)
2. Haga clic en **Sello/Fondo... (Stamp/Background...)** de la ficha **Configurar página (Page Setup)**

Se abrirá el cuadro de diálogo **Sello/Fondo (Stamp/Background)**.

3. Seleccione el fondo

Marque la casilla de verificación **Fondo (Background)** y seleccione el fondo que desee utilizar de la lista.

Los ajustes en uso se mostrarán en la vista preliminar de la configuración, a la izquierda de la ficha **Configurar página (Page Setup)**.

4. Establezca los detalles del fondo

Si es necesario, establezca la configuración de los siguientes elementos y, a continuación, haga clic en **Aceptar (OK)**.

Botón Seleccionar fondo... (Select Background...)

Haga clic en él para [utilizar otro fondo o cambiar su diseño o densidad](#).

Fondo sólo en la primera página (Background first page only)

Para imprimir el fondo únicamente en la primera página, marque esta casilla de verificación.

5. Finalice la configuración

Haga clic en **Aceptar (OK)** de la ficha **Configurar página (Page Setup)**.

Al llevar a cabo la impresión, los datos se imprimirán con el fondo especificado.

►►► Importante

- Cuando se selecciona **Sin bordes (Borderless)**, el botón **Sello/Fondo... (Stamp/Background...)** (**Sello... (Stamp...)**) aparece atenuado y no está disponible.

►►► Nota

- El sello y el fondo no se imprimen en las páginas en blanco insertadas mediante la función **Introducir página en blanco (Insert blank page)** de la impresión en cuadernillo.

Temas relacionados

- [Registro de un sello](#)
- [Registro de datos de imagen para utilizarlos como fondo](#)

Registro de un sello

Puede que esta función no esté disponible cuando se utilicen ciertos tipos de controladores de impresora o entornos operativos.

Se pueden crear y registrar sellos nuevos. También se puede cambiar y volver a registrar parte de la configuración de un sello existente. En cualquier momento se pueden borrar los sellos innecesarios.

A continuación se describe el método para registrar un sello nuevo:

Registro de un sello nuevo

1. Abra la [ventana de configuración del controlador de impresora](#)
2. Haga clic en **Sello/Fondo... (Stamp/Background...)** (**Sello... (Stamp...)**) de la ficha **Configurar página (Page Setup)**

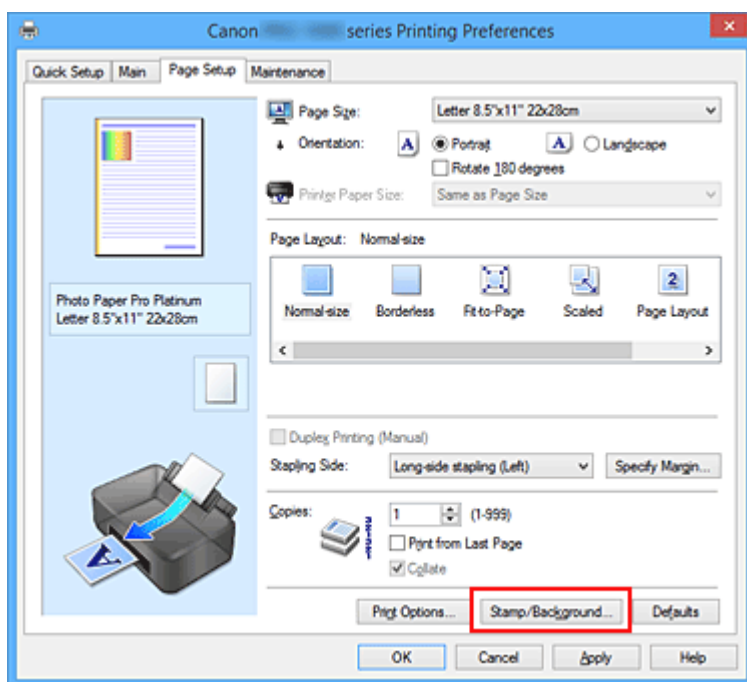

Se abrirá el cuadro de diálogo **Sello/Fondo (Stamp/Background)** (**Sello (Stamp)**).

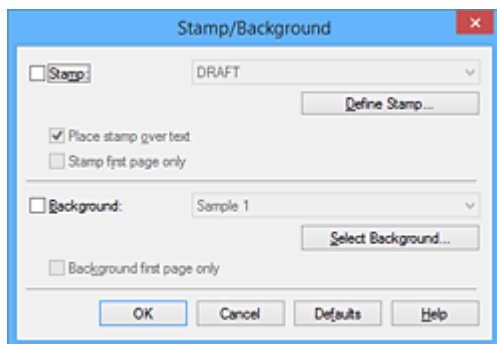

»»» Nota

- Con el controlador de impresora XPS, el botón **Sello/Fondo... (Stamp/Background...)** se convierte en el botón **Sello... (Stamp...)** y sólo se puede utilizar la función de sello.

3. Haga clic en **Definir sello... (Define Stamp...)**

Se abrirá el cuadro de diálogo **Configuración del sello (Stamp Settings)**.

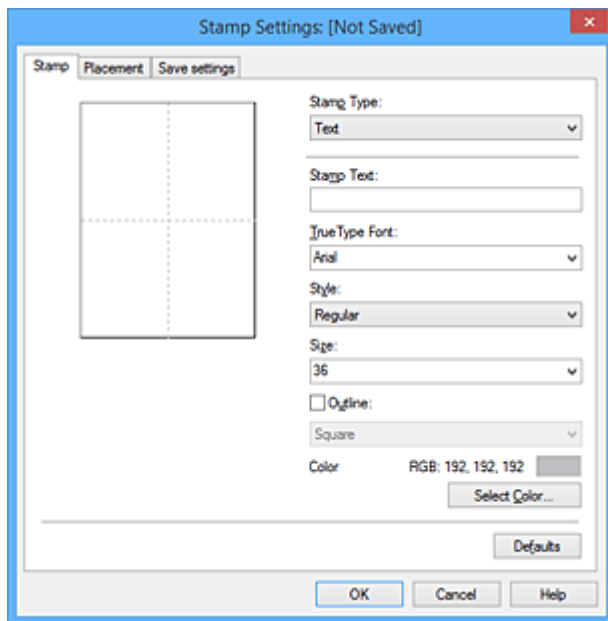

4. Configure el sello mientras visualiza la ventana de vista preliminar

- Ficha **Sello (Stamp)**

Seleccione **Texto (Text)**, **Mapa de bits (Bitmap)** o **Fecha/Hora/Nombre de usuario (Date/Time/User Name)**, según sus necesidades, en **Tipo de sello (Stamp Type)**.

- En el caso de registrar **Texto (Text)**, los caracteres se deben introducir previamente en **Texto del sello (Stamp Text)**. En caso necesario, modifique la configuración de **Fuente TrueType (TrueType Font)**, **Estilo (Style)**, **Tamaño (Size)** y **Contorno (Outline)**. Puede seleccionar el color del sello haciendo clic en **Seleccionar color... (Select Color...)**.
- Para **Mapa de bits (Bitmap)**, haga clic en **Seleccionar archivo... (Select File...)** y seleccione el archivo de mapa de bits (.bmp) que utilizar. En caso necesario, modifique la configuración de **Tamaño (Size)** y **Área blanca transparente (Transparent white area)**.
- En el caso de **Fecha/Hora/Nombre de usuario (Date/Time/User Name)**, la fecha/hora de creación y el nombre del usuario del objeto impreso aparecerán en **Texto del sello (Stamp Text)**. En caso necesario, modifique la configuración de **Fuente TrueType (TrueType Font)**, **Estilo (Style)**, **Tamaño (Size)** y **Contorno (Outline)**. Puede seleccionar el color del sello haciendo clic en **Seleccionar color... (Select Color...)**.

»»» **Importante**

- **Texto del sello (Stamp Text)** aparecerá atenuado y no estará disponible en el caso de seleccionar **Fecha/Hora/Nombre de usuario (Date/Time/User Name)**.

- Ficha **Colocación (Placement)**

Seleccione la posición del sello en la lista **Posición (Position)**. También puede seleccionar **Personalizada (Custom)** en la lista **Posición (Position)** y especificar las coordenadas de **Posición X (X-Position)** y **Posición Y (Y-Position)**.

Asimismo, puede cambiar de posición el sello arrastrándolo dentro de la ventana de vista preliminar.

Para cambiar el ángulo de posición del sello, introduzca directamente un valor en el cuadro **Orientación (Orientation)**.

»»» Importante

- No se puede cambiar la **Orientación (Orientation)** si está seleccionado **Mapa de bits (Bitmap)** para el **Tipo de sello (Stamp Type)** en la ficha **Sello (Stamp)**.

5. Guarde el sello

Haga clic en la ficha **Guardar configuraciones (Save settings)** e introduzca un nombre en el cuadro **Título (Title)**; a continuación, haga clic en **Guardar (Save)**.

Haga clic en **Aceptar (OK)** cuando aparezca el mensaje de confirmación.

»»» Nota

- No se pueden introducir espacios, tabuladores ni retornos de carro al principio ni al final de un título.

6. Finalice la configuración

Haga clic en **Aceptar (OK)**. Se volverá a abrir el cuadro de diálogo **Sello/Fondo (Stamp/Background) (Sello (Stamp))**.

El nombre que haya registrado aparecerá en la lista **Sello (Stamp)**.

Cambio y registro de algunos parámetros de sello

1. Seleccione el sello cuya configuración desee cambiar

Seleccione la casilla de verificación **Sello (Stamp)** en el cuadro de diálogo **Sello/Fondo (Stamp/Background) (Sello (Stamp))**. A continuación, seleccione en la lista el título del sello que desea cambiar.

2. Haga clic en **Definir sello... (Define Stamp...)**

Se abrirá el cuadro de diálogo **Configuración del sello (Stamp Settings)**.

3. Configure el sello mientras visualiza la ventana de vista preliminar

4. Guarde el sello sobrescribiéndolo

Haga clic en **Sobrescribir (Save overwrite)** de la ficha **Guardar configuraciones (Save settings)**. Cuando desee guardar el sello con un título diferente, escriba el nombre nuevo en el cuadro **Título (Title)** y haga clic en **Guardar (Save)**.

Haga clic en **Aceptar (OK)** cuando aparezca el mensaje de confirmación.

5. Finalice la configuración

Haga clic en **Aceptar (OK)**. Se volverá a abrir el cuadro de diálogo **Sello/Fondo (Stamp/Background) (Sello (Stamp))**.

El nombre que haya registrado aparecerá en la lista **Sello (Stamp)**.

Eliminación de sellos innecesarios

1. Haga clic en **Definir sello... (Define Stamp...)** del cuadro de diálogo **Sello/Fondo (Stamp/Background) (Sello (Stamp))**

Se abrirá el cuadro de diálogo **Configuración del sello (Stamp Settings)**.

2. Seleccione el sello que desee eliminar

Seleccione el nombre del sello que desee eliminar en la lista **Sellos (Stamps)** de la ficha **Guardar configuraciones (Save settings)**. A continuación, haga clic en **Eliminar (Delete)**.

Haga clic en **Aceptar (OK)** cuando aparezca el mensaje de confirmación.

3. Finalice la configuración

Haga clic en **Aceptar (OK)**. Se volverá a abrir el cuadro de diálogo **Sello/Fondo (Stamp/Background) (Sello (Stamp))**.

Registro de datos de imagen para utilizarlos como fondo

Puede que esta función no esté disponible cuando se utilicen ciertos tipos de controladores de impresora o entornos operativos.

Puede seleccionar un archivo de mapa de bits (.bmp) y registrarlo como fondo nuevo. También puede cambiar y registrar parte de la configuración de un fondo existente. Puede eliminar cualquier fondo que no sea necesario.

El procedimiento para registrar datos de imagen y utilizarlos como fondo es el siguiente:

Registro de un fondo nuevo

1. Abra la [ventana de configuración del controlador de impresora](#)
2. Haga clic en **Sello/Fondo... (Stamp/Background...)** de la ficha **Configurar página (Page Setup)**

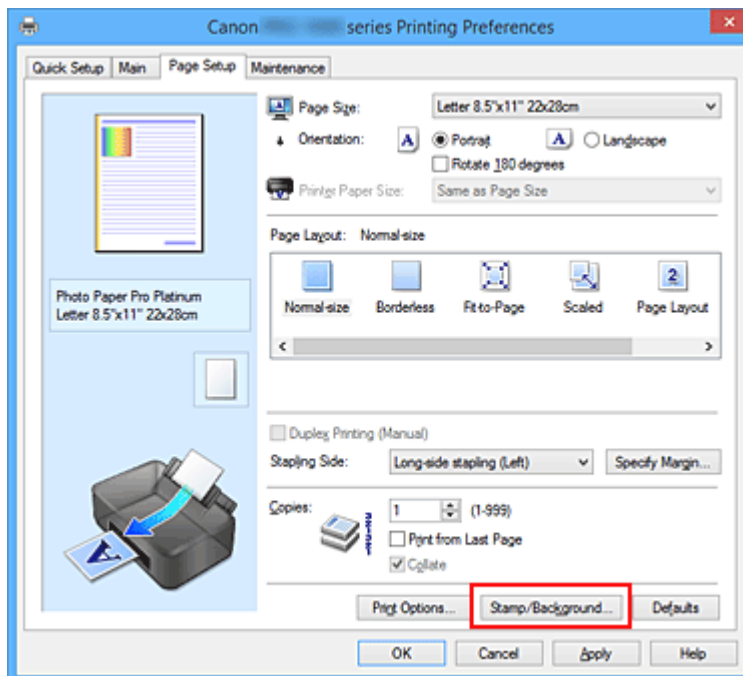

Se abrirá el cuadro de diálogo **Sello/Fondo (Stamp/Background)**.

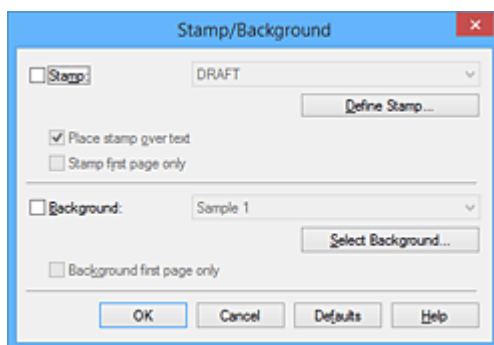

Nota

- Con el controlador de impresora XPS, el botón **Sello/Fondo... (Stamp/Background...)** se convierte en el botón **Sello... (Stamp...)** y no se puede utilizar **Fondo (Background)**.

3. Haga clic en **Seleccionar fondo... (Select Background...)**

Se abrirá el cuadro de diálogo **Configuración del fondo (Background Settings)**.

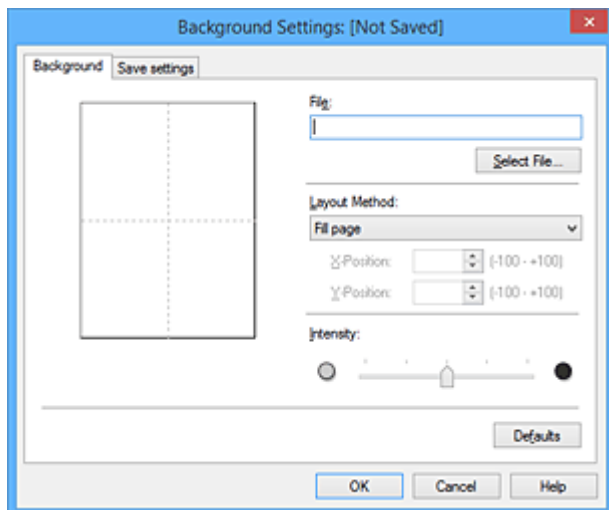

4. Seleccione los datos de imagen que desee registrar para el fondo

Haga clic en **Seleccionar archivo... (Select File...)**. Seleccione el archivo de mapa de bits (.bmp) objetivo y, a continuación, haga clic en **Abrir (Open)**.

5. Especifique las opciones siguientes sin perder de vista la ventana de vista preliminar

Método de diseño (Layout Method)

Seleccione el modo en que se colocarán los datos de imagen del fondo.

Cuando esté seleccionada la opción **Personalizada (Custom)**, podrá configurar las coordenadas de **Posición X (X-Position)** y **Posición Y (Y-Position)**.

Asimismo, podrá cambiar la posición del fondo arrastrando la imagen en la ventana de vista preliminar.

Intensidad (Intensity)

Defina la intensidad de los datos de imagen del fondo mediante el control deslizante **Intensidad (Intensity)**. Si desplaza el control deslizante hacia la derecha se oscurece el fondo; si lo desplaza hacia la izquierda, se iluminará. Para imprimir el fondo con la intensidad original del mapa de bits, mueva el control deslizante completamente a la derecha.

6. Guarde el fondo

Haga clic en la ficha **Guardar configuraciones (Save settings)** e introduzca un nombre en el cuadro **Título (Title)**; a continuación, haga clic en **Guardar (Save)**.

Haga clic en **Aceptar (OK)** cuando aparezca el mensaje de confirmación.

▶▶▶ **Nota**

- No se pueden introducir espacios, tabuladores ni retornos de carro al principio ni al final de un título.

7. Finalice la configuración

Haga clic en **Aceptar (OK)** y, a continuación, se volverá a abrir el cuadro de diálogo **Sello/Fondo (Stamp/Background)**.

El nombre que haya registrado aparecerá en la lista **Fondo (Background)**.

Cambio y registro de algunos parámetros de fondo

1. Seleccione el fondo del que desee cambiar la configuración

Seleccione la casilla de verificación **Fondo (Background)** en el cuadro de diálogo **Sello/Fondo (Stamp/Background)**. A continuación, seleccione en la lista el título del fondo que desea cambiar.

2. Haga clic en **Seleccionar fondo... (Select Background...)**

Se abrirá el cuadro de diálogo **Configuración del fondo (Background Settings)**.

3. Mientras observa el resultado en la ventana de vista preliminar, especifique cada elemento de la ficha **Fondo (Background)**

4. Guarde el fondo

Haga clic en **Sobrescribir (Save overwrite)** de la ficha **Guardar configuraciones (Save settings)**. Si desea guardar el fondo con un nombre diferente, introduzca el nuevo en el cuadro **Título (Title)** y haga clic en **Guardar (Save)**.

Haga clic en **Aceptar (OK)** cuando aparezca el mensaje de confirmación.

5. Finalice la configuración

Haga clic en **Aceptar (OK)** y, a continuación, se volverá a abrir el cuadro de diálogo **Sello/Fondo (Stamp/Background)**.

El nombre que haya registrado aparecerá en la lista **Fondo (Background)**.

Eliminación de fondos innecesarios

1. Haga clic en **Seleccionar fondo... (Select Background...)** del cuadro de diálogo **Sello/Fondo (Stamp/Background)**

Se abrirá el cuadro de diálogo **Configuración del fondo (Background Settings)**.

2. Seleccione el fondo que desee eliminar

Seleccione el nombre del fondo que desee eliminar en la lista **Fondos (Backgrounds)** de la ficha **Guardar configuraciones (Save settings)** y, a continuación, haga clic en **Eliminar (Delete)**.

Haga clic en **Aceptar (OK)** cuando aparezca el mensaje de confirmación.

3. Finalice la configuración

Haga clic en **Aceptar (OK)** y, a continuación, se volverá a abrir el cuadro de diálogo **Sello/Fondo (Stamp/Background)**.

Impresión en postales

En esta sección se describe el procedimiento para imprimir postales.

1. [Cargue postales](#) en la impresora

2. Abra la [ventana de configuración del controlador de impresora](#)

3. Seleccione las configuraciones más utilizadas

Abra la ficha **Configuración rápida (Quick Setup)** y en **Configuraciones más utilizadas (Commonly Used Settings)** seleccione **Estándar (Standard)**.

4. Seleccione el tipo de soporte

En **Tipo de soporte (Media Type)**, seleccione **Hagaki A**, **Ink Jet Hagaki** o **Hagaki**.

»»» Importante

- Esta impresora no puede imprimir postales con fotos o pegatinas pegadas.
- Cuando imprima cada lado de la postal por separado, obtendrá una impresión más limpia si imprime primero el lado del mensaje y luego el de la dirección.
- La configuración del papel en el controlador de la impresora varía dependiendo de si se imprime en el lado de la dirección o en el del mensaje. Para obtener información acerca del papel de la bandeja posterior que se debe registrar en el controlador de la impresora y en la impresora, consulte lo siguiente:
 - [Configuración del papel en el controlador de impresora y la impresora \(Tipo de soporte\)](#)
 - [Configuración del papel en el controlador de impresora y la impresora \(Tamaño de papel\)](#)

5. Seleccione el tamaño del papel

En **Tamaño del papel de la impresora (Printer Paper Size)** seleccione **Hagaki 100x148mm** o **Hagaki 2 200x148mm**.

»»» Importante

- Las postales plegables solo se pueden usar si se imprimen desde el ordenador.
- Cuando imprima una postal plegable, establezca siempre el tamaño de papel **Hagaki 2 200x148mm** desde el software de la aplicación o el controlador de impresora.
- No doble la postal plegable. Si se forma un doblez, la impresora no cargará la postal correctamente y las líneas podrían quedar torcidas o se podría atascar el papel.
- Con las postales plegables no se puede usar la impresión sin bordes.

6. Establecer la orientación de la impresión

Para imprimir la dirección horizontalmente, establezca la **Orientación (Orientation) Horizontal (Landscape)**.

7. Seleccione la calidad de impresión

En **Calidad de impresión (Print Quality)**, seleccione **Alta (High)** o **Estándar (Standard)** según sus necesidades.

8. Finalice la configuración

Haga clic en **Aceptar (OK)**.

Al imprimir, los datos se imprimirán en la postal.

»» Importante

- Cuando imprima postales, se mostrará un mensaje de guía.
Cuando aparezca el mensaje de guía, seleccione **No volver a mostrar este mensaje (Do not show this message again)** si no desea que vuelva a aparecer.
Para volver a mostrar el mensaje de guía, abra la ficha **Mantenimiento (Maintenance)** y haga clic en **Ver estado de la impresora (View Printer Status)** para iniciar el monitor de estado de Canon IJ.
En el menú **Opciones (Option)**, elija **Mostrar mensaje de guía (Display Guide Message)** y haga clic en **Impresión de Hagaki (Hagaki Printing)** para activar la configuración.
- Cuando imprima en soportes que no sean postales, cargue el soporte adecuado para el método de uso correspondiente y haga clic en **Iniciar impresión (Start Printing)**.

Cambiar la configuración de revestimiento transparente

Al llevar a cabo el revestimiento transparente, la impresora aplica una tinta de optimizador de croma (CO) a la superficie de impresión y le permite ajustar el brillo.

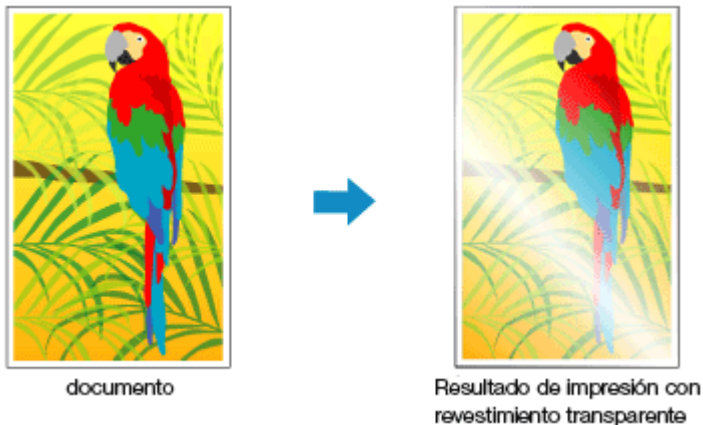

En esta sección se describen procedimientos para cambiar la configuración de revestimiento transparente.

1. Abra la [ventana de configuración del controlador de impresora](#)
2. Seleccione el ajuste manual del color

En la ficha **Principal (Main)**, seleccione **Manual** para **Color/Intensidad (Color/Intensity)** y haga clic en **Establecer... (Set...)**.

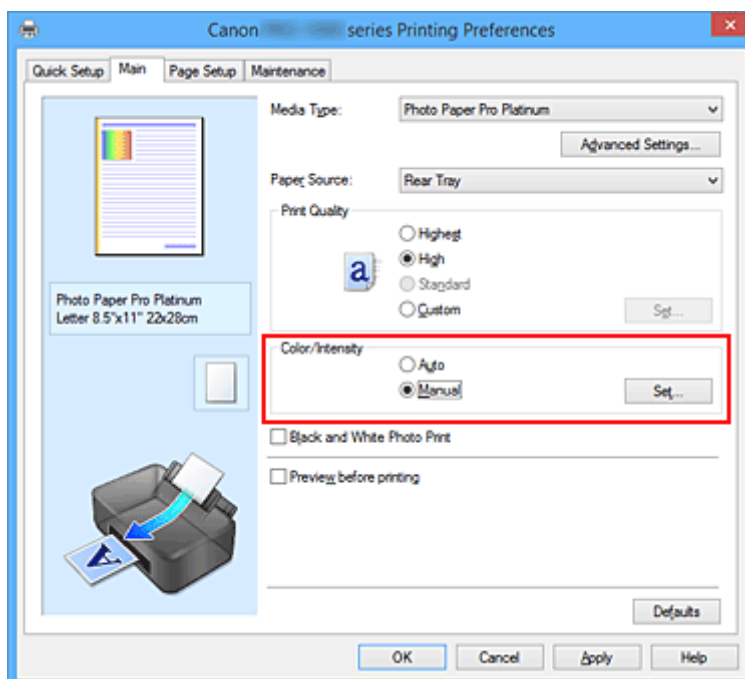

Se abrirá el cuadro de diálogo **Ajuste manual del color (Manual Color Adjustment)**.

3. Definición del área de revestimiento transparente

Haga clic en la ficha **Revestimiento transparente (Clear Coating)**, seleccione el elemento **Área de revestimiento transparente (Clear Coating Area)** que se ajuste a sus propósitos (consulte la siguiente información sobre las opciones) y haga clic en **Aceptar (OK)**.

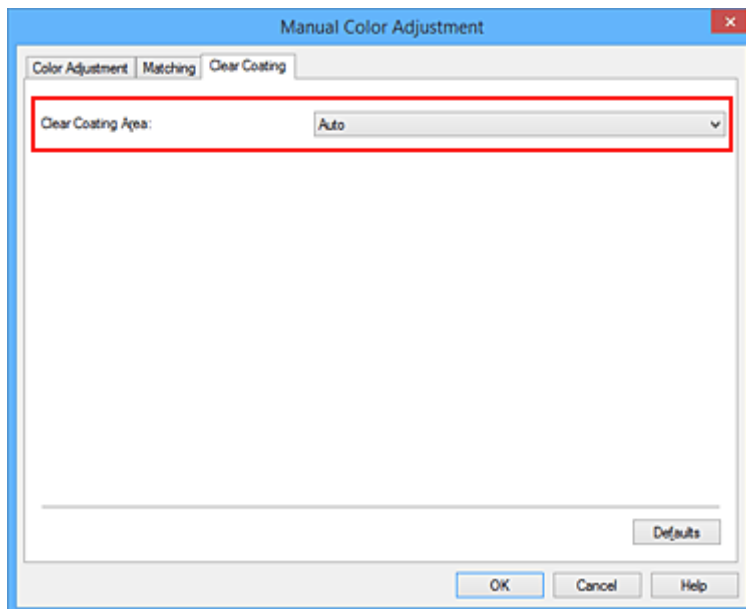

Auto

La impresora establece automáticamente las áreas a las que se aplicará un revestimiento transparente y si debe ejecutarse el revestimiento transparente.

Existe la posibilidad de reducir el consumo de tinta del optimizador de croma (CO) o acelerar la velocidad de impresión.

Toda (Overall)

La impresora aplica una revestimiento transparente a toda el área de impresión.

Si el efecto de revestimiento transparente obtenido al seleccionar **Auto** no es satisfactorio, puede que seleccionando **Toda (Overall)** mejoren los resultados.

»»» Importante

- En la ficha **Configuración rápida (Quick Setup)** o **Principal (Main)**, compruebe el **Tipo de soporte (Media Type)**. Si se ha seleccionado un tipo de soporte distinto de **Papel Fotográfico Brillo II (Photo Paper Plus Glossy II)**, **Fotográfico Profesional Platinum (Photo Paper Pro Platinum)**, **Fotográfico Pro Brillante (Photo Paper Pro Luster)**, **Papel Fotog. Plus Semi Brillante (Photo Paper Plus Semi-gloss)**, **Papel fotográfico fino (Lightweight Photo Paper)** o **Papel fotográfico grueso (Heavyweight Photo Paper)**, no se puede seleccionar **Toda (Overall)**.
- Si se selecciona **Toda (Overall)** y se cambia el tipo de soporte a uno para el que no se puede utilizar la configuración **Toda (Overall)**, el área de revestimiento transparente se cambia a **Auto**.

4. Finalice la configuración

Haga clic en **Aceptar (OK)** de la ficha **Principal (Main)**.

El efecto de revestimiento transparente establecido se añade cuando se lleva a cabo la impresión del documento.

Cambio de la fuente de papel para que se ajuste a la finalidad

En esta impresora hay dos fuentes de papel: una bandeja de alimentación manual y una bandeja posterior. Se puede facilitar la impresión seleccionando una configuración de fuente de papel que coincida con el tipo de soporte o la finalidad.

El procedimiento para configurar la fuente de papel es el siguiente:

También puede establecer la fuente del papel en la ficha **Configuración rápida (Quick Setup)**.

1. Abra la [ventana de configuración del controlador de impresora](#)

2. Seleccione el tipo de soporte

Seleccione el tipo de papel cargado en la impresora en la lista **Tipo de soporte (Media Type)** de la ficha **Principal (Main)**.

3. Seleccione la fuente del papel

En la lista **Fuente de papel (Paper Source)**, seleccione la fuente de papel que se ajuste a la finalidad.

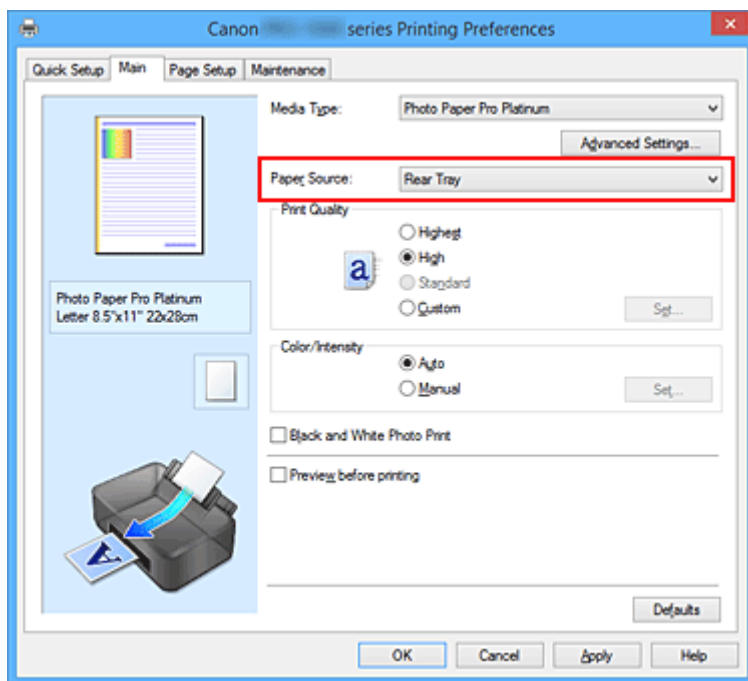

Alimentación manual (Manual Feed)

El papel se suministra desde la bandeja de alimentación manual trasera.

►►► Importante

- Si selecciona **A5, B5, 10x15cm 4"x6" (4"x6" 10x15cm), 13x18cm 5"x7" (5"x7" 13x18cm), L 89x127mm, 2L 127x178mm, Hagaki 100x148mm o Hagaki 2 200x148mm** para **Tamaño de página (Page Size)** en la ficha **Configurar página (Page Setup)**, el papel no se puede suministrar desde la bandeja de alimentación manual situada en la parte posterior.
- Si selecciona **Papel normal (Plain Paper), Hagaki A, Ink Jet Hagaki o Hagaki** para **Tipo de soporte (Media Type)** en la ficha **Principal (Main)**, el papel no se podrá suministrar desde la bandeja de alimentación manual situada en la parte posterior.

Bandeja posterior (Rear Tray)

El papel se suministra desde la bandeja posterior.

»»» Importante

- Si selecciona **Papel fotográfico mate Pro Premium (Photo Paper Pro Premium Matte)**, **Papel fotográfico grueso (Heavyweight Photo Paper)**, **Papel Fine Art extragrueso (Extra Heavyweight Fine Art Paper)** o **Papel bellas artes alta densidad (Highest Density Fine Art Paper)** para **Tipo de soporte (Media Type)** en la ficha **Principal (Main)**, el papel no se podrá suministrar desde la bandeja posterior.

4. Finalice la configuración

Haga clic en **Aceptar (OK)**.

Al imprimir, la impresora utilizará la fuente de papel especificada para imprimir los datos.

»»» Nota

- Si la configuración del papel en el controlador de la impresora es distinta de la información del papel de la bandeja posterior registrada en la impresora, se puede producir un error. Para obtener instrucciones sobre qué debe hacer si se produce un error, consulte "[Configuración del papel.](#)" Para obtener información acerca del papel de la bandeja posterior que se debe registrar en la impresora, consulte lo siguiente:
 - [Configuración del papel en el controlador de impresora y la impresora \(Tipo de soporte\)](#)
 - [Configuración del papel en el controlador de impresora y la impresora \(Tamaño de papel\)](#)

Visualización de los resultados de impresión antes de imprimir

Si utiliza el controlador de impresora XPS, cuando lea esta información sustituya "Vista preliminar de Canon IJ" por "Vista preliminar XPS de Canon IJ".

Es posible visualizar y comprobar los resultados de impresión antes de imprimir.

El procedimiento que se debe seguir para visualizar los resultados de impresión antes de imprimir es el siguiente:

También puede establecer la presentación de los resultados de impresión en la ficha **Configuración rápida (Quick Setup)**.

1. Abra la [ventana de configuración del controlador de impresora](#)

2. Establezca la vista preliminar

Marque la casilla **Vista preliminar antes de imprimir (Preview before printing)** de la ficha **Principal (Main)**.

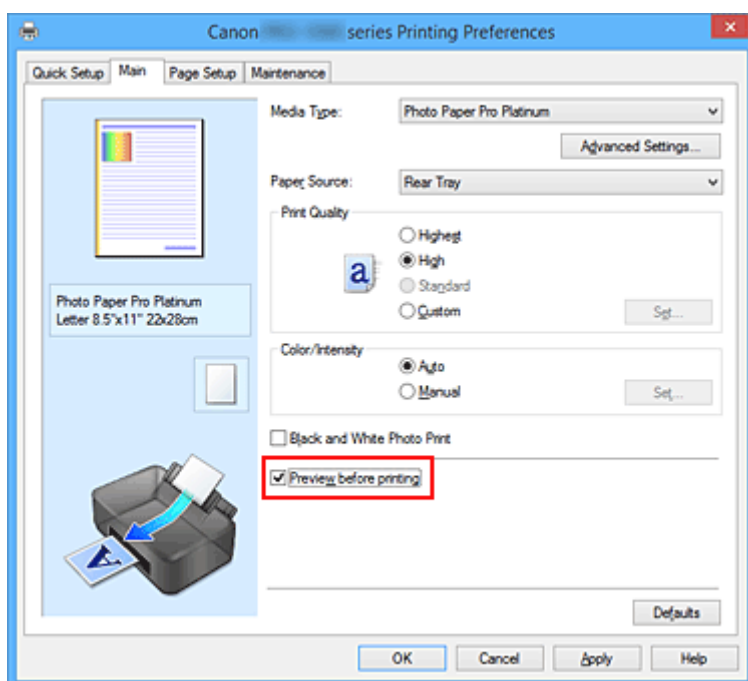

3. Finalice la configuración

Haga clic en **Aceptar (OK)**.

Al ejecutar la impresión, se abrirá la Vista preliminar de Canon IJ y mostrará los resultados de impresión.

Tema relacionado

■ [Vista preliminar de Canon IJ](#)

Configuración de las dimensiones del papel (tamaño personalizado)

Puede especificar la altura y la anchura del papel si su tamaño no está disponible en el menú **Tamaño de página (Page Size)**. Ese tipo de tamaño de papel se denomina "tamaño personalizado".

El procedimiento para especificar un tamaño personalizado es el siguiente:

También puede establecer un tamaño personalizado en **Tamaño del papel de la impresora (Printer Paper Size)** de la ficha **Configuración rápida (Quick Setup)**.

1. Abra la [ventana de configuración del controlador de impresora](#)

2. Seleccione el tamaño del papel

Seleccione **Personalizado... (Custom...)** para **Tamaño de página (Page Size)** en la ficha **Configurar página (Page Setup)**.

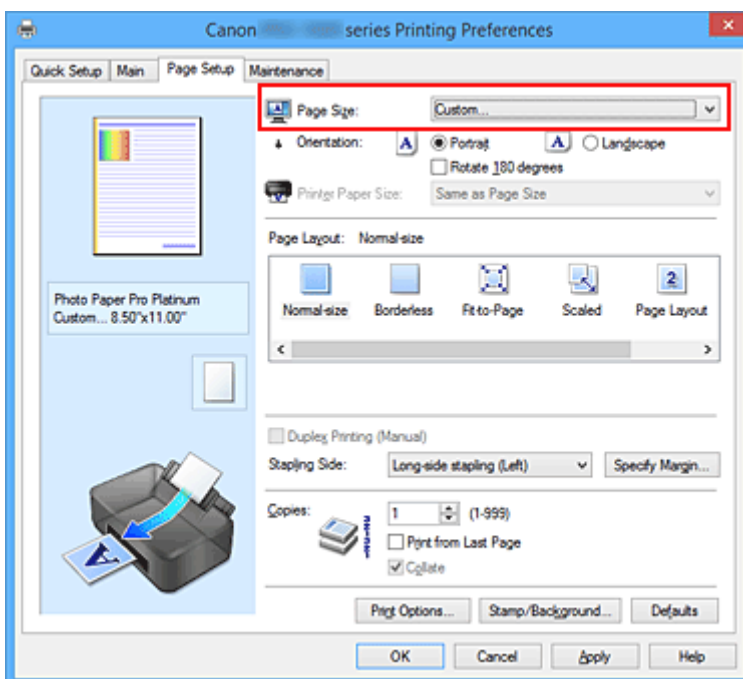

Se abrirá el cuadro de diálogo **Tamaño de papel personalizado (Custom Paper Size)**.

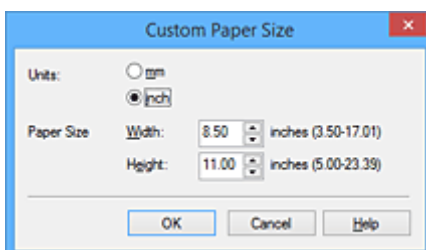

3. Establezca el tamaño de papel personalizado

Especifique el valor **Unidades (Units)** e introduzca los valores de **Ancho (Width)** y **Altura (Height)** del papel que se vaya a utilizar. A continuación, haga clic en **Aceptar (OK)**.

4. Finalice la configuración

Haga clic en **Aceptar (OK)** de la ficha **Configurar página (Page Setup)**.

Al llevar a cabo la impresión, los datos se imprimirán con el tamaño de papel especificado.

»» Importante

- Si el software de la aplicación con el que se haya creado el documento dispone de una función para especificar los valores de altura y anchura, utilícelo para definirlos. Si el software de aplicación no disponga de dicha función o si el documento no se imprime correctamente, realice el anterior procedimiento desde el controlador de impresora para establecer los valores.
- La impresión se puede desactivar en función del tamaño del soporte definido por el usuario especificado.
Para obtener información sobre los tamaños imprimibles para los soportes definidos por el usuario, consulte "[Tipos de soportes que es posible utilizar](#)."

»» Nota

- Si la configuración del papel en el controlador de la impresora es distinta de la información del papel de la bandeja posterior registrada en la impresora, se puede producir un error. Para obtener instrucciones sobre qué debe hacer si se produce un error, consulte "[Configuración del papel](#)."
Para obtener información acerca del papel de la bandeja posterior que se debe registrar en la impresora, consulte lo siguiente:
 - [Configuración del papel en el controlador de impresora y la impresora \(Tipo de soporte\)](#)
 - [Configuración del papel en el controlador de impresora y la impresora \(Tamaño de papel\)](#)

Edición del documento que se va a imprimir o reimpresión desde el historial de impresión

Esta función no estará disponible cuando se utilice el controlador de impresora IJ estándar.

En la ventana de Vista preliminar de Canon IJ XPS, podrá editar el documento que se va a imprimir o recuperar el historial de impresión del documento para imprimirlo.

El procedimiento para utilizar la Vista preliminar de Canon IJ XPS es el siguiente:

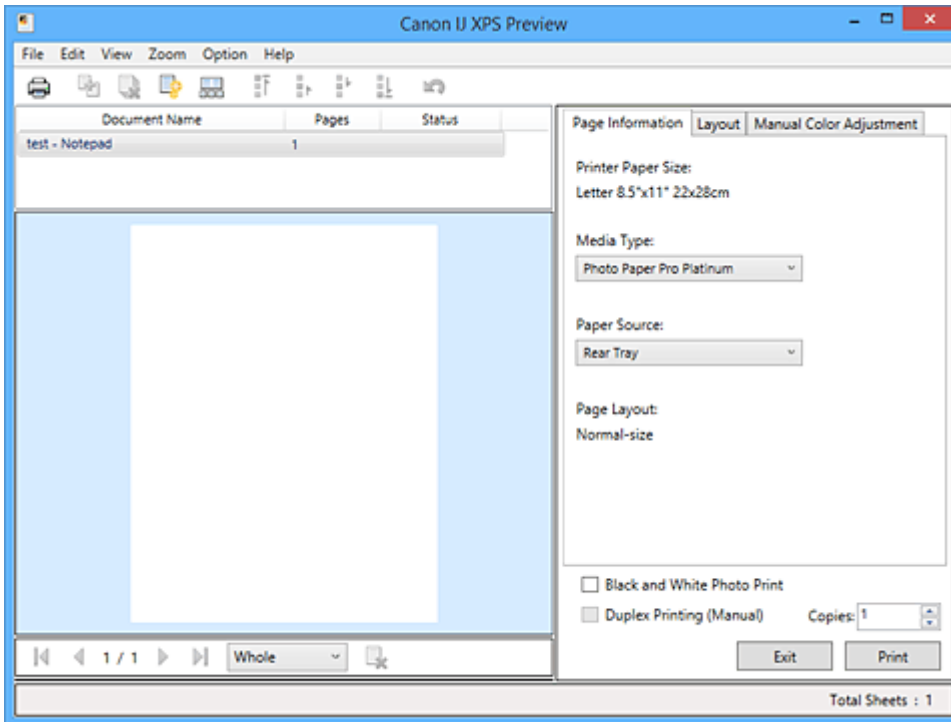

Imprimir (Print)



Combinar documentos (Combine Documents)



Eliminar documento (Delete Document)



Restablecer documentos (Reset Documents)



Ver miniaturas (View Thumbnails)



Mover documento



Deshacer (Undo)





Mover página



Eliminar página (Delete Page)

►►► Nota

- Al hacer clic en  **Ver miniaturas (View Thumbnails)**, puede mostrar u ocultar las miniaturas de los documentos que se van a imprimir seleccionados en la lista **Nombre del documento (Document Name)**.
- Al hacer clic en  **Deshacer (Undo)** se revierten los cambios que se acaban de realizar.

Editar e imprimir un documento de impresión

Cuando se imprimen varios documentos o páginas, se puede combinar documentos, cambiar la secuencia de impresión de los documentos o las páginas o eliminar estos.

1. Abra la [ventana de configuración del controlador de impresora](#)

2. Establezca la vista preliminar

Marque la casilla **Vista preliminar antes de imprimir (Preview before printing)** de la ficha **Principal (Main)**.

3. Finalice la configuración

Haga clic en **Aceptar (OK)**.

La Vista preliminar de Canon IJ XPS se ejecutará y se mostrarán los resultados de impresión antes de imprimir.

4. Edite los documentos y páginas que se van a imprimir

- Combinar documentos que se van a imprimir

Podrá combinar varios documentos que se van a imprimir para formar un único documento. Si se combinan los documentos que se van a imprimir, podrá evitar que se inserten páginas en blanco cuando ejecute la impresión a doble cara o la impresión del diseño de página.

En la lista **Nombre del documento (Document Name)**, seleccione los documentos que desee combinar. En el menú **Editar (Edit)**, seleccione **Combinar documentos (Combine Documents)** desde **Documentos (Documents)** para combinar los documentos en la secuencia enumerada.

Para seleccionar varios documentos que se van a imprimir, mantenga pulsada la tecla Ctrl y haga clic en los documentos que desee combinar, o mantenga pulsada la tecla Mayús y pulse la flecha hacia arriba o la flecha hacia abajo. También puede hacer clic en una zona en blanco de la lista de documentos y arrastrar el ratón para seleccionar varios documentos.

Cuando combine documentos, los documentos seleccionados antes de la combinación se eliminarán de la lista y se agregarán los combinados.

- Cambiar la secuencia de documentos o páginas que se van a imprimir
 - Para cambiar la secuencia de los documentos que se van a imprimir, vaya a la lista **Nombre del documento (Document Name)** y seleccione el documento que desee mover. Después, en el menú **Editar (Edit)**, seleccione **Mover documento (Move Document)** desde **Documentos (Documents)** y seleccione el elemento adecuado. También puede hacer clic y arrastrar un documento de impresión para cambiar la secuencia de impresión.
 - Para cambiar la secuencia de las páginas que se van a imprimir, haga clic en **Ver miniaturas (View Thumbnails)** desde el menú **Opciones (Option)** y seleccione la página que desee mover. Después, en el menú **Editar (Edit)**, seleccione **Mover página (Move Page)** desde **Páginas (Pages)** y seleccione el elemento adecuado. También puede hacer clic y arrastrar una página de impresión para cambiar la secuencia de impresión.
- Eliminar documentos y páginas que se van a imprimir
 - Para eliminar un documento de impresión, selecciónelo de la lista **Nombre del documento (Document Name)** y en el menú **Editar (Edit)** elija **Documentos (Documents)** y, a continuación, **Eliminar documento (Delete Document)**.
 - Para eliminar una página que se va a imprimir, haga clic en **Ver miniaturas (View Thumbnails)** desde el menú **Opciones (Option)** y seleccione la página que desee eliminar.

Después, en el menú **Editar (Edit)**, seleccione **Eliminar página (Delete Page)** desde **Páginas (Pages)**.

- Recuperación de página impresa

Puede recuperar las páginas que se han eliminado con la opción **Eliminar página (Delete Page)**.

Para recuperar las páginas, marque la casilla de verificación **Ver páginas eliminadas (View Deleted Pages)** en el menú **Opciones (Option)** y seleccione las páginas que desea recuperar de entre las páginas de miniatura que se muestran. Después, en el menú **Editar (Edit)**, seleccione **Páginas (Pages)** desde **Restaurar páginas (Restore Page)**.

Después de editar los documentos o páginas que se van a imprimir, podrá cambiar la configuración de impresión en las fichas **Información de página (Page Information)**, **Formato (Layout)** y **Ajuste manual del color (Manual Color Adjustment)** según sea necesario.

►►► Importante

- Para mostrar varios documentos de la lista, abra la vista preliminar y ejecute la impresión de nuevo.
- Para devolver los documentos que se van a imprimir a su estado original antes de editarlos en la vista preliminar, en el menú **Editar (Edit)**, seleccione **Restablecer documentos (Reset Documents)** desde **Documentos (Documents)**.
- Si los documentos que se van a combinar tienen una configuración de impresión distinta, puede que se muestre un mensaje.
Compruebe el contenido del mensaje que aparece antes de combinar los documentos.
- Si los documentos que se van a combinar tienen tamaños de papel de salida distintos y se va a realizar la impresión a doble cara o la impresión de diseño de página, la impresora no producirá los resultados de impresión esperados para ciertos tipos de páginas.
Compruebe la vista preliminar antes de imprimir.
- En función de la configuración de impresión del documento, es posible que no estén disponibles algunas funciones de la Vista preliminar de Canon IJ XPS.

►►► Nota

- Podrá modificar el **Nombre del documento (Document Name)** conforme le interese.

5. Ejecute la impresión

Haga clic en **Imprimir (Print)**.

Al imprimir, la impresora utilizará la configuración especificada para imprimir los datos.

Volver a imprimir desde el historial de impresión

Cuando se hace clic en **Guardar el historial de impresión (Save Print History)** en el menú **Archivo (File)** para activar la configuración, el documento impreso desde la vista preliminar se guarda, de modo que puede volver a imprimirlo con la misma configuración.

1. Acceda al historial de impresión

Abra la [ventana de configuración del controlador de impresora](#). A continuación, en la ficha **Mantenimiento (Maintenance)**, seleccione **Ver el historial de impresión (View Print History)**. Se mostrará la vista preliminar del documento impreso guardado.

»» Importante

- Para limitar el número de registros del historial de impresión, haga clic en **Límite de entradas del historial (History Entry Limit)** en el menú **Archivo (File)**.
- Si se supera el límite del número de registros, se eliminan los registros del historial empezando por el más antiguo.

2. Seleccione un documento para impresión

En la lista **Nombre del documento (Document Name)**, seleccione el documento que desee imprimir.

3. Ejecute la impresión

Haga clic en **Imprimir (Print)**.

Tema relacionado

- [Visualización de los resultados de impresión antes de imprimir](#)

Cambio de la calidad de impresión y corrección de los datos de imagen

- ▶ **Definición del nivel de la Calidad de impresión (Personalizada)**
- ▶ **Impresión en monocromo de documentos en color**
- ▶ **Ajuste del tono**
- ▶ **Especificación de la corrección del color**
- ▶ **Impresión óptima de los datos de imagen en fotografías**
- ▶ **Ajuste del color con el controlador de impresora**
- ▶ **Impresión con perfiles ICC**
- ▶ **Interpretación del perfil ICC**
- ▶ **Ajuste del balance del color**
- ▶ **Ajuste del brillo**
- ▶ **Ajuste del contraste**
- ▶ **Cambio de la configuración de revestimiento transparente**

Definición del nivel de la Calidad de impresión (Personalizada)

Puede establecer el nivel de la calidad de impresión en **Personalizada (Custom)**.

El procedimiento para establecer el nivel de calidad de impresión se describe a continuación:

1. Abra la [ventana de configuración del controlador de impresora](#)
2. Seleccione la calidad de impresión

En la ficha **Principal (Main)**, seleccione **Personalizada (Custom)** para la **Calidad de impresión (Print Quality)** y haga clic en **Establecer... (Set...)**.

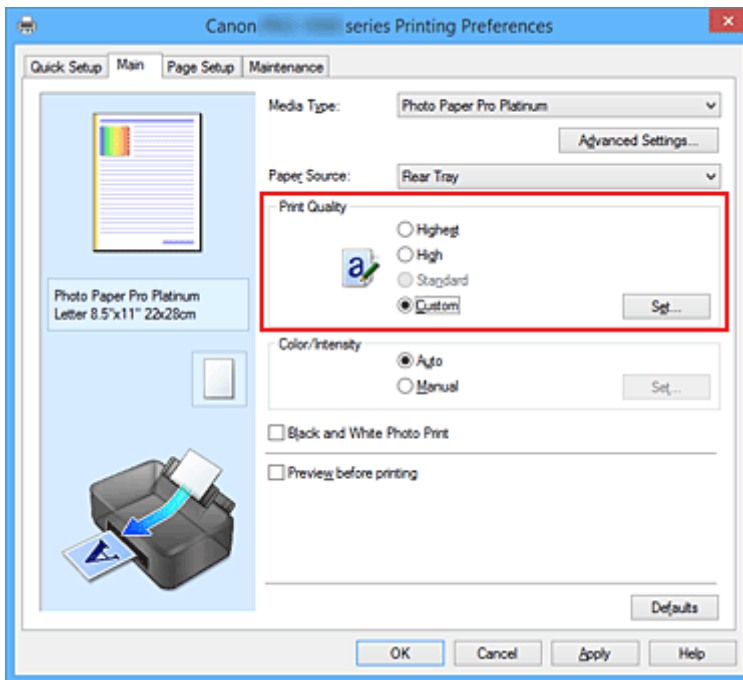

Se abrirá el cuadro de diálogo **Personalizada (Custom)**.

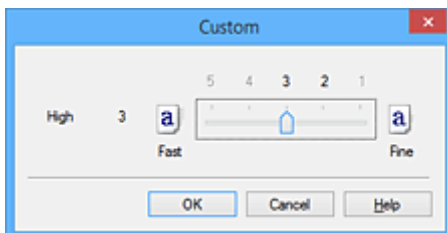

3. Defina el nivel de la calidad de impresión

Arrastre la barra deslizante para seleccionar el nivel de calidad de impresión y haga clic en **Aceptar (OK)**.

4. Finalice la configuración

Haga clic en **Aceptar (OK)** de la ficha **Principal (Main)**.

Al llevar a cabo la impresión, los datos de imagen se imprimirán con el nivel de calidad de impresión que se haya seleccionado.

»» Importante

- Algunos niveles de calidad de impresión no se pueden seleccionar en función de la configuración de **Tipo de soporte (Media Type)**.

Temas relacionados

- [Especificación de la corrección del color](#)
- [Ajuste del balance del color](#)
- [Ajuste del brillo](#)
- [Ajuste del contraste](#)

Impresión en monocromo de documentos en color

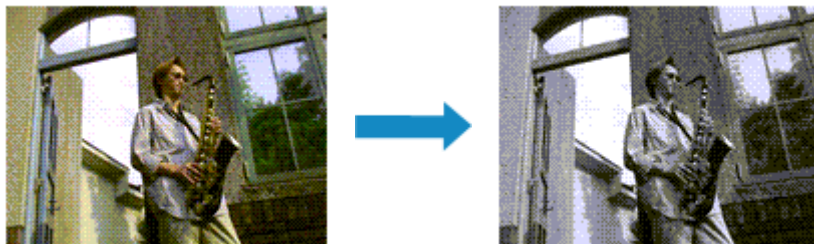

El procedimiento para imprimir en monocromo documentos en color es el siguiente:

También puede establecer la impresión de fotografías en blanco y negro en **Funciones adicionales (Additional Features)** de la ficha **Configuración rápida (Quick Setup)**.

1. Abra la [ventana de configuración del controlador de impresora](#)
2. Defina la impresión de fotografías en blanco y negro

Active la casilla de verificación **Impr. foto en blanco y negro (Black and White Photo Print)** de la ficha **Principal (Main)**.

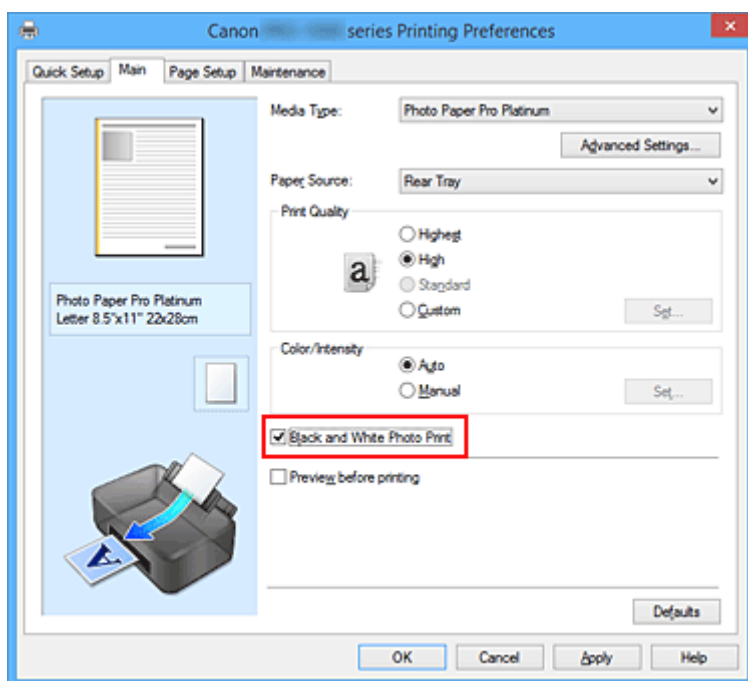

3. Finalice la configuración

Haga clic en **Aceptar (OK)**.

Cuando imprima, el documento se convertirá a datos en escala de grises. De este modo podrá imprimir en monocromo un documento en color.

►►► Importante

- Cuando se marca la casilla de verificación **Impr. foto en blanco y negro (Black and White Photo Print)**, el controlador de impresora procesa los datos de imagen como datos sRGB. En tal caso, los colores reales impresos pueden diferir de los datos de imagen originales. Cuando utilice la función de impresión en escala de grises para imprimir datos de Adobe RGB, conviértalos en datos sRGB utilizando un software de la aplicación.

»» Nota

- Al imprimir con **Impr. foto en blanco y negro (Black and White Photo Print)**, puede que se utilicen otras tintas además de la negra.

Tema relacionado

- [Ajuste del tono](#)

Ajuste del tono

Al imprimir fotografías en blanco y negro, puede crear efectos para enfriar los colores fríos y calentar los colores cálidos.



Se ha seleccionado **Tono frío (Cool Tone)**



Se ha seleccionado **Blanco y negro (Black and White)**



Se ha seleccionado **Tono cálido (Warm Tone)**

A continuación se describe el método para ajustar el tono:

1. Abra la [ventana de configuración del controlador de impresora](#)

2. Seleccione el tipo de soporte

Para **Tipo de soporte (Media Type)** en la ficha **Principal (Main)**, seleccione **Papel Fotográfico Brillo II (Photo Paper Plus Glossy II)**, **Fotográfico Profesional Platinum (Photo Paper Pro Platinum)**, **Fotográfico Pro Brillante (Photo Paper Pro Luster)**, **Papel Fotog. Plus Semi Brillante (Photo Paper Plus Semi-gloss)**, **Papel fotográfico fino (Lightweight Photo Paper)**, **Papel fotográfico grueso (Heavyweight Photo Paper)**, **Papel fotográfico mate Pro Premium (Photo Paper Pro Premium Matte)**, **Papel Fine Art grueso (Heavyweight Fine Art Paper)**, **Papel Fine Art extragrueso (Extra Heavyweight Fine Art Paper)**, **Papel bellas artes alta densidad (Highest Density Fine Art Paper)**, **Canvas** o **Papel japonés Washi (Japanese Paper Washi)**.

3. Defina la impresión de fotografías en blanco y negro

Marque la casilla de verificación **Impr. foto en blanco y negro (Black and White Photo Print)**.

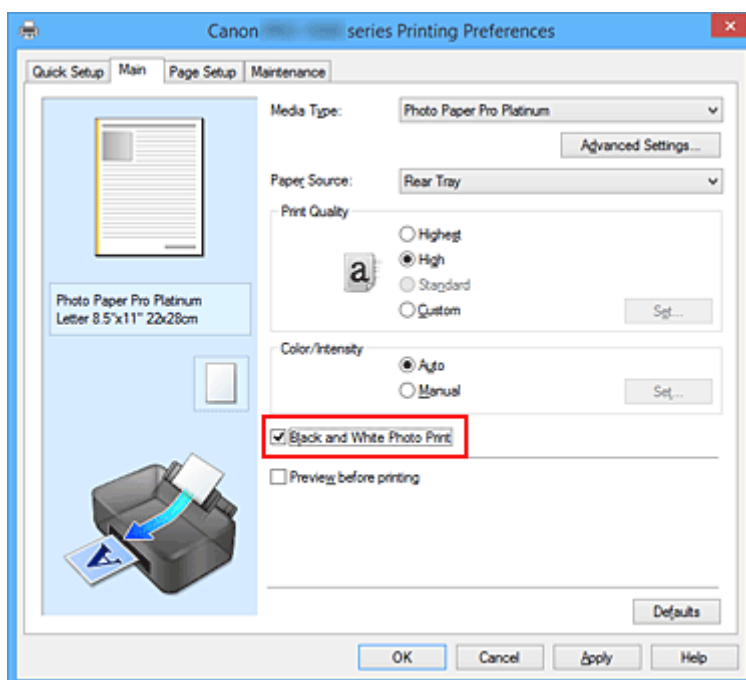

4. Seleccione el ajuste manual del color

Seleccione **Manual** en **Color/Intensidad (Color/Intensity)** y haga clic en **Establecer... (Set...)**.

Se abrirá el cuadro de diálogo **Ajuste manual del color (Manual Color Adjustment)**.

5. Ajuste los tonos monocromos

En el menú desplegable **Tono (Tone)** especifique cualquiera de los siguientes elementos.

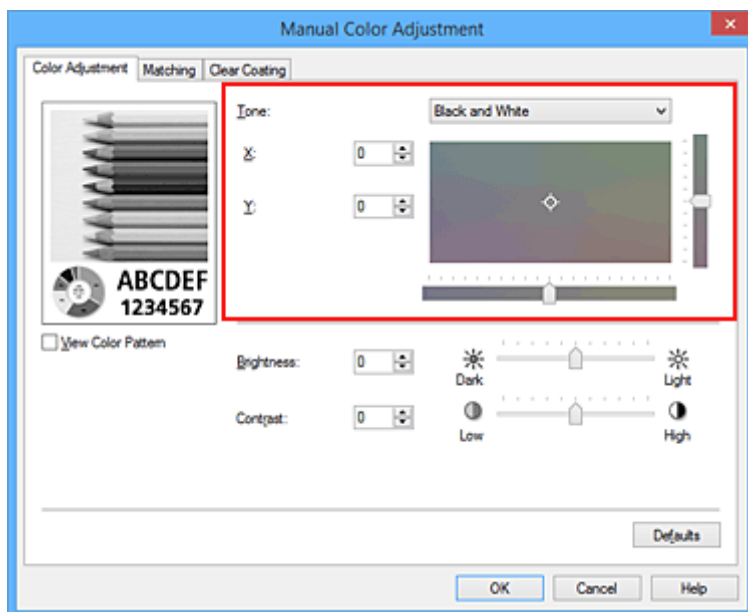

Tono frío (Cool Tone)

Este elemento ajusta los tonos de color con sombras grises frías (negro frío). Cuando se selecciona este elemento, se introduce el valor -30 en **X** y el valor 0 en **Y**.

Blanco y negro (Black and White)

Este elemento ajusta los tonos de color con sombras grises neutras. Cuando se selecciona este elemento, se introduce el valor 0 en **X** y el valor 0 en **Y**.

Tono cálido (Warm Tone)

Este elemento ajusta los tonos de color con sombras grises cálidas (negro cálido). Cuando se selecciona este elemento, se introduce el valor 30 en **X** y el valor 0 en **Y**.

Personalizado (Custom)

Puede ajustar los tonos de color con los reguladores horizontal y vertical durante la comprobación de los colores en el área de ajuste central.

Ajuste los reguladores horizontal y vertical arrastrándolos a izquierda/derecha y arriba/abajo, respectivamente.

También puede ajustar los tonos de color haciendo clic o arrastrando el ratón en el centro del área de ajuste.

También se pueden introducir directamente valores vinculados a los reguladores. Cuando introduzca valores, establézcalos entre -100 y 100 para **X**, y entre -50 y 50 para **Y**.

»»» Nota

- **Personalizado (Custom)** no se puede seleccionar porque aparece automáticamente cuando se introduce directamente el valor de ajuste.

X, Y (valor de ajuste monocromo)

En caso necesario, puede ajustar manualmente los colores monocromos.

Para ajustar los tonos de color, puede introducir los valores directamente o bien hacer clic en las flechas arriba/abajo.

También puede ajustar los tonos de color haciendo clic o arrastrando el ratón en el área de ajuste.
El valor también está vinculado a los reguladores horizontal y vertical.
Cuando introduzca valores, establézcalos entre -100 y 100 para **X**, y entre -50 y 50 para **Y**.
El valor seleccionado aparecerá en la vista preliminar del lado izquierdo.

Después de ajustar los tonos, haga clic en **Aceptar (OK)**.

6. Finalice la configuración

Haga clic en **Aceptar (OK)** de la ficha **Principal (Main)**.

Cuando imprima, el documento en color se convertirá a datos en escala de grises con los tonos ajustados. De este modo podrá imprimir en monocromo un documento en color.

Temas relacionados

- [Impresión en monocromo de documentos en color](#)
- [Ajuste del brillo](#)
- [Ajuste del contraste](#)

Especificación de la corrección del color

Se puede especificar el método de corrección del color que mejor se ajuste al tipo de documento que se desea imprimir.

Al imprimir datos, el controlador de impresora suele ajustar automáticamente los colores.

Si desea imprimir utilizando de forma eficaz el espacio de color de los datos de imagen, seleccione **ICM (Coincidencia perfil ICC (ICC Profile Matching))**. Cuando quiera utilizar un software de aplicación para especificar un perfil ICC de impresión, seleccione **Ninguno (None)**.

A continuación, se describe el método para ajustar la corrección del color:

También puede establecer la corrección del color en la ficha **Configuración rápida (Quick Setup)** eligiendo **Ajuste manual del color/intensidad (Color/Intensity Manual Adjustment)** en **Funciones adicionales (Additional Features)**.

1. Abra la [ventana de configuración del controlador de impresora](#)
2. Seleccione el ajuste manual del color

En la ficha **Principal (Main)**, seleccione **Manual** para **Color/Intensidad (Color/Intensity)** y haga clic en **Establecer... (Set...)**.

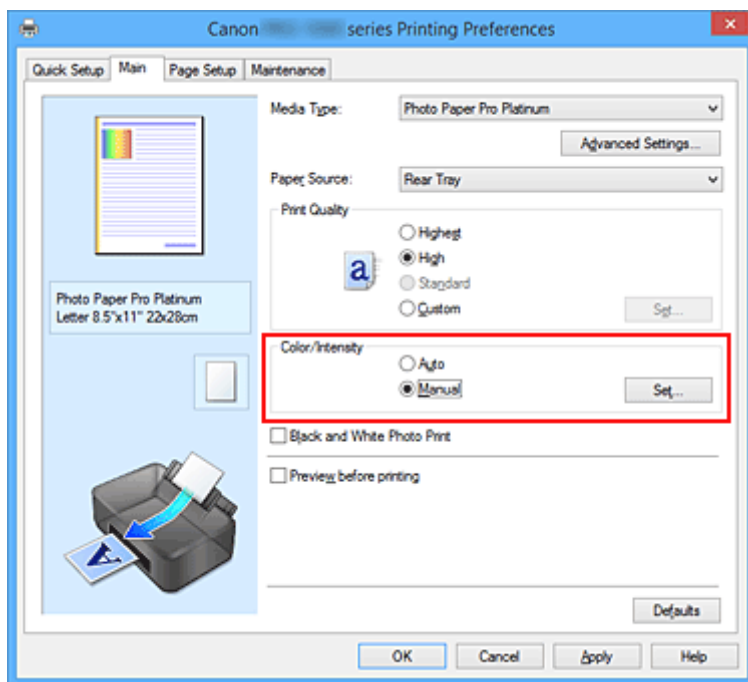

Se abrirá el cuadro de diálogo **Ajuste manual del color (Manual Color Adjustment)**.

3. Seleccione la corrección del color

Haga clic en la ficha **Coincidencia (Matching)**, seleccione el valor de **Corrección del color (Color Correction)** que se ajuste a sus necesidades y, a continuación, haga clic en **Aceptar (OK)**.

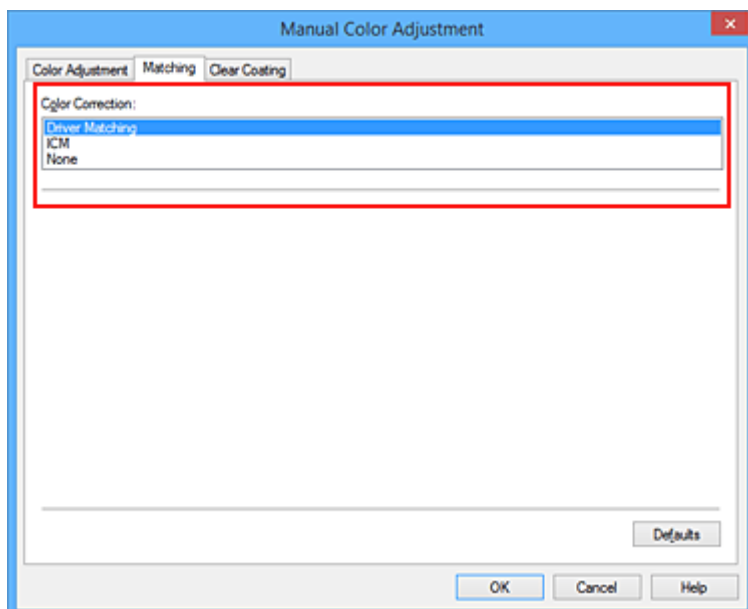

Coincid. Controlador (Driver Matching)

El controlador realizará los ajustes necesarios durante la impresión.

Para obtener información sobre la coincidencia de los controladores, consulte "[Ajuste del color con el controlador de impresora.](#)"

ICM (Coincidencia perfil ICC (ICC Profile Matching))

Ajusta los colores con el perfil ICC durante la impresión.

Especifique el perfil o la interpretación que desee utilizar.

Ninguno (None)

El controlador de impresora no corrige el color. Seleccione este valor cuando, para imprimir los datos, vaya a especificar un perfil ICC de impresión creado de manera individual o un perfil ICC de impresión para papel especial Canon en un software de aplicación.

4. Finalice la configuración

Haga clic en **Aceptar (OK)** de la ficha **Principal (Main)**.

Al llevar a cabo la impresión, los datos del documento se imprimirán con el método de corrección del color especificado.

»»» Importante

- Cuando ICM esté desactivado en el software de aplicación, la opción **ICM** no estará disponible para **Corrección del color (Color Correction)** y quizás la impresora no pueda imprimir los datos de imagen correctamente.
- Cuando la casilla de verificación **Impr. foto en blanco y negro (Black and White Photo Print)** de la ficha **Principal (Main)** está activada, la opción **Corrección del color (Color Correction)** aparecerá atenuada y no estará disponible.

Temas relacionados

- [Impresión óptima de los datos de imagen en fotografías](#)
- [Ajuste del color con el controlador de impresora](#)
- [Impresión con perfiles ICC](#)
- [Interpretación del perfil ICC](#)

Impresión óptima de los datos de imagen en fotografías

Al imprimir imágenes captadas con una cámara digital, se puede tener la sensación de que los tonos de color difieren de los reales o de los que aparecen en la pantalla.

Para conseguir los tonos más cercanos a la realidad, seleccione el método de impresión que mejor se adecue a la aplicación utilizada.

Administración del color

Los dispositivos como cámaras digitales, escáneres, monitores e impresoras administran el color de forma diferente. La administración del color (coincidencia de color) es un método que gestiona los "colores" de los distintos dispositivos como un espacio de color común.

Windows tiene integrado en el sistema operativo un sistema de administración del color denominado "ICM".

sRGB es uno de los espacios de color habituales que se usa con más frecuencia.

Los perfiles ICC integran los "colores" de los distintos dispositivos en un espacio de color común. Mediante un perfil ICC y la administración del color es posible trazar el espacio de color de los datos de imagen dentro del área de reproducción de color que la impresora es capaz de plasmar.

»» Nota

- Normalmente, los archivos de imagen se guardan en formato JPEG. Algunas cámaras digitales permiten guardar las imágenes en un formato denominado RAW. Los datos RAW son un formato de guardado de imagen que requieren un ordenador para poder revelar la imagen. Se puede incrustar un perfil ICC de entrada en un archivo RAW utilizando un software de aplicación especial.

Selección de un método de impresión adecuado para los datos de imagen

El método de impresión recomendado depende del espacio de color de los datos de imagen o del software de aplicación utilizado.

Hay dos métodos de impresión típicos.

Compruebe el espacio de color de los datos de imagen y el software de aplicación que vaya a utilizar y seleccione después el método de impresión que más se adecue a la finalidad buscada.

Ajuste del color con el controlador de impresora

Esta sección describe el procedimiento de impresión de los datos utilizando la función de corrección del color del controlador de la impresora.

Seleccione esta función cuando desee imprimir impresiones similares a las que aparecen en el monitor, por ejemplo, si al comprobar la imagen que se va a imprimir en el monitor, ha corregido los colores.

Impresión con perfiles ICC

Describe el procedimiento de impresión utilizando eficazmente el espacio de color de los datos de imagen.

Se puede imprimir con un espacio de color común configurando el software de aplicación y el controlador de la impresora de tal manera que la administración del color coincida con el perfil ICC de entrada de los datos de la imagen.

El método de configuración del controlador de la impresora difiere en función del software de aplicación que se vaya a usar.

Tema relacionado

- [Interpretación del perfil ICC](#)

Ajuste del color con el controlador de impresora

Para usar la coincidencia de los controladores al imprimir, active la función de corrección del color del controlador de la impresora. La coincidencia de los controladores aplica con precisión las características de los datos que aparecen en el monitor y permite obtener resultados de impresión de impresiones similares a los que aparecen en el monitor.

►►► Importante

- Cuando se imprime usando la coincidencia de controladores, Canon recomienda que el monitor y la luz ambiental se definan de la siguiente forma:
 - Monitor
 - Temperatura de color: D50 (5000K)
 - Brillo: 100 a 120 cd/m²
 - Gamma: 2,2
 - Luz ambiental
 - Luz fluorescente para evaluación de color D50 (temperatura de color de 5000K, grandes propiedades de representación del color)
 - Brillo al mirar el material impreso: 500 lx ± 125 lx

►►► Nota

- Cuando se imprime desde un software de aplicación que puede identificar los perfiles ICC y permite especificarlos, utilice un perfil ICC de impresión en el software de aplicación y seleccione los ajustes de la administración del color.

El procedimiento que debe seguirse para efectuar el ajuste de colores con el controlador de impresora es el siguiente:

1. Abra la [ventana de configuración del controlador de impresora](#)

2. Seleccione el ajuste manual del color

En la ficha **Principal (Main)**, seleccione **Manual** para **Color/Intensidad (Color/Intensity)** y haga clic en **Establecer... (Set...)**.

Se abrirá el cuadro de diálogo **Ajuste manual del color (Manual Color Adjustment)**.

3. Seleccione la corrección del color

Haga clic en la ficha **Coincidencia (Matching)** y seleccione **Coincid. Controlador (Driver Matching)** en **Corrección del color (Color Correction)**.

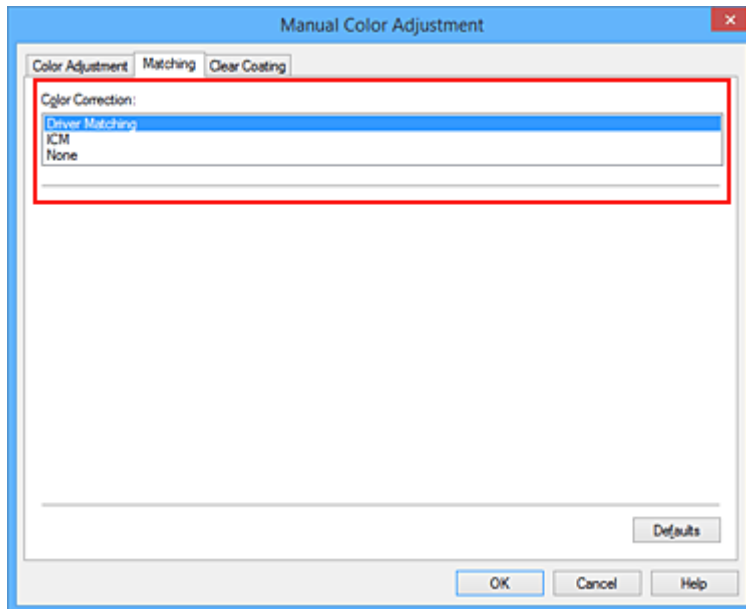

4. Establezca los demás elementos

Si es necesario, haga clic en la ficha **Ajuste de color (Color Adjustment)**, ajuste el balance del color (**Cian (Cyan)**, **Magenta**, **Amarillo (Yellow)**) y ajuste los parámetros **Brillo (Brightness)** y **Contraste (Contrast)** y, a continuación, haga clic en **Aceptar (OK)**.

5. Finalice la configuración

Haga clic en **Aceptar (OK)** de la ficha **Principal (Main)**.

Al ejecutar la impresión, el controlador de impresora ajustará los colores de los datos que se van a imprimir.

Temas relacionados

- [Definición del nivel de la Calidad de impresión \(Personalizada\)](#)
- [Especificación de la corrección del color](#)
- [Ajuste del balance del color](#)
- [Ajuste del brillo](#)
- [Ajuste del contraste](#)

Impresión con perfiles ICC

Si los datos de imagen tienen un perfil ICC de entrada específico, puede imprimir usando el espacio de color de los datos de forma efectiva.

El procedimiento de configuración del controlador de impresora varía en función del software de aplicación utilizado para imprimir.

Especifique un perfil ICC desde el software de aplicación e imprima los datos

Cuando se imprime el resultado de la edición y retoque mediante Adobe Photoshop, Canon Digital Photo Professional o cualquier software de aplicación que permita especificar los perfiles ICC de entrada e impresión, al imprimir se utiliza de forma efectiva el espacio de color del perfil ICC de entrada especificado en los datos de imagen.

Para utilizar este método de impresión, use el software de aplicación para seleccionar los elementos de administración del color y especificar un perfil ICC de entrada y un perfil ICC de impresión en los datos de la imagen.

Aunque imprima utilizando un perfil ICC que haya creado usted mismo o uno para papel especial de Canon, asegúrese de seleccionar los elementos de administración del color desde el software de aplicación.

Para obtener las instrucciones, consulte el manual del software de aplicación que esté utilizando.

1. Abra la [ventana de configuración del controlador de impresora](#)

2. Seleccione el ajuste manual del color

En la ficha **Principal (Main)**, seleccione **Manual** para **Color/Intensidad (Color/Intensity)** y haga clic en **Establecer... (Set...)**.

Se abrirá el cuadro de diálogo **Ajuste manual del color (Manual Color Adjustment)**.

3. Seleccione la corrección del color

Haga clic en la ficha **Coincidencia (Matching)** y elija **Ninguno (None)** en **Corrección del color (Color Correction)**.

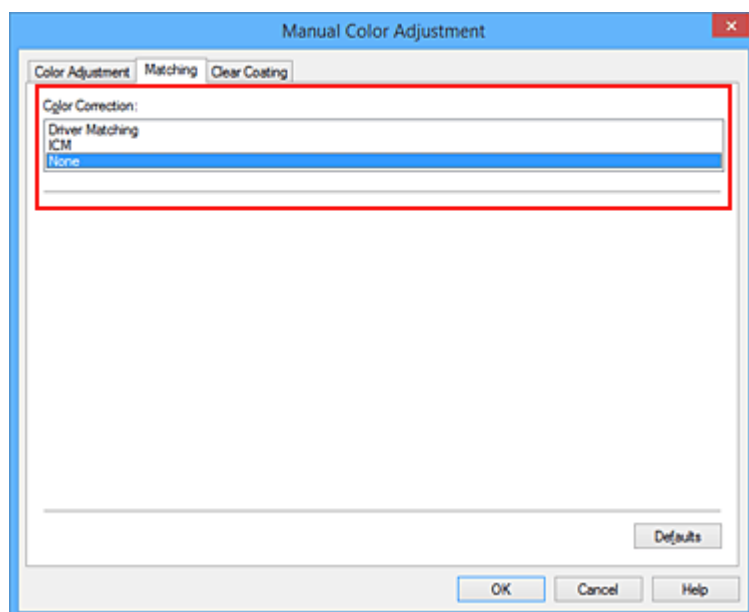

4. Establezca los demás elementos

Si es necesario, haga clic en la ficha **Ajuste de color (Color Adjustment)**, ajuste el balance del color (**Cian (Cyan)**, **Magenta**, **Amarillo (Yellow)**) y ajuste los parámetros **Brillo (Brightness)** y **Contraste (Contrast)** y, a continuación, haga clic en **Aceptar (OK)**.

5. Finalice la configuración

Haga clic en **Aceptar (OK)** de la ficha **Principal (Main)**.

Al ejecutar la impresión, la impresora utilizará el espacio de color de los datos de imagen.

Especifique un perfil ICC con el controlador de la impresora y, a continuación, imprima

Cuando imprima desde un software de aplicación que no pueda identificar perfiles ICC de entrada o que no permita especificar uno, el espacio de color de los datos se imprime como sRGB.

1. Abra la [ventana de configuración del controlador de impresora](#)

2. Seleccione el ajuste manual del color

En la ficha **Principal (Main)**, seleccione **Manual** para **Color/Intensidad (Color/Intensity)** y haga clic en **Establecer... (Set...)**.

Se abrirá el cuadro de diálogo **Ajuste manual del color (Manual Color Adjustment)**.

3. Seleccione la corrección del color

Haga clic en la ficha **Coincidencia (Matching)** y seleccione **ICM (Coincidencia perfil ICC (ICC Profile Matching))** para **Corrección del color (Color Correction)**.

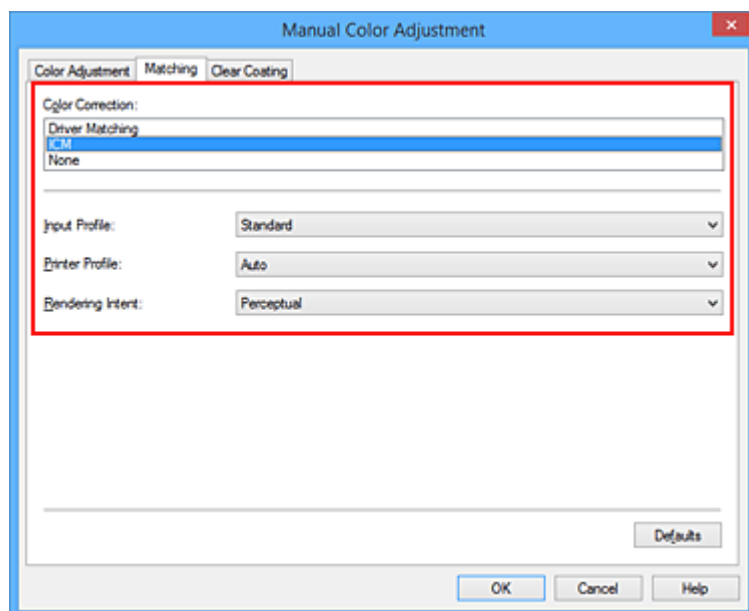

4. Para **Perfil de entrada (Input Profile)**, seleccione **Estándar (Standard)**.

►►► Importante

- Cuando el software de aplicación especifique un perfil de entrada, la configuración del perfil de entrada del controlador de impresora se invalidará.

5. Seleccione el perfil de impresora

Seleccione **Perfil de impresora (Printer Profile)**.

- Para establecer el perfil de impresora automáticamente:
Seleccione **Auto**.
- Para establecer el perfil de impresora manualmente:
Seleccione un perfil de impresora que coincida con el tipo de soporte que se utilizará.

6. Seleccione la interpretación

Seleccione el método de ajuste de los colores en **Interpretación (Rendering Intent)**.

- **Saturación (Saturation)**

Este método reproduce las imágenes con mayor intensidad que el método **Percepción (Perceptual)**.

- **Percepción (Perceptual)**

Esta función imprime eficazmente el espacio de color que la impresora puede reproducir. Como esta función procesa con precisión los atributos de los datos que aparecen en el monitor, selecciónela cuando desee imprimir impresiones similares a las que aparecen en el monitor.

»»» Importante

- Cuando se selecciona **Percepción (Perceptual)** para imprimir imágenes, Canon recomienda que el monitor y la luz ambiental se definan como sigue:
 - Monitor
Temperatura de color: D50 (5000K)
Brillo: 100 a 120 cd/m²
Gamma: 2,2
 - Luz ambiental
Luz fluorescente para evaluación de color D50 (temperatura de color de 5000K, grandes propiedades de representación del color)
Brillo al mirar el material impreso: 500 lx ± 125 lx

- **Relativo colorimétrico (Relative Colorimetric)**

Cuando los datos de imagen se convierten al espacio de color de la impresora, este método convierte los datos de imagen de manera que la reproducción del color se aproxime a las regiones de color compartidas. Seleccione este método para imprimir datos de imagen con colores cercanos a los originales.

- **Absoluto colorimétrico (Absolute Colorimetric)**

Cuando se selecciona **Relativo colorimétrico (Relative Colorimetric)**, los puntos blancos se reproducen como puntos blancos de papel (color de fondo). Sin embargo, cuando se selecciona **Absoluto colorimétrico (Absolute Colorimetric)**, la manera en la que se reproducen los puntos blancos depende de los datos de imagen.

»»» Importante

- Dependiendo del tipo de soporte, puede obtener los mismos resultados de impresión aunque cambie el ajuste **Interpretación (Rendering Intent)**.

7. Establezca los demás elementos

Si es necesario, haga clic en la ficha **Ajuste de color (Color Adjustment)** y ajuste los parámetros **Cian (Cyan)**, **Magenta**, **Amarillo (Yellow)**, **Brillo (Brightness)** y **Contraste (Contrast)**. A continuación, haga clic en **Aceptar (OK)**.

8. Finalice la configuración

Haga clic en **Aceptar (OK)** de la ficha **Principal (Main)**.

Al ejecutar la impresión, la impresora utilizará el espacio de color de los datos de imagen.

Temas relacionados

- [Definición del nivel de la Calidad de impresión \(Personalizada\)](#)
- [Especificación de la corrección del color](#)
- [Ajuste del balance del color](#)
- [Ajuste del brillo](#)
- [Ajuste del contraste](#)

Interpretación del perfil ICC

Si necesita especificar un perfil ICC para esta impresora, especifique el perfil ICC del soporte de salida de impresión.

Los perfiles ICC instalados para esta impresora aparecen de la manera siguiente.

Canon XXXXX Photo Paper Plus Glossy II
(1) (2)

- (1) es el nombre de modelo de la impresora.
- (2) es el tipo de soporte. Este nombre de soporte corresponde a los tipos de soportes siguientes:
 - Lienzo -P: Lienzo
 - Papel Fine Art extragruoso -P: Papel Fine Art extragruoso
 - Papel Fine Art grueso -P: Papel Fine Art grueso
 - Papel fotográfico grueso -P: Papel fotográfico grueso
 - Papel Fine Art de alta densidad -P: Papel bellas artes alta densidad
 - Papel japonés Washi -P: Papel japonés Washi
 - Papel fotográfico fino -P: Papel fotográfico fino
 - Papel Fotográfico Mate -P: Papel Fotográfico Mate
 - Papel Fotográfico Brillo II: Papel Fotográfico Brillo II
 - Papel Fotog. Plus Semi Brillante: Papel Fotográfico Plus Semi Brillante
 - Fotográfico Pro Brillante: Fotográfico Pro Brillante
 - Fotográfico Profesional Platinum: Fotográfico Profesional Platino
 - Papel fotográfico mate Pro Premium: Papel fotográfico mate Pro Premium

»» Nota

- En el caso de los perfiles ICC que incluyen "-P" al final del tipo de soporte, los resultados de impresión son los mismos que cuando se configura **Interpretación (Rendering Intent)** en **Percepción (Perceptual)** o **Relativo colorimétrico (Relative Colorimetric)**.

Ajuste del balance del color

Es posible ajustar los tintes de color durante la impresión.

Como esta función ajusta el balance del color de la impresión modificando la proporción de tinta de cada color, cambia el balance del color total del documento. Utilice un software de aplicación cuando desee modificar mucho el balance del color. Use el controlador de impresora únicamente cuando desee ajustar ligeramente el balance del color.

En el ejemplo se puede observar un caso en el que mediante el balance del color se intensifica el cian y se atenúa el amarillo de modo que los colores se ven más uniformes en general.



Sin ajustes Con ajuste del balance del color

A continuación, se describe el método para ajustar el balance del color:

También puede establecer el balance del color en la ficha **Configuración rápida (Quick Setup)** eligiendo **Ajuste manual del color/intensidad (Color/Intensity Manual Adjustment)** en **Funciones adicionales (Additional Features)**.

1. Abra la [ventana de configuración del controlador de impresora](#)
2. Seleccione el ajuste manual del color

En la ficha **Principal (Main)**, seleccione **Manual** para **Color/Intensidad (Color/Intensity)** y haga clic en **Establecer... (Set...)**.

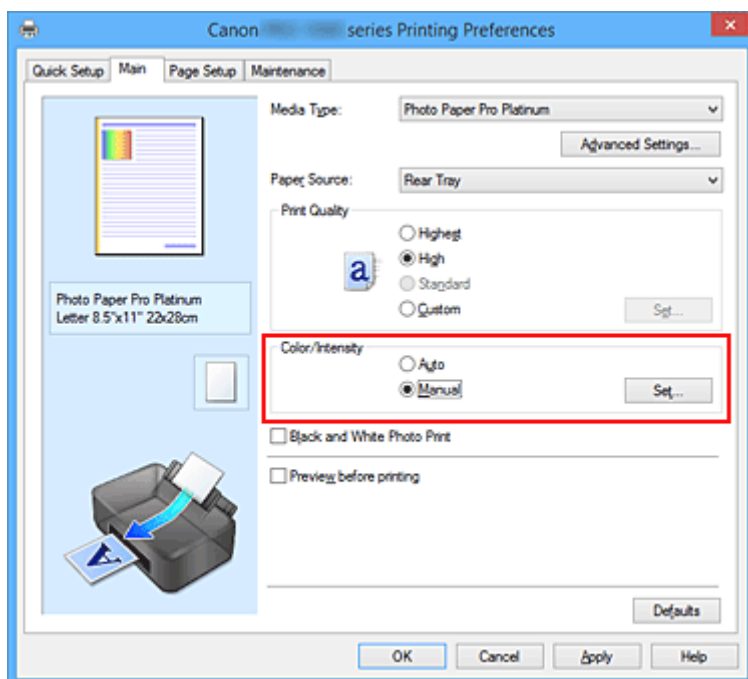

Se abrirá el cuadro de diálogo **Ajuste manual del color (Manual Color Adjustment)**.

3. Con ajuste del balance del color

Hay controles deslizantes individuales para **Cian (Cyan)**, **Magenta** y **Amarillo (Yellow)**. Cada color se vuelve más fuerte al mover hacia la derecha el control deslizante correspondiente y más débil al moverlo hacia la izquierda. Por ejemplo, cuando el cian se vuelve más tenue, el rojo se intensifica. También se puede introducir directamente un valor vinculado al control deslizante. Introduzca un valor dentro del intervalo de -50 a 50. Los ajustes en uso se muestran en la vista preliminar de la configuración a la izquierda del controlador de impresora.

Una vez ajustado cada color, haga clic en **Aceptar (OK)**.

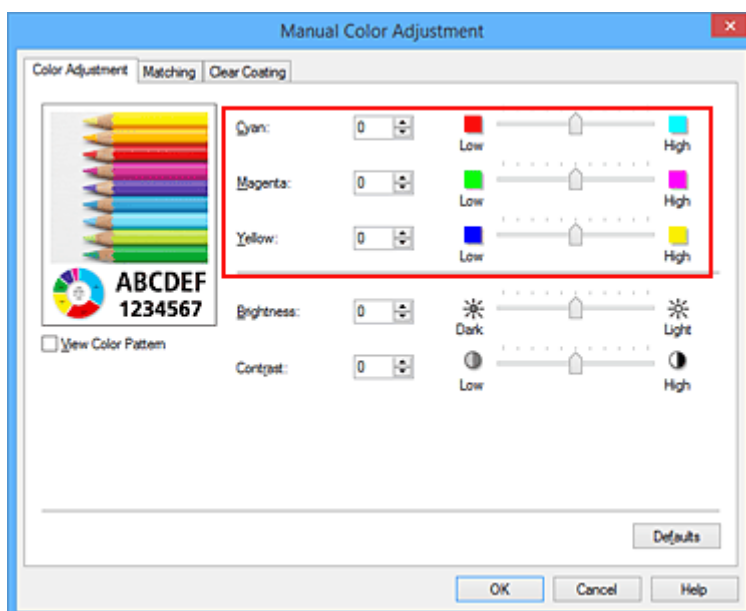

4. Finalice la configuración

Haga clic en **Aceptar (OK)** de la ficha **Principal (Main)**.

Al llevar a cabo la impresión, el documento se imprimirá con el balance del color ajustado.

»»» Importante

- Cuando la casilla de verificación **Impr. foto en blanco y negro (Black and White Photo Print)** de la ficha **Principal (Main)** está activada, no se podrá definir el balance del color (**Cian (Cyan)**, **Magenta**, **Amarillo (Yellow)**).

Temas relacionados

- [Definición del nivel de la Calidad de impresión \(Personalizada\)](#)
- [Especificación de la corrección del color](#)
- [Ajuste del brillo](#)
- [Ajuste del contraste](#)

Ajuste del brillo

Permite atenuar o intensificar los colores de los datos de imagen en conjunto durante la impresión.

En la muestra siguiente, se puede observar un caso en el que los colores claros se han intensificado al imprimir los datos de la imagen.



Sin ajustes



Oscurecer colores claros

A continuación, se describe el método para ajustar la opción de brillo:

También puede establecer el brillo en la ficha **Configuración rápida (Quick Setup)** eligiendo **Ajuste manual del color/intensidad (Color/Intensity Manual Adjustment)** en **Funciones adicionales (Additional Features)**.

1. Abra la [ventana de configuración del controlador de impresora](#)
2. Seleccione el ajuste manual del color

En la ficha **Principal (Main)**, seleccione **Manual** para **Color/Intensidad (Color/Intensity)** y haga clic en **Establecer... (Set...)**.

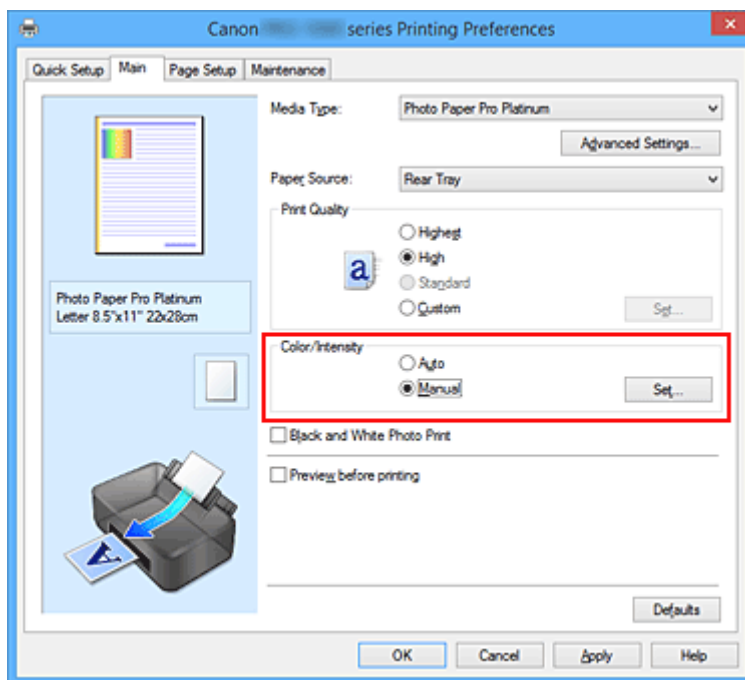

Se abrirá el cuadro de diálogo **Ajuste manual del color (Manual Color Adjustment)**.

3. Ajuste del brillo

Mueva el control deslizante de **Brillo (Brightness)** hacia la derecha para aumentar el brillo de los colores (atenuarlos) y hacia la izquierda para oscurecerlos (intensificarlos).

También se puede introducir directamente un valor vinculado al control deslizante. Introduzca un valor

dentro del intervalo de -50 a 50. Los ajustes en uso se muestran en la vista preliminar de la configuración a la izquierda del controlador de impresora.

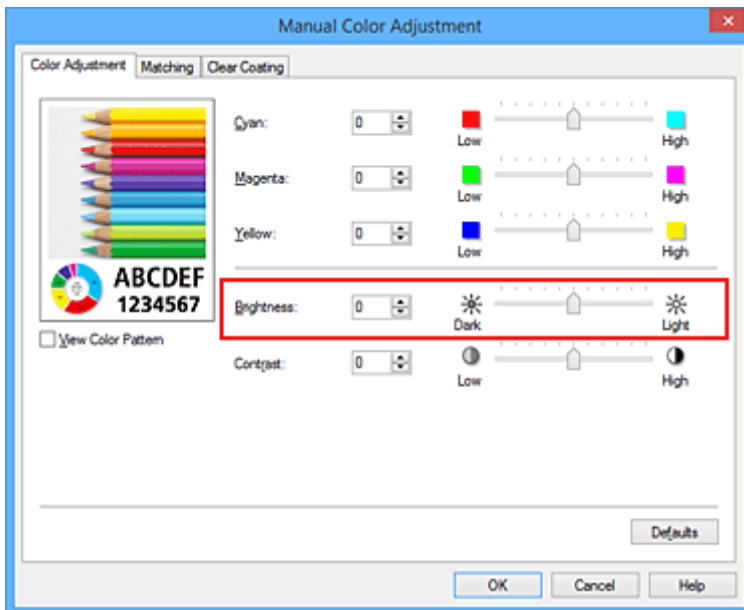

4. Finalice la configuración

Haga clic en **Aceptar (OK)** de la ficha **Principal (Main)**.

Al llevar a cabo la impresión, los datos se imprimirán con el brillo ajustado.

Temas relacionados

- [Definición del nivel de la Calidad de impresión \(Personalizada\)](#)
- [Especificación de la corrección del color](#)
- [Ajuste del balance del color](#)
- [Ajuste del contraste](#)

Ajuste del contraste

Es posible ajustar el contraste de la imagen durante la impresión.

Aumente el contraste cuando desee que haya una mayor diferencia entre los elementos claros y los oscuros de las imágenes y que se distingan más. Por el contrario, reduzca el contraste cuando quiera que sean menores las diferencias entre las zonas claras y las oscuras de las imágenes y que se distingan menos.



Sin ajustes

Ajustar el contraste

A continuación, se describe el método para ajustar el contraste:

También puede establecer el contraste en la ficha **Configuración rápida (Quick Setup)** eligiendo **Ajuste manual del color/intensidad (Color/Intensity Manual Adjustment)** en **Funciones adicionales (Additional Features)**.

1. Abra la [ventana de configuración del controlador de impresora](#)
2. Seleccione el ajuste manual del color

En la ficha **Principal (Main)**, seleccione **Manual** para **Color/Intensidad (Color/Intensity)** y haga clic en **Establecer... (Set...)**.

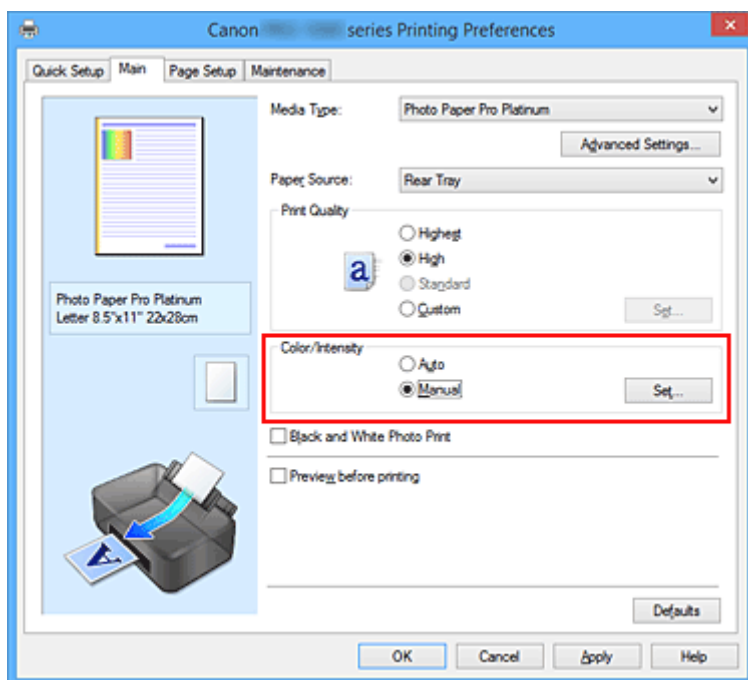

Se abrirá el cuadro de diálogo **Ajuste manual del color (Manual Color Adjustment)**.

3. Ajustar el contraste

Al desplazar el control deslizante **Contraste (Contrast)** hacia la derecha, aumentará el contraste y, al desplazarlo hacia la izquierda, disminuirá.

También se puede introducir directamente un valor vinculado al control deslizante. Introduzca un valor dentro del intervalo de -50 a 50. Los ajustes en uso se muestran en la vista preliminar de la configuración a la izquierda del controlador de impresora.

Una vez ajustado cada color, haga clic en **Aceptar (OK)**.

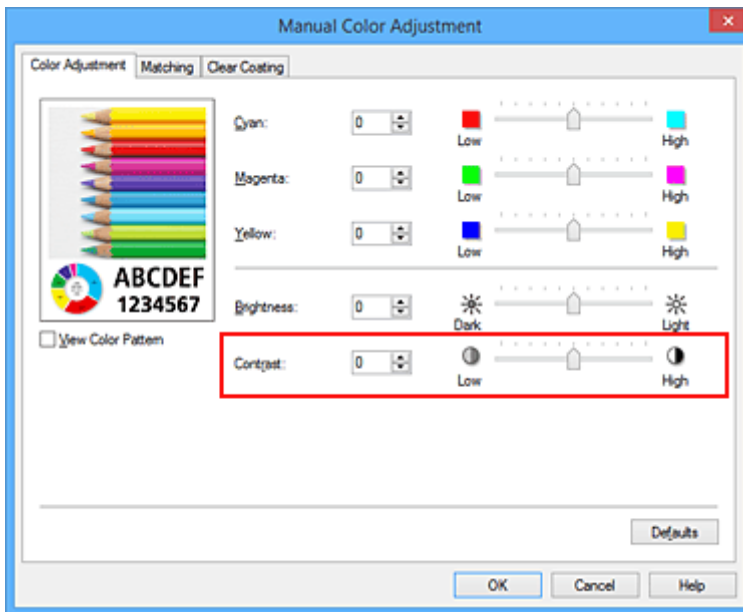

4. Finalice la configuración

Haga clic en **Aceptar (OK)** de la ficha **Principal (Main)**.

Al llevar a cabo la impresión, la imagen se imprimirá con el contraste ajustado.

Temas relacionados

- [Definición del nivel de la Calidad de impresión \(Personalizada\)](#)
- [Especificación de la corrección del color](#)
- [Ajuste del balance del color](#)
- [Ajuste del brillo](#)

Impresión mediante un servicio web

► Uso de PIXMA/MAXIFY Cloud Link

► Impresión con Google Cloud Print

- Creación de una cuenta de Google
- Registro de la impresora con Google Cloud Print
- Impresión desde un ordenador o teléfono inteligente con Google Cloud Print
- Eliminación de impresoras de Google Cloud Print

► Guía de Easy-PhotoPrint+

Uso de PIXMA/MAXIFY Cloud Link

Al usar PIXMA/MAXIFY Cloud Link, puede conectar la impresora a un servicio en la nube, como CANON IMAGE GATEWAY, Evernote o Twitter, así como utilizar las siguientes funciones sin utilizar un ordenador:

- Imprimir imágenes desde un servicio para compartir imágenes
- Imprimir documentos desde un servicio de gestión de datos
- Guardar imágenes escaneadas en un servicio de gestión de datos.
- Utilizar Twitter para informar sobre el estado de la impresora, como, por ejemplo, sobre la falta de papel o niveles de tinta bajos.

Además, puede utilizar varias funciones añadiendo y registrando aplicaciones que están vinculadas con varios servicios en la nube.

- Utilización de PIXMA/MAXIFY Cloud Link desde la impresora
- [Uso de PIXMA/MAXIFY Cloud Link desde su teléfono inteligente, tableta u ordenador](#)



»»» Importante

- En determinados países, es posible que PIXMA/MAXIFY Cloud Link no esté disponible o que las aplicaciones disponibles sean distintas.
- Hay que tener una cuenta para utilizar algunas aplicaciones. En el caso de esas aplicaciones, configure una cuenta de antemano.
- Para averiguar qué modelos admiten PIXMA/MAXIFY Cloud Link, compruebe la página de inicio de Canon.
- La visualización de la pantalla podría cambiar sin previo aviso.

Impresión con Google Cloud Print

La impresora es compatible con Google Cloud Print™ (Google Cloud Print es un servicio con tecnología de Google Inc.).

Si utiliza Google Cloud Print, podrá imprimir desde cualquier sitio con aplicaciones o servicios que admitan Google Cloud Print.

Impresión y envío de datos de impresión mediante Internet



Cuando registre la impresora en Google Cloud Print, podrá imprimir desde aplicaciones o servicios compatibles con Google Cloud Print sin necesidad de estar conectado a Internet.

Impresión y envío de datos de impresión sin acceso a Internet



►►► Importante

- Esta función quizás no esté disponible en función del país o la región donde reside.
- Para usar Google Cloud Print, necesita crear una cuenta de Google y registrar la impresora con Google Cloud Print previamente.

Además, para registrar la impresora, eliminarla e imprimir con Google Cloud Print, hace falta una conexión LAN con la impresora y una conexión a internet. Conlleva los gastos de conexión a Internet.

1. [Creación de una cuenta de Google](#)
2. [Registro de la impresora con Google Cloud Print](#)
3. [Impresión desde un ordenador o teléfono inteligente con Google Cloud Print](#)

►►► Importante

- Cuando cambie el propietario de la impresora, elimine su registro de Google Cloud Print.

■ [Eliminación de impresoras de Google Cloud Print](#)

Para eliminar la impresora de Google Cloud Print, hace falta una conexión LAN con la impresora y una conexión a Internet. Conlleva los gastos de conexión a Internet.

Creación de una cuenta de Google

Para imprimir con Google Cloud Print, necesita crear una cuenta de Google y registrar la impresora en Google Cloud Print previamente.

»»» Nota

- Si ya tiene una cuenta de Google, registre la impresora en Google Cloud Print.

[Registro de la impresora con Google Cloud Print](#)

Acceda a Google Cloud Print con el navegador web del ordenador o del dispositivo móvil, y registre la información solicitada.

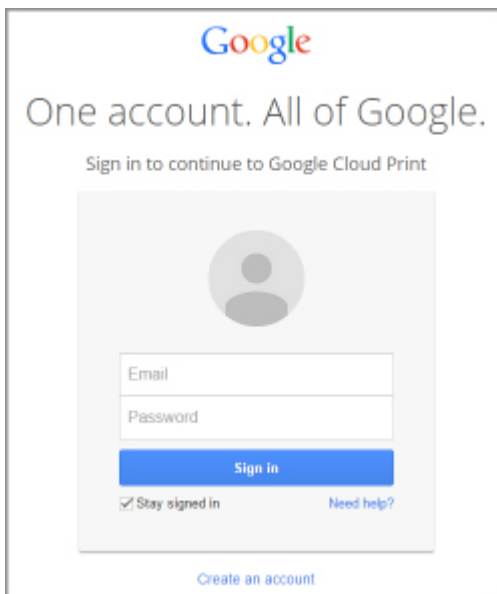

The image shows a Google sign-in interface. At the top is the Google logo. Below it is the text "One account. All of Google." followed by "Sign in to continue to Google Cloud Print". The main area contains a grey profile icon placeholder, an "Email" input field, a "Password" input field, and a blue "Sign in" button. Below the button are two links: "Stay signed in" (with a checked checkbox) and "Need help?". At the bottom of the form area is a link "Create an account".

* La pantalla anterior podría cambiar sin previo aviso.

Registro de la impresora con Google Cloud Print



La impresora puede registrarse en Google Cloud Print mediante los dos métodos siguientes.

- [Uso del registro Google Chrome](#)
- [Registro mediante la impresora](#)

»»» Importante

- Si aún no dispone de una cuenta de Google, cree una.
[Creación de una cuenta de Google](#)
- Cuando cambie el propietario de la impresora, elimine su registro de Google Cloud Print.
[Eliminación de impresoras de Google Cloud Print](#)
- Es necesario disponer de una conexión LAN con la impresora y conexión a Internet para registrar la impresora en Google Cloud Print y para eliminarla. Conlleva los gastos de conexión a Internet.

Uso del registro Google Chrome

1. Inicie el navegador Google Chrome en el ordenador.
2. Seleccione **Iniciar sesión en Chrome... (Sign in to Chrome...)** en  (menú de Chrome).
3. Inicie sesión en su cuenta de Google.
4. Seleccione **Configuración (Settings)** en  (menú de Chrome).
5. Seleccione **Mostrar opciones avanzadas... (Show advanced settings...)** para visualizar la información.
6. En **Google Cloud Print**, seleccione **Administrar (Manage)**.
7. Cuando se muestren el nombre de la impresora y **Añadir impresoras (Add printers)**, seleccione **Añadir impresoras (Add printers)**.
8. Cuando aparezca el mensaje de confirmación para registrar la impresora, seleccione **Aceptar (OK)**.
9. Cuando aparezca la pantalla de confirmación del registro en el LCD de la impresora, utilice el botón **▲▼** para seleccionar **Sí (Yes)** y pulse **OK**.

El registro de la impresora ha finalizado.

Registro mediante la impresora

»»» Importante

- Puede ser necesario introducir la contraseña de administración en función del intervalo de la contraseña de administrador.

1. [Asegúrese de que la impresora está encendida.](#)



2. Seleccione **Varias configuraciones (Various settings)** en la pantalla INICIO.

■ [LCD y panel de control](#)

3. Utilice el botón ▲▼ para seleccionar **Configuración del servicio web (Web service setup)** y pulse el botón **OK**.
4. Seleccione **Config. conexión servicios web (Web service connection setup)** -> **Config. Google Cloud Print (Google Cloud Print setup)** -> **Registrar en Google Cloud Print (Register with Google Cloud Print)**.

»»» Nota

- Si ya ha registrado la impresora en Google Cloud Print, aparecerá el mensaje de confirmación para registrar la impresora.

5. Cuando aparezca la pantalla de confirmación para registrar la impresora, utilice el botón ▲▼ para seleccionar **Sí (Yes)** y pulse el botón **OK**.

6. Utilice el botón ▲▼ para seleccionar el idioma en la pantalla de configuración de impresión de Google Cloud Print y pulse **OK**.

Aparecerá el mensaje de confirmación para imprimir la URL de autenticación.

7. Cargue papel normal de tamaño A4 o Carta y pulse el botón **OK**.

Se imprime la URL de autenticación.

8. Asegúrese de imprimir la URL de autenticación. Utilice el botón ▲▼ para seleccionar **Sí (Yes)** y, a continuación, pulse el botón **OK**.

9. Complete el proceso de autenticación mediante el navegador web del ordenador o del dispositivo móvil.

Acceda a la URL con el navegador web del ordenador o del dispositivo móvil y realice el proceso de autenticación siguiendo las instrucciones en pantalla.

»»» Importante

- Se debe acceder a la URL impresa y completar el proceso de autenticación rápidamente.

- Si supera el límite de tiempo del proceso de autenticación, se mostrará un mensaje de error en la pantalla LCD. Pulse el botón **OK**. Cuando se muestre el mensaje de confirmación para imprimir la URL de autenticación, inténtelo de nuevo desde el paso 7.

▶▶▶ Nota

- Realice el proceso de autenticación con la cuenta de Google creada anteriormente.

10. Cuando aparezca el mensaje que indica que se ha completado el registro en el LCD de la impresora, pulse el botón **OK**.

Cuando el proceso de autenticación finalice correctamente, aparecerán los elementos de registro.

Cuando el proceso de autenticación finalice correctamente, podrá imprimir los datos con Google Cloud Print.

Impresión desde un ordenador o teléfono inteligente con Google Cloud Print

Al enviar datos de impresión con Google Cloud Print, la impresora recibe los datos de impresión y los imprime automáticamente.

Cuando imprima desde un teléfono inteligente, tableta, ordenador u otro dispositivo externo con Google Cloud Print, cargue papel en la impresora previamente.

Puede imprimir con Google Cloud Print a través de los dos siguientes métodos.

- Impresión mediante Internet

Se requiere una conexión LAN con la impresora y una conexión a Internet.

■ [Envío de datos de impresión mediante Internet](#)

- Impresión sin acceso a Internet

Se requiere una conexión de red con la impresora o activar la conexión directa de la impresora. Se requiere activar Bonjour en la impresora.

■ [Envío de datos de impresión sin acceso a Internet](#)

»» Nota

- Según el estado de la comunicación, es posible que los datos de impresión tarden un rato en imprimirse o que la impresora no reciba los datos de impresión.
- Cuando se imprime con Google Cloud Print, la impresión podría cancelarse en función del estado de la impresora, como cuando la impresora está activa o cuando se ha producido un error. Para reanudar la impresión, compruebe el estado de la impresora y vuelva a imprimir con Google Cloud Print.
- Para la configuración de impresión:
 - Si selecciona papel normal como tipo de soporte o el tamaño de papel B5/A5, los datos de impresión se imprimirán con bordes aunque seleccione la configuración de impresión sin bordes.
 - Los resultados de la impresión pueden variar en la imagen de impresión en función de los datos de impresión.
 - Según el dispositivo desde el que se envíen los datos de impresión, podría no seleccionar la configuración de impresión al enviar los datos de impresión con Google Cloud Print.

Envío de datos de impresión mediante Internet

En esta sección se describe el procedimiento para enviar datos de impresión desde el navegador Google Chrome del ordenador. Según las aplicaciones, los dispositivos o los servicios, la operación será distinta.

»» Importante



- Para enviar datos de impresión a través de Internet se requiere una conexión LAN con la impresora y conexión a Internet. Conlleva los gastos de conexión a Internet.

1. [Asegúrese de que la impresora está encendida.](#)

»» Nota

- Si se activa la función Encendido automático de la impresora, esta se encenderá automáticamente cuando se reciban los datos de impresión.

2. Inicie el navegador Google Chrome en el ordenador.

3. Seleccione **Iniciar sesión en Chrome... (Sign in to Chrome...)** en  (menú de Chrome).
4. Inicie sesión en su cuenta de Google.
5. Seleccione **Imprimir... (Print...)** en  (menú de Chrome).

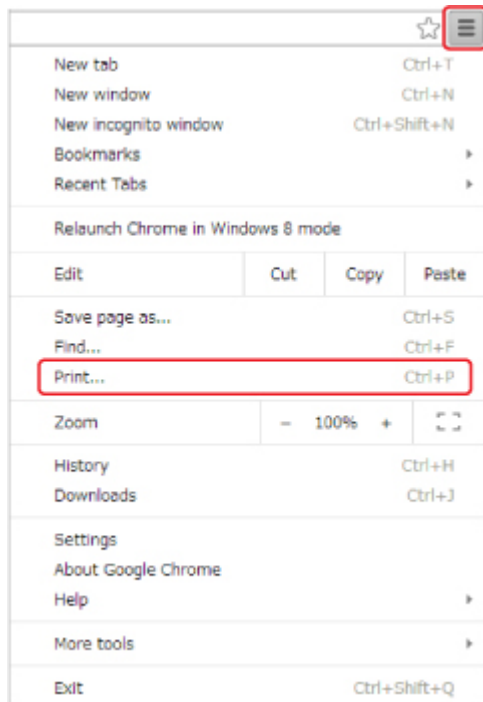

6. Seleccione **Cambiar... (Change...)** junto a **Destino (Destination)**.

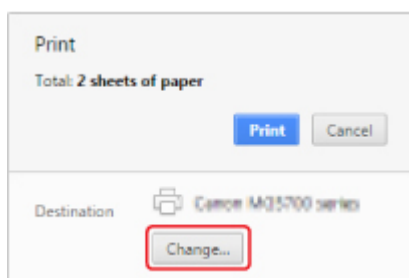

7. Seleccione el nombre de la impresora en **Google Cloud Print**.
8. Seleccione **Imprimir (Print)**.

Cuando finalicen los preparativos para imprimir con Google Cloud Print y cuando la impresora esté encendida, esta recibirá los datos de impresión y los imprimirá automáticamente.

Si desea imprimir desde Google Cloud Print inmediatamente

Si la impresora no puede recibir los datos de impresión o si desea empezar a imprimir inmediatamente, puede comprobar que hay un trabajo de impresión en Google Cloud Print y volver al imprimir manualmente.

Siga estos pasos.

1. [Asegúrese de que la impresora está encendida.](#)

2. Seleccione  **Varias configuraciones (Various settings)** en la pantalla INICIO.

[LCD y panel de control](#)

3. Utilice el botón ▲▼ para seleccionar **Solicitud de servicios web (Web service inquiry)** y pulse el botón **OK**.

▶▶▶ **Nota**

- Si no ha registrado la impresora con Google Cloud Print, no aparecerá **Solicitud de servicios web (Web service inquiry)**.

4. Utilice el botón ▲▼ para seleccionar **Imprim. desde Google Cloud Print (Print from Google Cloud Print)** y pulse el botón **OK**.

Aparece la pantalla de confirmación para comprobar.

5. Utilice el botón ◀▶ para seleccionar **Sí (Yes)** y pulse el botón **OK**.

Si hay datos de impresión, la impresora recibe los datos de impresión y los imprime.

Envío de datos de impresión sin acceso a Internet

En esta sección se describe el procedimiento para enviar datos de impresión desde el navegador Google Chrome del ordenador. Según las aplicaciones, los dispositivos o los servicios, la operación será distinta.

▶▶▶ **Importante**

- Se requiere una conexión de red con la impresora o activar la conexión directa de la impresora.
- Se requiere activar Bonjour en la impresora.

1. [Asegúrese de que la impresora está encendida.](#)

▶▶▶ **Nota**

- Si se activa la función Encendido automático de la impresora, esta se encenderá automáticamente cuando se reciban los datos de impresión.

2. Inicie el navegador Google Chrome en el ordenador.

3. Seleccione **Iniciar sesión en Chrome... (Sign in to Chrome...)** en  (menú de Chrome).

4. Inicie sesión en su cuenta de Google.

5. Seleccione **Imprimir... (Print...)** en  (menú de Chrome).

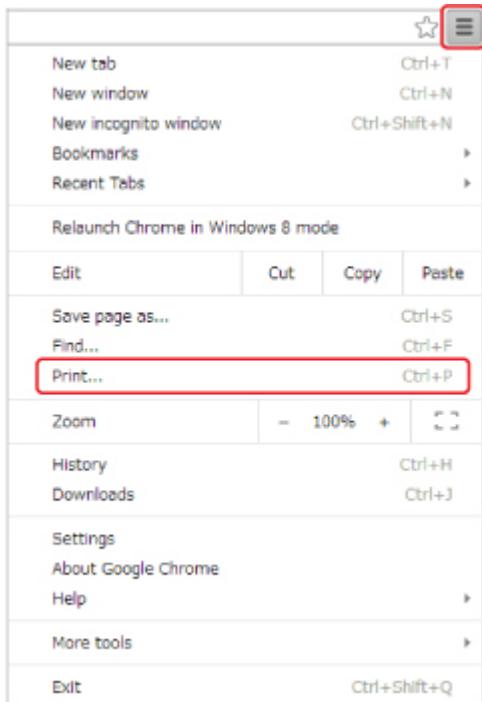

6. Seleccione **Cambiar... (Change...)** junto a **Destino (Destination)**.

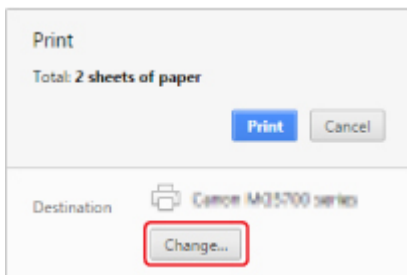

7. Seleccione el nombre de la impresora en **Destinos locales (Local Destinations)**.

8. Seleccione **Imprimir (Print)**.

Cuando finalicen los preparativos para imprimir con Google Cloud Print y cuando la impresora esté encendida, esta recibirá los datos de impresión y los imprimirá automáticamente.

Eliminación de impresoras de Google Cloud Print

Si el propietario de la impresora cambia o si desea volver a registrar la impresora, elimínela de Google Cloud Print siguiendo los pasos indicados a continuación.



La impresora puede eliminarse de Google Cloud Print mediante los dos métodos siguientes.

- [Eliminación mediante Google Chrome](#)
- [Eliminación mediante la impresora](#)

»»» Importante

- Para eliminar la impresora de Google Cloud Print, hace falta una conexión LAN con la impresora y una conexión a Internet. Conlleva los gastos de conexión a Internet.

Eliminación mediante Google Chrome

1. Inicie el navegador Google Chrome en el ordenador.
2. Seleccione **Iniciar sesión en Chrome... (Sign in to Chrome...)** en  (menú de Chrome).
3. Inicie sesión en su cuenta de Google.
4. Seleccione **Configuración (Settings)** en  (menú de Chrome).
5. Seleccione **Mostrar opciones avanzadas... (Show advanced settings...)** para visualizar la información.
6. En **Google Cloud Print**, seleccione **Administrar (Manage)**.
7. Seleccione **Administrar (Manage)** junto al nombre de la impresora en la lista de dispositivos.
8. Seleccione **Eliminar (Delete)**.
9. Cuando aparezca el mensaje de confirmación para eliminar la impresora, seleccione **Aceptar (OK)**.

Eliminación mediante la impresora

»»» Importante

- Puede ser necesario introducir la contraseña de administración en función del intervalo de la contraseña de administrador.

1. [Asegúrese de que la impresora está encendida.](#)

2. Seleccione  **Varias configuraciones (Various settings)** en la pantalla INICIO.
[LCD y panel de control](#)
3. Utilice el botón ▲▼ para seleccionar **Configuración del servicio web (Web service setup)** y pulse el botón **OK**.
4. Seleccione **Config. conexión servicios web (Web service connection setup)** -> **Config. Google Cloud Print (Google Cloud Print setup)** -> **Eliminar de Google Cloud Print (Delete from Google Cloud Print)**.
5. Cuando aparece la pantalla para eliminar la impresora, utilice el botón ▲▼ para seleccionar **Sí (Yes)** y pulse el botón **OK**.
6. Cuando se muestre un mensaje en el que se indique que se ha completado la eliminación, pulse el botón **OK**.

Impresión desde una impresora que tenga AirPrint activado con Mac

Uso de AirPrint para imprimir desde iPhone, iPad, iPod touch o Mac.

AirPrint permite imprimir fotos, correos electrónicos, páginas web y documentos desde iPhone, iPad, iPod touch y Mac sin tener que instalar drivers ni descargar aplicaciones o software.

»» Nota

- Si quiere imprimir mediante AirPrint desde un dispositivo iOS, consulte la siguiente información.

■ [Impresión desde una impresora que tenga AirPrint activado con un dispositivo iOS](#)



Comprobación del entorno

Primero, compruebe el entorno.

- **Entorno de funcionamiento de AirPrint**

- iPhone, iPad y iPod touch con la versión de iOS más reciente
- Mac con la versión más reciente de Mac OS

- **Métodos de conexión**

El dispositivo iOS o Mac y la impresora deben estar conectados a la misma red en LAN o directamente sin el router inalámbrico.

Adición de la impresora como impresora AirPrint con el Mac

1. Abra **Preferencias del sistema (System Preferences)** y seleccione **Impresoras y escáneres (Printers & Scanners)** (**Imprimir y escanear (Print & Scan)**) en el Mac.
2. Seleccione **+** para mostrar la lista de impresoras.
3. Seleccione el nombre de la impresora que aparece como **Bonjour**.
4. Seleccione **AirPrint seguro (Secure AirPrint)** o **AirPrint** desde **Uso (Use)**.
5. Seleccione **Agregar (Add)**.

Impresión con AirPrint desde Mac

1. [Asegúrese de que la impresora está encendida.](#)

»» Nota

- Si se activa la función Encendido automático de la impresora, esta se encenderá automáticamente cuando se reciban los datos de impresión.

2. [Cargue el papel.](#)

3. Lleve a cabo las operaciones de impresión desde el software de la aplicación.

Aparecerá el cuadro de diálogo Imprimir.

4. Seleccione el nombre del modelo agregado como impresora AirPrint de la lista de **impresoras (Printer)** en el cuadro de diálogo Imprimir.

5. Establezca el tamaño de papel, el tipo de soporte y demás ajustes según sea necesario.

6. Seleccione **Imprimir (Print)**.

Cuando realice una impresión, la impresora imprimirá aplicando la configuración establecida.

»» Nota

• Conexión LAN inalámbrica:

- Después de encender la impresora, pueden transcurrir varios minutos hasta que la impresora se comunique a través de la conexión LAN inalámbrica. Asegúrese de que la impresora esté conectada a la LAN inalámbrica e intente imprimir.
- Si Bonjour está desactivado en la impresora, no se podrá usar AirPrint. Compruebe la configuración LAN de la impresora y active Bonjour.

- Para solucionar otros problemas con AirPrint, consulte la siguiente sección.

■ [No se puede imprimir con AirPrint](#)

Comprobación del estado de la impresión

■ Abrir la pantalla de estado de impresión

Eliminación de un trabajo de impresión

Para eliminar un trabajo de impresión con AirPrint, utilice uno de estos métodos:

- En la impresora: Utilice el botón **Parar (Stop)** para cancelar el trabajo de impresión.
- Desde un dispositivo iOS: Eliminación de un trabajo de impresión no deseado

Impresión desde un teléfono inteligente/tableta

► Impresión directamente desde un teléfono inteligente/tableta

- Impresión en Android
- Impresión desde una impresora que tenga AirPrint activado con un dispositivo iOS
- Uso de la impresora con conexión directa

► Impresión mediante un servicio web

- Uso de PIXMA/MAXIFY Cloud Link
- Impresión con Google Cloud Print

Impresión directamente desde un teléfono inteligente/tableta

- ▶ **Impresión en Android**
- ▶ **Impresión desde una impresora que tenga AirPrint activado con un dispositivo iOS**
- ▶ **Uso de la impresora con conexión directa**

Impresión en Android

Uso del complemento de impresión de Canon

Canon Print Service es un complemento de impresión para Android 4.4.2 o superior, y se encuentra disponible gratis en Google Play. Al instalar y activar el complemento, se le permitirá imprimir desde su teléfono inteligente o tableta Android en una impresora Canon a través de una red LAN inalámbrica.

Impresión mediante Mopria

Puede imprimir a través de una red LAN inalámbrica en una impresora Canon desde un teléfono inteligente o tableta Android compatible con Mopria.

Consulte la página de inicio de Mopria (<http://www.mopria.org>) para obtener detalles, incluidos los dispositivos compatibles.

Impresión desde una impresora que tenga AirPrint activado con un dispositivo iOS

Uso de AirPrint para imprimir desde iPhone, iPad, iPod touch o Mac.

AirPrint permite imprimir fotos, correos electrónicos, páginas web y documentos desde iPhone, iPad, iPod touch y Mac sin tener que instalar drivers ni descargar aplicaciones o software.

»»» Nota

- Si quiere imprimir mediante AirPrint desde Mac, consulte la siguiente información.

■ [Impresión desde una impresora que tenga AirPrint activado con Mac](#)



Comprobación del entorno

Primero, compruebe el entorno.

- **Entorno de funcionamiento de AirPrint**
 - iPhone, iPad y iPod touch con la versión de iOS más reciente
 - Mac con la versión más reciente de Mac OS

- **Métodos de conexión**

El dispositivo iOS o Mac y la impresora deben estar conectados a la misma red en LAN o directamente sin el router inalámbrico.

Impresión con AirPrint desde un dispositivo iOS

1. [Asegúrese de que la impresora está encendida.](#)

»»» Nota

- Si se activa la función Encendido automático de la impresora, esta se encenderá automáticamente cuando se reciban los datos de impresión.

2. [Cargue el papel.](#)
3. En las aplicaciones de su dispositivo iOS, púntee en el icono de operación para mostrar las opciones de menú.

La siguiente ilustración es un ejemplo de cuando se imprime desde el navegador web de iPad. Según las aplicaciones o los dispositivos, la pantalla varía.



4. En las opciones de menú, púntee en **Imprimir (Print)**.



5. Seleccione el nombre del modelo desde la **impresora (Printer)** en **Opciones de impresora (Printer Options)**.

»»» Importante

- Algunas aplicaciones no admiten AirPrint, de modo que es posible que no se muestre **Opciones de impresora (Printer Options)**. Si alguna aplicación no le permite usar las opciones de impresora, no podrá imprimir desde esa aplicación.

»» Nota

- La opción **Opciones de impresora (Printer Options)** puede ser distintas según la aplicación que utilice.

6. Si imprime un tipo de archivo con varias páginas, como un archivo PDF, puntee en **Rango (Range)** y luego en **Todas las páginas (All Pages)**, o bien seleccione el rango de páginas que desee imprimir.
7. Para hacer **1 copia (1 Copy)**, puntee en **+** o en **-** para establecer el número de copias deseado.
8. Puntee en **Imprimir (Print)**.

Cuando realice una impresión, la impresora imprimirá aplicando la configuración establecida.

»» Nota

- Conexión LAN inalámbrica:
 - Después de encender la impresora, pueden transcurrir varios minutos hasta que la impresora se comunique a través de la conexión LAN inalámbrica. Asegúrese de que la impresora esté conectada a la LAN inalámbrica e intente imprimir.
 - Si Bonjour está desactivado en la impresora, no se podrá usar AirPrint. Compruebe la configuración LAN de la impresora y active Bonjour.
- Para solucionar otros problemas con AirPrint, consulte la siguiente sección.

■ [No se puede imprimir con AirPrint](#)

Tamaño de papel

Con AirPrint, el tamaño del papel se selecciona automáticamente en función de la aplicación que utilice el dispositivo iOS y de la región en la que se utilice AirPrint.

Cuando se utiliza la aplicación fotográfica, el tamaño de papel por omisión es L en Japón, y 4"x6" o KG en los demás países y regiones.

Cuando se utiliza la aplicación de documentos, el tamaño de papel por omisión es Carta en la región de los EE. UU. y A4 en Japón y Europa.

»» Importante

- El tamaño del papel por omisión será diferente de los que figuran arriba en función del sistema operativo o el dispositivo.

Se recomienda llevar a cabo una impresión de prueba.

- Su aplicación puede ser compatible con varios tamaños de papel.

Comprobación del estado de la impresión

Durante la impresión, aparece el icono de **Centro de impresión (Print Center)** en la lista de aplicaciones usadas recientemente; puede usarlo para comprobar cómo progresa la impresión.

Pulse dos veces el botón Inicio del dispositivo iOS para establecer el modo **Multitarea (Multitasking)**. A continuación, desplácese hacia la derecha para mostrar el icono del **Centro de impresión (Print Center)** y un **Resumen de la impresión (Print Summary)**.

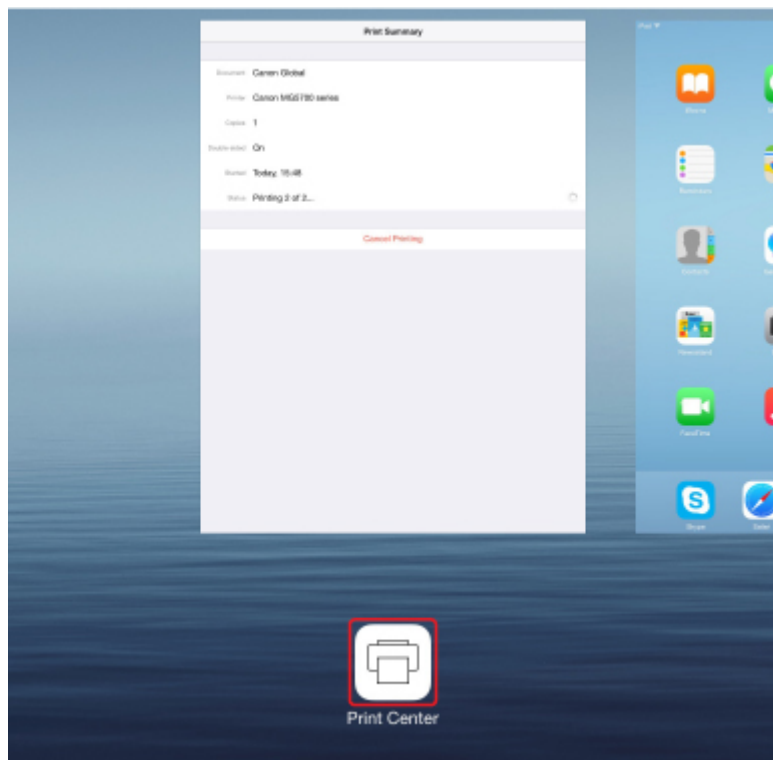

Eliminación de un trabajo de impresión

Para eliminar un trabajo de impresión con AirPrint, utilice uno de estos métodos:

- En la impresora: Utilice el botón **Parar (Stop)** para cancelar el trabajo de impresión.
- Desde un dispositivo iOS: Pulse el botón Inicio en el dispositivo iOS dos veces para establecer el modo **Multitarea (Multitasking)** y, después, deslice el dedo a la derecha. Puntee el icono del **Centro de impresión (Print Center)** para visualizar un **Resumen de la impresión (Print Summary)**. Puntee el trabajo de impresión que desee cancelar y puntee **Cancelar impresión (Cancel Printing)**.

Uso de la impresora con conexión directa

La conexión directa le permite imprimir mediante una conexión inalámbrica de la impresora a un dispositivo como un teléfono inteligente o una tableta en un entorno en el que no hay ningún router inalámbrico. Además, podrá conectar la impresora a un dispositivo sin router inalámbrico aunque haya alguno disponible.

En esta sección se describen las siguientes operaciones para la conexión directa.

- Cambio de la configuración de la impresora y el dispositivo y conexión inalámbrica entre ellos
■ [Preparación para la conexión directa](#)
- Impresión desde el dispositivo conectado a la impresora
■ [Impresión mediante conexión directa](#)
- Finalización de la conexión directa y definición de la configuración de la impresora para un uso normal
■ [Finalización de la conexión directa](#)
- Cambio de la configuración para la conexión directa
■ [Cambio de la configuración de la conexión directa](#)

►►► Importante

- Este elemento de configuración es para el administrador. Es necesario disponer de la contraseña del administrador para modificar la configuración.
- Antes de utilizar la impresora con conexión directa, compruebe las restricciones de uso y establezca la impresora en conexión directa.

■ [Restricciones](#)

Preparación para la conexión directa

Cambie la configuración que se describe a continuación a fin de prepararse para la conexión directa.

■ [Cambio de la configuración de la impresora](#)

■ [Cambio de la configuración de un dispositivo de comunicación inalámbrica y conexión de dicho dispositivo a la impresora](#)

• Cambio de la configuración de la impresora

1. [Asegúrese de que la impresora está encendida.](#)



2. Seleccione **Configuración de LAN (LAN settings)** en la pantalla de inicio.

■ [LCD y panel de control](#)

Si ha especificado la contraseña del administrador, introdúzcala.

3. Utilice el botón ▲▼ para seleccionar **Cambiar LAN (Change LAN)** y pulse el botón **OK**.
4. Utilice el botón ▲▼ para seleccionar **Activar conexión directa (Activate direct connect.)** y pulse el botón **OK**.
5. Utilice el botón ▲▼ para seleccionar **Sí (Yes)** y pulse el botón **OK**.

Aparecerá el identificador (SSID) para la conexión directa.

Cuando un dispositivo detecta la impresora, el dispositivo detecta la impresora según el identificador (SSID).

»»» Nota

- Si pulsa el botón ▲▼ para seleccionar **Detalles (Details)**, aparecerán los elementos siguientes.
 - Configuración de seguridad
 - Contraseña
 - Nombre del equipo que aparece en un dispositivo compatible con Wi-Fi Direct

Es necesario introducir una contraseña al conectar un dispositivo a la impresora. En función del dispositivo que utilice, no se requiere ninguna contraseña.

Al conectar un dispositivo compatible con Wi-Fi Direct a la impresora, seleccione el nombre del dispositivo que aparece en la pantalla LCD de su dispositivo.

- El identificador (SSID) y la configuración de seguridad se especifican automáticamente. Para actualizarlos, consulte las instrucciones a continuación.

■ [Cambio de la configuración de la conexión directa](#)

6. Utilice el botón ▲▼ para seleccionar **OK** y pulse el botón **OK**.

Se activará la conexión directa y se podrá conectar el dispositivo de comunicación inalámbrica a la impresora de forma inalámbrica.

- **Cambio de la configuración de un dispositivo de comunicación inalámbrica y conexión de dicho dispositivo a la impresora**

»»» Nota

- Antes de conectar un dispositivo, se recomienda comprobar el identificador (SSID) y la contraseña para la conexión directa.

Para comprobar el identificador (SSID) y la contraseña, visualícelos en el panel de control de la impresora o imprima la información de configuración de red de la impresora.

■ [Configuración de LAN \(opción para administradores\)](#)

■ [Impresión de la configuración de red](#)

1. Active la comunicación inalámbrica en su dispositivo.

Habilite "Wi-Fi" en el menú de "configuración" de su dispositivo.

Para obtener más información sobre cómo activar la comunicación inalámbrica, consulte el manual de instrucciones del dispositivo.

2. Seleccione "DIRECT-XXXX-PRO-YYYYseries" ("XXXX" representa caracteres alfanuméricos y "YYYY" representa números) en la lista que se muestra en el dispositivo.
3. Introduzca la contraseña.

El dispositivo se conectará a la impresora.

»»» Nota

- En función del dispositivo de comunicación inalámbrica que utilice, puede que sea necesario introducir una contraseña para conectar un dispositivo a la impresora mediante una LAN inalámbrica. Introduzca la contraseña especificada para la impresora.
- Si el dispositivo compatible con Wi-Fi Direct está definido para priorizar mediante Wi-Fi Direct y se está conectando a la impresora, la impresora mostrará una pantalla de confirmación en la que se le solicitará que permita al dispositivo conectarse a la impresora.

Asegúrese de que el nombre que figura en la pantalla LCD coincide con el del dispositivo de comunicación inalámbrica, seleccione **Sí (Yes)** y, a continuación, pulse el botón **OK**.

Impresión mediante conexión directa

Conecte un dispositivo y la impresora con conexión directa y comience a imprimir desde el dispositivo.

»»» Nota

- Para obtener más información sobre la impresión desde un dispositivo por la LAN inalámbrica, consulte el manual de instrucciones del dispositivo o de la aplicación.

Finalización de la conexión directa

En entornos en los que la impresora suele estar conectada al ordenador mediante la LAN inalámbrica, configure la impresora para la conexión de LAN inalámbrica según el procedimiento que se indica a continuación cuando haya terminado de utilizar la impresora con conexión directa de forma temporal.

1. Seleccione  **Configuración de LAN (LAN settings)** en la pantalla de inicio.
[■ LCD y panel de control](#)
Si ha especificado la contraseña del administrador, introdúzcala.
2. Utilice el botón ▲▼ para seleccionar **Cambiar LAN (Change LAN)** y pulse el botón **OK**.
3. Utilice el botón ▲▼ para seleccionar **Activar LAN inalámbrica (Activate wireless LAN)** y pulse el botón **OK**.
Si no utiliza la impresora en la LAN inalámbrica, seleccione **Activar LAN cableada (Activate wired LAN)** o **Desactivar LAN (Disable LAN)**.

Cambio de la configuración de la conexión directa

Cambie la configuración para la conexión directa mediante el siguiente procedimiento.

1. [Asegúrese de que la impresora está encendida.](#)
2. Seleccione  **Varias configuraciones (Various settings)** en la pantalla INICIO.
[■ LCD y panel de control](#)
3. Utilice los botones ▲▼ para seleccionar **Configuración de dispositivo (Device settings)** y pulse el botón **OK**.
4. Utilice los botones ▲▼ para seleccionar **Configuración de LAN (LAN settings)** y pulse el botón **OK**.
Si ha especificado la contraseña del administrador, introdúzcala.

5. Utilice los botones ▲▼ para seleccionar **Otra configuración (Other settings)** y pulse el botón **OK**.
6. Utilice el botón ▲▼ para seleccionar **Config. conexión directa (Direct connection settings)** y pulse el botón **OK**.
7. Utilice el botón ▲▼ para seleccionar un elemento de configuración y pulse **OK**.

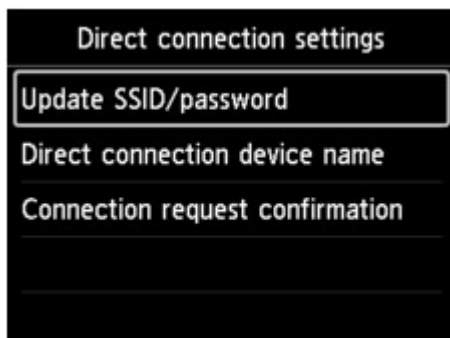

Actualizar SSID/contraseña (Update SSID/password)

Actualice el identificador (SSID) y la contraseña para la conexión directa.

Cuando aparezca la página de confirmación, seleccione **Sí (Yes)** y pulse el botón **OK** para actualizar el identificador (SSID) y la contraseña.

Para comprobar la configuración de seguridad y la contraseña actualizada, utilice el botón ▲▼ para seleccionar **Detalles (Details)** y pulse el botón **OK**. A continuación, seleccione **Sí (Yes)** en la pantalla que aparece a continuación y pulse el botón **OK**.

Nombre disp. conexión directa (Direct connection device name)

Cambie el nombre de la impresora que aparece en el dispositivo compatible con Wi-Fi Direct.

Al pulsar el botón **OK**, se muestra la pantalla para especificar el nombre del dispositivo.

Siga el procedimiento que se indica a continuación para cambiar el nombre.

1. Pulse el botón **OK**.
2. Introduzca el nombre del dispositivo (hasta 32 caracteres).
3. Utilice los botones ▲▼◀▶ para seleccionar **OK** y pulse el botón **OK**.
4. Pulse el botón **OK** para finalizar la introducción del nombre del dispositivo.

Confirmación solicitud conexión (Connection request confirmation)

Modifique la configuración de la pantalla de confirmación cuando se esté conectando un dispositivo compatible con Wi-Fi Direct a la impresora.

Al pulsar el botón **OK**, se muestra la pantalla de confirmación. Si desea que la impresora muestre una pantalla en la que le informe de que hay un dispositivo Wi-Fi Direct conectándose a la impresora, seleccione **Sí (Yes)** y pulse el botón **OK**.

►►► Importante

- Para evitar que se produzca un acceso no autorizado, se recomienda mantener esta configuración en su valor predeterminado.

Tras finalizar la configuración, la impresora vuelve a la pantalla **Config. conexión directa (Direct connection settings)**.

8. Pulse el botón **INICIO (HOME)**.

Se mostrará la pantalla INICIO.

»» Nota

- Si modifica la configuración de conexión directa de la impresora, también modificará la configuración del router inalámbrico del dispositivo.

Impresión mediante un servicio web

- ▶ **Uso de PIXMA/MAXIFY Cloud Link**
- ▶ **Impresión con Google Cloud Print**

Uso de PIXMA/MAXIFY Cloud Link

Al usar PIXMA/MAXIFY Cloud Link, puede conectar la impresora a un servicio en la nube, como CANON IMAGE GATEWAY, Evernote o Twitter, así como utilizar las siguientes funciones sin utilizar un ordenador:

- Imprimir imágenes desde un servicio para compartir imágenes
- Imprimir documentos desde un servicio de gestión de datos
- Guardar imágenes escaneadas en un servicio de gestión de datos.
- Utilizar Twitter para informar sobre el estado de la impresora, como, por ejemplo, sobre la falta de papel o niveles de tinta bajos.

Además, puede utilizar varias funciones añadiendo y registrando aplicaciones que están vinculadas con varios servicios en la nube.

■ Utilización de PIXMA/MAXIFY Cloud Link desde la impresora

■ [Uso de PIXMA/MAXIFY Cloud Link desde su teléfono inteligente, tableta u ordenador](#)



»»» Importante

- En determinados países, es posible que PIXMA/MAXIFY Cloud Link no esté disponible o que las aplicaciones disponibles sean distintas.
- Hay que tener una cuenta para utilizar algunas aplicaciones. En el caso de esas aplicaciones, configure una cuenta de antemano.
- Para averiguar qué modelos admiten PIXMA/MAXIFY Cloud Link, compruebe la página de inicio de Canon.
- La visualización de la pantalla podría cambiar sin previo aviso.

Impresión con Google Cloud Print

La impresora es compatible con Google Cloud Print™ (Google Cloud Print es un servicio con tecnología de Google Inc.).

Si utiliza Google Cloud Print, podrá imprimir desde cualquier sitio con aplicaciones o servicios que admitan Google Cloud Print.

Impresión y envío de datos de impresión mediante Internet



Cuando registre la impresora en Google Cloud Print, podrá imprimir desde aplicaciones o servicios compatibles con Google Cloud Print sin necesidad de estar conectado a Internet.

Impresión y envío de datos de impresión sin acceso a Internet



►►► Importante

- Esta función quizás no esté disponible en función del país o la región donde reside.
- Para usar Google Cloud Print, necesita crear una cuenta de Google y registrar la impresora con Google Cloud Print previamente.

Además, para registrar la impresora, eliminarla e imprimir con Google Cloud Print, hace falta una conexión LAN con la impresora y una conexión a internet. Conlleva los gastos de conexión a Internet.

1. [Creación de una cuenta de Google](#)
2. [Registro de la impresora con Google Cloud Print](#)
3. [Impresión desde un ordenador o teléfono inteligente con Google Cloud Print](#)

►►► Importante

- Cuando cambie el propietario de la impresora, elimine su registro de Google Cloud Print.

■ [Eliminación de impresoras de Google Cloud Print](#)

Para eliminar la impresora de Google Cloud Print, hace falta una conexión LAN con la impresora y una conexión a Internet. Conlleva los gastos de conexión a Internet.

Impresión mediante el panel de control

- ▶ **Impresión de plantillas, como papel rayado o gráfico**

Impresión de plantillas, como papel rayado o gráfico

Puede imprimir una plantilla de papel rayado, papel gráfico, papel pautado, etc. en papel normal.

■ [Formularios de plantillas imprimibles](#)

■ [Impresión de formularios de plantillas](#)

Formularios de plantillas imprimibles

Las siguientes plantillas están disponibles:

• Papel rayado



Se puede seleccionar tres formatos de espacio de líneas.

Imprima en papel normal de tamaño A4 o Carta.

Configuración en la pantalla LCD:

- **Papel rayado 1 (8 mm) (Notebook paper 1 (8 mm))**
- **Papel rayado 2 (7 mm) (Notebook paper 2 (7 mm))**
- **Papel rayado 3 (6 mm) (Notebook paper 3 (6 mm))**

• Papel gráfico



Se puede seleccionar dos tamaños de cuadrados.

Imprima en papel normal de tamaño A2, A3, A4 o Carta.

Configuración en la pantalla LCD:

- **Papel gráfico 1 (5 mm) (Graph paper 1 (5 mm grid))**
- **Papel gráfico 2 (3 mm) (Graph paper 2 (3 mm grid))**
- **Papel gráfico 3 (1 mm) (Graph paper 3 (1 mm grid))**
- **Papel gráfico 4 (5 cm) (Graph paper 4 (5 cm grid))**

• Lista comprobación



Se puede imprimir un bloc de notas con listas de comprobación.

Imprima en papel normal de tamaño A4, B5 o Carta.

Configuración en la pantalla LCD:

Lista comprobación (Checklist)

• Papel pautado



Se puede imprimir papel pautado con 10 o 12 pentagramas.

Imprima en papel normal de tamaño A4, B5 o Carta.

Configuración en la pantalla LCD:

- **Papel pautado 1 (10 pent.) (Staff paper 1 (10 staves))**
- **Papel pautado 2 (12 pent.) (Staff paper 2 (12 staves))**

- **Papel manuscrito**



Se puede imprimir papel manuscrito.

Imprima en papel normal de tamaño A4, B5 o Carta.

Configuración en la pantalla LCD:

Papel manuscrito (3 lín.) (Handwriting paper (3 lines))

- **Programa semanal**

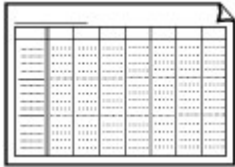

Se puede imprimir un formulario de calendario semanal.

Imprima en papel normal de tamaño A4, B5 o Carta.

Configuración en la pantalla LCD:

Programa semanal (vertical) (Weekly schedule (vertical))

- **Programa mensual**

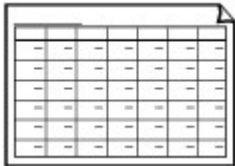

Se puede imprimir un formulario de calendario mensual.

Imprima en papel normal de tamaño A4, B5 o Carta.

Configuración en la pantalla LCD:

Programa mensual (calend.) (Monthly schedule(calendar))

Impresión de formularios de plantillas

Imprima los formularios de plantilla siguiendo el procedimiento que se indica a continuación.

1. [Asegúrese de que la impresora está encendida.](#)

2. [Cargue papel normal.](#)

3. Seleccione  **Impresión de plantilla (Template print)** en la pantalla de inicio.

 [LCD y panel de control](#)

4. Utilice el botón ▲▼ para seleccionar la plantilla que desee imprimir y pulse el botón **OK**.

 [Formularios de plantillas imprimibles](#)

5. Utilice el botón ▲▼ para especificar el número de copias y pulse el botón **OK**.

6. Utilice el botón ▲▼ para seleccionar un tamaño de papel y pulse el botón **OK**.

La impresora comenzará la impresión.

Impresión desde una cámara digital

- **Impresión de fotografías directamente desde un dispositivo compatible con PictBridge (LAN inalámbrica)**
- **Configuración de impresión de PictBridge (LAN inalámbrica)**

Impresión de fotografías directamente desde un dispositivo compatible con PictBridge (LAN inalámbrica)

Puede conectar un dispositivo compatible con PictBridge (LAN inalámbrica), como una cámara digital, una videocámara digital o un teléfono móvil a la impresora a través de la LAN e imprimir las imágenes grabadas directamente sin necesidad de emplear un ordenador.

Dispositivos conectables:

Dispositivo compatible con PictBridge (LAN inalámbrica)

Formatos de datos de imagen imprimibles:

La impresora admite imágenes* tomadas con cámaras digitales compatibles con el sistema Design rule for Camera File (DCF).

»»» Importante

- Para utilizar esta función es necesario conectar la impresora a una LAN.

»»» Nota

- PictBridge es el estándar que permite imprimir fotografías directamente sin utilizar un ordenador y conectando un dispositivo como, por ejemplo, una cámara digital, videocámara digital o teléfono móvil equipado con cámara.

En este manual, se hace referencia a la impresión PictBridge con conexión LAN inalámbrica como "PictBridge (LAN inalámbrica)."

- Al imprimir fotografías con el dispositivo compatible con PictBridge (LAN inalámbrica) conectado a la impresora, le recomendamos que utilice el adaptador CA que se suministra con el dispositivo. Si utiliza un dispositivo de batería, asegúrese de que está completamente cargado.
- Dependiendo del modelo o la marca del dispositivo, quizás tenga que seleccionar un modo de impresión compatible con PictBridge (LAN inalámbrica) antes de conectar el dispositivo. Tal vez también tenga que encender el dispositivo o seleccionar el modo de reproducción manualmente tras conectar el dispositivo a la impresora.

Realice las operaciones necesarias en el dispositivo compatible con PictBridge (LAN inalámbrica) antes de conectarlo a esta impresora según las instrucciones proporcionadas por el manual de instrucciones del dispositivo.

1. [Asegúrese de que la impresora está encendida.](#)

2. [Cargue el papel.](#)

3. Conecte el dispositivo compatible con PictBridge (LAN inalámbrica) a la impresora.

Detecte la impresora mediante el dispositivo compatible con PictBridge (LAN inalámbrica) y conecte dicho dispositivo compatible con PictBridge (LAN inalámbrica) a la impresora con LAN.

»»» Nota

- Para obtener más información sobre la detección de la impresora, consulte el manual de instrucciones del dispositivo compatible con PictBridge (LAN inalámbrica).

4. Especifique la configuración de impresión, como el tipo de papel y el formato.

Puede realizar la configuración mediante el menú de la pantalla LCD de PictBridge (LAN inalámbrica). Seleccione el tamaño y el tipo de papel que ha cargado en la impresora.

■ [Configuración de un dispositivo compatible con PictBridge \(LAN inalámbrica\)](#)

Si el dispositivo compatible con PictBridge (LAN inalámbrica) no posee un menú de configuración, cambie la configuración desde la impresora.

■ [Configuración en la impresora](#)

▶▶▶ **Nota**

- Al imprimir desde el dispositivo compatible con PictBridge (LAN inalámbrica), defina la calidad de la impresión mediante el panel de control de la impresora. La calidad de impresión no se puede establecer desde el dispositivo compatible con PictBridge (LAN inalámbrica).

5. Inicie la impresión desde su dispositivo compatible con PictBridge (LAN inalámbrica).

Configuración de impresión de PictBridge (LAN inalámbrica)

■■ [Configuración de un dispositivo compatible con PictBridge \(LAN inalámbrica\)](#)

■■ [Configuración en la impresora](#)

Configuración de un dispositivo compatible con PictBridge (LAN inalámbrica)

En esta sección se describe la función PictBridge (LAN inalámbrica) de la impresora. Para obtener información sobre la configuración de impresión en el dispositivo compatible con PictBridge (LAN inalámbrica), consulte las instrucciones suministradas con el manual de instrucciones del dispositivo.

▶▶▶ Nota

- En la siguiente descripción, los nombres de los elementos de configuración se proporcionan según aquéllos utilizados en los dispositivos compatibles con PictBridge (LAN inalámbrica) de la marca Canon. Los nombres de los elementos de configuración pueden ser distintos dependiendo de la marca o modelo de su dispositivo.
- Algunos elementos de configuración que se explican a continuación pueden no estar disponibles en algunos dispositivos. En este caso, se aplica la configuración definida en la impresora. Asimismo, cuando se definen determinados elementos como **Predeterminado (Default)** en un dispositivo compatible con PictBridge (LAN inalámbrica), se aplica la configuración de la impresora correspondiente a dichos elementos.

■■ [Config. impresión PictBridge](#)

Se puede utilizar la siguiente configuración al imprimir desde un dispositivo compatible con PictBridge (LAN inalámbrica).

Tamaño de papel	10 x 15 cm/ 4" x 6", 5" x 7", 20 x 25 cm/ 8" x 10", A4, 8,5" x 11"(Carta), A3, A3+ 13" x 19", A2 * Se puede seleccionar solo en algunos dispositivos compatibles con PictBridge (LAN inalámbrica) de la marca Canon. (Es posible que no se pueda seleccionar dependiendo del dispositivo).
Tipo de papel	<ul style="list-style-type: none">• Por omisión: Papel Fotográfico Plus Semi Brillante SG-201/Fotográfico Pro Brillante LU-101• Foto: Papel Fotográfico Brillo II PP-201• Foto Flash: Fotográfico Profesional Platino PT-101• Normal: Papel normal de tamaño A3, A4 o Carta Quando Tipo de papel (Paper type) se establece en Normal (Plain) , se desactiva la impresión sin bordes aun cuando Diseño (Layout) esté establecido en Sin bordes (Borderless) .
Diseño	Predeterminado (selecciones basadas en la configuración de la impresora), índice, con bordes, sin bordes, 20-up*1, 35-up*2 *1 Con dispositivos compatibles con PictBridge (LAN inalámbrica) de la marca Canon, al seleccionar elementos con la marca "i", se puede imprimir la información de captura (datos Exif) en formato de lista (20-up) o en los márgenes de los datos especificados (1-up). (Puede que no

	<p>esté disponible con algunos dispositivos compatibles con PictBridge [LAN inalámbrica]de la marca Canon.)</p> <p>*2 Impreso en formato de estilo de película de 35 mm (formato de impresión de contactos). Solo está disponible con dispositivos compatibles con PictBridge (LAN inalámbrica) de la marca Canon. (Puede que no esté disponible con algunos dispositivos compatibles con PictBridge (LAN inalámbrica) de la marca Canon).</p>
Fecha + nº de arch.	Predeterminado (Desactivado: no imprimir), Fecha/Nº arch, Ambos, Desactivado
Optimización de imágenes	<p>Predeterminado (selecciones basadas en la configuración de la impresora), Sí (Autocorrección de foto)*1, No, Corrección de ojos rojos*2</p> <p>*1 Se reconocen las escenas o los rostros en las fotografías y se aplica de forma automática la corrección más adecuada a cada una de ellas. Por ejemplo, al imprimir se aclaran las caras de las fotografías tomadas a contraluz. También se analizan las escenas para comprobar si se trata de paisajes, escenas nocturnas, personas, etc. y se corrige automáticamente cada una con el color, el brillo o el contraste más apropiados antes de imprimirlas.</p> <p>*2 Se puede seleccionar solo en algunos dispositivos compatibles con PictBridge (LAN inalámbrica) de la marca Canon. (Es posible que no se pueda seleccionar dependiendo del dispositivo).</p>
Recorte	Predeterminado (Desactivado: sin recorte), Activado (siga la configuración de la cámara), Desactivado

Configuración en la impresora

Puede modificar la configuración de impresión de PictBridge (LAN inalámbrica) desde la pantalla **Config. impresión PictBridge (PictBridge print settings)**. Defina la configuración de la impresora como **Predeterminado (Default)** en el dispositivo compatible con PictBridge (LAN inalámbrica) cuando desee imprimir según la configuración de la impresora.

En esta sección se describe el procedimiento para mostrar la pantalla **Config. impresión PictBridge (PictBridge print settings)**.

1. [Asegúrese de que la impresora está encendida.](#)



2. Seleccione **Varias configuraciones (Various settings)** en la pantalla INICIO.

[LCD y panel de control](#)

3. Utilice los botones ▲▼ para seleccionar **Configuración de dispositivo (Device settings)** y pulse el botón **OK**.
4. Utilice el botón ▲▼ para seleccionar **Config. impresión PictBridge (PictBridge print settings)** y pulse el botón **OK**.
5. Compruebe el mensaje que aparezca y pulse el botón **OK**.

Aparecerá la pantalla **Config. impresión PictBridge (PictBridge print settings)**.

Para obtener más información sobre los elementos de configuración:

[Config. impresión PictBridge](#)

Software para Windows

► **Controlador de impresora**

- Descripción del controlador de impresora
- Descripción de controlador de impresora
- Actualización del controlador de impresora
- Cómo compartir la impresora en una red

► **Impresión mediante el software de la aplicación Canon**

- Guía de My Image Garden
- Guía de Print Studio Pro
- Guía de impresión de fotografía digital
- Guía de Quick Utility Toolbox
- Guía de Media Configuration Tool
- Guía de Device Management Console
- Guía de Accounting Manager

Controlador de impresora

- ▶ **Descripción del controlador de impresora**
- ▶ **Descripción de controlador de impresora**
- ▶ **Actualización del controlador de impresora**
- ▶ **Cómo compartir la impresora en una red**

Descripción del controlador de impresora

- ▶ **Controlador de impresora Canon IJ**
- ▶ **Cómo abrir la ventana de configuración del controlador de impresora**
- ▶ **Cambio de las opciones de impresión**
- ▶ **Registro de un perfil de impresión utilizado con frecuencia**
- ▶ **Cambio de la configuración de la impresora desde el ordenador (Windows)**
- ▶ **Estado del monitor Canon IJ**
- ▶ **Comprobación del estado de su ordenador**
- ▶ **Vista preliminar de Canon IJ**
- ▶ **Eliminación de un trabajo de impresión no deseado**
- ▶ **Instrucciones de uso (controlador de impresora)**

Controlador de impresora Canon IJ

El controlador de impresora Canon IJ (se llamará controlador de impresora abajo) es un software que se instala en el ordenador para imprimir datos con esta impresora.

El controlador de impresora convierte los datos creados por el software de la aplicación en datos que la impresora es capaz de entender, y envía a la impresora la información ya convertida.

Dado que los distintos modelos son compatibles con distintos formatos de datos de impresión, es necesario el controlador de impresora específico para el modelo que se utiliza.

Tipos de controlador de impresora

En Windows Vista SP1 o posterior, puede instalar el controlador de impresora XPS además del controlador de impresora habitual.

El controlador de impresora XPS es adecuado para imprimir desde un software de aplicación compatible con la impresión XPS.

►►► Importante

- Para utilizar el controlador de impresora XPS, el controlador de impresora estándar ya debe estar instalado en el ordenador.

Instalación del controlador de impresora

- Para instalar el controlador de impresora habitual, cargue el CD-ROM de instalación que se suministra con la impresora y, a continuación, instale el controlador desde **Volver a iniciar la instalación (Start Setup Again)**.
- Para instalar el controlador de impresora XPS, cargue el CD-ROM de instalación que se suministra con la impresora y, a continuación, seleccione **Controlador XPS (XPS Driver)** en **Agregar software (Add Software)**.

Especificación del controlador de impresora

Para especificar el controlador de impresora, abra el cuadro de diálogo **Imprimir (Print)** del software de aplicación que esté utilizando y seleccione "XXX" (donde "XXX" es el nombre de su modelo) para especificar el controlador de impresora habitual o seleccione "XXX XPS" (donde "XXX" es el nombre de su modelo) para especificar el controlador de impresora XPS.

Visualización del Manual desde el controlador de impresora

Para mostrar una descripción de una ficha en la ventana de configuración del controlador de impresora, haga clic en el botón **Ayuda (Help)** que se encuentra en la ficha.

Tema relacionado

- [Cómo abrir la ventana de configuración del controlador de impresora](#)

Cómo abrir la ventana de configuración del controlador de impresora

Puede visualizar la ventana de configuración del controlador de la impresora desde la aplicación de software en uso o desde el icono de impresora.

Apertura de la ventana de configuración del controlador de impresora mediante el software de la aplicación

Siga el procedimiento que se expone a continuación para configurar el perfil de impresión al imprimir.

1. Seleccione el comando que se vaya a ejecutar al imprimir en el software de aplicación

En general, seleccione **Imprimir (Print)** en el menú **Archivo (File)** para abrir el cuadro de diálogo **Imprimir (Print)**.

2. Seleccione el nombre del modelo de la impresora y haga clic en el botón **Preferencias (Preferences)** (o **Propiedades (Properties)**)

Aparecerá la ventana de configuración del controlador de impresora.

»» Nota

- En función del software de aplicación que utilice, los nombres de comando o de menú pueden variar, y puede que haya más pasos. Para obtener más detalles, consulte el manual del usuario del software de aplicación.

Abrir la ventana de configuración del controlador de impresora desde el icono de impresora

Siga el procedimiento que se expone a continuación para llevar a cabo las operaciones de mantenimiento de la impresora, como la limpieza de los cabezales de impresión, o para configurar un perfil de impresión común para todo el software de aplicación.

1. Seleccione como se describe a continuación:

- Si está utilizando Windows 8.1 o Windows 8, desde los accesos del Escritorio, seleccione **Configuración (Settings)** -> **Panel de control (Control Panel)** -> **Hardware y sonido (Hardware and Sound)** -> **Dispositivos e impresoras (Devices and Printers)**.
- Si utiliza Windows 7, seleccione el menú **Inicio (Start)** -> **Dispositivos e impresoras (Devices and Printers)**.
- Si utiliza Windows Vista, seleccione el menú **Inicio (Start)** -> **Panel de control (Control Panel)** -> **Hardware y sonido (Hardware and Sound)** -> **Impresoras (Printers)**.

2. Haga clic con el botón secundario en el icono del nombre del modelo de la impresora y, a continuación, seleccione **Preferencias de impresión (Printing preferences)** en el menú que aparezca

Aparecerá la ventana de configuración del controlador de impresora.

»» Importante

- Al abrir la ventana de configuración del controlador de impresora mediante **Propiedades de la impresora** (Windows 8.1, Windows 8, Windows 7) o **Propiedades (Properties)** (Windows

Vista), se muestran las fichas relacionadas con las funciones de Windows, como la ficha **Puertos (Ports)** (o **Avanzado (Advanced)**). Estas pestañas no aparecen cuando la apertura se realiza desde **Preferencias de impresión (Printing preferences)** o el software de aplicación. Para obtener información sobre las funciones de Windows, consulte el manual del usuario de Windows.

Cambio de las opciones de impresión

Se puede cambiar la configuración detallada del controlador de impresora para los datos de impresión enviados desde un software de aplicación.

Marque esta casilla de verificación si se recorta parte de los datos de imagen, varía la fuente de papel durante la impresión respecto de la configuración del controlador o se produce un error de impresión.

El procedimiento que debe seguirse para cambiar las opciones de impresión es el siguiente:

1. Abra la [ventana de configuración del controlador de impresora](#)
2. Haga clic en **Opciones de impresión... (Print Options...)** en la ficha **Configurar página (Page Setup)**

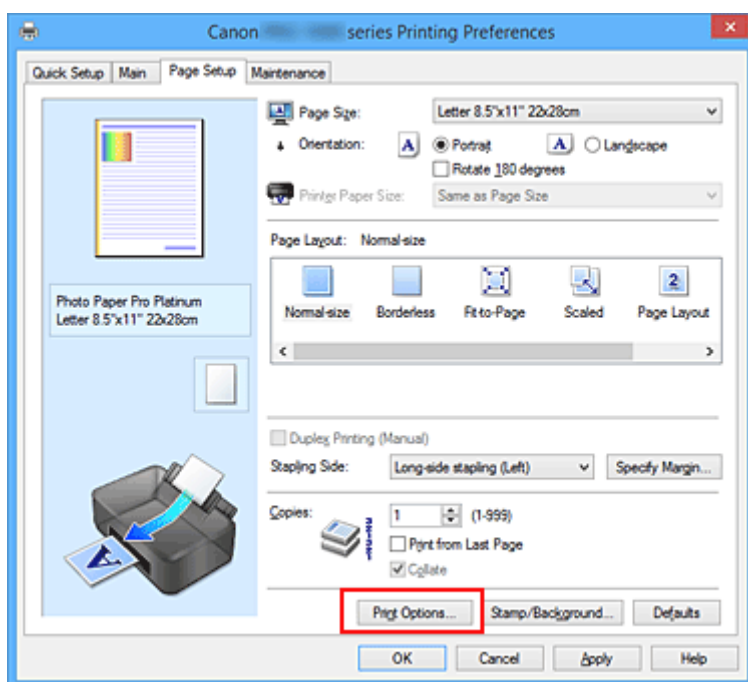

Se abre el cuadro de diálogo **Opciones de impresión (Print Options)**.

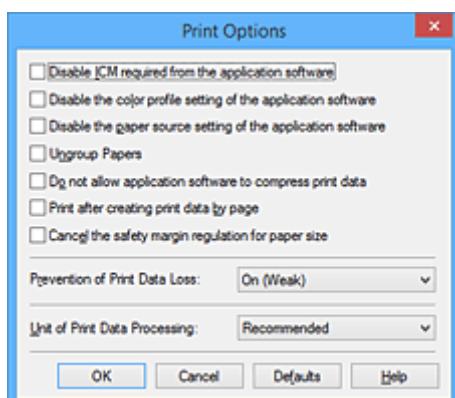

»»» Nota

- Si utiliza el controlador de impresora XPS, las funciones disponibles serán distintas.

3. Cambie la configuración individual

Si es necesario, modifique la configuración de cada elemento y, a continuación, haga clic en **Aceptar (OK)**.

Aparecerá de nuevo la ficha **Configurar página (Page Setup)**.

Registro de un perfil de impresión utilizado con frecuencia

Puede registrar un perfil de impresión que utilice con frecuencia en **Configuraciones más utilizadas (Commonly Used Settings)** de la ficha **Configuración rápida (Quick Setup)**. En cualquier momento se pueden borrar los perfiles de impresión innecesarios.

El procedimiento para registrar un perfil de impresión es el siguiente:

Registro de un perfil de impresión

1. Abra la [ventana de configuración del controlador de impresora](#)

2. Establezca los elementos necesarios

En **Configuraciones más utilizadas (Commonly Used Settings)** de la ficha **Configuración rápida (Quick Setup)**, seleccione el perfil de impresión que desee utilizar y, en caso necesario, modifique la configuración de **Funciones adicionales (Additional Features)**.

También puede registrar los elementos necesarios en las fichas **Principal (Main)**, y **Configurar página (Page Setup)**.

3. Haga clic en **Guardar... (Save...)**

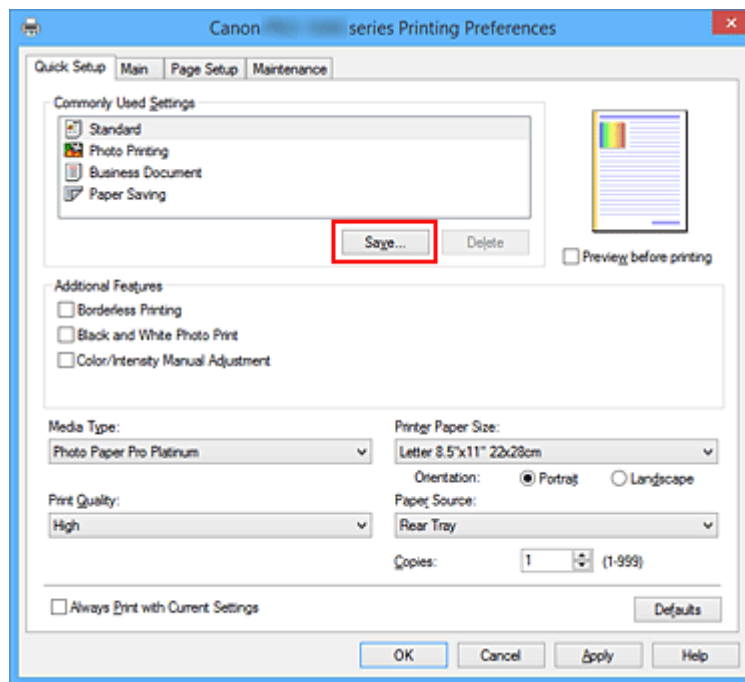

Se abrirá el cuadro de diálogo **Guardar configuraciones más utilizadas (Save Commonly Used Settings)**.



4. Guarde la configuración

Introduzca un nombre en el campo **Nombre (Name)**. En caso necesario, haga clic en **Opciones... (Options...)**, establezca los elementos y haga clic en **Aceptar (OK)**.

En el cuadro de diálogo **Guardar configuraciones más utilizadas (Save Commonly Used Settings)** haga clic en **Aceptar (OK)** para guardar la configuración de impresión y vuelva a la ficha **Configuración rápida (Quick Setup)**.

El nombre y el icono aparecen en **Configuraciones más utilizadas (Commonly Used Settings)**.

»»» Importante

- Para guardar el tamaño de página, la orientación y el número de copias establecidos en cada hoja, haga clic en **Opciones... (Options...)** y compruebe cada elemento.

»»» Nota

- Cuando instale de nuevo el controlador de impresora o actualice su versión, la configuración de impresión ya registrada se eliminará de **Configuraciones más utilizadas (Commonly Used Settings)**.

La configuración de impresión registrada no se puede guardar ni conservar. Si se elimina un perfil, vuelva a registrar la configuración de impresión.

Eliminación de perfiles de impresión innecesarios

1. Seleccione el perfil de impresión que se va a eliminar

Elija el perfil de impresión que desee eliminar en la lista **Configuraciones más utilizadas (Commonly Used Settings)** de la ficha **Configuración rápida (Quick Setup)**.

2. Elimine el perfil de impresión

Haga clic en **Eliminar (Delete)**. Cuando aparezca el mensaje de confirmación, haga clic en **Aceptar (OK)**.

El perfil de impresión seleccionado se eliminará de la lista **Configuraciones más utilizadas (Commonly Used Settings)**.

»»» Nota

- No se puede borrar los perfiles de impresión registrados en la configuración inicial.

Cambio de la configuración de la impresora desde el ordenador (Windows)

- **Actualización de la información del soporte en el controlador de impresora**
- **Gestión del encendido de la Impresora**
- **Reducción del ruido de la Impresora**
- **Cambio del modo de funcionamiento de la Impresora**
- **Configuración de la información de cuenta**

Actualización de la información del soporte en el controlador de impresora

Esta función permite obtener la última información sobre el soporte desde la impresora y actualizar la información del soporte en el controlador de la impresora.

Cuando se actualice la información del soporte, el soporte que se muestra para **Tipo de soporte (Media Type)** en la ficha **Principal (Main)** se actualiza con la información más reciente.

El procedimiento para actualizar la información de un soporte se muestra a continuación.



Actualizar información de soporte (Update Media Information)

1. Abra la pantalla de configuración del controlador de impresora.
2. En la ficha **Mantenimiento (Maintenance)**, haga clic en **Actualizar información de soporte (Update Media Information)**

Aparece el cuadro de diálogo **Actualizar información de soporte (Update Media Information)**. Si la información del controlador no se puede actualizar correctamente, haga clic en **Elementos iniciales de revisión (Initial Check Items)** y compruebe el contenido que se muestra.

3. Compruebe que la información de tipos de papel se ha actualizado

Siguiendo las instrucciones del cuadro de diálogo, compruebe que la impresora esté encendida y haga clic en **Ejecutar (Execute)**.

Después de comprobar si hay que actualizar la información del soporte de la impresora, se mostrará un mensaje.

Si la información del soporte de la impresora está actualizada, haga clic en **Aceptar (OK)** y termine la actualización de la información del soporte.

Si hay que actualizar la información, siga estos pasos:

4. Actualización de la información del soporte

Cuando aparezca el mensaje de confirmación, haga clic en **Aceptar (OK)**.

Se actualizará la información del soporte del controlador de la impresora.

►►► Importante

- La información del soporte puede tardar cierto tiempo en actualizarse.

5. Finalización de la actualización de la información del soporte

Cuando aparezca el mensaje de confirmación, haga clic en **Aceptar (OK)**.

La información sobre el soporte se actualizará.

►►► Importante

- Reinicie el controlador de impresora después de actualizar la información del soporte.
- No cambie la información del soporte en la impresora mientras esté actualizando la información del soporte en el controlador.

»» Importante

- Asegúrese de que un usuario con privilegios administrativos lleve a cabo la actualización de la información del soporte.

Los usuarios que no sean administradores pueden comprobar si hay que actualizar la información de los soportes, pero no pueden realizar la actualización en sí.

- Si se agregan, eliminan o editan soportes usando las herramientas administrativas (Media Configuration Tool) pero no actualiza la información del soporte, se pueden producir errores.

Gestión del encendido de la Impresora

Esta función permite gestionar la alimentación de la impresora desde el controlador de ésta.

El procedimiento que debe seguirse para gestionar la alimentación de la impresora es el siguiente:



Apagar la impresora (Power Off)

La función **Apagar la impresora (Power Off)** permite apagar la impresora. Si la utiliza, no podrá encender la impresora desde el controlador de impresora.

1. Abra la [ventana de configuración del controlador de impresora](#)
2. Ejecute la función de apagado

Haga clic en **Apagar la impresora (Power Off)** de la ficha **Mantenimiento (Maintenance)**. Cuando aparezca el mensaje de confirmación, haga clic en **Aceptar (OK)**.

La impresora se apagará y volverá a aparecer la ficha **Mantenimiento (Maintenance)**.



Encendido automático (Auto Power)

El **Encendido automático (Auto Power)** le permite establecer el **Encendido automático (Auto Power On)** y el **Apagado automático (Auto Power Off)**.

La función **Encendido automático (Auto Power On)** enciende automáticamente la impresora cuando se reciben datos de impresión.

La función **Apagado automático (Auto Power Off)** apaga automáticamente la impresora cuando no hay operaciones del controlador de la impresora o de la impresora durante un periodo determinado.

1. Abra la [ventana de configuración del controlador de impresora](#)
2. Asegúrese de que la impresora está encendida y, a continuación, haga clic en **Encendido automático (Auto Power)** en la ficha **Mantenimiento (Maintenance)**

Aparecerá el cuadro de diálogo **Configuración de encendido automático (Auto Power Settings)**.

»»» Nota

- Si la impresora está apagada o si la comunicación entre la impresora y el ordenador está desactivada, quizás aparezca un mensaje de error indicando que el ordenador no puede obtener el estado de la impresora.
Si así ocurre, haga clic en **Aceptar (OK)** para mostrar la configuración más reciente especificada en el ordenador.

3. Si es necesario, realice las siguientes configuraciones:

Encendido automático (Auto Power On)

Al especificar **Activar (Enable)** en la lista, se encenderá la impresora cuando reciba datos de impresión.

Apagado automático (Auto Power Off)

Especifique el tiempo en la lista. Si transcurre ese tiempo sin ninguna operación en el controlador de impresora ni en la impresora, la impresora se apagará automáticamente.

4. Aplique la configuración

Haga clic en **Aceptar (OK)**. Cuando aparezca el mensaje de confirmación, haga clic en **Aceptar (OK)**.

Se volverá a mostrar la ficha **Mantenimiento (Maintenance)**.

En lo sucesivo, la configuración estará activada. Si desea desactivar esta función, seleccione **Desactivar (Disable)** en la lista siguiendo el mismo procedimiento.

»» Nota

- Cuando la impresora está desactivada, el mensaje del monitor de estado de Canon IJ varía en función de la configuración de **Encendido automático (Auto Power On)**.
Cuando la configuración es **Activar (Enable)**, se muestra "La impresora se encuentra en espera".
Cuando la configuración es **Desactivar (Disable)**, se muestra "La impresora está desactivada".

»» Importante

- Si conecta esta impresora a una red y la utiliza, puede definir **Apagado automático (Auto Power Off)** pero la corriente no se apagará automáticamente.

Reducción del ruido de la Impresora

La función de silencio le permite reducir el ruido de funcionamiento de esta impresora. Selecciónela cuando desee reducir el ruido de la impresora durante la noche, etc.

Esta función puede disminuir la velocidad de impresión.

El procedimiento que debe seguirse para utilizar el modo silencioso es el siguiente:



Configuración silenciosa (Quiet Settings)

1. Abra la [ventana de configuración del controlador de impresora](#)
2. Haga clic en **Configuración silenciosa (Quiet Settings)**, en la ficha **Mantenimiento (Maintenance)**

Se abrirá el cuadro de diálogo **Configuración silenciosa (Quiet Settings)**.

»» Nota

- Si la impresora está apagada o si la comunicación entre la impresora y el ordenador está desactivada, quizás aparezca un mensaje de error indicando que el ordenador no puede obtener el estado de la impresora.

3. Establezca el modo silencioso

Si es necesario, especifique uno de los siguientes elementos:

No utilizar el modo silencioso (Do not use quiet mode)

Seleccione esta opción si desea utilizar la impresora con el volumen del ruido de funcionamiento normal.

Utilizar siempre el modo silencioso (Always use quiet mode)

Seleccione esta opción para reducir el ruido de funcionamiento de la impresora.

Utilizar el modo silencioso durante las horas especificadas (Use quiet mode during specified hours)

Seleccione esta opción para reducir el ruido de funcionamiento de la impresora durante un determinado período de tiempo.

Establezca los valores para la **Hora de inicio (Start time)** y la **Hora de finalización (End time)** del modo silencioso que desee que se active. Si ambos se establecen a la misma hora, el modo silencioso no funcionará.

»» Importante

- Puede configurar el modo silencioso desde el panel de control de la impresora o desde el controlador de impresora.
Con independencia de la forma de configurar el modo silencioso, este modo se aplica cuando se realizan operaciones desde el panel de control de la impresora o cuando se imprime desde el equipo.
- Si especifica una hora para **Utilizar el modo silencioso durante las horas especificadas (Use quiet mode during specified hours)**, el modo silencioso no se aplicará a las operaciones que se realicen directamente desde la impresora (impresión directa, etc.).

4. Aplique la configuración

Asegúrese de que la impresora está encendida y haga clic en **Aceptar (OK)**.

Haga clic en **Aceptar (OK)** cuando aparezca el mensaje de confirmación.

A partir de este momento se activará la configuración.

»» Nota

- Puede que el efecto del modo silencioso sea menor dependiendo de la fuente de papel y de la configuración de la calidad de impresión.

Cambio del modo de funcionamiento de la Impresora

En caso necesario, cambie entre los distintos modos de funcionamiento de la impresora.

El procedimiento de **Configuración personalizada (Custom Settings)** es el siguiente:



Configuración personalizada (Custom Settings)

1. Abra la [ventana de configuración del controlador de impresora](#)
2. Asegúrese de que la impresora está encendida y, a continuación, haga clic en **Configuración personalizada (Custom Settings)** en la ficha **Mantenimiento (Maintenance)**

Se abrirá el cuadro de diálogo **Configuración personalizada (Custom Settings)**.

»» Nota

- Si la impresora está apagada o si la comunicación entre la impresora y el ordenador está desactivada, quizás aparezca un mensaje de error indicando que el ordenador no puede obtener el estado de la impresora.
Si así ocurre, haga clic en **Aceptar (OK)** para mostrar la configuración más reciente especificada en el ordenador.

3. Si es necesario, realice las siguientes configuraciones:

Girar 90 grados a la izquierda si la orientación es [Horizontal] (Rotate 90 degrees left when orientation is [Landscape])

En la ficha **Configurar página (Page Setup)** se puede cambiar la dirección de rotación en **Horizontal (Landscape)** de la **Orientación (Orientation)**.

Para girar los datos impresos 90 grados a la izquierda durante la impresión, seleccione esta opción. Para girar los datos impresos 90 grados a la derecha durante la impresión, no seleccione esta opción.

»» Importante

- No cambie esta configuración mientras el trabajo de impresión aparezca en la lista de espera de impresión. De lo contrario, podrían omitirse caracteres o corromperse el formato.

No detectar que no coincide la conf. del papel al imprimir desde PC (Don't detect mismatch of paper settings when printing from computer)

Cuando imprima documentos desde su equipo y no coincida la configuración del papel que figura en el controlador de la impresora y en la información sobre el papel de la bandeja posterior registrada en la impresora, esta configuración desactiva la visualización del mensaje y permite continuar con la impresión.

Para desactivar la detección de divergencias en la configuración del papel, seleccione esta casilla de verificación.

Desact. detección de anchura papel al imprimir desde equipo (Disable paper width detection when printing from computer)

Incluso si la anchura del papel identificada por la impresora durante la impresión a partir del equipo difiere de la anchura del papel definida para **Tamaño de papel (Paper Size)** en la ficha **Configurar página (Page Setup)**, esta función desactiva la visualización del mensaje y permite

continuar imprimiendo.

Para desactivar la detección de la anchura del papel durante la impresión, seleccione esta casilla de verificación.

4. Aplique la configuración

Haga clic en **Aceptar (OK)** y, cuando aparezca el mensaje de confirmación, haga clic en **Aceptar (OK)**.

Tras esto, la impresora funcionará según la configuración modificada.

Configuración de la información de cuenta

Al configurar la información de **Contabilidad (Accounting)**, se agregan identificadores (ID) a los trabajos de impresión. Se usan tanto la impresora como la herramienta de gestión de costes para mostrar en tablas la información del historial de impresión para cualquier ID.

El procedimiento para configurar la información **Contabilidad (Accounting)** se describe a continuación.



Contabilidad (Accounting)

1. Abra la [ventana de configuración del controlador de impresora](#)

»» Nota

- La información de **Contabilidad (Accounting)** se puede definir únicamente desde la ficha **Mantenimiento (Maintenance)** de **Propiedades de la impresora (Printer properties)**.

2. Haga clic en **Contabilidad (Accounting)** en la ficha **Mantenimiento (Maintenance)**

Se abre el cuadro de diálogo **Contabilidad (Accounting)**.

3. Si es necesario, realice las siguientes configuraciones:

ID de cuenta (Account ID)

Especifique el ID de cuenta que se deba configurar. Especifique el ID usando 20 caracteres alfanuméricos como máximo (del 0 al 9, de la a a la z y de la A a la Z).

Prohíbe cambios en el ID de cuenta (Prohibits Account ID changes)

Prohíbe la realización de cambios en los ID de las cuentas que ya se hayan definido. Seleccione esta casilla de verificación para evitar que otros usuarios cambien los ID.

4. Aplique la configuración

Haga clic en **Aceptar (OK)**.

Se volverá a mostrar la ficha **Mantenimiento (Maintenance)**.

A partir de este momento se activará la configuración.

»» Nota

- El valor de **Contabilidad (Accounting)** lo pueden definir únicamente aquellos usuarios que tengan derechos de administrador.
Los usuarios que no tengan derechos de administrador es posible que no puedan configurar la información de **Contabilidad (Accounting)**.

Estado del monitor Canon IJ

El Monitor de estado Canon IJ es un software de aplicación que muestra el estado de la impresora y el progreso de la impresión. Conocerá el estado de la impresora mediante gráficos, iconos y mensajes.

Inicio del Monitor de estado Canon IJ

El Monitor de estado Canon IJ se inicia automáticamente al enviar datos de impresión a la impresora. Cuando se inicia, el Monitor de estado Canon IJ se muestra como un botón en la barra de tareas.



Haga clic en el botón del monitor de estado que aparece en la barra de tareas. Se mostrará el Monitor de estado Canon IJ.

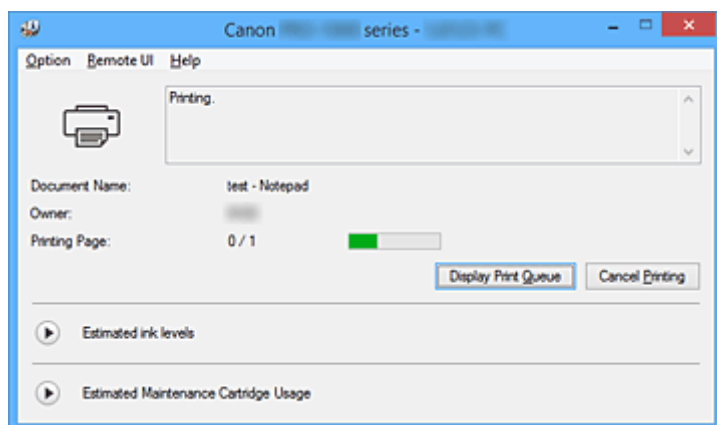

»»» Nota

- Para abrir el Monitor de estado Canon IJ cuando la impresora no está imprimiendo, abra la [ventana de configuración del controlador de impresora](#) y haga clic en **Ver estado de la impresora (View Printer Status)**, en la ficha **Mantenimiento (Maintenance)**.
- La información que aparece en el Monitor de estado Canon IJ puede variar en función del país o región donde se utilice la impresora.

Errores

Si se producen errores, el Monitor de estado Canon IJ aparecerá automáticamente (p. ej., si la impresora se queda sin papel o si el nivel de tinta es bajo).



En estos casos, siga los pasos que se describan para solucionar el problema.

Comprobación del estado de su ordenador

Puede comprobar el nivel restante de tinta y los tipos de depósito de tinta para su modelo.

1. Abra la [ventana de configuración del controlador de impresora](#)

2. Inicio del Monitor de estado Canon IJ

En la ficha **Mantenimiento (Maintenance)**, haga clic en **Ver estado de la impresora (View Printer Status)**.

Se abrirá el Monitor de estado Canon IJ.

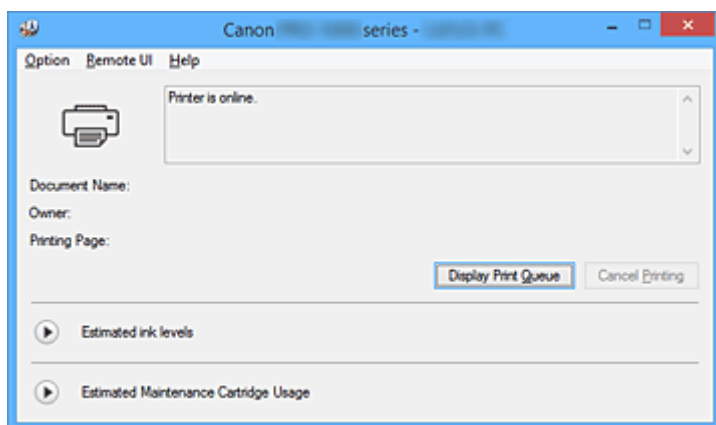

3. Se muestra **Niveles de tinta estimados (Estimated ink levels)**.

En **Niveles de tinta estimados (Estimated ink levels)**, haga clic en  (el triángulo de revelación) para mostrar una representación en imagen del estado de la tinta.

»»» Nota

- La información que aparece en el Monitor de estado Canon IJ puede variar en función del país o región donde se utilice la impresora.
- Si imprime en un papel de tamaño A3 o mayor, es posible que la tinta se agote antes de que finalice la impresión o que el resultado resulte desvaído o con franjas (con líneas blancas).

Vista preliminar de Canon IJ

La Vista preliminar de Canon IJ es una aplicación de software que muestra cómo quedará el documento antes de imprimirlo.

Refleja la información introducida en el controlador de impresora y permite comprobar el diseño del documento, el orden de impresión y el número de páginas. También permite modificar la configuración del tipo de soporte y de la fuente de papel.

Si desea ver una vista preliminar antes de imprimir, abra la [ventana de configuración del controlador de impresora](#), haga clic en la ficha **Principal (Main)** y marque la casilla de verificación **Vista preliminar antes de imprimir (Preview before printing)**.

Cuando no desee ver el documento antes de imprimirlo, quite la marca de la casilla de verificación.

Importante

- Si utiliza el controlador de impresora XPS, consulte "[Edición del documento que se va a imprimir o reimpresión desde el historial de impresión](#)".

Tema relacionado

- [Visualización de los resultados de impresión antes de imprimir](#)

Eliminación de un trabajo de impresión no deseado

Si utiliza el controlador de impresora XPS, cuando lea esta información sustituya "Monitor de estado Canon IJ" por el "Monitor de estado Canon IJ XPS".

Si la impresora no inicia la impresión, es posible que aún queden datos de un trabajo de impresión cancelado o erróneo.

Elimine el trabajo de impresión no deseado mediante el Monitor de estado Canon IJ.

1. Acceda al Monitor de estado Canon IJ

Haga clic en el icono del monitor de estado de Canon IJ que aparece en la barra de tareas.

Se mostrará el Monitor de estado Canon IJ.

2. Acceda a los trabajos de impresión

Haga clic en **Mostrar cola de impresión (Display Print Queue)**.

Se abrirá la ventana de la cola de impresión.

3. Elimine los trabajos de impresión

Seleccione **Cancelar todos los documentos (Cancel All Documents)** en el menú **Impresora (Printer)**.

Haga clic en **Sí (Yes)** cuando aparezca el mensaje de confirmación.

Así concluye la eliminación del trabajo de impresión.

»»» Importante

- Los usuarios que no tengan autorización para la administración de impresoras no podrán eliminar el trabajo de impresión de otro usuario.

»»» Nota

- Al llevar a cabo esta operación, se eliminan todos los trabajos de impresión. Si en la lista de la cola de impresión hay un trabajo necesario, comience nuevamente el proceso de impresión desde el principio.

Instrucciones de uso (controlador de impresora)

Este controlador de impresora está sujeto a las siguientes restricciones. Cuando utilice el controlador de impresora, tenga en cuenta lo que se indica a continuación.

Restricciones del controlador de impresora

- En función del documento que se vaya a imprimir, el método de alimentación de papel especificado en el controlador de impresora puede no funcionar correctamente.
Si esto ocurre, abra la [ventana de configuración del controlador de impresora](#) en el cuadro de diálogo **Imprimir (Print)** del software de aplicación y compruebe la configuración del campo **Fuente de papel (Paper Source)** en la ficha **Principal (Main)**.
- Es posible que en algunas aplicaciones la opción **Copias (Copies)** de la ficha **Configurar página (Page Setup)** del controlador de impresora no esté activada.
En este caso, utilice la opción de copias del cuadro de diálogo **Imprimir (Print)** del software de aplicación.
- Si el idioma seleccionado en **Idioma (Language)** en el cuadro de diálogo **Acerca de (About)** de la ficha **Mantenimiento (Maintenance)** no coincide con el del sistema operativo, es posible que la ventana de configuración del controlador de la impresora no se vea correctamente.
- No modifique los elementos de la ficha **Opciones avanzadas (Advanced)** de las propiedades de la impresora. Si modifica cualquiera de estos elementos, no podrá utilizar las siguientes funciones correctamente.
Asimismo, si se selecciona la opción **Imprimir a un archivo (Print to file)** en el cuadro de diálogo **Imprimir (Print)** del software de aplicación y con las aplicaciones que no permiten la cola de EMF, como Adobe Photoshop LE o MS Photo Editor, las siguientes funciones no estarán disponibles.
 - **Vista preliminar antes de imprimir (Preview before printing)** en la ficha **Principal (Main)**
 - **Prevención de pérdida de datos de impresión (Prevention of Print Data Loss)** en el cuadro de diálogo **Opciones de impresión (Print Options)** de la ficha **Configurar página (Page Setup)**
 - **Diseño de página (Page Layout)**, **Mosaico/Póster (Tiling/Poster)**, **Cuadernillo (Booklet)**, **Impresión a doble cara (Manual) (Duplex Printing (Manual))**, **Especificar margen... (Specify Margin...)**, **Imprimir desde la última página (Print from Last Page)**, **Intercalar (Collate)** y **Sello/Fondo... (Stamp/Background...) (Sello... (Stamp...))** en la ficha **Configurar página (Page Setup)**
- Dado que la resolución de la pantalla de vista preliminar es diferente de la resolución de impresión, es posible que el texto y las líneas de la pantalla de la vista preliminar tengan un aspecto diferente a los resultados reales de impresión.
- Con algunas aplicaciones, la impresión se divide en varios trabajos de impresión.
Para cancelar la impresión, elimine todos los trabajos de impresión divididos.
- Si los datos de imagen no se imprimen correctamente, acceda al cuadro de diálogo **Opciones de impresión (Print Options)** desde la ficha **Configurar página (Page Setup)** y modifique la configuración de **Es necesario desactivar ICM desde el software de la aplicación (Disable ICM required from the application software)**. Quizás esto solucione el problema.

►► Nota

- **Es necesario desactivar ICM desde el software de la aplicación (Disable ICM required from the application software)** no se puede utilizar cuando se utilice el controlador de impresora XPS.

- No inicie Canon IJ Network Tool durante la impresión.
- No imprima cuando se esté ejecutando Canon IJ Network Tool.

Aspectos a tener en cuenta sobre las aplicaciones con restricciones

- Microsoft Word (Microsoft Corporation) está sujeto a las siguientes restricciones.
 - Si Microsoft Word ofrece las mismas funciones de impresión que el controlador de impresora, utilice Word para especificarlas.
 - Cuando se utiliza **Ajuste a la página (Fit-to-Page)**, **A escala (Scaled)** o **Diseño de página (Page Layout)** para **Formato de página (Page Layout)** en la ficha **Configurar página (Page Setup)** del controlador de impresora, es posible que el documento no se imprima con normalidad en determinadas versiones de Word.
 - Cuando **Tamaño de página (Page Size)** en Word se establece en "XXX Ampliar/Reducir", es posible que el documento no se imprima con normalidad en determinadas versiones de Word. Si esto ocurre, lleve a cabo el siguiente procedimiento.
 1. Abra el cuadro de diálogo **Imprimir (Print)** de Word.
 2. Abra la [ventana de configuración del controlador de impresora](#), y en la ficha **Configurar página (Page Setup)**, establezca el **Tamaño de página (Page Size)** en el mismo tamaño de papel que haya especificado en Word.
 3. Establezca el **Formato de página (Page Layout)** que desee y, a continuación, haga clic en **Aceptar (OK)** para cerrar la ventana.
 4. Cierre el cuadro de diálogo **Imprimir (Print)** sin comenzar la impresión.
 5. Vuelva a abrir el cuadro de diálogo **Imprimir (Print)** de Word.
 6. Vuelva a abrir la ventana de configuración del controlador de impresora y haga clic en **Aceptar (OK)**.
 7. Inicie la impresión.
- Cuando se active la impresión de mapa de bits en Adobe Illustrator (Adobe Systems Incorporated), quizás no se impriman algunos datos o la impresión tarde cierto tiempo. Imprima después de quitar la marca de la casilla de verificación **Impresión en mapa de bits (Bitmap Printing)** del cuadro de diálogo **Imprimir (Print)**.

Descripción de controlador de impresora

- **Descripción de la ficha Configuración rápida**
- **Descripción de la ficha Principal**
- **Descripción de la ficha Configurar página**
- **Descripción de la ficha Mantenimiento**
- **Canon IJ Vista preliminar**
- **Vista preliminar de Canon IJ XPS**
- **Descripción Monitor de estado Canon IJ**

Descripción de la ficha Configuración rápida

La ficha **Configuración rápida (Quick Setup)** sirve para registrar las configuraciones de impresión más utilizadas. Cuando se selecciona una configuración registrada, la impresora cambia automáticamente los elementos predefinidos.

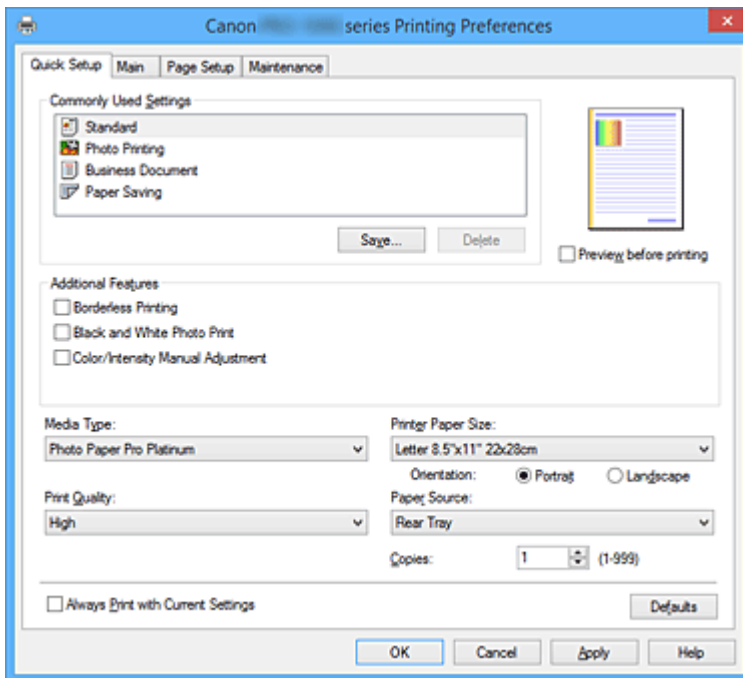

Configuraciones más utilizadas (Commonly Used Settings)

Los nombres e iconos de perfiles de impresión utilizados con frecuencia se registran. Cuando se selecciona un perfil de impresión de acuerdo al propósito del documento, se aplica la configuración que coincide con el propósito.

Además, las funciones que se piensa que resultan útiles para el perfil de impresión seleccionado se muestran en **Funciones adicionales (Additional Features)**.

También puede cambiar un perfil de impresión y registrarlo con un nombre nuevo. Se puede eliminar el perfil de impresión registrado.

Puede reorganizar los perfiles arrastrando los perfiles individuales o manteniendo pulsada la tecla Control y pulsando las teclas de flecha arriba o flecha abajo.

Estándar (Standard)

Estos son los ajustes de fábrica.

Si **Tamaño de página (Page Size)**, **Orientación (Orientation)** y **Copias (Copies)** se establecieron desde el software de aplicación, dichos ajustes tienen prioridad.

Impresión de fotografías (Photo Printing)

Si selecciona este ajuste al imprimir una foto, se establecen el papel fotográfico y el tamaño de fotografía utilizados generalmente. La casilla de verificación **Impresión sin bordes (Borderless Printing)** se marca automáticamente.

Si **Orientación (Orientation)** y **Copias (Copies)** se establecieron desde el software de aplicación, dichos ajustes tienen prioridad.

Documentos profesionales (Business Document)

Seleccione este ajuste al imprimir un documento general.

Si **Tamaño de página (Page Size)**, **Orientación (Orientation)** y **Copias (Copies)** se establecieron desde el software de aplicación, dichos ajustes tienen prioridad.

Ahorro de papel (Paper Saving)

Seleccione este ajuste para ahorrar papel al imprimir un documento general. Las casillas de verificación **Impresión 2 en 1 (2-on-1 Printing)** y **Impresión a doble cara (Manual) (Duplex Printing (Manual))** se marcan automáticamente.

Si **Tamaño de página (Page Size)**, **Orientación (Orientation)** y **Copias (Copies)** se establecieron desde el software de aplicación, dichos ajustes tienen prioridad.

»»» Nota

- La combinación de las **Funciones adicionales (Additional Features)** que se mostró para el perfil de impresión que se ha seleccionado se guardó el perfil de impresión añadido también se muestra cuando se selecciona el perfil de impresión añadido.

Guardar... (Save...)

Muestra el [Cuadro de diálogo Guardar configuraciones más utilizadas \(Save Commonly Used Settings\)](#).

Haga clic en este botón cuando desee guardar la información que estableció en las fichas **Configuración rápida (Quick Setup)**, **Principal (Main)**, **Configurar página (Page Setup)** y **Revestimiento transparente (Clear Coating)** en **Configuraciones más utilizadas (Commonly Used Settings)**.

Eliminar (Delete)

Elimina un perfil de impresión registrado.

Seleccione el nombre de la opción que se va a eliminar de las **Configuraciones más utilizadas (Commonly Used Settings)** y haga clic en **Eliminar (Delete)**. Cuando se muestre un mensaje de confirmación, haga clic en **Aceptar (OK)** para eliminar el perfil de impresión especificado.

»»» Nota

- No se puede borrar los perfiles de impresión registrados en la configuración inicial.

Vista preliminar de configuración

La ilustración del papel muestra cómo se colocará el original sobre una hoja de papel. Es posible comprobar una imagen de toda la disposición.

Vista preliminar antes de imprimir (Preview before printing)

Muestra el aspecto que tendrá el resultado de la impresión antes de imprimir los datos.

Active esta casilla de verificación para mostrar una vista preliminar antes de imprimir.

Desactive esta casilla de verificación si no desea mostrar una vista preliminar.

»»» Importante

- Para utilizar la Vista preliminar XPS de Canon IJ, debe tener instalado en su ordenador Microsoft .NET Framework 4 Client Profile.

Funciones adicionales (Additional Features)

Muestra las funciones prácticas, utilizadas con frecuencia, para el perfil de impresión que ha seleccionado para **Configuraciones más utilizadas (Commonly Used Settings)** en la ficha **Configuración rápida (Quick Setup)**.

Cuando se desplaza el puntero del ratón cerca de una función que puede cambiar, se muestra una descripción de dicha función.

Para habilitar una función, marque la casilla de verificación correspondiente.

Para algunas funciones, puede establecer la configuración detallada en las fichas **Principal (Main)** y **Configurar página (Page Setup)**.

»»» Importante

- Según los perfiles de impresión, es posible que alguna función esté atenuada y que no pueda cambiarla.

Impresión 2 en 1 (2-on-1 Printing)

Imprime dos páginas del documento, una al lado de la otra, en una hoja de papel.

Para cambiar la secuencia de páginas, haga clic en la ficha **Configurar página (Page Setup)**, seleccione **Diseño de página (Page Layout)** para **Formato de página (Page Layout)** y haga clic en **Especificar... (Specify...)**. A continuación, en el [Cuadro de diálogo Impresión de diseño de página \(Page Layout Printing\)](#) que aparece, especifique el **Orden de páginas (Page Order)**.

Impresión 4 en 1 (4-on-1 Printing)

Imprime cuatro páginas del documento, una al lado de la otra, en una hoja de papel.

Para cambiar la secuencia de páginas, haga clic en la ficha **Configurar página (Page Setup)**, seleccione **Diseño de página (Page Layout)** para **Formato de página (Page Layout)** y haga clic en **Especificar... (Specify...)**. A continuación, en el [Cuadro de diálogo Impresión de diseño de página \(Page Layout Printing\)](#) que aparece, especifique el **Orden de páginas (Page Order)**.

Impresión a doble cara (Manual) (Duplex Printing (Manual))

Seleccione si desea imprimir el documento en ambas caras del papel manualmente o sólo en una. Para cambiar el lado o los márgenes de grapado, establezca los nuevos valores en la ficha **Configurar página (Page Setup)**.

Impresión sin bordes (Borderless Printing)

Realiza la impresión sin bordes sin márgenes en el papel.

Con la función de impresión sin bordes, el documento que se va a imprimir se amplía para que sobresalga ligeramente del papel. En otras palabras, el documento se imprime sin márgenes.

Para ajustar cuánta parte del documento sobresale del papel, haga clic en la ficha **Configurar página (Page Setup)**, elija **Sin bordes (Borderless)** e introduzca el valor en **Extensión (Amount of Extension)**.

Imprimir desde la última página (Print from Last Page)

Seleccione esta casilla de verificación si desea comenzar a imprimir desde la última página. De esta manera, no tendrá que ordenar la secuencia de páginas después de la impresión.

Para comenzar a imprimir desde la primera página, quite la marca de esta casilla de verificación.

Impr. foto en blanco y negro (Black and White Photo Print)

Esta función convierte los datos en datos de monocromo al imprimir el documento.

Ajuste manual del color/intensidad (Color/Intensity Manual Adjustment)

Seleccione cuando establezca el método **Corrección del color (Color Correction)** y configuraciones individuales como **Cian (Cyan)**, **Magenta**, **Amarillo (Yellow)**, **Tono (Tone)**, **Brillo (Brightness)** y **Contraste (Contrast)**, etc.

También puede especificar la configuración de revestimiento transparente.

Tipo de soporte (Media Type)

Selecciona un tipo de papel de impresión.

Seleccione un tipo de soporte que coincida con el papel que se ha cargado en la impresora. Esto garantiza que la impresión se ha realizado correctamente para el papel especificado.

Tamaño del papel de la impresora (Printer Paper Size)

Selecciona el tamaño del papel cargado en la impresora.

Normalmente, el tamaño de papel se establece automáticamente según la opción de tamaño de papel de salida y el documento se imprime sin escalado.

Al establecer **Impresión 2 en 1 (2-on-1 Printing)** o **Impresión 4 en 1 (4-on-1 Printing)** en **Funciones**

adicionales (Additional Features), puede establecer manualmente el tamaño de papel con **Tamaño de página (Page Size)** en la ficha **Configurar página (Page Setup)**.

Si selecciona un tamaño de papel más pequeño que el **Tamaño de página (Page Size)**, se reducirá el tamaño del documento. Si selecciona un tamaño de papel mayor, se ampliará el tamaño del documento.

Asimismo, si selecciona **Personalizado... (Custom...)**, se abre el [Cuadro de diálogo Tamaño de papel personalizado \(Custom Paper Size\)](#) y le permite especificar cualquier dimensión vertical y horizontal del tamaño de papel.

Orientación (Orientation)

Selecciona la orientación de impresión.

Si la aplicación utilizada para crear el documento tiene una función similar, seleccione la misma orientación que haya seleccionado en dicha aplicación.

Vertical (Portrait)

Imprime el documento de forma que sus posiciones superior e inferior no cambien respecto a la dirección del alimentador de papel. Es el ajuste predeterminado.

Horizontal (Landscape)

Imprime el documento girándolo 90 grados respecto a la dirección del alimentador de papel.

Puede cambiar la dirección de rotación accediendo a la ficha **Mantenimiento (Maintenance)**, abriendo el cuadro de diálogo **Configuración personalizada (Custom Settings)** y utilizando, a continuación, la casilla de verificación **Girar 90 grados a la izquierda si la orientación es [Horizontal] (Rotate 90 degrees left when orientation is [Landscape])**.

Para girar el documento 90 grados a la izquierda durante la impresión, seleccione la casilla de verificación **Girar 90 grados a la izquierda si la orientación es [Horizontal] (Rotate 90 degrees left when orientation is [Landscape])**.

Calidad de impresión (Print Quality)

Selecciona la calidad de impresión deseada.

Seleccione una de las siguientes para definir el nivel de calidad de impresión que resulta apropiado para la finalidad.

Más alta (Highest)

Genera impresiones en las que la calidad tiene la mayor prioridad.

Alta (High)

Otorga prioridad a la calidad de impresión en lugar de a la velocidad.

Estándar (Standard)

Imprime con una velocidad y calidad medias.

Fuente de papel (Paper Source)

Permite seleccionar la fuente desde la que se suministra el papel.

Alimentación manual (Manual Feed)

El papel se suministra desde la bandeja de alimentación manual trasera.

Bandeja posterior (Rear Tray)

El papel se suministra siempre desde la bandeja posterior.

»»» Importante

- En función del tipo y el tamaño de soporte, la configuración de **Fuente de papel (Paper Source)** podría variar.

Copias (Copies)

Permiten especificar el número de copias que se desea imprimir. Puede especificar un valor de 1 a 999.

»»» Importante

- Cuando el software de aplicación utilizado para crear el documento tenga la misma función, especifique la configuración en el controlador de impresora. Sin embargo, si los resultados de impresión no son aceptables, especifique la configuración de las funciones mediante el software de aplicación.

Imprimir siempre con la configuración actual (Always Print with Current Settings)

Imprime los documentos con la configuración actual a partir de la siguiente ejecución de impresión. Cuando se selecciona esta función y, a continuación, se cierra la [ventana de configuración del controlador de impresora](#), la información que haya establecido en las fichas **Configuración rápida (Quick Setup)**, **Principal (Main)**, **Configurar página (Page Setup)** y **Revestimiento transparente (Clear Coating)** se guarda y es posible imprimir con la misma configuración a partir de la siguiente ejecución de impresión.

»»» Importante

- Si inicia sesión con un nombre de usuario distinto, la configuración que se estableció cuando se habilitó esta función no aparece reflejada en la configuración de impresión.
- Si se especificó un ajuste en el software de aplicación, dicho ajuste tiene prioridad.

Predetermin. (Defaults)

Restablece todas las configuraciones que ha cambiado a los valores predeterminados. Haga clic en este botón para devolver todos los ajustes de **Configuración rápida (Quick Setup)**, **Principal (Main)**, **Configurar página (Page Setup)** y **Revestimiento transparente (Clear Coating)** a sus valores predeterminados (ajustes de fábrica).

Cuadro de diálogo Guardar configuraciones más utilizadas (Save Commonly Used Settings)

Este cuadro de diálogo permite guardar la información que estableció en las fichas **Configuración rápida (Quick Setup)**, **Principal (Main)**, **Configurar página (Page Setup)** y **Revestimiento transparente (Clear Coating)** agregar la información a la lista **Configuraciones más utilizadas (Commonly Used Settings)** en la ficha **Configuración rápida (Quick Setup)**.

Nombre (Name)

Introduzca el nombre del perfil de impresión que desea guardar.

Se pueden introducir hasta 255 caracteres como máximo.

El nombre aparece, con su icono asociado en la lista **Configuraciones más utilizadas (Commonly Used Settings)** de la ficha **Configuración rápida (Quick Setup)**.

Opciones... (Options...)

Abre el [Cuadro de diálogo Guardar configuraciones más utilizadas \(Save Commonly Used Settings\)](#).

Cambia los detalles del perfil de impresión que se va a guardar.

Cuadro de diálogo Guardar configuraciones más utilizadas (Save Commonly Used Settings)

Selecciona los iconos de los perfiles de impresión que se van a registrar en las **Configuraciones más utilizadas (Commonly Used Settings)** y cambia los elementos que se van a guardar en los perfiles de impresión.

Icono (Icon)

Seleccione el icono del perfil de impresión que desea guardar.

El icono seleccionado aparece, con su nombre, en la lista **Configuraciones más utilizadas (Commonly Used Settings)** de la ficha **Configuración rápida (Quick Setup)**.

Guardar la configuración del tamaño de papel (Save the paper size setting)

Guarda el tamaño de papel en el perfil de impresión en **Configuraciones más utilizadas (Commonly Used Settings)**.

Para aplicar el tamaño de papel guardado cuando se selecciona el perfil de impresión, marque esta casilla de verificación.

Si esta casilla de verificación no está marcada, el tamaño de papel no se guarda y, en consecuencia, el ajuste de tamaño de papel no se aplica cuando se selecciona el perfil de impresión. En su lugar, la impresora imprime con el tamaño de papel especificado con el software de aplicación.

Guardar la configuración de la orientación (Save the orientation setting)

Guarda la **Orientación (Orientation)** en el perfil de impresión en **Configuraciones más utilizadas (Commonly Used Settings)**.

Para aplicar la orientación de impresión guardada cuando se selecciona el perfil de impresión, marque esta casilla de verificación.

Si esta casilla de verificación no está marcada, la orientación de impresión no se guarda y, en consecuencia, el ajuste **Orientación (Orientation)** no se aplica cuando se selecciona el perfil de impresión. En su lugar, la impresora imprime con la orientación de impresión especificada con el software de aplicación.

Guardar la configuración del número de copias (Save the copies setting)

Guarda la opción de **Copias (Copies)** en el perfil de impresión en **Configuraciones más utilizadas (Commonly Used Settings)**.

Para aplicar la opción de copias guardado cuando se selecciona el perfil de impresión, marque esta casilla de verificación.

Si esta casilla de verificación no está marcada, la opción de copias no se guarda y, en consecuencia, el ajuste **Copias (Copies)** no se aplica cuando se selecciona el perfil de impresión. En su lugar, la impresora imprime con la opción de copias especificada con el software de aplicación.

Cuadro de diálogo Tamaño de papel personalizado (Custom Paper Size)

Este cuadro de diálogo permite especificar el tamaño (ancho y altura) del papel personalizado.

Unidades (Units)

Seleccione la unidad para especificar el tamaño de papel definido por el usuario.

Tamaño de papel (Paper Size)

Especifica el **Ancho (Width)** y la **Altura (Height)** del papel personalizado. La medida se muestra según las unidades especificadas en **Unidades (Units)**.

Temas relacionados

- [Impresión de fácil configuración](#)
- [Configuración de la Orientación y del Tamaño de página](#)
- [Configuración del número de copias y del orden de impresión](#)
- [Ejecución de la impresión sin bordes](#)
- [Impresión a doble cara](#)

- [Impresión en postales](#)
- [Cambio de la fuente de papel para que se ajuste a la finalidad](#)
- [Visualización de los resultados de impresión antes de imprimir](#)
- [Configuración de las dimensiones del papel \(tamaño personalizado\)](#)
- [Impresión en monocromo de documentos en color](#)
- [Especificación de la corrección del color](#)
- [Ajuste del balance del color](#)
- [Ajuste del brillo](#)
- [Ajuste del contraste](#)
- [Registro de un perfil de impresión utilizado con frecuencia](#)

Descripción de la ficha Principal

La ficha **Principal (Main)** permite crear una configuración de impresión básica según el tipo de soporte. A menos que sea necesaria una impresión especial, la impresión normal se puede ejecutar definiendo únicamente los elementos de esta ficha.

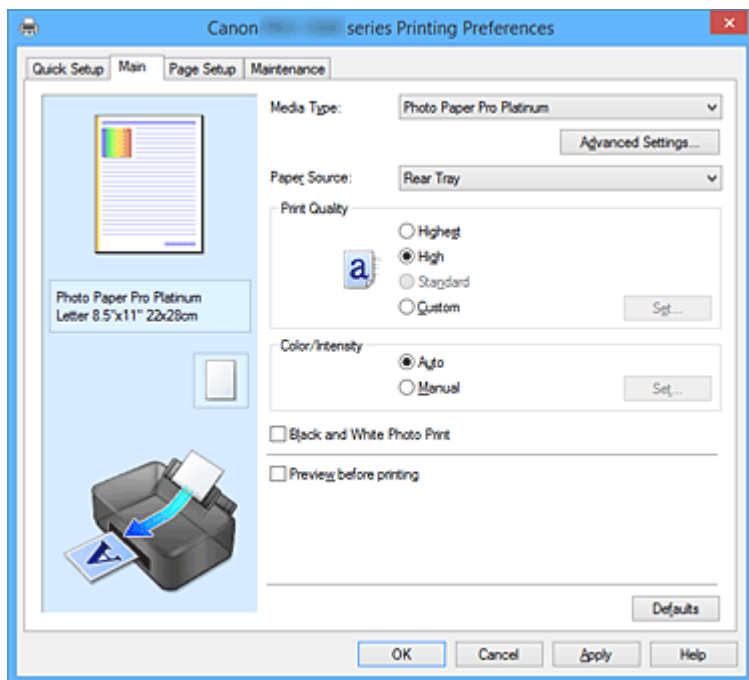

Vista preliminar de configuración

La ilustración del papel muestra cómo se colocará el original sobre una hoja de papel.

Es posible comprobar una imagen de toda la disposición.

En la ilustración de la impresora se muestra cómo cargar papel para que coincida con la configuración del controlador de impresora.

Compruebe que la impresora está configurada correctamente consultando la ilustración antes de empezar a imprimir.

Tipo de soporte (Media Type)

Selecciona un tipo de papel de impresión.

Seleccione un tipo de soporte que coincida con el papel que se ha cargado en la impresora. Esto garantiza que la impresión se ha realizado correctamente para el papel especificado.

Configuración avanzada (Advanced Settings)

Abra el cuadro de diálogo [Config. detallada papel \(Paper Detailed Settings\)](#) y especifique la configuración de impresión detallada que coincida con el tipo de soporte cargado en la impresora.

Fuente de papel (Paper Source)

Muestra la fuente desde la que se suministra el papel.

Es posible que cambiar la fuente de papel con el controlador de la impresora.

Alimentación manual (Manual Feed)

El papel se suministra desde la bandeja de alimentación manual trasera.

Bandeja posterior (Rear Tray)

El papel se suministra siempre desde la bandeja posterior.

►►► Importante

- En función del tipo y el tamaño de soporte, la configuración de **Fuente de papel (Paper Source)** podría variar.

Calidad de impresión (Print Quality)

Selecciona la calidad de impresión deseada.

Seleccione una de las siguientes para definir el nivel de calidad de impresión que resulta apropiado para la finalidad.

»»» Importante

- Dependiendo de la configuración de **Tipo de soporte (Media Type)**, es posible producir los mismos resultados de impresión incluso si se cambia la **Calidad de impresión (Print Quality)**.

Más alta (Highest)

Genera impresiones en las que la calidad tiene la mayor prioridad.

Alta (High)

Otorga prioridad a la calidad de impresión en lugar de a la velocidad.

Estándar (Standard)

Imprime con una velocidad y calidad medias.

Personalizado (Custom)

Seleccione esta opción cuando desee establecer el nivel de calidad de impresión individualmente.

Establecer... (Set...)

Seleccione **Personalizada (Custom)** para **Calidad de impresión (Print Quality)** para habilitar este botón.

Abra el [Cuadro de diálogo Personalizada \(Custom\)](#). A continuación, puede establecer individualmente el nivel de calidad de impresión.

Color/Intensidad (Color/Intensity)

Selecciona el método de ajuste de color.

Auto

Cian (Cyan), **Magenta**, **Amarillo (Yellow)**, **Brillo (Brightness)** y **Contraste (Contrast)**, etc. se ajustan automáticamente.

Manual

Seleccione la configuración individual, por ejemplo, **Cian (Cyan)**, **Magenta**, **Amarillo (Yellow)**, **Tono (Tone)**, **Brillo (Brightness)** y **Contraste (Contrast)**, etc. y el método **Corrección del color (Color Correction)**.

También puede especificar la configuración de **Área de revestimiento transparente (Clear Coating Area)**.

Establecer... (Set...)

Seleccione **Manual** para **Color/Intensidad (Color/Intensity)** para habilitar este botón.

En el cuadro de diálogo **Ajuste manual del color (Manual Color Adjustment)**, puede ajustar las configuraciones individuales de color, como **Cian (Cyan)**, **Magenta**, **Amarillo (Yellow)**, **Tono (Tone)**, **Brillo (Brightness)** y **Contraste (Contrast)** en la ficha [Ajuste de color \(Color Adjustment\)](#), y seleccione el método **Corrección del color (Color Correction)** en la ficha [Coincidencia \(Matching\)](#).

También se puede definir la configuración de revestimiento transparente en la ficha [Revestimiento transparente \(Clear Coating\)](#).

»»» Nota

- Si desea utilizar un perfil ICC para ajustar colores, utilice el cuadro de diálogo **Ajuste manual del color (Manual Color Adjustment)** para establecer el perfil.

Impr. foto en blanco y negro (Black and White Photo Print)

La impresión de fotografías en blanco y negro hace referencia a una función que convierte los datos a datos en monocromo al imprimir el documento.

Active esta casilla de verificación para imprimir en monocromo un documento en color.

Vista preliminar antes de imprimir (Preview before printing)

Muestra el aspecto que tendrá el resultado de la impresión antes de imprimir los datos.

Active esta casilla de verificación para mostrar una vista preliminar antes de imprimir.

»»» Importante

- Para utilizar la Vista preliminar XPS de Canon IJ, debe tener instalado en su ordenador Microsoft .NET Framework 4 Client Profile.

Predetermin. (Defaults)

Restablece todas las configuraciones que ha cambiado a los valores predeterminados.

Al hacer clic en este botón se restaura toda la configuración en la pantalla actual a los valores predeterminados (ajustes de fábrica).

Cuadro de diálogo Config. detallada papel (Paper Detailed Settings)

Tiempo de secado (Drying Time)

Permite configurar el intervalo de tiempo que debe esperar la impresora antes de comenzar a imprimir la página siguiente.

Si se expulsa la siguiente página antes de que la superficie de impresión se seque por completo y se mancha el papel, defina un valor mayor para el tiempo de secado de tinta.

Altura cabezal impresión (Print Head Height)

Permite aumentar el espacio entre el cabezal de impresión y el papel para reducir la abrasión cuando se imprimen páginas de alta densidad. Para reducir la abrasión del papel, seleccione **Evitar abras. papel (Avoid Paper Abrasion)**.

Aspiradora de papel (Paper Vacuum)

Permite cambiar la presión de vacío del papel que se debe aplicar durante la impresión.

Si se forman manchas en la superficie del papel cuando se imprime en papel grueso o en papel propenso a curvarse o arrugarse, use esta función para cambiar la presión de vacío del papel.

Impresión unidireccional (Unidirectional Printing)

Suprime los colores irregulares y los cambios de línea durante la impresión.

Para realizar la impresión unidireccional, seleccione esta casilla de verificación.

Valor de calibración (Calibration Value)

Permite aplicar los resultados de calibración realizados en la impresora. Para aplicar valores de calibración, seleccione **Usar valor (Use Value)**.

Cuadro de diálogo Personalizada (Custom)

Establezca el nivel de calidad y seleccione la calidad de impresión deseada.

Calidad

Puede utilizar la barra deslizante para ajustar el nivel de calidad de la impresión.

»»» Importante

- Algunos niveles de calidad de impresión no se pueden seleccionar en función de la configuración de **Tipo de soporte (Media Type)**.

»»» Nota

- Los modos de calidad de impresión **Más alta (Highest)**, **Alta (High)** o **Estándar (Standard)** están vinculados con la barra deslizante. Por tanto, cuando se desplaza la barra deslizante la calidad y el valor correspondiente se muestran a la izquierda. Es igual que cuando se selecciona el botón de radio correspondiente para **Calidad de impresión (Print Quality)** en la ficha **Principal (Main)**.

Ficha Ajuste de color (Color Adjustment)

Esta ficha permite ajustar el balance de color cambiando la configuración de las opciones **Cian (Cyan)**, **Magenta**, **Amarillo (Yellow)**, **Tono (Tone)**, **Brillo (Brightness)** y **Contraste (Contrast)**.

Vista preliminar

Muestra el efecto del ajuste de color.

El color y el brillo cambian cuando se ajusta cada elemento.

»»» Nota

- Cuando la casilla de verificación **Impr. foto en blanco y negro (Black and White Photo Print)** está activada, el gráfico aparece en monocromo.

Ver patrón de color (View Color Pattern)

Muestra un patrón para comprobar los cambios de color producidos por el ajuste de color.

Si desea mostrar la imagen de vista preliminar con un patrón de color, active esta casilla de verificación.

Cian (Cyan) / Magenta / Amarillo (Yellow)

Ajusta las intensidades de **Cian (Cyan)**, **Magenta** y **Amarillo (Yellow)**.

Al mover el control deslizante a la derecha el color se intensifica, y al moverlo hacia la izquierda se atenúa.

También se puede introducir directamente un valor vinculado al control deslizante. Introduzca un valor dentro del intervalo de -50 a 50.

Este ajuste cambia la cantidad relativa de tinta en cada color utilizado, lo que modifica el balance de color total del documento. Utilice su aplicación si desea modificar mucho el balance del color total.

Use el controlador de impresora únicamente cuando desee ajustar ligeramente el balance del color.

»»» Importante

- Cuando se marca la opción **Impr. foto en blanco y negro (Black and White Photo Print)** en la ficha **Principal (Main)**, **Cian (Cyan)**, **Magenta** y **Amarillo (Yellow)** aparecen atenuados y no están disponibles.

Tono (Tone)

Establezca los tonos de color para la impresión en monocromo.

También puede seleccionar colores para los tonos de color de impresión en monocromo desde el menú desplegable.

Tono frío (Cool Tone)

Este elemento ajusta los tonos de color con sombras grises frías (negro frío). Cuando se selecciona este elemento, se introduce el valor -30 en **X** y el valor 0 en **Y**.

Blanco y negro (Black and White)

Este elemento ajusta los tonos de color con sombras grises neutras. Cuando se selecciona este elemento, se introduce el valor 0 en **X** y el valor 0 en **Y**.

Tono cálido (Warm Tone)

Este elemento ajusta los tonos de color con sombras grises cálidas (negro cálido). Cuando se selecciona este elemento, se introduce el valor 30 en **X** y el valor 0 en **Y**.

Personalizado (Custom)

Puede ajustar los tonos de color con los reguladores horizontal y vertical durante la comprobación de los colores en el área de ajuste central.

Ajuste los reguladores horizontal y vertical arrastrándolos a izquierda/derecha y arriba/abajo, respectivamente.

También puede ajustar los tonos de color haciendo clic o arrastrando el ratón en el centro del área de ajuste.

También se pueden introducir directamente valores vinculados a los reguladores. Cuando introduzca valores, establézcalos entre -100 y 100 para **X**, y entre -50 y 50 para **Y**.

»»» Nota

- **Personalizado (Custom)** no se puede seleccionar porque aparece automáticamente cuando se introduce directamente el valor de ajuste.

X, Y (valor de ajuste monocromo)

En caso necesario, puede ajustar manualmente los colores monocromos.

Para ajustar los tonos de color, puede introducir los valores directamente o bien hacer clic en las flechas arriba/abajo.

También puede ajustar los tonos de color haciendo clic o arrastrando el ratón en el área de ajuste.

El valor también está vinculado a los reguladores horizontal y vertical.

Cuando introduzca valores, establézcalos entre -100 y 100 para **X**, y entre -50 y 50 para **Y**.

El valor seleccionado aparecerá en la vista preliminar del lado izquierdo.

»»» Importante

- Esta función no está disponible con algunos ajustes de **Tipo de soporte (Media Type)**.

Brillo (Brightness)

Ajuste el brillo de la impresión. No se puede cambiar el nivel de blanco y negro puro. No obstante, se puede modificar el brillo de los colores entre blanco y negro. Los colores se vuelven más oscuros a medida que se arrastra el control deslizante hacia la derecha. Por el contrario, se vuelven más claros si se arrastra el control hacia la izquierda. También se pueden introducir directamente valores de brillo vinculados a la barra deslizante. Introduzca un valor dentro del intervalo de -50 a 50.

Contraste (Contrast)

Ajusta el contraste entre zonas claras y oscuras en la imagen que se va a imprimir.

Al desplazar el control deslizante hacia la derecha, aumentará el contraste y, al desplazarlo hacia la izquierda, disminuirá.

También se puede introducir directamente un valor vinculado al control deslizante. Introduzca un valor dentro del intervalo de -50 a 50.

Ficha Coincidencia (Matching)

Permite seleccionar el método de ajuste de colores para que coincidan con el tipo de documento que se desea imprimir.

Corrección del color (Color Correction)

Permite seleccionar **Coincid. Controlador (Driver Matching)**, **ICM (Coincidencia perfil ICC (ICC Profile Matching))** o **Ninguno (None)** para que coincidan con la finalidad de la operación de impresión.

»»» Importante

- Cuando la opción **Impr. foto en blanco y negro (Black and White Photo Print)** está marcada en la ficha **Principal (Main)**, **Corrección del color (Color Correction)** aparece atenuada y no esta disponible.

Coincid. Controlador (Driver Matching)

Con Canon Digital Photo Color, puede imprimir datos sRGB con los tintes de color más utilizados.

ICM (Coincidencia perfil ICC (ICC Profile Matching))

Ajusta los colores con el perfil ICC durante la impresión.
Especifique el perfil de entrada, el perfil de impresora y la interpretación que desee utilizar.

»»» Importante

- Si el software de aplicación se ha definido de modo que ICM está deshabilitado, **ICM (Coincidencia perfil ICC (ICC Profile Matching))** no está disponible para **Corrección del color (Color Correction)** y es posible que la impresora no pueda imprimir correctamente los datos de imagen.

Ninguno (None)

Deshabilita el ajuste de color con el controlador de la impresora.

Perfil de entrada (Input Profile)

Especifica el perfil de entrada que utilizar al seleccionar **ICM (Coincidencia perfil ICC (ICC Profile Matching))** para **Corrección del color (Color Correction)**.

Estándar (Standard)

Se utiliza el perfil de impresora estándar (sRGB), que admite el espacio de color ICM. Es el ajuste predeterminado.

Perfil de impresora (Printer Profile)

Especifica el perfil de impresora que utilizar al seleccionar **ICM (Coincidencia perfil ICC (ICC Profile Matching))** para **Corrección del color (Color Correction)**.

Normalmente, **Auto** está seleccionado, pero también puede seleccionar un perfil de impresora de forma manual.

Interpretación (Rendering Intent)

Especifica el método de coincidencia que se va a utilizar al seleccionar **ICM (Coincidencia perfil ICC (ICC Profile Matching))** para **Corrección del color (Color Correction)**.

Saturación (Saturation)

Este método reproduce las imágenes con mayor intensidad que el método **Percepción (Perceptual)**.

Percepción (Perceptual)

Este método reproduce las imágenes centrándose en los colores que más gustan a las personas. Seleccione este método para imprimir las fotos.

Relativo colorimétrico (Relative Colorimetric)

Cuando los datos de imagen se convierten al espacio de color de la impresora, este método convierte los datos de imagen de manera que la reproducción del color se aproxime a las regiones de color compartidas. Seleccione este método para imprimir datos de imagen con

colores cercanos a los originales.

Los puntos blancos se reproducen como puntos blancos de papel (color de fondo) en el papel.

Absoluto colorimétrico (Absolute Colorimetric)

Este método utiliza las definiciones de puntos blancos de los perfiles ICC de entrada y salida para convertir los datos de imágenes.

Aunque el color y el balance de color de los puntos blancos cambie, es posible que no obtenga los resultados de salida deseados debido a la combinación de perfiles.

»»» Importante

- Dependiendo del tipo de soporte, puede obtener los mismos resultados de impresión aunque cambie el ajuste **Interpretación (Rendering Intent)**.

»»» Nota

- En el controlador de la impresora XPS, **ICM** se ha convertido en **Coincidencia perfil ICC (ICC Profile Matching)**.

Ficha Revestimiento transparente (Clear Coating)

Especifique la configuración de revestimiento transparente.

Al llevar a cabo el revestimiento transparente, la impresora aplica una tinta de optimizador de croma (CO) a la superficie de impresión y le permite ajustar el brillo.

Área de revestimiento transparente

Establezca el área de revestimiento transparente.

Auto

La impresora establece automáticamente las áreas a las que se aplicará un revestimiento transparente y si debe ejecutarse el revestimiento transparente.

Existe la posibilidad de reducir el consumo de tinta del optimizador de croma (CO) o acelerar la velocidad de impresión.

Toda (Overall)

La impresora aplica una revestimiento transparente a toda el área de impresión.

Si el efecto de revestimiento transparente obtenido al seleccionar **Auto** no es satisfactorio, puede que seleccionando **Toda (Overall)** mejoren los resultados.

»»» Importante

- La selección de **Toda (Overall)** puede estar desactivada según el tipo de soporte y la calidad de impresión.

Temas relacionados

- [Definición del nivel de la Calidad de impresión \(Personalizada\)](#)
- [Ajuste del balance del color](#)
- [Ajuste del brillo](#)
- [Ajuste del contraste](#)
- [Especificación de la corrección del color](#)
- [Ajuste del color con el controlador de impresora](#)
- [Impresión con perfiles ICC](#)
- [Impresión en monocromo de documentos en color](#)
- [Visualización de los resultados de impresión antes de imprimir](#)

Descripción de la ficha Configurar página

La ficha **Configurar página (Page Setup)** permite determinar cómo se va a organizar un documento en el papel. Además, esta ficha permite definir el número de copias y el orden de impresión. Si la aplicación con la que se haya creado el documento dispone de una función similar, defínalo en la aplicación.

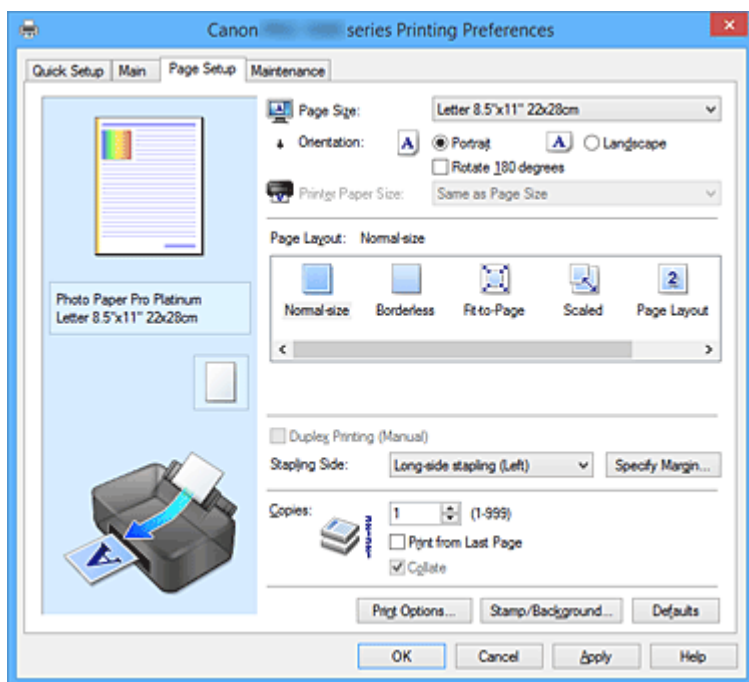

Vista preliminar de configuración

La ilustración del papel muestra cómo se colocará el original sobre una hoja de papel.

Es posible comprobar una imagen de toda la disposición.

En la ilustración de la impresora se muestra cómo cargar papel para que coincida con la configuración del controlador de impresora.

Compruebe que la impresora está configurada correctamente consultando la ilustración antes de empezar a imprimir.

Tamaño de página (Page Size)

Selecciona un tamaño de página.

Asegúrese de seleccionar los mismos tamaños de página seleccionados en la aplicación.

Si selecciona **Personalizado... (Custom...)**, se abre el [Cuadro de diálogo Tamaño de papel personalizado \(Custom Paper Size\)](#) y le permite especificar cualquier dimensión vertical y horizontal del tamaño de papel.

Orientación (Orientation)

Selecciona la orientación de impresión.

Si la aplicación utilizada para crear el documento tiene una función similar, seleccione la misma orientación que haya seleccionado en dicha aplicación.

Vertical (Portrait)

Imprime el documento de forma que sus posiciones superior e inferior no cambien respecto a la dirección del alimentador de papel. Es el ajuste predeterminado.

Horizontal (Landscape)

Imprime el documento girándolo 90 grados respecto a la dirección del alimentador de papel.

Puede cambiar la dirección de rotación accediendo a la ficha **Mantenimiento (Maintenance)**, abriendo el cuadro de diálogo **Configuración personalizada (Custom Settings)** y utilizando, a continuación, la casilla de verificación **Girar 90 grados a la izquierda si la orientación es [Horizontal] (Rotate 90 degrees left when orientation is [Landscape])**.

Para girar el documento 90 grados a la izquierda durante la impresión, seleccione la casilla de verificación **Girar 90 grados a la izquierda si la orientación es [Horizontal] (Rotate 90 degrees left when orientation is [Landscape])**.

Girar 180 grados (Rotate 180 degrees)

Imprime el documento girando 180 grados respecto a la dirección del alimentador de papel.

El ancho del área de impresión y la extensión que se hayan configurado en otro software de aplicación se invertirán vertical y horizontalmente.

Tamaño del papel de la impresora (Printer Paper Size)

Selecciona el tamaño del papel cargado en la impresora.

El ajuste predeterminado es **Igual que Tamaño de página (Same as Page Size)** para llevar a cabo una impresión de tamaño normal.

Puede seleccionar un tamaño de papel de impresora al seleccionar **Ajuste a la página (Fit-to-Page)**, **A escala (Scaled)**, **Diseño de página (Page Layout)**, **Mosaico/Póster (Tiling/Poster)** o **Cuadernillo (Booklet)** para **Formato de página (Page Layout)**.

Si selecciona un tamaño de papel más pequeño que el **Tamaño de página (Page Size)**, se reducirá el tamaño del documento. Si selecciona un tamaño de papel mayor, se ampliará el tamaño del documento.

Asimismo, si selecciona **Personalizado... (Custom...)**, se abre el [Cuadro de diálogo Tamaño de papel personalizado \(Custom Paper Size\)](#) y le permite especificar cualquier dimensión vertical y horizontal del tamaño de papel.

Formato de página (Page Layout)

Selecciona el tamaño del documento que desea imprimir y el tipo de impresión.

Tamaño normal (Normal-size)

Éste es el método de impresión normal. Selecciónelo cuando no desee especificar el formato de página.

Sin bordes (Borderless)

Para elegir si va a imprimir en una página completa sin márgenes de página o con márgenes de página.

En la impresión sin bordes, los originales se amplían para que sobresalgan ligeramente del papel. De esta forma, se puede realizar la impresión sin márgenes (bordes).

Utilice **Extensión (Amount of Extension)** para ajustar cuánto se extiende el documento fuera del papel durante la impresión sin bordes.

Extensión (Amount of Extension)

Ajusta cuánto se extiende el documento fuera del papel durante la impresión sin bordes.

El desplazamiento del control deslizante hacia la derecha aumenta la extensión y permite la impresión sin bordes sin ningún problema.

El desplazamiento del control deslizante hacia la izquierda reduce la extensión y amplía el rango del documento que se va a imprimir.

Ajuste a la página (Fit-to-Page)

Esta función permite ampliar o reducir documentos automáticamente para ajustarlos al tamaño de papel cargado en la impresora sin cambiar el tamaño de papel especificado en el software de la aplicación.

A escala (Scaled)

Los documentos se pueden ampliar o reducir para imprimirlos.

Especifique el tamaño en **Tamaño del papel de la impresora (Printer Paper Size)** o especifique la proporción de escala en el cuadro **Escala (Scaling)**.

Escala (Scaling)

Especifica una proporción de ampliación o reducción para el documento que se desea imprimir.

Formato de página (Page Layout)

En una cara de la hoja de papel se pueden imprimir varias páginas del documento.

Especificar... (Specify...)

Abre el [Cuadro de diálogo Impresión de diseño de página \(Page Layout Printing\)](#).

Haga clic en este botón para definir los detalles sobre la impresión de diseño de página.

Mosaico/Póster (Tiling/Poster)

Esta función permite ampliar los datos de la imagen y dividir los datos ampliados entre varias páginas que imprimir. También puede pegar entre sí estas hojas de papel para crear un formato impreso grande como, por ejemplo, un póster.

Especificar... (Specify...)

Abre el [Cuadro de diálogo Impresión de mosaico/póster \(Tiling/Poster Printing\)](#).

Haga clic en este botón para definir los detalles sobre la impresión de mosaico/póster.

Cuadernillo (Booklet)

La función de impresión en cuadernillo permite imprimir datos para confeccionar un cuadernillo. Los datos se imprimen en las dos caras del papel. Este tipo de impresión garantiza que las páginas se pueden intercalar adecuadamente, siguiendo el orden del número de página, cuando llega el momento de doblarlas y graparlas en el centro.

Especificar... (Specify...)

Abre el [Cuadro de diálogo Impresión en cuadernillo \(Booklet Printing\)](#).

Haga clic en este botón para definir los detalles sobre la impresión en cuadernillo.

Impresión a doble cara (Manual) (Duplex Printing (Manual))

Seleccione si desea imprimir el documento en ambas caras del papel manualmente o sólo en una. Marque esta casilla de verificación para imprimir el documento en ambas caras.

Esta función se puede utilizar solo cuando se selecciona **Papel normal (Plain Paper)** para **Tipo de soporte (Media Type)** y se selecciona **Tamaño normal (Normal-size)**, **Ajuste a la página (Fit-to-Page)**, **A escala (Scaled)** o **Diseño de página (Page Layout)**.

Lado de grapado (Stapling Side)

Selecciona la posición del margen de grapado.

La impresora analiza los ajustes de **Orientación (Orientation)** y **Formato de página (Page Layout)** y selecciona automáticamente la mejor posición del margen de grapado. Marque **Lado de grapado (Stapling Side)** y seleccione un valor de la lista para cambiarlo.

Especificar margen... (Specify Margin...)

Abre el [Cuadro de diálogo Especificar margen \(Specify Margin\)](#).

Puede especificar el ancho del margen.

Copias (Copies)

Permiten especificar el número de copias que se desea imprimir. Puede especificar un valor de 1 a 999.

►►► Importante

- Si la aplicación utilizada para crear el documento tiene una función similar, especifique el número de copias con la aplicación sin especificarlo aquí.

Imprimir desde la última página (Print from Last Page)

Marque la casilla de verificación si desea imprimir ordenadamente desde la última página. Si lo hace, no necesitará colocar las páginas en el orden correcto después de imprimir.

Desmarque la casilla de verificación para imprimir el documento en orden normal, empezando desde la primera página.

Intercalar (Collate)

Marque esta casilla de verificación para agrupar las páginas de cada copia cuando desee imprimir varias copias.

Desmarque esta casilla si desea imprimir juntas todas las páginas que tengan el mismo número de página.

»»» Importante

- Cuando el software de aplicación utilizado para crear el documento tenga la misma función, dé prioridad a la configuración del controlador de impresora. Sin embargo, si los resultados de impresión no son aceptables, especifique la configuración de las funciones mediante el software de aplicación. Si especifica el número de copias y el orden de impresión tanto con la aplicación como con el controlador de impresora, es posible que el número de copias sea la multiplicación de las dos configuraciones o que el orden de impresión especificado no se active.

Opciones de impresión... (Print Options...)

Abre el [Cuadro de diálogo Opciones de impresión \(Print Options\)](#).

Cambia la configuración detallada del controlador de impresora para datos de impresión enviados desde la aplicación.

Sello/Fondo... (Stamp/Background...) (Sello... (Stamp...))

Abre el [cuadro de diálogo Sello/Fondo \(Stamp/Background\) \(Sello \(Stamp\)\)](#).

La función **Sello (Stamp)** permite imprimir un texto o un mapa de bits como sello por encima o por detrás de los datos del documento. También permite imprimir la fecha, la hora y el nombre de usuario. La función **Fondo (Background)** permite imprimir una ilustración atenuada detrás de los datos del documento.

»»» Nota

- Con el controlador de impresora XPS, el botón **Sello/Fondo... (Stamp/Background...)** se convierte en el botón **Sello... (Stamp...)** y sólo se puede utilizar la función de sello.

Dependiendo del tipo de controlador de impresora que esté utilizando y del entorno, es posible **Sello (Stamp)** y **Fondo (Background)** no estén disponible.

Cuadro de diálogo Tamaño de papel personalizado (Custom Paper Size)

Este cuadro de diálogo permite especificar el tamaño (ancho y altura) del papel personalizado.

Unidades (Units)

Seleccione la unidad para especificar el tamaño de papel definido por el usuario.

Tamaño de papel (Paper Size)

Especifica el **Ancho (Width)** y la **Altura (Height)** del papel personalizado. La medida se muestra según las unidades especificadas en **Unidades (Units)**.

Cuadro de diálogo Impresión de diseño de página (Page Layout Printing)

Este cuadro de diálogo permite seleccionar el número de páginas del documento que se desean colocar en una hoja de papel, el orden de las páginas y si se va a imprimir una línea de borde alrededor de cada página de documento.

La configuración especificada en este cuadro de diálogo se puede confirmar en la vista preliminar de configuración en el controlador de la impresora.

Icono Vista preliminar

Muestra la configuración realizada en el cuadro de diálogo **Impresión de diseño de página (Page Layout Printing)**.

Ahora puede comprobar el aspecto que tendrá el resultado de la impresión antes de imprimir los datos.

Páginas (Pages)

Especifica el número de páginas de documento que desee ajustar en una hoja.

Orden de páginas (Page Order)

Especifica la orientación del documento que se desea imprimir en una hoja de papel.

Borde de página (Page Border)

Imprime una línea de borde de página alrededor de cada página del documento.

Marque esta casilla de verificación para imprimir la línea de borde de página.

Cuadro de diálogo Impresión de mosaico/póster (Tiling/Poster Printing)

Este cuadro de diálogo permite seleccionar el tamaño de la imagen que se va a imprimir. También puede realizar ajustes para líneas de corte y marcadores de pegado que resultan prácticos a la hora de pegar las páginas para formar un póster.

La configuración especificada en este cuadro de diálogo se puede confirmar en la vista preliminar de configuración en el controlador de la impresora.

Icono Vista preliminar

Muestra la configuración del cuadro de diálogo **Impresión de mosaico/póster (Tiling/Poster Printing)**.

Ahora puede comprobar el aspecto que tendrá el resultado de la impresión.

Div. Imágenes (Image Divisions)

Seleccione el número de divisiones (vertical x horizontal).

A medida que aumenta el número de divisiones, aumenta también el número de hojas que se utilizan para imprimir. Si va a pegar páginas para crear un póster, aumentar el número de divisiones le permitirá crear un póster más grande.

Imprimir "Cortar/Pegar" en márgenes (Print "Cut/Paste" in margins)

Especifica si desea imprimir las palabras "Cortar" y "Pegar" en los márgenes. Estas palabras sirven como guía a la hora de pegar las páginas para formar un póster.

Marque esta casilla de verificación para imprimir las palabras.

►►► Nota

- Dependiendo del tipo de controlador de impresora que esté utilizando y del entorno, es posible que esta función no esté disponible.

Imprimir líneas de "Cortar/Pegar" en márgenes (Print "Cut/Paste" lines in margins)

Especifica si desea imprimir las líneas de corte que sirven como guía a la hora de pegar las páginas para formar un póster.

Marque esta casilla de verificación para imprimir las líneas de corte.

Imprimir intervalo de páginas (Print page range)

Permite especificar el intervalo de impresión. Normalmente se selecciona **Todo (All)**.

Seleccione **Páginas (Pages)** para especificar una página o intervalo específico.

►►► Nota

- Si algunas de las páginas no se han impreso correctamente, especifique las páginas que no hace falta imprimir haciendo clic sobre ellas en la vista preliminar de configuración de la ficha

Configurar página (Page Setup). Esta vez se imprimirán solo las páginas mostradas en la pantalla.

Cuadro de diálogo Impresión en cuadernillo (Booklet Printing)

Este cuadro de diálogo permite establecer cómo encuadernar el documento como cuadernillo. En este cuadro de diálogo también se pueden definir las opciones para imprimir solo en una cara e imprimir un borde de página.

La configuración especificada en este cuadro de diálogo se puede confirmar en la vista preliminar de configuración en el controlador de la impresora.

Icono Vista preliminar

Muestra la configuración realizada en el cuadro de diálogo **Impresión en cuadernillo (Booklet Printing)**.

Puede comprobar el aspecto que tendrá el documento al imprimirlo como cuadernillo.

Margen de grapado (Margin for stapling)

Especifica el lado del cuadernillo que se va a grapar.

Introducir página en blanco (Insert blank page)

Selecciona si se va a imprimir el documento en una cara o en ambas caras del cuadernillo.

Marque esta casilla de verificación para imprimir el documento en una cara del cuadernillo y seleccione en la lista la cara que desee dejar en blanco.

Margen (Margin)

Especifica la anchura del margen de grapado.

El ancho que especifique constituirá el margen de grapado desde el centro de la página.

Borde de página (Page Border)

Imprime una línea de borde de página alrededor de cada página del documento.

Marque esta casilla de verificación para imprimir la línea de borde de página.

Cuadro de diálogo Especificar margen (Specify Margin)

Este cuadro de diálogo permite especificar el ancho del margen de la cara que se desea grapar. Si un documento no cabe en una página, el documento se reduce al imprimirlo.

Margen (Margin)

Especifica la anchura del margen de grapado.

El ancho de la cara especificado por **Lado de grapado (Stapling Side)** se convierte en el margen de grapado.

Cuadro de diálogo Opciones de impresión (Print Options)

Realiza cambios para imprimir los datos que se envían a la impresora.

Dependiendo del tipo de controlador de impresora que esté utilizando y del entorno, es posible que esta función no esté disponible.

Es necesario desactivar ICM desde el software de la aplicación (Disable ICM required from the application software)

Deshabilita la función ICM requerida desde el software de la aplicación.

Cuando un software de aplicación utiliza el ICM de Windows para imprimir datos, es posible que se generen colores no previstos o que disminuya la velocidad de impresión. Si se producen estos problemas, la activación de esta casilla de verificación podría solucionar los problemas.

»»» Importante

- En situaciones normales desmarque esta casilla de verificación.
- Esta función no sirve cuando se selecciona **ICM** para **Corrección del color (Color Correction)** en la ficha **Coincidencia (Matching)** del cuadro de diálogo **Ajuste manual del color (Manual Color Adjustment)**.

»»» Nota

- La ficha **Es necesario desactivar ICM desde el software de la aplicación (Disable ICM required from the application software)** no se puede utilizar con el controlador de impresora XPS.

Desactivar la configuración de perfil de color del software de la aplicación (Disable the color profile setting of the application software)

Al marcar esta casilla de verificación se deshabilita la información del perfil de color establecido en el software de la aplicación.

Cuando la información del perfil de color establecida en el software de la aplicación se envía al controlador de la impresora, es posible que la impresión resultante contenga colores inesperados. Si esto ocurre, al marcar esta casilla de verificación se podría resolver el problema.

»»» Importante

- Incluso cuando esta casilla de verificación está marcada, solo alguna de la información del perfil de color está deshabilitada y el perfil de color se puede seguir utilizando para imprimir.
- En situaciones normales desmarque esta casilla de verificación.

Desactivar la configuración de la fuente de papel del software de la aplicación (Disable the paper source setting of the application software)

Desactiva el método de alimentación de papel establecido por la aplicación.

En algunas aplicaciones como Microsoft Word, se podrían imprimir los datos con un método de alimentación distinto del de la configuración del controlador de la impresora. En este caso, compruebe esta función.

»»» Importante

- Si esta función está activada, normalmente no se puede cambiar el método de alimentación del papel en la Vista preliminar de Canon IJ.
No obstante, si está utilizando el controlador de impresora XPS, podrá cambiar el método de alimentación del papel en la Vista preliminar de Canon IJ XPS.

Desagrupar papeles (Ungroup Papers)

Especifica el método de visualización del **Tipo de soporte (Media Type)**, **Tamaño de página (Page Size)** y **Tamaño del papel de la impresora (Printer Paper Size)**.

Para mostrar los elementos por separado, seleccione la casilla de verificación.

Para mostrar los elementos en grupo, desmarque la casilla de verificación.

No permitir que el software de la aplicación comprima los datos de impresión (Do not allow application software to compress print data)

Está prohibida la compresión de los datos de impresión de el software de la aplicación.

Si en el resultado de impresión faltan datos de imagen o aparecen colores no deseados, al seleccionar esta casilla de verificación es posible que se solucione el problema.

»»» Importante

- En situaciones normales desmarque esta casilla de verificación.

»»» Nota

- La ficha **No permitir que el software de la aplicación comprima los datos de impresión (Do not allow application software to compress print data)** no se puede utilizar con el controlador de impresora XPS.

Imprimir tras crear datos de impresión por página (Print after creating print data by page)

Los datos de impresión se crean en unidades de página y la impresión comienza después de que el procesamiento de una página de datos de compresión se haya completado.

Si un documento impreso contiene resultados no deseados tales como líneas, al seleccionar esta casilla de verificación es posible que mejoren los resultados.

»»» Importante

- En situaciones normales desmarque esta casilla de verificación.

Escalar imágenes interpolando el vecino más próximo (Scale images using nearest-neighbor interpolation)

Cuando una imagen se va a ampliar o reducir al imprimirla, la impresora utiliza un proceso de interpolación sencillo para ampliar o reducir la imagen.

Si los datos de imagen en un documento impreso no se imprimen con claridad, al seleccionar esta casilla de verificación es posible que mejoren los resultados.

»»» Importante

- En situaciones normales desmarque esta casilla de verificación.

»»» Nota

- **Escalar imágenes interpolando el vecino más próximo (Scale images using nearest-neighbor interpolation)** solo se puede utilizar con el controlador de impresora XPS.

Cancelar la regulación del margen de seguridad para tamaño de papel (Cancel the safety margin regulation for paper size)

Cancela la regulación de los márgenes de seguridad cuando se establece **Tipo de soporte (Media Type)** en **Papel fotográfico mate Pro Premium (Photo Paper Pro Premium Matte)** o **Papel Fotográfico Mate (Matte Photo Paper)** en la ficha **Principal (Main)**.

Al marcar este elemento, la regulación de los márgenes de seguridad se cancela, por lo que se puede imprimir en un área de impresión más ancha y se habilita la impresión sin bordes a página completa. Además, se puede realizar la impresión para todos los tamaños de papel.

Cuando se cancela la regulación de los márgenes de seguridad, el papel se puede manchar y la calidad de impresión puede disminuir en función del tamaño de papel usado y del entorno.

Si sucede esto, se recomienda imprimir en un tamaño de papel que tenga márgenes grandes.

Prevención de pérdida de datos de impresión (Prevention of Print Data Loss)

Puede reducir el tamaño de los datos de impresión que se crearon con el software de la aplicación y, a continuación, imprimir los datos.

Dependiendo de el software de la aplicación utilizada, es posible que los datos de imagen aparezcan recortados o que no se impriman correctamente. En estos casos, seleccione **Sí (débil) (On (Weak))** o **Sí (segura) (On (Strong))**.

No (Off)

La impresora imprime datos sin utilizar esta función.

Sí (débil) (On (Weak))

La impresora utiliza esta función para imprimir datos solo cuando la calidad de los datos es aceptable.

Sí (segura) (On (Strong))

La impresora siempre utiliza esta función para imprimir datos.

»»» Importante

- Es posible que al utilizar esta función, la calidad de impresión se reduzca dependiendo de los datos de impresión.

Unidad de procesamiento de los datos de impresión (Unit of Print Data Processing)

Selecciona la unidad de procesamiento de los datos de impresión que se van a enviar a la impresora.

Seleccione **Recomendado (Recommended)** en circunstancias normales.

»»» Importante

- Para determinados ajustes es posible que se utilice una gran cantidad de memoria. No cambie la configuración si el equipo tiene poca memoria.

»»» Nota

- La ficha **Unidad de procesamiento de los datos de impresión (Unit of Print Data Processing)** no se puede utilizar con el controlador de impresora XPS.

Cuadro de diálogo Sello/Fondo (Stamp/Background) (Sello... (Stamp...))

El cuadro de diálogo **Sello/Fondo (Stamp/Background) (Sello... (Stamp...))** permite imprimir un sello y/o un fondo por encima o por detrás de las páginas del documento. Además de los pre-registrados, puede registrar y utilizar su sello y fondo originales.

»»» Nota

- Con el controlador de impresora XPS, el botón **Sello/Fondo... (Stamp/Background...)** se convierte en el botón **Sello... (Stamp...)** y sólo se puede utilizar la función de sello.

Sello (Stamp)

La impresión de sello es una función que imprime un sello sobre un documento.

Marque esta casilla de verificación y seleccione un título de la lista para imprimir un sello.

Definir sello... (Define Stamp...)

Abre el [cuadro de diálogo Configuración del sello \(Stamp Settings\)](#).

Puede comprobar los detalles de un sello seleccionado o guardar un nuevo sello.

Colocar sello sobre el texto (Place stamp over text)

Establece cómo se va a imprimir el sello en el documento.

Marque la casilla de verificación **Sello (Stamp)** para habilitarlo.

Marque esta casilla de verificación, para imprimir un sello sobre la página de documento impresa. Es posible que los datos impresos queden ocultos detrás del sello.

Desmarque esta casilla de verificación para imprimir los datos del documento sobre el sello. Es posible que los datos impresos no quedarán ocultos detrás del sello. No obstante, las partes del sello que se superponen con el documento podrían estar ocultas.

Imprimir sello semitransparente (Print semitransparent stamp)

Establece cómo se va a imprimir el sello en el documento.

Marque la casilla de verificación **Sello (Stamp)** para habilitarlo.

Marque esta casilla de verificación, para imprimir un sello semitransparente sobre la página de documento impresa.

Desmarque esta casilla de verificación para imprimir el sello sobre los datos del documento. Es posible que los datos impresos queden ocultos detrás del sello.

»» Nota

- Puede utilizar **Imprimir sello semitransparente (Print semitransparent stamp)** solo con el controlador de impresora XPS.

Sello sólo en la primera página (Stamp first page only)

Selecciona si el sello se va a imprimir solo en la primera página o en todas las páginas cuando el documento tiene dos páginas o más.

Marque la casilla de verificación **Sello (Stamp)** para habilitarlo.

Marque esta casilla de verificación para imprimir un sello solo en la primera página.

Fondo (Background)

La impresión de fondo es una función que permite imprimir una ilustración o un objeto similar (mapa de bits) detrás del documento.

Marque esta casilla de verificación para imprimir un fondo y seleccione un título de la lista.

Seleccionar fondo... (Select Background...)

Abre el [cuadro de diálogo Configuración del fondo \(Background Settings\)](#).

Puede registrar un mapa de bits como fondo y cambiar el método de diseño y la intensidad del fondo seleccionado.

Fondo sólo en la primera página (Background first page only)

Selecciona si el fondo se va a imprimir solo en la primera página o en todas las páginas cuando el documento tiene dos páginas o más.

Marque la casilla de verificación **Fondo (Background)** para habilitarlo.

Marque esta casilla de verificación para imprimir un fondo solo en la primera página.

Ficha Sello (Stamp)

La ficha Sello le permite establecer el texto y el archivo de mapa de bits (.bmp) que se va a utilizar para un sello.

Ventana Vista previa

Muestra el estado del sello configurado en cada ficha.

Tipo de sello (Stamp Type)

Especifica el tipo de sello.

Seleccione **Texto (Text)** para crear un sello con caracteres. Seleccione **Mapa de bits (Bitmap)** para crear un archivo de mapa de bits. Seleccione **Fecha/Hora/Nombre de usuario (Date/Time/User Name)** para mostrar la fecha/hora de creación y el nombre de usuario del documento impreso.

La configuración de elementos de la ficha **Sello (Stamp)** cambia según el tipo seleccionado.

Si Tipo de sello (Stamp Type) es Texto (Text) o Fecha/Hora/Nombre de usuario (Date/Time/User Name)

Texto del sello (Stamp Text)

Especifica la cadena de texto del sello.

Se pueden introducir hasta 64 caracteres como máximo.

En el caso de **Fecha/Hora/Nombre de usuario (Date/Time/User Name)**, la fecha/hora de creación y el nombre del usuario del objeto impreso aparecerán en **Texto del sello (Stamp Text)**.

»»» Importante

- **Texto del sello (Stamp Text)** aparecerá atenuado y no estará disponible en el caso de seleccionar **Fecha/Hora/Nombre de usuario (Date/Time/User Name)**.

Fuente TrueType (TrueType Font)

Selecciona la fuente para la cadena de texto del sello.

Estilo (Style)

Selecciona el estilo de fuente para la cadena de texto del sello.

Tamaño (Size)

Selecciona el tamaño de fuente para la cadena de texto del sello.

Contorno (Outline)

Selecciona un marco que encierra la cadena de texto del sello.

Si se selecciona un tamaño de fuente grande para **Tamaño (Size)**, es posible que los caracteres se salgan del borde del sello.

Color/Seleccionar color... (Select Color...)

Muestra el color actual del sello.

Para seleccionar un color distinto, haga clic en **Seleccionar color... (Select Color...)** para abrir el cuadro de diálogo **Color** y seleccionar o crear un color que desee utilizar como sello.

Cuando **Tipo de sello (Stamp Type)** está definido como **Mapa de bits (Bitmap)**

Archivo (File)

Especifica el nombre del archivo de mapa de bits que se va a usar como sello.

Seleccionar archivo... (Select File...)

Abre el cuadro de diálogo para abrir un archivo.

Haga clic en este botón para seleccionar un archivo de mapa de bits que utilizar como sello.

Tamaño (Size)

Ajusta el tamaño del archivo de mapa de bits que utilizar como sello.

Al desplazar el control deslizante hacia la derecha, aumentará el tamaño y, al desplazarlo hacia la izquierda, disminuirá.

Área blanca transparente (Transparent white area)

Especifica si hacer transparentes las áreas rellenas de blanco del mapa de bits.

Marque esta casilla de verificación para hacer transparentes las áreas rellenas de blanco del mapa de bits.

»»» Nota

- Haga clic en **Predetermin. (Defaults)** para definir **Tipo de sello (Stamp Type)** en texto, **Texto del sello (Stamp Text)** en blanco, **Fuente TrueType (TrueType Font)** en Arial, **Estilo (Style)** en Normal, **Tamaño (Size)** en 36 puntos, **Contorno (Outline)** sin marcar y **Color** en gris con los valores RGB (192, 192, 192).

Ficha Colocación (Placement)

La ficha Colocación le permite establecer la posición donde se va a imprimir el sello.

Ventana Vista previa

Muestra el estado del sello configurado en cada ficha.

Posición (Position)

Especifica la posición del sello en la página.

Seleccionar **Personalizada (Custom)** en la lista le permite introducir valores para las coordenadas **Posición X (X-Position)** y **Posición Y (Y-Position)** directamente.

Orientación (Orientation)

Especifica el ángulo de rotación del sello. El ángulo se puede establecer introduciendo el número de grados.

Los valores negativos giran el sello en el sentido de las agujas del reloj.

»»» Nota

- La **Orientación (Orientation)** solo está habilitada cuando se selecciona **Texto (Text)** o **Fecha/Hora/Nombre de usuario (Date/Time/User Name)** para **Tipo de sello (Stamp Type)** en la ficha **Sello (Stamp)**.

»»» Nota

- Haga clic en **Predetermin. (Defaults)** para establecer la posición del sello en **Centrar (Center)** y la orientación en 0.

Ficha Guardar configuraciones (Save settings)

La ficha **Guardar configuraciones (Save settings)** permite registrar un nuevo sello o eliminar los sellos innecesarios.

Título (Title)

Introduzca el título para guardar el sello que ha creado.

Se pueden introducir hasta 64 caracteres como máximo.

»»» Nota

- No se pueden introducir espacios, tabuladores ni retornos de carro al principio ni al final de un título.

Sellos (Stamps)

Muestra una lista de títulos de sellos guardados.

Especifique un título para mostrar el sello correspondiente en **Título (Title)**.

Guardar (Save)/Sobrescribir (Save overwrite)

Guarda el sello.

Introduzca un título en **Título (Title)** y, a continuación, haga clic en este botón.

Eliminar (Delete)

Elimina un sello innecesario.

Especifique el título de un sello innecesario de la lista **Sellos (Stamps)** y haga clic en este botón.

Ficha Fondo (Background)

La ficha Fondo permite seleccionar un archivo de mapa de bits (.bmp) que utilizar como fondo o determinar cómo imprimir el fondo seleccionado.

Ventana Vista previa

Muestra el estado del mapa de bits establecido en la ficha **Fondo (Background)**.

Archivo (File)

Especifica el nombre del archivo de mapa de bits que se va a usar como fondo.

Seleccionar archivo... (Select File...)

Abre el cuadro de diálogo para abrir un archivo.

Haga clic en este botón para seleccionar un archivo de mapa de bits (.bmp) que utilizar como fondo.

Método de diseño (Layout Method)

Especifica el modo en que se colocarán la imagen del fondo en el papel.

Cuando esté seleccionada la opción **Personalizada (Custom)**, podrá configurar las coordenadas de **Posición X (X-Position)** y **Posición Y (Y-Position)**.

Intensidad (Intensity)

Ajusta la intensidad del mapa de bits que utilizar como fondo.

Al desplazar el control deslizante hacia la derecha, se aumenta la intensidad, mientras que al desplazarlo hacia la izquierda, se disminuye. Para imprimir el fondo con la intensidad original del mapa de bits, mueva el control deslizante completamente a la derecha.

»» Nota

- Dependiendo del tipo de controlador de impresora que esté utilizando y del entorno, es posible que esta función no esté disponible.
- Haga clic en **Predetermin. (Defaults)** para establecer **Archivo (File)** en blanco, **Método de diseño (Layout Method)** en **Toda la página (Fill page)** y la barra deslizante **Intensidad (Intensity)** en el medio.

Ficha Guardar configuraciones (Save settings)

La ficha **Guardar configuraciones (Save settings)** permite registrar un nuevo fondo o eliminar los fondos innecesarios.

Título (Title)

Introduzca el título para guardar la imagen de fondo que ha especificado.

Se pueden introducir hasta 64 caracteres como máximo.

»» Nota

- No se pueden introducir espacios, tabuladores ni retornos de carro al principio ni al final de un título.

Fondos (Backgrounds)

Muestra una lista de títulos de fondos registrados.

Especifique un título para mostrar el fondo correspondiente en **Título (Title)**.

Guardar (Save)/Sobrescribir (Save overwrite)

Guarda los datos de imagen como un fondo.

Después de insertar el **Título (Title)**, haga clic en este botón.

Eliminar (Delete)

Elimina un fondo innecesario.

Especifique el título de un fondo innecesario de la lista **Fondos (Backgrounds)** y, a continuación, haga clic en este botón.

Descripción de la ficha Mantenimiento

La ficha **Mantenimiento (Maintenance)** permite controlar el mantenimiento de la impresora y modificar la configuración de la impresora.

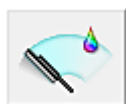
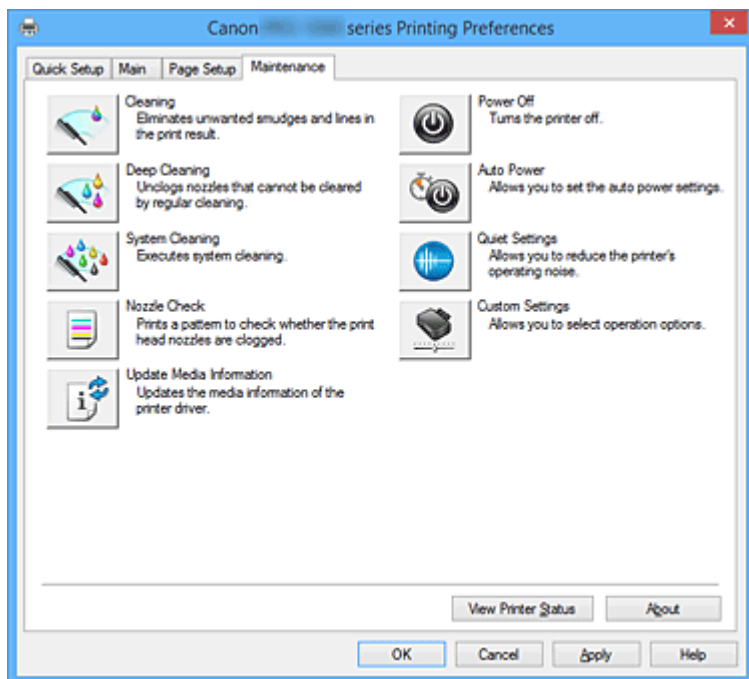

Limpeza (Cleaning)

Realiza la limpieza del cabezal de impresión.

La limpieza de los cabezales de impresión eliminar cualquier obstrucción de los inyectores de los cabezales de impresión.

Lleve a cabo la limpieza cuando la impresión quede desvaída o si un color determinado no se imprime bien pese a que todos los niveles de tinta sean suficientemente elevados.



Limpeza a fondo (Deep Cleaning)

Lleva a cabo una limpieza a fondo.

Lleve a cabo la limpieza a fondo cuando no se resuelva el problema de los cabezales de impresión después de dos intentos de limpieza.

»» Nota

- El procedimiento de **Limpeza a fondo (Deep Cleaning)** consume mucha más tinta que el de **Limpeza (Cleaning)**. Si limpia con frecuencia los cabezales de impresión, se quedará sin tinta rápidamente. Por tanto, la limpieza sólo se deberá llevar a cabo cuando se necesite.

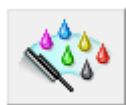

Limpeza del sistema (System Cleaning)

Realiza la limpieza del sistema.

Ejecute esta función si el estado no mejora, ni siquiera después de llevar a cabo una limpieza en profundidad.

La **Limpeza del sistema (System Cleaning)** consume una gran cantidad de tinta.

Si realiza una limpieza del sistema con frecuencia, se quedará sin tinta rápidamente. Por lo tanto, realice la limpieza del sistema sólo cuando sea necesario.

Grupo de tinta (Ink Group)

Cuando haga clic en **Limpieza (Cleaning)**, **Limpieza a fondo (Deep Cleaning)** o **Limpieza del sistema (System Cleaning)**, se mostrará la ventana **Grupo de tinta (Ink Group)**.

Selecciona el grupo de tintas en el que desea realizar la limpieza del cabezal de impresión.

Haga clic en [Elementos iniciales de revisión \(Initial Check Items\)](#) para mostrar los elementos que es preciso comprobar antes de ejecutar una limpieza normal, una limpieza a fondo o una limpieza del sistema.



Prueba de los inyectores (Nozzle Check)

Imprime un patrón de prueba de los inyectores.

Lleva a cabo esta función las impresiones aparezcan desvaídas o si deja de imprimirse un determinado color. Imprima un patrón de prueba de los inyectores y compruebe si el cabezal de impresión funciona correctamente.

Si el resultado de impresión de un color específico aparece desvaído o si hay alguna sección sin imprimir, haga clic en **Limpieza (Cleaning)** para limpiar el cabezal de impresión.

Para mostrar la lista de los elementos que se deben revisar antes de imprimir el patrón de prueba de los inyectores, haga clic en [Elementos iniciales de revisión \(Initial Check Items\)](#).

Imprimir patrón de prueba (Print Check Pattern)

Esta función imprime un patrón que permite comprobar si alguno de los inyectores de tinta está obturado.

Haga clic en **Imprimir patrón de prueba (Print Check Pattern)**. Cuando aparezca el mensaje de confirmación, haga clic en **Aceptar (OK)**. Se muestra a continuación el cuadro de diálogo

Comprobación de patrones (Pattern Check).

Mapa de bits del lado izquierdo (bien)

Los inyectores del cabezal de impresión no están obstruidos.

Mapa de bits del lado derecho (mal)

Es posible que los inyectores del cabezal de impresión estén obstruidos.

Salir (Exit)

Cierra el cuadro de diálogo **Comprobación de patrones (Pattern Check)** y vuelve a la ficha **Mantenimiento (Maintenance)**.

Limpieza (Cleaning)

Realiza la limpieza del cabezal de impresión.

La limpieza de los cabezales de impresión eliminar cualquier obstrucción de los inyectores de los cabezales de impresión.

Lleve a cabo la limpieza cuando la impresión quede desvaída o si un color determinado no se imprime bien pese a que todos los niveles de tinta sean suficientemente elevados.



Recursos de impresión en línea (Online Printing Resources)

Diríjase a un sitio web de Canon con recursos de impresión, como perfiles ICC y consejos de impresión.

»»» Importante

- Para utilizar esta función, debe estar conectado a Internet. Tenga en cuenta que el cliente es responsable de abonar todos los cargos por la conexión a Internet.



Actualizar información de soporte (Update Media Information)

Obtenga la última información sobre el soporte desde la impresora y actualice la información del soporte en el controlador de la impresora.

Cuando se actualice la información del soporte, el soporte que se muestra para **Tipo de soporte (Media Type)** en la ficha **Principal (Main)** se actualiza con la información más reciente.

Si la información del controlador no se puede actualizar correctamente, haga clic en [Elementos iniciales de revisión \(Initial Check Items\)](#) y compruebe el contenido que se muestra.



Apagar la impresora (Power Off)

Apaga la impresora desde el controlador de la impresora.

Realice esta función para apagar la impresora cuando no pueda pulsar el botón ACTIVADO (botón ENCENDIDO) en la impresora porque el equipo esté fuera de su alcance.

Debe pulsar el botón ENCENDIDO (botón ALIMENTACIÓN) en la impresora para volver a encender la impresora después de hacer clic en este botón. Si la utiliza, no podrá encender la impresora desde el controlador de impresora.



Encendido automático (Auto Power)

Abre el [Cuadro de diálogo Configuración de encendido automático \(Auto Power Settings\)](#).

Especifique los ajustes para el funcionamiento automático de la alimentación de la impresora. Realice esta función si desea cambiar los ajustes de encendido automático.

»» Nota

- Si la impresora está apagada o si la comunicación entre la impresora y el ordenador está desactivada, quizás aparezca un mensaje de error indicando que el ordenador no puede obtener el estado de la impresora.
Si así ocurre, haga clic en **Aceptar (OK)** para mostrar la configuración más reciente especificada en el ordenador.



Configuración silenciosa (Quiet Settings)

Abre el [Cuadro de diálogo Configuración silenciosa \(Quiet Settings\)](#).

El cuadro de diálogo **Configuración silenciosa (Quiet Settings)** permite especificar un ajuste que reduce el ruido de funcionamiento de la impresora. Este modo resulta práctico cuando el ruido de funcionamiento de la impresora supone un problema, por ejemplo, al imprimir de noche. Realice esta función cuando desee cambiar la configuración de modo silencioso.

»» Nota

- Si la impresora está apagada o si la comunicación entre la impresora y el ordenador está desactivada, quizás aparezca un mensaje de error indicando que el ordenador no puede obtener el estado de la impresora.



Configuración personalizada (Custom Settings)

Abre el [Cuadro de diálogo Configuración personalizada \(Custom Settings\)](#).

Realice esta función para cambiar los ajustes de esta impresora.

»»» Nota

- Si la impresora está apagada o si la comunicación entre la impresora y el ordenador está desactivada, quizás aparezca un mensaje de error indicando que el ordenador no puede obtener el estado de la impresora.
Si así ocurre, haga clic en **Aceptar (OK)** para mostrar la configuración más reciente especificada en el ordenador.



Contabilidad (Accounting)

Se muestra el cuadro de diálogo [Contabilidad \(Accounting\)](#).

El cuadro de diálogo **Contabilidad (Accounting)** permite agregar ID a los trabajos de impresión.

»»» Nota

- El valor de **Contabilidad (Accounting)** lo pueden definir únicamente aquellos usuarios que tengan derechos de administrador.
Los usuarios que no tengan derechos de administrador es posible que no puedan configurar la información de **Contabilidad (Accounting)**.
- La información de **Contabilidad (Accounting)** se puede configurar únicamente desde la ficha **Mantenimiento (Maintenance)** de **Propiedades de la impresora (Printer properties)**.

Ver el historial de impresión (View Print History)

Esta función inicia la vista previa de Canon IJ XPS y muestra el historial de impresión.

»»» Nota

- Esta opción se puede utilizar solo con el controlador de impresora XPS.

Ver estado de la impresora (View Printer Status)

Inicia el Monitor de estado Canon IJ.

Realice esta función si desea comprobar el estado de la impresora y cómo se está realizando un trabajo de impresión.

»»» Nota

- Si utiliza el controlador de impresora XPS, el "Monitor de estado Canon IJ" se convierte en el "Monitor de estado Canon IJ XPS".

Acerca de (About)

Abre el [Cuadro de diálogo Acerca de \(About\)](#).

Se puede comprobar la versión del controlador de la impresora, además de una nota acerca del copyright.

Además, se puede cambiar el idioma que se desea utilizar.

Elementos iniciales de revisión (Initial Check Items) (Limpieza (Cleaning) / Limpieza a fondo (Deep Cleaning) / Limpieza del sistema (System Cleaning))

Antes de ejecutar la **Limpieza (Cleaning)**, la **Limpieza a fondo (Deep Cleaning)** o la **Limpieza del sistema (System Cleaning)**, compruebe que la impresora esté encendida. A continuación, pulse el botón de apertura de la cubierta del depósito en la impresora para abrirla.

Compruebe los elementos siguientes para cada tinta.

- [Compruebe la cantidad de tinta](#) que queda en el depósito.
- Asegúrese de empujar el depósito de tinta por completo hasta escuchar un chasquido.

- Si hay una cinta naranja adherida al depósito de tinta, retírela por completo. Cualquier resto de cinta dificultará la salida de tinta.
- Compruebe que los depósitos de tinta están instalados en sus posiciones correctas.

Además, la **Limpieza del sistema (System Cleaning)** consume una cantidad extremadamente grande de tinta.

Antes de ejecutar esta función, compruebe los elementos siguientes. Si considera que es necesario, ejecute una **Limpieza del sistema (System Cleaning)**.

- ¿Ha usado una **Prueba de los inyectores (Nozzle Check)** para comprobar el estado de los inyectores y había ahí un problema?
- ¿El estado ha permanecido sin cambios incluso después de realizar una **Limpieza a fondo (Deep Cleaning)**?

Elementos iniciales de revisión (Initial Check Items) (Prueba de los inyectores (Nozzle Check))

Antes de realizar la **Prueba de los inyectores (Nozzle Check)**, compruebe que la impresora esté encendida y abra la cubierta de la impresora.

Compruebe los elementos siguientes para cada tinta.

- [Compruebe la cantidad de tinta](#) que queda en el depósito.
- Asegúrese de empujar el depósito de tinta por completo hasta escuchar un chasquido.
- Si hay una cinta naranja adherida al depósito de tinta, retírela por completo. Cualquier resto de cinta dificultará la salida de tinta.
- Compruebe que los depósitos de tinta están instalados en sus posiciones correctas.

Elementos iniciales de revisión (Initial Check Items) (Mettre à jour les informations sur le support (Update Media Information))

Compruebe que la impresora esté conectada al equipo y que esté encendida.

Si no puede actualizar la información sobre el soporte, compruebe los siguientes puntos.

- Asegúrese de que un usuario con privilegios de administrador lleve a cabo la actualización de la información del soporte.
Los usuarios que no sean administradores pueden comprobar si hay que actualizar la información de los soportes, pero no pueden realizar la actualización en sí.
- Antes de actualizar la información del soporte, asegúrese de haber agregado, editado o eliminado la información del soporte en la impresora usando Media Configuration Tool.

»»» Importante

- La información del soporte puede tardar cierto tiempo en actualizarse.
- No cambie la información del soporte en la impresora mientras esté actualizando la información del soporte en el controlador de la impresora.

Cuadro de diálogo Configuración de encendido automático (Auto Power Settings)

Al hacer clic en **Encendido automático (Auto Power)**, se muestra el cuadro de diálogo **Configuración de encendido automático (Auto Power Settings)**.

Este cuadro de diálogo permite gestionar la alimentación de la impresora desde el controlador de impresora.

Encendido automático (Auto Power On)

Selecciona la configuración de encendido automático.

Especifique **Desactivar (Disable)** para evitar que la impresora se encienda automáticamente cuando se envían datos de impresión.

Asegúrese de que la impresora esté encendida y, a continuación, haga clic en **Aceptar (OK)** para cambiar la configuración de la impresora.

Especifique **Activar (Enable)** para encender la impresora automáticamente cuando se envían datos de impresión.

Apagado automático (Auto Power Off)

Selecciona la configuración de apagado automático.

Si el funcionamiento de un controlador de impresora o de una impresora no se lleva a cabo dentro del plazo especificado, la impresora se apaga.

»»» Importante

- Si conecta esta impresora a una red y la utiliza, puede definir **Apagado automático (Auto Power Off)** pero la corriente no se apagará automáticamente.

Cuadro de diálogo Configuración silenciosa (Quiet Settings)

Al hacer clic en **Configuración silenciosa (Quiet Settings)**, se muestra el cuadro de diálogo **Configuración silenciosa (Quiet Settings)**.

El cuadro de diálogo **Configuración silenciosa (Quiet Settings)** permite especificar un ajuste que reduce el ruido de funcionamiento de la impresora.

Selecciónela cuando desee reducir el ruido de la impresora durante la noche, etc.

Esta función puede disminuir la velocidad de impresión.

No utilizar el modo silencioso (Do not use quiet mode)

Seleccione esta opción si desea utilizar la impresora con el volumen del ruido de funcionamiento normal.

Utilizar siempre el modo silencioso (Always use quiet mode)

Seleccione esta opción para reducir el ruido de funcionamiento de la impresora.

Utilizar el modo silencioso durante las horas especificadas (Use quiet mode during specified hours)

Seleccione esta opción para reducir el ruido de funcionamiento de la impresora durante un determinado período de tiempo.

Establezca los valores para la **Hora de inicio (Start time)** y la **Hora de finalización (End time)** del modo silencioso que desee que se active. Si ambos se establecen a la misma hora, el modo silencioso no funcionará.

»»» Importante

- Puede configurar el modo silencioso desde el panel de control de la impresora o desde el controlador de impresora.
Con independencia de la forma de configurar el modo silencioso, este modo se aplica cuando se realizan operaciones desde el panel de control de la impresora o cuando se imprime desde el equipo.
- Si especifica una hora para **Utilizar el modo silencioso durante las horas especificadas (Use quiet mode during specified hours)**, el modo silencioso no se aplicará a las operaciones que se realicen directamente desde la impresora (impresión directa, etc.).

Cuadro de diálogo Configuración personalizada (Custom Settings)

Al hacer clic en **Configuración personalizada (Custom Settings)**, se muestra el cuadro de diálogo **Configuración personalizada (Custom Settings)**.

En caso necesario, cambie entre los distintos modos de funcionamiento de la impresora.

Girar 90 grados a la izquierda si la orientación es [Horizontal] (Rotate 90 degrees left when orientation is [Landscape])

En la ficha **Configurar página (Page Setup)** se puede cambiar la dirección de rotación en **Horizontal (Landscape)** de la **Orientación (Orientation)**.

Para girar el documento 90 grados a la izquierda durante la impresión, seleccione esta casilla de verificación.

No detectar que no coincide la conf. del papel al imprimir desde PC (Don't detect mismatch of paper settings when printing from computer)

Cuando imprima documentos desde su equipo y no coincida la configuración del papel que figura en el controlador de la impresora y en la información sobre el papel de la bandeja posterior registrada en la impresora, esta configuración desactiva la visualización del mensaje y permite continuar con la impresión.

Para desactivar la detección de divergencias en la configuración del papel, seleccione esta casilla de verificación.

Desact. detección de anchura papel al imprimir desde equipo (Disable paper width detection when printing from computer)

Incluso si la anchura del papel identificada por la impresora durante la impresión a partir del equipo difiere de la anchura del papel definida para **Tamaño de papel (Paper Size)** en la ficha **Configurar página (Page Setup)**, esta función desactiva la visualización del mensaje y permite continuar imprimiendo.

Para desactivar la detección de la anchura del papel durante la impresión, seleccione esta casilla de verificación.

Cuadro de diálogo Contabilidad (Accounting)

Haga clic en **Contabilidad (Accounting)** para que se muestre el cuadro de diálogo **Contabilidad (Accounting)**.

El cuadro de diálogo **Contabilidad (Accounting)** permite agregar ID a los trabajos de impresión. Puede usar los ID, junto con la herramienta de gestión de costes y la impresora, para mostrar en tablas la información del historial de impresión.

ID de cuenta (Account ID)

Especifique el ID de cuenta que se deba configurar. Especifique el ID usando 20 caracteres alfanuméricos como máximo (del 0 al 9, de la a a la z y de la A a la Z).

Prohíbe cambios en el ID de cuenta (Prohibits Account ID changes)

Prohíbe la realización de cambios en los ID de las cuentas que ya se hayan definido.

Seleccione esta casilla de verificación para evitar que otros usuarios cambien los ID.

Cuadro de diálogo Acerca de (About)

Al hacer clic en **Acerca de (About)**, se muestra el cuadro de diálogo **Acerca de (About)**.

Este cuadro de diálogo muestra la versión, el copyright y la lista de módulos del controlador de la impresora. Puede elegir el idioma que desea utilizar y cambiar el idioma mostrado en la ventana de configuración.

Módulos

Enumera los módulos del controlador de impresora.

Idioma (Language)

Especifica el idioma que desea utilizar en la [ventana de configuración del controlador de impresora](#).

»»» Importante

- Si la fuente para mostrar el idioma elegido no está instalada en el sistema, los caracteres aparecerán distorsionados.

Temas relacionados

- [Limpieza de los cabezales de impresión](#)
- [Impresión de un patrón de prueba de los inyectores](#)
- [Gestión del encendido de la Impresora](#)
- [Reducción del ruido de la Impresora](#)
- [Cambio del modo de funcionamiento de la Impresora](#)

Canon IJ Vista preliminar

La Vista preliminar de Canon IJ es una aplicación de software que muestra cómo quedará el documento antes de imprimirlo.

Refleja la información introducida en el controlador de impresora y permite comprobar el diseño del documento, el orden de impresión y el número de páginas. También permite modificar la configuración del tipo de soporte y de la fuente de papel.

Si desea ver una vista preliminar antes de imprimir, abra la [ventana de configuración del controlador de impresora](#) y marque la casilla de verificación **Vista preliminar antes de imprimir (Preview before printing)** en la ficha **Principal (Main)**.

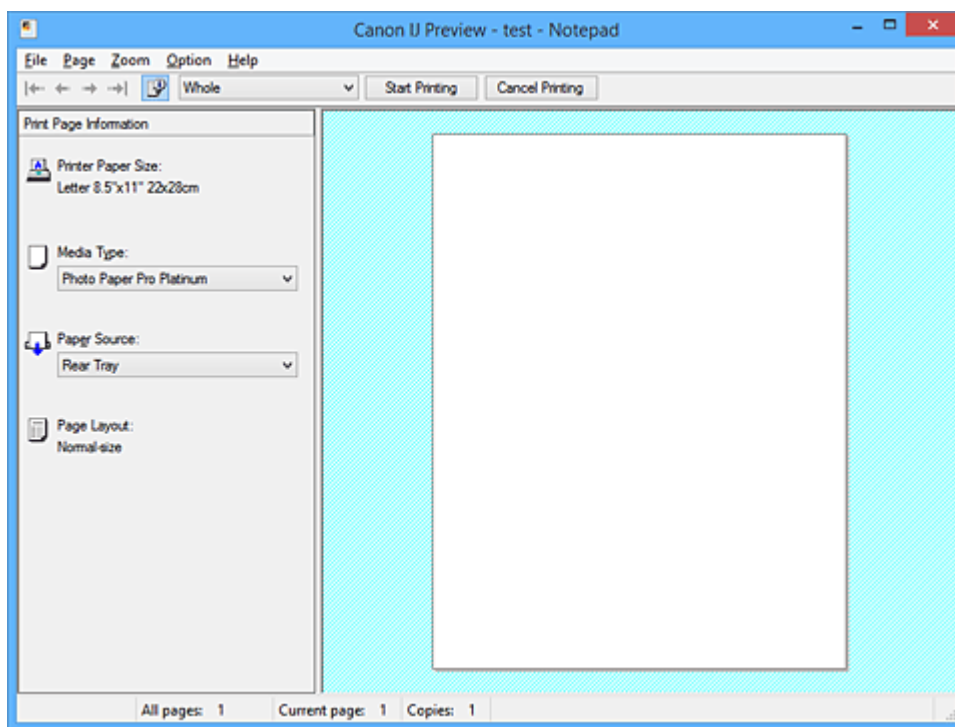

Menú Archivo (File)

Selecciona la operación de impresión.

Iniciar impresión (Start Printing)

Finaliza la Vista preliminar de Canon IJ y, a continuación, empieza a imprimir el documento que se muestra en la pantalla de vista preliminar.

Este comando tiene la misma función que **Iniciar impresión (Start Printing)** en la barra de herramientas.

Cancelar impresión (Cancel Printing)

Finaliza la Vista preliminar de Canon IJ y cancela la impresión del documento que se muestra en la pantalla de vista preliminar.

Este comando tiene la misma función que **Cancelar impresión (Cancel Printing)** en la barra de herramientas.

Salir (Exit)

Finaliza la Vista preliminar de Canon IJ.

Menú Página (Page)

Este menú incluye los comandos siguientes para seleccionar la página que se desea mostrar.

Todos estos comandos excepto **Selección de páginas... (Page Selection...)** también se pueden seleccionar desde la barra de herramientas.

»» Nota

- Si las páginas entran en cola, la última página en cola se convierte en la última página.
- Si el ajuste **Diseño de página (Page Layout)** de la ficha **Configurar página (Page Setup)** se especifica en **Diseño de página (Page Layout)**, **Mosaico/Póster (Tiling/Poster)** o **Cuadernillo (Booklet)**, el número de páginas es el número de hojas que utilizar para impresión y no el número de páginas en el documento original creado con el software de la aplicación.
- Si se ha definido la impresión a doble cada manualmente, los anversos de las páginas que se imprimirán primero se muestran todos juntos y, a continuación, se muestran los reversos.

Primera página (First Page)

Muestra la primera página del documento.

Si la página mostrada actualmente es la primera página, este comando está atenuado y no se puede seleccionar.

Página anterior (Previous Page)

Muestra la página situada antes de la página mostrada actualmente.

Si la página mostrada actualmente es la primera página, este comando está atenuado y no se puede seleccionar.

Página siguiente (Next Page)

Muestra la página situada detrás de la página mostrada actualmente.

Si la página mostrada actualmente es la última página, este comando está atenuado y no se puede seleccionar.

Última página (Last Page)

Muestra la última página del documento.

Si la página mostrada actualmente es la última página, este comando está atenuado y no se puede seleccionar.

Selección de páginas... (Page Selection...)

Muestra el cuadro de diálogo **Selección de páginas (Page Selection)**.

Este comando permite especificar el número de la página que se desea mostrar.

Menú Zoom

Selecciona la proporción del tamaño real impreso en el papel al tamaño de visualización de la vista preliminar.

También puede seleccionar la proporción en el cuadro de lista desplegable situado en la barra de herramientas.

Todo (Whole)

Muestra toda la página de datos como una página.

50%

Reduce los datos mostrados al 50% del tamaño real que se va a imprimir.

100%

Muestra los datos al tamaño real que se va a imprimir.

200%

Amplía los datos mostrados al 200% del tamaño real que se va a imprimir.

400%

Amplía los datos mostrados al 400% del tamaño real que se va a imprimir.

Menú Opciones (Option)

Este menú incluye el comando siguiente:

Mostrar información de impresión de páginas (Displays Print Page Information)

Muestra información de configuración de impresión (incluido el tamaño del papel de la impresora, el tipo de soporte y el formato de página) de cada página en el lado izquierdo de la pantalla de vista preliminar.

Esta pantalla también permite modificar la configuración del tipo de soporte y de la fuente de papel.

Menú Ayuda (Help)

Cuando se selecciona este ítem de menú, se muestra la ventana Ayuda de la Vista previa de Canon IJ donde puede comprobar la información de la versión y del copyright.

Botón Iniciar impresión (Start Printing)

Imprime los documentos seleccionados en la lista de documentos.

Los documentos impresos se eliminan de la lista y cuando se imprimen todos los documentos, se cierra la Vista preliminar de Canon IJ XPS.

Botón Cancelar impresión (Cancel Printing)

Finaliza la Vista preliminar de Canon IJ y cancela la impresión del documento que se muestra en la pantalla de vista preliminar.

Puede hacer clic en este botón durante el envío a la cola de impresión.

Pantalla Información de impresión de páginas (Print Page Information)

Muestra información de configuración de impresión de cada página en el lado izquierdo de la pantalla de vista preliminar.

Esta pantalla también permite modificar la configuración del tipo de soporte y de la fuente de papel.

»»» Importante

- Si el tipo de soporte y la fuente de papel se han establecido desde el software de la aplicación, dichos ajustes tienen prioridad y es posible que los ajustes que se hayan cambiado no surtan efecto.

Tamaño del papel de la impresora (Printer Paper Size)

Muestra el tamaño de papel del documento que se va a imprimir.

Tipo de soporte (Media Type)

Puede seleccionar el tipo de soporte del documento que se va a imprimir.

Fuente de papel (Paper Source)

Puede seleccionar la fuente de papel del documento que se va a imprimir.

Formato de página (Page Layout)

Muestra el formato de página del documento que se va a imprimir.

Vista preliminar de Canon IJ XPS

La Vista preliminar de Canon IJ XPS es un software de aplicación que muestra cómo quedará el documento antes de imprimirlo.

Refleja la información introducida en el controlador de impresora y permite comprobar el diseño del documento, el orden de impresión y el número de páginas. La vista preliminar también permite editar el documento de impresión, editar las páginas de impresión, cambiar la configuración de impresión y llevar a cabo otras funciones.

Si desea ver una vista preliminar antes de imprimir, abra la [ventana de configuración del controlador de impresora](#) y marque la casilla de verificación **Vista preliminar antes de imprimir (Preview before printing)** en la ficha **Principal (Main)**.

»»» Importante

- Para utilizar la Vista preliminar XPS de Canon IJ, debe tener instalado en su ordenador Microsoft .NET Framework 4 Client Profile.

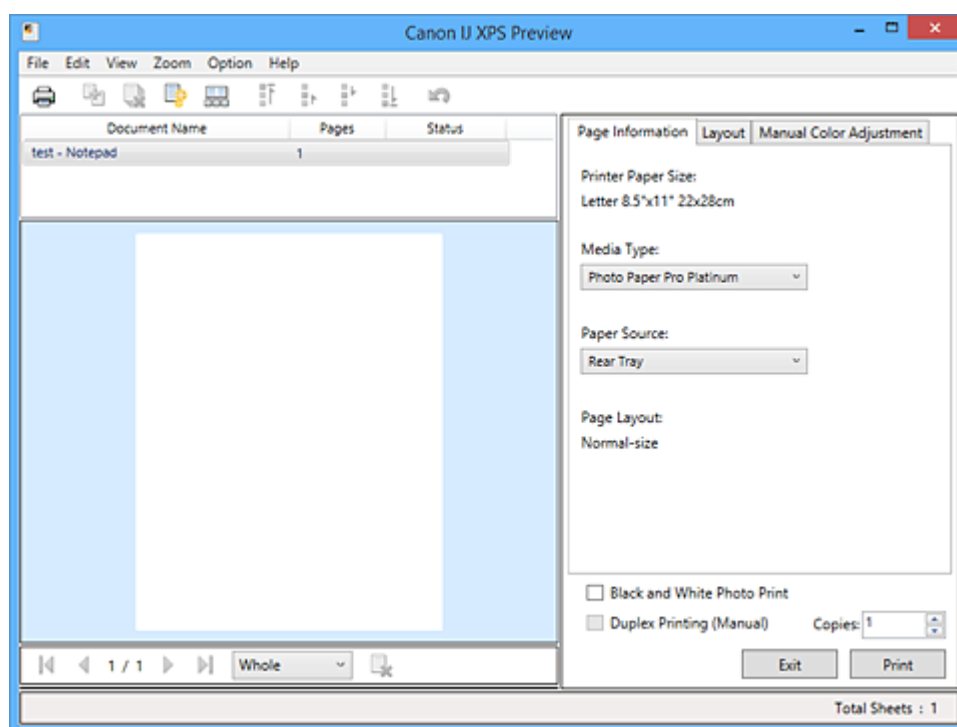

Menú Archivo (File)

Selecciona el funcionamiento de impresión y la configuración del historial de impresión:

Imprimir (Print)

Imprime los documentos seleccionados en la lista de documentos.

Los documentos impresos se eliminan de la lista y cuando se imprimen todos los documentos, se cierra la Vista preliminar de Canon IJ XPS.

Este comando tiene la misma función que  (Imprimir) en la barra de herramientas y que **Imprimir (Print)** en el área de configuración de impresión.

Imprimir todos los documentos (Print All Documents)

Imprime todos los documentos de la lista de documentos y cierra la Vista preliminar de Canon IJ XPS.

Guardar el historial de impresión (Save Print History)

Permite elegir si los documentos impresos desde la Vista preliminar de Canon IJ XPS se van a guardar como entradas del historial de impresión o no.

Límite de entradas del historial (History Entry Limit)

Cambia el número máximo de registros del historial de impresión.

Seleccione **10 entradas (10 Entries)**, **30 entradas (30 Entries)** o **100 entradas (100 Entries)**.

»»» Importante

- Si se supera el límite del número de registros, se eliminan los registros del historial empezando por el más antiguo.

Agregar documentos del historial a la lista (Add documents from history to the list)

Agrega el documento guardado en el historial de impresión a la lista de documentos.

Salir (Exit)

Finaliza la Vista preliminar de Canon IJ XPS. Los documentos restantes de la lista de documentos se eliminarán de la misma.

Este comando tiene la misma función que **Salir (Exit)** en el área de configuración de impresión.

Menú Editar (Edit)

Selecciona el método para editar varios documentos o páginas.

Deshacer (Undo)

Revierde el cambio anterior.

Si el cambio no se puede revertir, esta función se atenúa y no se puede seleccionar.

Este comando tiene la misma función que  (Deshacer) en la barra de herramientas.

Documentos (Documents)

Selecciona el método para editar documentos de impresión.

Combinar documentos (Combine Documents)

Combina los documentos seleccionados en la lista de documentos en un documento.

Si solo se selecciona un documento, este comando está atenuado y no se puede seleccionar.

Este comando tiene la misma función que  (Combinar documentos) en la barra de herramientas.

Restablecer documentos (Reset Documents)

Devuelve el documento seleccionado en la lista de documentos a su estado antes de agregarlo a la Vista preliminar de Canon IJ XPS.

Los documentos combinados se separan y se restauran los documentos originales.

Este comando tiene la misma función que  (Restablecer documentos) en la barra de herramientas.

Mover documento (Move Document)

Utilice el comando siguiente para cambiar el orden de los documentos seleccionados en la lista de documentos.

Mover al primero (Move to First)

Desplaza el documento de impresión seleccionado al inicio de la lista de documentos.

Si el documento seleccionado actualmente es el primero, este comando está atenuado y no se puede seleccionar.

Mover uno hacia arriba (Move Up One)

Desplaza el documento de impresión seleccionado un puesto hacia arriba desde su posición actual.

Si el documento seleccionado actualmente es el primero, este comando está atenuado y no se puede seleccionar.

Mover uno hacia abajo (Move Down One)

Desplaza el documento de impresión seleccionado un puesto hacia abajo desde su posición actual.

Si el documento seleccionado actualmente es el último, este comando está atenuado y no se puede seleccionar.

Mover al último (Move to Last)

Desplaza el documento de impresión seleccionado al final de la lista de documentos.

Si el documento seleccionado actualmente es el último, este comando está atenuado y no se puede seleccionar.

Eliminar documento (Delete Document)

Elimina el documento seleccionado de la lista de documentos.

Si la lista de documentos solo contiene un documento, dicho documento está atenuado y no se puede seleccionar.

Este comando tiene la misma función que  (Eliminar documento) en la barra de herramientas.

Impr. foto en blanco y negro (Black and White Photo Print)

Permite cambiar la configuración de impresión en monocromo.

Este comando tiene la misma funcionalidad que la casilla de verificación **Impr. foto en blanco y negro (Black and White Photo Print)** en el área de configuración de impresión.

Impresión de diseño de página... (Page Layout Printing...)

Se abre el cuadro de diálogo **Impresión de diseño de página (Page Layout Printing)**.

Este cuadro de diálogo le permite establecer **Impresión de diseño de página (Page Layout Printing)**, **Páginas (Pages)**, **Orden de páginas (Page Order)** y **Borde de página (Page Border)**.

Impresión a doble cara... (Duplex Printing...)

Abre el cuadro de diálogo **Impresión a doble cara (Duplex Printing)**.

Este cuadro de diálogo permite establecer **Impresión a doble cara (Manual) (Duplex Printing (Manual))**, **Lado de grapado (Stapling Side)** y **Margen (Margin)**.

Copias... (Copies...)

Abre el cuadro de diálogo **Copias (Copies)**.

Este cuadro de diálogo permite establecer **Copias (Copies)**, **Intercalar (Collate)** y **Imprimir desde la última página (Print from Last Page)**.

Páginas (Pages)

Selecciona el método para editar páginas de impresión.

Eliminar página (Delete Page)

Elimina la página seleccionada actualmente.

Si se ha establecido la impresión de diseño de página, se eliminarán las páginas encerradas por un borde rojo.

Este comando tiene la misma función que  (Eliminar página) en la barra de herramientas.

Restaurar páginas (Restore Page)

Restaura las páginas que se han eliminado con la función **Eliminar página (Delete Page)**.

Para restaurar páginas, debe seleccionar la casilla de verificación **Ver páginas eliminadas (View Deleted Pages)** en el menú **Opciones (Option)** y mostrar las páginas eliminadas como miniaturas.

Mover página (Move Page)

Utilice el comando siguiente para cambiar el orden de las páginas seleccionadas actualmente.

Mover al primero (Move to First)

Desplaza la página seleccionada actualmente al inicio del documento.

Si la página seleccionada actualmente es la primera página, este comando está atenuado y no se puede seleccionar.

Mover uno hacia delante (Move Forward One)

Desplaza la página seleccionada actualmente una posición delante de su posición actual.

Si la página seleccionada actualmente es la primera página, este comando está atenuado y no se puede seleccionar.

Mover uno hacia atrás (Move Backward One)

Desplaza la página seleccionada actualmente una posición detrás de su posición actual.

Si la página seleccionada actualmente es la última página, este comando está atenuado y no se puede seleccionar.

Mover al último (Move to Last)

Desplaza la página seleccionada actualmente al final del documento.

Si la página seleccionada actualmente es la última página, este comando está atenuado y no se puede seleccionar.

Menú Ver (View)

Selecciona los documentos y las páginas que se van a mostrar.

Documentos (Documents)

Utilice el comando siguiente para seleccionar el documento que se desea mostrar.

Primer documento (First Document)

Muestra el primer documento de la lista de documentos.

Si el documento seleccionado actualmente es el primero, este comando está atenuado y no se puede seleccionar.

Documento anterior (Previous Document)

Muestra el documento situado delante del documento mostrado actualmente.

Si el documento seleccionado actualmente es el primero, este comando está atenuado y no se puede seleccionar.

Siguiente documento (Next Document)

Muestra el documento situado detrás del documento mostrado actualmente.

Si el documento seleccionado actualmente es el último, este comando está atenuado y no se puede seleccionar.

Último documento (Last Document)

Muestra el último documento de la lista de documentos.

Si el documento seleccionado actualmente es el último, este comando está atenuado y no se puede seleccionar.

Páginas (Pages)

Utilice el comando siguiente para seleccionar la página que desea mostrar.

»»» Nota

- Si el ajuste de **Formato de página (Page Layout)** en el controlador de impresora se ha especificado en **Mosaico/Póster (Tiling/Poster)** o **Cuadernillo (Booklet)**, el número de páginas es el número de hojas que se va a utilizar para impresión y no el número de páginas en el documento original creado con el software de aplicación.

Primera página (First Page)

Muestra la primera página del documento.

Si la página mostrada actualmente es la primera página, este comando está atenuado y no se puede seleccionar.

Página anterior (Previous Page)

Muestra la página situada antes de la página mostrada actualmente.

Si la página mostrada actualmente es la primera página, este comando está atenuado y no se puede seleccionar.

Página siguiente (Next Page)

Muestra la página situada detrás de la página mostrada actualmente.

Si la página mostrada actualmente es la última página, este comando está atenuado y no se puede seleccionar.

Última página (Last Page)

Muestra la última página del documento.

Si la página mostrada actualmente es la última página, este comando está atenuado y no se puede seleccionar.

Selección de páginas... (Page Selection...)

Muestra el cuadro de diálogo **Selección de páginas (Page Selection)**.

Este comando permite especificar el número de la página que se desea mostrar.

Menú Zoom

Selecciona la proporción del tamaño real impreso en el papel al tamaño de visualización de la vista preliminar.

También puede seleccionar la proporción en el cuadro de lista desplegable situado en la barra de herramientas.

Todo (Whole)

Muestra toda la página de datos como una página.

50%

Reduce los datos mostrados al 50% del tamaño real que se va a imprimir.

100%

Muestra los datos al tamaño real que se va a imprimir.

200%

Amplía los datos mostrados al 200% del tamaño real que se va a imprimir.

400%

Amplía los datos mostrados al 400% del tamaño real que se va a imprimir.

Menú Opciones (Option)

Conmuta el estado mostrar/ocultar de la información siguiente.

Ver miniaturas (View Thumbnails)

Reduce todas las páginas del documento seleccionado en la lista de documentos y las muestra en la parte inferior de la ventana de vista preliminar.

Este comando tiene la misma función que  (Ver miniaturas) en la barra de herramientas.

Ver lista de documentos (View Document List)

Muestra la lista del documento de impresión en la parte superior de la ventana de vista preliminar.

Ver área de configuración de impresión (View Print Settings Area)

Muestra el área de configuración de impresión en el lado derecho de la ventana de vista preliminar.

Ver páginas eliminadas (View Deleted Pages)

Cuando se muestran las miniaturas, esta función muestra páginas que se eliminaron con la función **Eliminar página (Delete Page)**.

Para comprobar las páginas eliminadas, primero debe seleccionar la casilla de verificación **Ver miniaturas (View Thumbnails)**.

Mantener documentos impresos en la lista (Keep printed documents on the list)

Deja el documento impreso en la lista de documentos.

Ajustes de impresión mostrados al inicio (Print Settings Displayed at Startup)

Cambia la ficha del área de configuración de impresión que mostrar cuando se inicia la Vista preliminar de Canon IJ XPS.

Seleccione **Información de página (Page Information)**, **Formato (Layout)** o **Ajuste manual del color (Manual Color Adjustment)**.

Menú Ayuda (Help)

Cuando se selecciona este ítem de menú, se muestra la ventana Ayuda de la Vista previa de Canon IJ XPS donde puede comprobar la información de la versión y del copyright.



(Imprimir)

Imprime los documentos seleccionados en la lista de documentos.

Los documentos impresos se eliminan de la lista y cuando se imprimen todos los documentos, se cierra la Vista preliminar de Canon IJ XPS.



(Combinar documentos)

Combina los documentos seleccionados en la lista de documentos en un documento.

Si solo se selecciona un documento, este comando está atenuado y no se puede seleccionar.



(Eliminar documento)

Elimina el documento seleccionado de la lista de documentos.

Si la lista de documentos solo contiene un documento, dicho documento está atenuado y no se puede seleccionar.



(Restablecer documentos)

Devuelve el documento seleccionado en la lista de documentos a su estado antes de agregarlo a la Vista preliminar de Canon IJ XPS.

Los documentos combinados se separan y se restauran los documentos originales.



(Ver miniaturas)

Reduce todas las páginas del documento seleccionado en la lista de documentos y las muestra en la parte inferior de la ventana de vista preliminar.

Para ocultar las páginas que se van a imprimir, vuelva a hacer clic en **Ver miniaturas (View Thumbnails)**.



(Mover al primero)

Desplaza el documento de impresión seleccionado al inicio de la lista de documentos.

Si el documento seleccionado actualmente es el primero, este comando está atenuado y no se puede seleccionar.



(Mover uno hacia arriba)

Desplaza el documento de impresión seleccionado un puesto hacia arriba desde su posición actual.

Si el documento seleccionado actualmente es el primero, este comando está atenuado y no se puede seleccionar.

(Mover uno hacia abajo)

Desplaza el documento de impresión seleccionado un puesto hacia abajo desde su posición actual. Si el documento seleccionado actualmente es el último, este comando está atenuado y no se puede seleccionar.

(Mover al último)

Desplaza el documento de impresión seleccionado al final de la lista de documentos. Si el documento seleccionado actualmente es el último, este comando está atenuado y no se puede seleccionar.

(Deshacer)

Revierte el cambio anterior. Si el cambio no se puede revertir, esta función se atenúa y no se puede seleccionar.

(Eliminar página)

Elimina la página seleccionada actualmente. Si se ha establecido la impresión de diseño de página, se eliminarán las páginas encerradas por un borde rojo.

Lista de documentos

Muestra la lista de los documentos de impresión. El documento seleccionado en la lista de documentos se convierte en el objetivo para mostrar y editar la vista preliminar.

Nombre del documento (Document Name)

Muestra el nombre del documento de impresión. Si hace clic en el nombre del documento de impresión seleccionado, se muestra un cuadro de texto y puede cambiar el nombre del documento a cualquier nombre.

Páginas (Pages)

Muestra el número de páginas en el documento de impresión.

»»» Importante

- El número mostrado en **Páginas (Pages)** y el recuento de páginas de salida son diferentes.
- Para comprobar el recuento de páginas de salida, compruebe la barra de estado en la parte inferior de la ventana de vista preliminar.

Estado (Status)

Muestra el estado de los documentos de impresión. Los documentos sometidos a procesamiento de datos se muestran como **Procesando datos (Processing data)**.

»»» Importante

- Los documentos que muestran **Procesando datos (Processing data)** no se pueden imprimir ni editar.
Espere a que finalice el procesamiento de datos.

Pantalla de área de configuración de impresión

Permite comprobar y cambiar la configuración de impresión de los documentos seleccionados en la lista de documentos.

El área de configuración de impresión se muestra en el lado derecho de la ventana de vista preliminar.

Ficha Información de página (Page Information)

Se muestra la configuración de impresión de cada página. Puede modificar la configuración del tipo de soporte y de la fuente de papel.

Tamaño del papel de la impresora (Printer Paper Size)

Muestra el tamaño de papel del documento que se va a imprimir.

Tipo de soporte (Media Type)

Permite seleccionar el tipo de soporte del documento que se va a imprimir.

Fuente de papel (Paper Source)

Permite seleccionar la fuente de papel del documento que se va a imprimir.

Formato de página (Page Layout)

Muestra el formato de página del documento que se va a imprimir.

Ficha Formato (Layout)

Puede especificar la configuración de la impresión de diseño de página.

Para aplicar la configuración especificada, haga clic en **Aplicar (Apply)**.

Si la configuración de impresión de diseño de página no se puede cambiar para el documento de impresión, los elementos individuales se atenúan y no se pueden seleccionar.

Ficha Ajuste manual del color (Manual Color Adjustment)

Esta ficha permite ajustar el balance de color cambiando la configuración de las opciones **Cian (Cyan)**, **Magenta**, **Amarillo (Yellow)**, **Brillo (Brightness)** y **Contraste (Contrast)**.

Cian (Cyan)/Magenta/Amarillo (Yellow)

Ajusta las intensidades de **Cian (Cyan)**, **Magenta** y **Amarillo (Yellow)**.

Al mover el control deslizante a la derecha el color se intensifica, y al moverlo hacia la izquierda se atenúa.

También se puede introducir directamente un valor vinculado al control deslizante. Introduzca un valor dentro del intervalo de -50 a 50.

Este ajuste cambia la cantidad relativa de tinta en cada color utilizado, lo que modifica el balance de color total del documento.

Utilice su software de aplicación si desea modificar mucho el balance del color total. Use el controlador de impresora únicamente cuando desee ajustar ligeramente el balance del color.

»»» Importante

- Cuando se activa **Impr. foto en blanco y negro (Black and White Photo Print)**, **Cian (Cyan)**, **Magenta** y **Amarillo (Yellow)** no se pueden configurar.

Tono (Tone)

Establece el ajuste de color para la impresión en monocromo.

También puede ajustar los tonos de color introduciendo los valores directamente haciendo clic o arrastrando el ratón en el centro del área de ajuste con el ratón.

Cuando introduzca valores, establézcalos entre -100 y 100 para **X** y entre -50 y 50 para **Y**.

»»» Importante

- Esta función no está disponible con algunos ajustes de **Tipo de soporte (Media Type)**.

Brillo (Brightness)

Ajuste el brillo de la impresión.

El blanco y negro puro no cambiará, pero sí los colores entre el blanco y el negro.

Contraste (Contrast)

Ajusta el contraste entre zonas claras y oscuras en la imagen que se va a imprimir.

Al desplazar el control deslizante hacia la derecha, aumentará el contraste y, al desplazarlo hacia la izquierda, disminuirá.

También se puede introducir directamente un valor vinculado al control deslizante. Introduzca un valor dentro del intervalo de -50 a 50.

Predetermin. (Defaults)

Restablece todas las configuraciones que ha cambiado a los valores predeterminados. Al hacer clic en este botón se restaura toda la configuración en esta ficha a los valores predeterminados (ajustes de fábrica).

Impr. foto en blanco y negro (Black and White Photo Print)

Permite cambiar la configuración de impresión en monocromo.

Impresión a doble cara (Manual) (Duplex Printing (Manual))

Seleccione si desea imprimir el documento en ambas caras del papel manualmente o sólo en una. Si la configuración de impresión a doble cara no se puede cambiar para el documento de impresión, este elemento aparece atenuado y no está disponible.

»»» Importante

- Cuando se selecciona **Cuadernillo (Booklet)** para **Formato de página (Page Layout)**, se establecerá automáticamente **Impresión a doble cara (Manual) (Duplex Printing (Manual))** del área de configuración de impresión. En este caso, **Impresión a doble cara (Manual) (Duplex Printing (Manual))** está atenuado y no está disponible.

Copias (Copies)

Permiten especificar el número de copias que se desea imprimir. Puede especificar un valor de 1 a 999.

Si el número de copias no se puede cambiar para el documento de impresión, este elemento aparece atenuado y no está disponible.

Salir (Exit)

Finaliza la Vista preliminar de Canon IJ XPS.

Los documentos restantes de la lista de documentos se eliminarán de la misma.

Imprimir (Print)

Imprime los documentos seleccionados en la lista de documentos.

Los documentos impresos se eliminan de la lista y cuando se imprimen todos los documentos, se cierra la Vista preliminar de Canon IJ XPS.

Descripción Monitor de estado Canon IJ

El monitor de estado Canon IJ muestra el estado de la impresora y el progreso de la impresión. El monitor utiliza gráficos, iconos y mensajes que le permiten conocer el estado de la impresora.

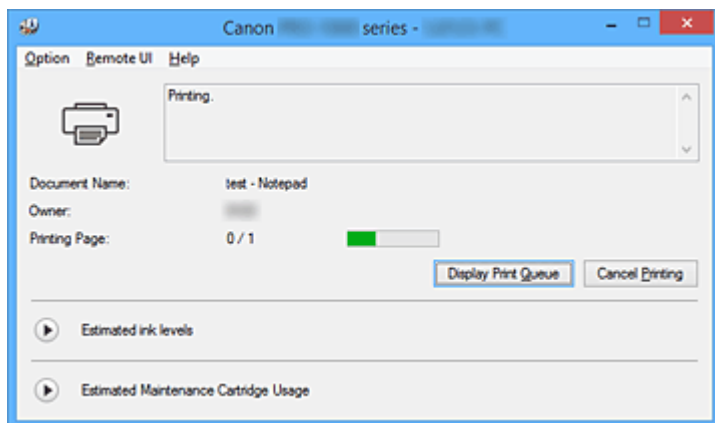

Características del Monitor de estado Canon IJ

El Monitor de estado Canon IJ ofrece las ventajas siguientes:

Puede comprobar el estado de la impresora en la pantalla.

El estado de la impresora se muestra en la pantalla en tiempo real.

Puede comprobar el progreso de impresión de cada documento (trabajo de impresión).

Los tipos de errores y las soluciones se muestran en pantalla.

Muestra cuando se produce un error en la impresora.

Puede comprobar inmediatamente cómo responder.

Puede comprobar el estado de la tinta.

Esta función presenta gráficos que muestran el tipo de depósito de tinta y los niveles de tinta estimados.

Se muestran iconos y mensajes cuando el nivel de tinta se está agotando (advertencia de nivel de tinta).

Visión general del Monitor de estado Canon IJ

El Monitor de estado Canon IJ permite comprobar el estado de la impresora y la tinta con gráficos y mensajes.

Puede comprobar la información en el documento de impresión y el progreso de la impresión.

Cuando se produce un error en la impresora, muestra la causa y la solución. Siga las instrucciones del mensaje.

Impresora

El Monitor de estado Canon IJ muestra un icono cuando se produce un error o una advertencia en la impresora.



: Se muestra una advertencia.



: Se ha producido un error de funcionamiento.



: Se le informa de los niveles de tinta que quedan, etc.



: se ha producido un error que requiere servicio.

Nombre docum. (Document Name)

Muestra el nombre del documento que se va a imprimir.

Propietario (Owner)

Muestra el nombre del propietario del documento que se va a imprimir.

Imprimiendo página (Printing Page)

Muestra el número de página que se está imprimiendo y el número total de páginas que se van a imprimir.

Mostrar cola de impresión (Display Print Queue)

Muestra la ventana de impresión utilizada para gestionar el trabajo de impresión que se está imprimiendo o que está en la cola de impresión.

Cancelar impresión (Cancel Printing)

Cancela el trabajo de impresión actual.

Importante

- El botón **Cancelar impresión (Cancel Printing)** solo está habilitado cuando los datos de impresión se envían a la impresora. Una vez que los datos de impresión se han enviado, el botón se atenúa y deja de estar disponible.

Niveles de tinta estimados (Estimated ink levels)

Muestra iconos para informar sobre una advertencia de nivel de tinta restante y un error de agotamiento.

Haga clic en  (el triángulo de revelación) para mostrar una representación pictórica del nivel de tinta estimado del depósito de tinta.

Número del modelo de tinta (Ink Model Number)

Puede buscar el depósito de tinta correcto para su impresora.

Uso estimado del cartucho de mantenimiento (Estimated Maintenance Cartridge Usage)

Muestra iconos para informar de que el espacio disponible en el cartucho de mantenimiento es bajo o que el cartucho está lleno.

Haga clic en  (el triángulo de revelación) para mostrar una representación gráfica del espacio estimado disponible en el cartucho de mantenimiento.

Menú Opciones (Option)

Si selecciona **Activar monitor de estado (Enable Status Monitor)**, cuando se genera un mensaje relacionado con la impresora el Monitor de estado Canon IJ se inicia.

Cuando se selecciona **Activar monitor de estado (Enable Status Monitor)** están disponibles los comandos siguientes.

Mostrar siempre el trabajo actual (Always Display Current Job)

Muestra el Monitor de estado Canon IJ durante la impresión.

Mostrar siempre arriba (Always Display on Top)

Muestra el Monitor de estado Canon IJ delante de otras ventanas.

Mostrar mensaje de guía (Display Guide Message)

Muestra una guía para las operaciones en las que es complicado colocar el papel.

Impresión de Hagaki (Hagaki Printing)

Muestra un mensaje de guía antes de que la impresora comience a imprimir en Hagaki.

Para ocultar este mensaje de guía, marque la casilla de verificación **No volver a mostrar este mensaje (Do not show this message again)**.

Para ver otra vez los mensajes de guía, haga clic en **Impresión de Hagaki (Hagaki Printing)** en **Mostrar mensaje de guía (Display Guide Message)** del menú **Opciones (Option)** y active este ajuste.

Mostrar advertencia automáticamente (Display Warning Automatically)

Cuando aparece un indicador de bajo nivel de tinta (When a Low Ink Warning Occurs)

Inicia la ventana del Monitor de estado Canon IJ automáticamente y la muestra delante de las demás ventanas cuando se produce una advertencia de nivel de tinta bajo.

Cuando aparece un indicador de cartucho de mantenimiento (When a Maintenance Cartridge Warning Occurs)

Cuando se produzca una advertencia de espacio restante en el cartucho de mantenimiento, el monitor de estado Canon IJ se inicia automáticamente y aparece delante de otras ventanas.

Iniciar cuando se inicie Windows (Start when Windows is Started)

Inicia automáticamente el Monitor de estado Canon IJ al iniciar Windows.

Menú IU remota (Remote UI)

Puede abrir la interfaz de usuario remota de la impresora.

Puede comprobar el estado de la impresora y ejecutar funciones de mantenimiento en la impresora cuando está conectada y en uso en una red.

»»» Nota

- Si la impresora se usa mediante una conexión USB, **IU remota (Remote UI)** no se mostrará.

Información de impresora (Printer Information)

Permite consultar información detallada, por ejemplo, el estado de la impresora, el progreso de la impresión y los niveles de tinta restante.

Mantenimiento (Maintenance)

Permite ejecutar el mantenimiento de la impresora y cambiar su configuración.

Menú Ayuda (Help)

Cuando se selecciona este ítem de menú, se muestra la ventana Ayuda del Monitor de estado Canon IJ donde puede comprobar la información de la versión y del copyright.

Actualización del controlador de impresora

- ▶ **Obtención del controlador de impresora más reciente**
- ▶ **Eliminación de un controlador de impresora innecesario**
- ▶ **Pasos previos a la instalación del controlador de impresora**
- ▶ **Instalación del controlador de impresora**

Obtención del controlador de impresora más reciente

Si actualiza el controlador de la impresora a la versión más reciente, es posible que se resuelvan los problemas que hasta ahora estaban pendientes.

Puede comprobar la versión del controlador de impresora haciendo clic en el botón **Acerca de (About)** de la ficha **Mantenimiento (Maintenance)**.

Puede acceder a nuestro sitio web y descargar el controlador de impresora más reciente para su modelo.

►►► Importante

- La descarga del controlador de impresora es gratuita, pero el coste del acceso a Internet corre a cuenta del usuario.
- Antes de instalar la versión más reciente del controlador de impresora, [elimine la versión instalada anteriormente](#).

Temas relacionados

- [Pasos previos a la instalación del controlador de impresora](#)
- [Instalación del controlador de impresora](#)

Eliminación de un controlador de impresora innecesario

Puede eliminar el controlador de impresora que no vaya a utilizar.

Cuando vaya a eliminar el controlador de impresora, cierre primero todos los programas que se estén ejecutando.

El procedimiento para eliminar un controlador de impresora innecesario es el siguiente:

1. Inicie el desinstalador

- Si utiliza Windows 8.1 o Windows 8, desde los accesos de escritorio, seleccione **Configuración (Settings)** -> **Panel de control (Control Panel)** -> **Programas (Programs)**-> **Programas y características (Programs and Features)**.

En la lista de programas, seleccione "XXX Printer Driver" (donde "XXX" es el nombre de su modelo) y, a continuación, haga clic en **Desinstalar (Uninstall)**.

- Si utiliza Windows 7 o Windows Vista, seleccione el menú **Iniciar (Start)** -> **Panel de control (Control Panel)** -> **Programas (Programs)** -> **Programas y características (Programs and Features)**.

En la lista de programas, seleccione "XXX Printer Driver" (donde "XXX" es el nombre de su modelo) y, a continuación, haga clic en **Desinstalar (Uninstall)**.

Aparecerá la ventana para confirmar la desinstalación del modelo.

»»» Importante

- En Windows 8.1, Windows 8, Windows 7 o Windows Vista, es posible que aparezca un cuadro de diálogo de confirmación o advertencia al iniciar, instalar o desinstalar software. Este cuadro de diálogo aparece cuando se requieren derechos de administración para realizar una tarea. Si ha iniciado la sesión en una cuenta de administrador, haga clic en **Sí (Yes)** (o **Continuar (Continue)**, **Permitir (Allow)**) para continuar. Algunas aplicaciones requieren una cuenta de administrador para continuar. En estos casos, cambie a una cuenta de administrador y reinicie la operación desde el principio.

2. Ejecute el desinstalador

Haga clic en **Ejecutar (Execute)**. Haga clic en **Sí (Yes)** cuando aparezca el mensaje de confirmación. Una vez eliminados todos los archivos, haga clic en **Completar (Complete)**.

Se ha completado la eliminación del controlador de la impresora.

»»» Importante

- Los controladores de impresora y impresora XPS se eliminarán si se desinstala el controlador de impresora.

Pasos previos a la instalación del controlador de impresora

En esta sección se describen los elementos que se deben tener en cuenta antes de instalar el controlador de impresora. Consulte también esta sección en el caso de que no pueda instalarlo.

Comprobación del estado de la impresora

- Apague la impresora.

Comprobación de la configuración del ordenador personal

- Cierre todas las aplicaciones que se estén ejecutando.
- Inicie la sesión como un usuario con la cuenta del administrador.

»» Importante

- Antes de instalar la versión más reciente del controlador de impresora, [elimine la versión instalada anteriormente](#).

Temas relacionados

- [Obtención del controlador de impresora más reciente](#)
- [Instalación del controlador de impresora](#)

Instalación del controlador de impresora

Puede acceder a nuestro sitio web en Internet y descargar el controlador de impresora y el controlador de impresora XPS más recientes para su modelo.

A continuación se describe el procedimiento para instalar el controlador de impresora:

1. Apague la impresora

2. Inicie el instalador

Haga doble clic en el icono del archivo descargado.

Se iniciará el programa de instalación.

»» Importante

- En Windows 8.1, Windows 8, Windows 7 o Windows Vista, es posible que aparezca un cuadro de diálogo de confirmación o advertencia al iniciar, instalar o desinstalar software. Este cuadro de diálogo aparece cuando se requieren derechos de administración para realizar una tarea. Si ha iniciado la sesión en una cuenta de administrador, haga clic en **Sí (Yes)** (o **Continuar (Continue)**, **Permitir (Allow)**) para continuar. Algunas aplicaciones requieren una cuenta de administrador para continuar. En estos casos, cambie a una cuenta de administrador y reinicie la operación desde el principio.

3. Instale el controlador de impresora

Siga los pasos que se describan en la pantalla para solucionar el problema.

4. Finalice la instalación

Haga clic en **Completar (Complete)**.

En función del entorno que use, puede que aparezca un mensaje en el que se le pida que reinicie el ordenador. Reinicielo para completar la instalación correctamente.

»» Importante

- Puede instalar el controlador de impresora XPS con el mismo procedimiento de instalación del controlador de impresora. No obstante, cuando instale el controlador de impresora XPS, complete primero la instalación del controlador de impresora.
- La descarga del controlador de impresora y del controlador de impresora XPS es gratuita, pero el coste del acceso a Internet corre a cuenta del usuario.
- Antes de instalar la versión más reciente del controlador de impresora, [elimine la versión instalada anteriormente](#).

Temas relacionados

- [Obtención del controlador de impresora más reciente](#)
- [Eliminación de un controlador de impresora innecesario](#)
- [Pasos previos a la instalación del controlador de impresora](#)

Cómo compartir la impresora en una red

Cuando se utilizan ordenadores en un entorno de red, los documentos se pueden imprimir desde varios ordenadores que compartan una única impresora.

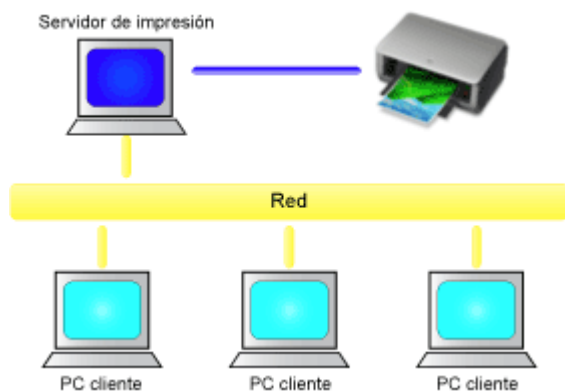

- [Configuración de una impresora compartida](#)

En esta sección se describe cómo configurar el servidor de impresión y el cliente.

»» Nota

- Las versiones de Windows de los ordenadores conectados a la red no tienen por qué ser las mismas.
- Para configurar el controlador de fax, utilice el mismo procedimiento.

Tema relacionado

- [Restricciones a la hora de compartir impresoras](#)

Configuración de una impresora compartida

En el servidor de impresión, configure el uso compartido del controlador de impresora. A continuación, desde el cliente, configure la conexión al servidor de impresión.

1. [Instale el controlador de impresora](#) en el sistema del servidor de impresión
2. Seleccione como se describe a continuación:
 - Si utiliza Windows 8.1, Windows 8, Windows Server 2012 R2 o Windows Server 2012, desde los accesos del Escritorio, seleccione **Configuración (Settings)** -> **Panel de control (Control Panel)** -> **Hardware y sonido (Hardware and Sound) (Hardware)** -> **Dispositivos e impresoras (Devices and Printers)**
Se muestra la ventana **Dispositivos e impresoras (Devices and Printers)**.
 - Si utiliza Windows 7 o Windows Server 2008 R2, seleccione el menú **Inicio (Start)** -> **Panel de control (Control Panel)** -> **Hardware y sonido (Hardware and Sound) (Hardware)** -> **Dispositivos e impresoras (Devices and Printers)**
Se muestra la ventana **Dispositivos e impresoras (Devices and Printers)**.
 - Si utiliza Windows Vista o Windows Server 2008, seleccione el menú **Inicio (Start)** -> **Panel de control (Control Panel)** -> **Hardware y sonido (Hardware and Sound)** -> **Impresoras (Printers)**
Se muestra la ventana **Impresoras (Printers)**.
3. Haga clic en el icono del nombre del modelo de impresora que desee compartir
 - Si utiliza Windows 8.1, Windows 8, Windows 7, Windows Server 2012 R2, Windows Server 2012 o Windows Server 2008 R2, pulse la tecla Alt y en el menú **Archivo (File)** que aparece, seleccione **Propiedades de impresora (Printer properties)** -> ficha **Compartir (Sharing)**.
 - Si utiliza Windows Vista, pulse la tecla Alt y en el menú **Archivo (File)** que aparece, seleccione **Ejecutar como administrador (Run as administrator)** -> **Compartir... (Sharing...)**.
 - Si está usando Windows Server 2008, seleccione **Compartir... (Sharing...)** en el menú **Archivo (File)**.

»»» Importante

- En Windows 8, Windows 7 o Windows Vista, es posible que aparezca un cuadro de diálogo de confirmación o advertencia al iniciar, instalar o desinstalar software.
Este cuadro de diálogo aparece cuando se requieren derechos de administración para realizar una tarea.
Si ha iniciado la sesión en una cuenta de administrador, haga clic en **Sí (Yes)** (o **Continuar (Continue)**, **Permitir (Allow)**) para continuar.
Algunas aplicaciones requieren una cuenta de administrador para continuar. En estos casos, cambie a una cuenta de administrador y reinicie la operación desde el principio.

4. Configure los recursos compartidos
En la ficha **Compartir (Sharing)**, marque (o seleccione) **Compartir esta impresora (Share this printer)**, defina el nombre compartido según corresponda y, a continuación, haga clic en **Aceptar (OK)**.
5. Si el servidor de impresión y el cliente tienen arquitecturas distintas (32 bits o 64 bits), instale un controlador adicional
 1. Se muestra la ventana **Dispositivos e impresoras (Devices and Printers)**, **Impresoras (Printers)** o **Impresoras y faxes (Printers and Faxes)**.

2. Seleccione como se describe a continuación:
 - Si utiliza Windows 8.1, Windows 8, Windows 7, Windows Server 2012 R2, Windows Server 2012 o Windows Server 2008 R2, seleccione el icono de impresora, haga clic en **Propiedades del servidor de impresión (Print server properties)** y seleccione la ficha **Controladores (Drivers)**
 - Si utiliza Windows Vista, pulse la tecla Alt y en el menú **Archivo (File)** que aparece, seleccione **Ejecutar como administrador (Run as administrator)** -> **Propiedades de servidor... (Server Properties...)** y seleccione la ficha **Controladores (Drivers)**
 - Si está usando Windows Server 2008, en el menú **Archivo (File)**, abra **Propiedades del servidor (Server Properties)** y seleccione la ficha **Controladores (Drivers)**.
3. Haga clic en **Añadir... (Add...)**.
4. Cuando se muestre la pantalla **Agregar controlador de impresora (Add Printer Driver Wizard)**, haga clic en **Siguiente (Next)**.
5. Si el servidor de impresión tiene una arquitectura de 32 bits, seleccione **x64**. Si el servidor de impresión tiene una arquitectura de 64 bits, seleccione **x86**. A continuación, haga clic en **Siguiente (Next)**.
6. Haga clic en **Tengo disco... (Have Disk...)**.
7. En la ventana **Instalar desde disco (Install From Disk)**, abra la carpeta "Controlador" del controlador de impresora descargado, especifique el archivo ".inf" y haga clic en **Aceptar (OK)**.
8. Seleccione la impresora que desea utilizar y haga clic en **Siguiente (Next)**.

»»» Nota

- Si aparece un mensaje de error, seleccione la otra impresora.

9. Haga clic en **Finalizar (Finish)**

Con esto concluye la configuración en el sistema del servidor de impresión. A continuación, hay que configurar los sistemas cliente.

6. En el cliente, abra el Explorador y haga doble clic en el icono de la impresora que desea compartir
7. Siga las instrucciones de la ventana e instale el controlador de impresora

Así concluye la configuración en el sistema cliente.

Aunque realice la configuración en un cliente distinto, siga los mismos pasos 6 y 7.

Restricciones a la hora de compartir impresoras

Si utiliza el controlador de impresora XPS, cuando lea esta información sustituya "Vista preliminar de Canon IJ" por "Vista preliminar XPS de Canon IJ".

Cuando se utiliza una impresora en un entorno de red, existen las restricciones que se indican a continuación. Compruebe las que correspondan al entorno que utilice.

Restricciones a la hora de compartir impresoras

- Si se solicita "ntprint.inf" cuando instala el controlador desde **Agregar impresora (Add Printer)**, especifique el archivo del siguiente modo:
 1. Inicie el Explorador en el servidor de impresión y en el cliente con distinta arquitectura, pegue la siguiente ruta en la barra de direcciones y pulse Intro en el teclado:
%windir%\system32\driverstore\
 2. Haga clic con el botón derecho en la carpeta **FileRepository** y haga clic en **Propiedades (Properties)**.
 3. En la ficha **Compartir (Sharing)**, haga clic en **Compartir (Share)**.
 4. En la ventana de mensaje mostrada en el servidor de impresión, especifique "ntprint.inf_xxxxxxx" en la carpeta que se compartió en el paso 3 y haga clic en **Aceptar (OK)**.
Si hay varias copias, seleccione el archivo con la fecha y hora de actualización más recientes.

Restricciones a la hora de compartir y utilizar una impresora

- Es posible que aparezca un mensaje de finalización de la impresión. Para desactivar la aparición del mensaje, realice el procedimiento siguiente.
 - Si utiliza Windows 8.1, Windows 8, Windows Server 2012 R2 o Windows Server 2012:
En la ventana **Dispositivos e impresoras (Devices and Printers)** del sistema cliente, seleccione la impresora en **Impresoras (Printers)** y haga clic en **Propiedades del servidor de impresión (Print server properties)** en la barra de comandos.
Desactive **Mostrar notificaciones para impresoras de red (Show informational notifications for network printers)** de la ficha **Opciones avanzadas (Advanced)** y, a continuación, reinicie el ordenador.
 - Si utiliza Windows 7 o Windows Server 2008 R2:
En la ventana **Dispositivos e impresoras (Devices and Printers)** del sistema cliente, seleccione la impresora en **Impresoras y faxes (Printers and Faxes)** y haga clic en **Propiedades del servidor de impresión (Print server properties)** en la barra de comandos.
Desactive **Mostrar notificaciones para impresoras de red (Show informational notifications for network printers)** de la ficha **Opciones avanzadas (Advanced)** y, a continuación, reinicie el ordenador.
 - Si utiliza Windows Vista:
En la ventana **Impresoras (Printers)** del sistema cliente, pulse la tecla Alt y en el menú **Archivo (File)** que aparece, haga clic en **Ejecutar como administrador (Run as administrator) -> Propiedades del servidor... (Server Properties...)**.
Desactive **Mostrar notificaciones para impresoras de red (Show informational notifications for network printers)** de la ficha **Opciones avanzadas (Advanced)** y, a continuación, reinicie el ordenador.
 - Si utiliza Windows Server 2008:
En la ventana **Impresoras (Printers)** del sistema cliente, haga clic en **Propiedades del servidor... (Server Properties...)** desde el menú **Archivo (File)**.

Desactive **Mostrar notificaciones para impresoras de red (Show informational notifications for network printers)** de la ficha **Opciones avanzadas (Advanced)** y, a continuación, reinicie el ordenador.

- Es posible que la función de comunicación bidireccional se desactive y que no se reconozca el estado correcto de la impresora.

Si un usuario cliente abre las propiedades de controlador de impresora y, a continuación, hace clic en **Aceptar (OK)** con la casilla de verificación **Activar soporte bidireccional (Enable bidirectional support)** no está activada en la ficha **Puertos (Ports)**, es posible que la función de comunicación bidireccional del servidor de impresión también esté desactivada.

En tal caso, asegúrese de que la casilla de verificación **Activar soporte bidireccional (Enable bidirectional support)** esté marcada tanto en el sistema del servidor de impresión como en el sistema cliente.

- Al imprimir desde un sistema cliente, no se puede utilizar la opción Vista preliminar de Canon IJ.
- Cuando las funciones de la ficha **Mantenimiento (Maintenance)** no se puedan establecer correctamente desde un sistema cliente, quizás aparezcan atenuadas. En tal caso, modifique la configuración desde el servidor de impresión.

Al cambiar la configuración del servidor de impresión, debe eliminar el icono de la impresora compartida del sistema cliente y, a continuación, volver a especificar la configuración compartida en el sistema cliente.

- Si el mismo controlador instalado en el servidor de impresión también está instalado en el cliente, es posible que se cree el icono de impresora de red automáticamente.
- Si se produce un error al imprimir un documento en una impresora compartida desde un cliente, el mensaje de error del monitor de estado Canon IJ se muestra tanto en el cliente como en el servidor de impresión. Si un documento se imprime con normalidad, el monitor de estado Canon IJ se muestra solo en el cliente.

Impresión mediante el software de la aplicación Canon

- ▶ **Guía de My Image Garden**
- ▶ **Guía de Print Studio Pro**
- ▶ **Guía de impresión de fotografía digital**
- ▶ **Guía de Quick Utility Toolbox**
- ▶ **Guía de Media Configuration Tool**
- ▶ **Guía de Device Management Console**
- ▶ **Guía de Accounting Manager**

Guía de My Image Garden

Puede obtener información sobre las operaciones y las pantallas de My Image Garden.



Para Windows:

Versión más reciente

My Image Garden V3.3.x/V3.2.x

Se recomienda utilizar la versión más reciente de la aplicación.

Acceda al sitio web de Canon y descargue la última versión de la aplicación.

[Cómo comprobar la versión](#)

Versiones anteriores

Seleccione la versión de su My Image Garden.

- V3.1.x/V3.0.x
- V2.1.x
- V2.0.x
- V1.1.x

Para Mac OS:

Versión más reciente

My Image Garden V3.3.x/V3.2.x

Se recomienda utilizar la versión más reciente de la aplicación.

Acceda al sitio web de Canon y descargue la última versión de la aplicación.

[Cómo comprobar la versión](#)

Versiones anteriores

Seleccione la versión de su My Image Garden.

- V3.1.x/V3.0.x
- V2.1.x
- V2.0.x
- V1.1.x

Guía de Print Studio Pro

Puede obtener más información sobre las operaciones y las pantallas de Print Studio Pro.



Para Windows:

Versión más reciente

Print Studio Pro V2.0.x

Se recomienda utilizar la versión más reciente de la aplicación.

Acceda al sitio web de Canon y descargue la última versión de la aplicación.

- Print Studio Pro V2.0.0. o superior no estará disponible si utiliza Pro9500 Mark II series o Pro9000 Mark II series.
- Si utiliza PRO-1 series, debe actualizar a las versiones más recientes el controlador de impresora y cualquier otro software para utilizar Print Studio Pro V2.0.x.

[Cómo comprobar la versión](#) ▶

Versiones anteriores

Seleccione la versión de su Print Studio Pro.

- V1.4.x
- V1.3.6/V1.3.5
- V1.3.0
- V1.2.x

Para Mac OS:

Versión más reciente

Print Studio Pro V2.0.x

Se recomienda utilizar la versión más reciente de la aplicación.

Acceda al sitio web de Canon y descargue la última versión de la aplicación.

- Print Studio Pro V2.0.0. o superior no estará disponible si utiliza Pro9500 Mark II series o Pro9000 Mark II series.
- Si utiliza PRO-1 series, debe actualizar a las versiones más recientes el controlador de impresora y cualquier otro software para utilizar Print Studio Pro V2.0.x.

[Cómo comprobar la versión](#) ▶

Versiones anteriores

Seleccione la versión de su Print Studio Pro.

- V1.4.x

■ V1.3.6/V1.3.5

■ V1.3.0

■ V1.2.x

Quiero embellecer mis fotos más preciadas. Quiero transformar fotos en las obras de arte que desee. Para que estos deseos se hagan realidad, aplique técnicas de impresión profesionales que maximizan las prestaciones de la impresora.



- Lección 1 Flujo de trabajo de impresión digital Explica el proceso de impresión básico para producir fotos tan bellas como desee
- Lección 2 Aspectos básicos de la administración del color Explica los aspectos básicos de la administración del color, esencial para maximizar las prestaciones de la impresora y producir fotos gratificantes
- Lección 3 Uso de Print Studio Pro Mediante Print Studio Pro, puede realizar varias tareas de impresión más fácilmente al aprovechar por completo la información recogida por una cámara digital.
- Lección 4 Técnicas para objetivos específicos Con solo aplicar una sencilla técnica, logrará la impresión que desea representar
- Apéndice Información útil Ofrece datos que conviene saber, como los tipos de tinta y de soporte (papel) que existen

Guía de Quick Utility Toolbox

Puede obtener más información sobre las operaciones y las pantallas de Quick Utility Toolbox.



Para Windows:

Versión más reciente

Quick Utility Toolbox V2.0.x

Se recomienda utilizar la versión más reciente de la aplicación.

Acceda al sitio web de Canon y descargue la última versión de la aplicación.

[Cómo comprobar la versión](#)

Para Mac OS:

Versión más reciente

Quick Utility Toolbox V2.0.x

Se recomienda utilizar la versión más reciente de la aplicación.

Acceda al sitio web de Canon y descargue la última versión de la aplicación.

[Cómo comprobar la versión](#)

Guía de Media Configuration Tool

Puede obtener más información sobre las operaciones y las pantallas de Media Configuration Tool.

Para Windows:

Versión más reciente

Media Configuration Tool V1.0.x

Se recomienda utilizar la versión más reciente de la aplicación.

Acceda al sitio web de Canon y descargue la última versión de la aplicación.

Guía de Device Management Console

Puede obtener más información sobre las operaciones y las pantallas de Device Management Console.

Para Windows:

Versión más reciente

Device Management Console V1.0.x

Se recomienda utilizar la versión más reciente de la aplicación.

Acceda al sitio web de Canon y descargue la última versión de la aplicación.

Para Mac OS:

Versión más reciente

Device Management Console V1.0.x

Se recomienda utilizar la versión más reciente de la aplicación.

Acceda al sitio web de Canon y descargue la última versión de la aplicación.

Guía de Accounting Manager

Puede obtener más información sobre las operaciones y las pantallas de Accounting Manager.

Para Windows:

Versión más reciente

Accounting Manager V1.0.x

Se recomienda utilizar la versión más reciente de la aplicación.

Acceda al sitio web de Canon y descargue la última versión de la aplicación.

Para Mac OS:

Versión más reciente

Accounting Manager V1.0.x

Se recomienda utilizar la versión más reciente de la aplicación.

Acceda al sitio web de Canon y descargue la última versión de la aplicación.

Software para Mac OS

► Controlador de impresora

- Descripción del controlador de impresora
- Actualización del controlador de impresora
- Cómo compartir la impresora en una red

► Impresión mediante el software de la aplicación Canon

- Guía de My Image Garden
- Guía de Print Studio Pro
- Guía de impresión de fotografía digital
- Guía de Quick Utility Toolbox
- Guía de Device Management Console
- Guía de Accounting Manager

Impresión mediante el software de la aplicación Canon

- ▶ **Guía de My Image Garden**
- ▶ **Guía de Print Studio Pro**
- ▶ **Guía de impresión de fotografía digital**
- ▶ **Guía de Quick Utility Toolbox**
- ▶ **Guía de Device Management Console**
- ▶ **Guía de Accounting Manager**

Guía de My Image Garden

Puede obtener información sobre las operaciones y las pantallas de My Image Garden.



Para Windows:

Versión más reciente

My Image Garden V3.3.x/V3.2.x

Se recomienda utilizar la versión más reciente de la aplicación.

Acceda al sitio web de Canon y descargue la última versión de la aplicación.

[Cómo comprobar la versión](#)

Versiones anteriores

Seleccione la versión de su My Image Garden.

- V3.1.x/V3.0.x
- V2.1.x
- V2.0.x
- V1.1.x

Para Mac OS:

Versión más reciente

My Image Garden V3.3.x/V3.2.x

Se recomienda utilizar la versión más reciente de la aplicación.

Acceda al sitio web de Canon y descargue la última versión de la aplicación.

[Cómo comprobar la versión](#)

Versiones anteriores

Seleccione la versión de su My Image Garden.

- V3.1.x/V3.0.x
- V2.1.x
- V2.0.x
- V1.1.x

Guía de Print Studio Pro

Puede obtener más información sobre las operaciones y las pantallas de Print Studio Pro.



Para Windows:

Versión más reciente

Print Studio Pro V2.0.x

Se recomienda utilizar la versión más reciente de la aplicación.

Acceda al sitio web de Canon y descargue la última versión de la aplicación.

- Print Studio Pro V2.0.0. o superior no estará disponible si utiliza Pro9500 Mark II series o Pro9000 Mark II series.
- Si utiliza PRO-1 series, debe actualizar a las versiones más recientes el controlador de impresora y cualquier otro software para utilizar Print Studio Pro V2.0.x.

[Cómo comprobar la versión](#) ▶

Versiones anteriores

Seleccione la versión de su Print Studio Pro.

- V1.4.x
- V1.3.6/V1.3.5
- V1.3.0
- V1.2.x

Para Mac OS:

Versión más reciente

Print Studio Pro V2.0.x

Se recomienda utilizar la versión más reciente de la aplicación.

Acceda al sitio web de Canon y descargue la última versión de la aplicación.

- Print Studio Pro V2.0.0. o superior no estará disponible si utiliza Pro9500 Mark II series o Pro9000 Mark II series.
- Si utiliza PRO-1 series, debe actualizar a las versiones más recientes el controlador de impresora y cualquier otro software para utilizar Print Studio Pro V2.0.x.

[Cómo comprobar la versión](#) ▶

Versiones anteriores

Seleccione la versión de su Print Studio Pro.

- V1.4.x

■ V1.3.6/V1.3.5

■ V1.3.0

■ V1.2.x

Quiero embellecer mis fotos más preciadas. Quiero transformar fotos en las obras de arte que desee. Para que estos deseos se hagan realidad, aplique técnicas de impresión profesionales que maximizan las prestaciones de la impresora.



- Lección 1Flujo de trabajo de impresión digital Explica el proceso de impresión básico para producir fotos tan bellas como desee
- Lección 2Aspectos básicos de la administración del color Explica los aspectos básicos de la administración del color, esencial para maximizar las prestaciones de la impresora y producir fotos gratificantes
- Lección 3Uso de Print Studio Pro Mediante Print Studio Pro, puede realizar varias tareas de impresión más fácilmente al aprovechar por completo la información recogida por una cámara digital.
- Lección 4Técnicas para objetivos específicos Con solo aplicar una sencilla técnica, logrará la impresión que desea representar
- ApéndiceInformación útil Ofrece datos que conviene saber, como los tipos de tinta y de soporte (papel) que existen

Guía de Quick Utility Toolbox

Puede obtener más información sobre las operaciones y las pantallas de Quick Utility Toolbox.



Para Windows:

Versión más reciente

Quick Utility Toolbox V2.0.x

Se recomienda utilizar la versión más reciente de la aplicación.

Acceda al sitio web de Canon y descargue la última versión de la aplicación.

[Cómo comprobar la versión](#)

Para Mac OS:

Versión más reciente

Quick Utility Toolbox V2.0.x

Se recomienda utilizar la versión más reciente de la aplicación.

Acceda al sitio web de Canon y descargue la última versión de la aplicación.

[Cómo comprobar la versión](#)

Guía de Media Configuration Tool

Puede obtener más información sobre las operaciones y las pantallas de Media Configuration Tool.

Para Windows:

Versión más reciente

Media Configuration Tool V1.0.x

Se recomienda utilizar la versión más reciente de la aplicación.

Acceda al sitio web de Canon y descargue la última versión de la aplicación.

Guía de Device Management Console

Puede obtener más información sobre las operaciones y las pantallas de Device Management Console.

Para Windows:

Versión más reciente

Device Management Console V1.0.x

Se recomienda utilizar la versión más reciente de la aplicación.

Acceda al sitio web de Canon y descargue la última versión de la aplicación.

Para Mac OS:

Versión más reciente

Device Management Console V1.0.x

Se recomienda utilizar la versión más reciente de la aplicación.

Acceda al sitio web de Canon y descargue la última versión de la aplicación.

Guía de Accounting Manager

Puede obtener más información sobre las operaciones y las pantallas de Accounting Manager.

Para Windows:

Versión más reciente

Accounting Manager V1.0.x

Se recomienda utilizar la versión más reciente de la aplicación.

Acceda al sitio web de Canon y descargue la última versión de la aplicación.

Para Mac OS:

Versión más reciente

Accounting Manager V1.0.x

Se recomienda utilizar la versión más reciente de la aplicación.

Acceda al sitio web de Canon y descargue la última versión de la aplicación.

Software para iOS

- ▶ [Pro Gallery Print](#)
- ▶ [Canon PRINT Inkjet/SELPHY](#)

Exploración/impresión de elementos de fotografías mediante Pro Gallery Print

Pro Gallery Print es una aplicación de iPad dedicada para PRO series. Se trata de una aplicación que le permite explorar/imprimir elementos de fotografías mediante un iPad incluso desde ubicaciones remotas a través de la integración con servicios web para profesionales.

Pro Gallery Print se encuentra disponible de forma gratuita en App Store.



►► Importante

- Para descargar se requiere registrarse en una cuenta de App Store.
- La aplicación se puede descargar de forma gratuita; no obstante, conlleva gastos de conexión a App Store.
- La descarga no es posible si el entorno del sistema operativo no es compatible con la aplicación. Es posible que tampoco aparezca la página de descarga de la aplicación.

Imprimir fácilmente desde un teléfono inteligente o una tableta con Canon PRINT Inkjet/SELPHY

Utilice Canon PRINT Inkjet/SELPHY para imprimir fácilmente de forma inalámbrica fotografías guardadas en un teléfono inteligente o tableta (iOS o Android).

Se puede descargar Canon PRINT Inkjet/SELPHY de la App Store y de Google Play.



Imprimir fácilmente desde un teléfono inteligente o una tableta con Canon PRINT Inkjet/SELPHY

Utilice Canon PRINT Inkjet/SELPHY para imprimir fácilmente de forma inalámbrica fotografías guardadas en un teléfono inteligente o tableta (iOS o Android).

Se puede descargar Canon PRINT Inkjet/SELPHY de la App Store y de Google Play.



Solución de problemas

Preguntas más frecuentes

- [No se puede encontrar la impresora en la red](#)
- [No se puede encontrar la impresora mientras se utiliza la LAN inalámbrica](#)
- [No comienza la impresión](#)
- [El papel está en blanco/La impresión es borrosa/Los colores son incorrectos/Aparecen rayas blancas](#)
- [Se produce un error](#)
- [Los resultados de la impresión no son satisfactorios](#)
- [Aparece un mensaje](#)
- [No se puede instalar el controlador de impresora](#)
- [Clave de red desconocida](#)
- [Atascos de papel](#)

Ejemplos de problemas

- La impresora no se mueve
 - [El equipo no se enciende](#)
 - [Apagado automático de la alimentación](#)
 - [No se puede utilizar la impresora de repente](#)
 - [No comienza la impresión](#)
 - [Atascos de papel](#)
 - [No se puede imprimir desde un teléfono inteligente/tableta](#)
- No se puede establecer correctamente
 - [No se puede encontrar la impresora en la pantalla Comprobar la configuración de impresora \(Windows\)](#)
 - [Aparición de un mensaje en el ordenador durante la configuración](#)
 - [No se puede encontrar la impresora mientras se utiliza la LAN inalámbrica](#)
 - [No se puede encontrar la impresora mientras se utiliza la LAN cableada](#)
 - [Problemas de conexión USB](#)
 - [No se puede establecer comunicación con la impresora a través de USB](#)
 - [Clave de red desconocida](#)
 - [No se puede utilizar la impresora tras reemplazar un router inalámbrico o cambiar la configuración](#)
 - [Se desconoce la contraseña del administrador establecida en la impresora](#)
 - [Comprobación de la información de red](#)
 - [Restauración a los ajustes de fábrica](#)
 - [No se puede instalar el controlador de impresora](#)
 - [Easy-WebPrint EX no se inicia o no aparece el menú de Easy-WebPrint EX \(Windows\)](#)
 - [Actualización del controlador de la impresora en un entorno de red \(Windows\)](#)
- Los resultados de la impresión no son satisfactorios
 - [No comienza la impresión](#)
 - [La impresión es lenta](#)

- [La impresión se detiene](#)
- [Los resultados de la impresión no son satisfactorios](#)
- [No sale tinta](#)
- [Atascos de papel](#)
- [El papel no entra correctamente/Se produce un error "No hay papel"](#)
- **Aparece un error o un mensaje**
 - [Se produce un error](#)
 - [La pantalla LCD está apagada](#)
 - [La pantalla LCD muestra un idioma incorrecto](#)
 - [Aparece un mensaje](#)
 - [Lista de códigos de asistencia en caso de error](#)
 - [Aparece un mensaje de error en el dispositivo compatible con PictBridge \(LAN inalámbrica\)](#)

Problemas de operaciones

- [Problemas de comunicación de red](#)
- [Problemas de impresión](#)
- [Problemas al imprimir desde un teléfono inteligente/tableta](#)
- [Problemas mecánicos](#)
- [Problemas con la instalación y la descarga](#)
- [Errores y mensajes](#)
- [Si no puede resolver el problema](#)



El equipo no se enciende



Comprobación 1 Pulse el botón **ACTIVADO (ON)**.

Comprobación 2 Asegúrese de que el cable de alimentación está adecuadamente conectado a la impresora y, a continuación, vuelva a encenderla.

Comprobación 3 Desenchufe la impresora, déjela apagada durante al menos 3 minutos y vuelva a enchufarla para encenderla de nuevo.

Si con este procedimiento no consigue resolver el problema, póngase en contacto con el centro de servicio técnico de Canon más cercano para solicitar una reparación.



No comienza la impresión



Comprobación 1 Asegúrese de que la impresora está adecuadamente enchufada y pulse el botón **ACTIVADO (ON)** para encenderla.

La luz **ENCENDIDO (POWER)** se ilumina mientras la impresora se inicia. Espere hasta que la luz de **ENCENDIDO (POWER)** deje de parpadear y permanezca iluminada.

»» Nota

- Si se van a imprimir grandes volúmenes de datos, como fotografías u otros gráficos, el inicio de la impresión puede llevar más tiempo. Si la luz **ENCENDIDO (POWER)** parpadea, el ordenador estará procesando los datos y enviándolos a la impresora. Espere a que se inicie la impresión.

Comprobación 2 Si la impresora se queda apagada durante un tiempo, puede que tarde unos instantes en comenzar a imprimir.

Espere a que se inicie la impresión.

Comprobación 3 Asegúrese de que la impresora está correctamente conectada al ordenador.

Si está utilizando un cable USB, asegúrese de que está correctamente conectado tanto a la impresora como al ordenador. Cuando el cable USB esté firmemente conectado, compruebe lo siguiente:

- Si utiliza un dispositivo de relé, como un concentrador USB, desconéctelo, conecte la impresora directamente al equipo e intente imprimir de nuevo. Si la impresión se inicia normalmente, existe un problema con el dispositivo de relé. Póngase en contacto con el fabricante del dispositivo de relé.
- El problema también puede deberse al cable USB. Sustituya el cable USB e intente imprimir de nuevo.

Cuando utilice la impresora en una LAN, asegúrese de que la impresora está conectada a la red mediante un cable de LAN o que se ha configurado correctamente para el uso de red.

Comprobación 4 ¿La conexión directa está activada?

Para imprimir con un modo que no sea el de conexión directa, desactive primero la conexión directa.

■ [Uso de la impresora con conexión directa](#)

Comprobación 5 Asegúrese de que los ajustes del papel coinciden con la información establecida para la bandeja posterior.

Si la configuración del papel no coincide con la información establecida para la bandeja posterior, aparecerá un mensaje de error en la pantalla LCD. Siga las instrucciones que se muestran en la pantalla LCD para solucionar el problema.

■ [Configuración del papel](#)

»» Nota

- Puede seleccionar si desea que aparezca el mensaje que impide la impresión defectuosa.

- Para cambiar el ajuste de visualización de mensajes al imprimir mediante el panel de control de la impresora:

■ [Ajustes relacionados con el papel](#)

- Para cambiar el ajuste de visualización de mensajes al imprimir mediante el controlador de la impresora:

■ [Cambio del modo de funcionamiento de la Impresora](#) (Windows)

■ [Cambio del modo de funcionamiento de la Impresora](#) (Mac OS)

Comprobación 6 Elimine los trabajos de impresión innecesarios si va a imprimir desde un ordenador.

- Para Windows:

■ [Eliminación de un trabajo de impresión no deseado](#)

- Para Mac OS:

■ [Eliminación de un trabajo de impresión no deseado](#)

Comprobación 7 ¿Está cerrada la cubierta de la ranura de alimentación?

Si la cubierta de la ranura de alimentación está abierta, ciérrela lentamente y pulse el botón **OK**.

Comprobación 8 ¿Está la bandeja de alimentación manual en la posición del alimentador de papel?

Si la bandeja de alimentación manual se encuentra en la posición de extracción del atasco de papel, devuelva la bandeja a la posición del alimentador de papel y pulse el botón **OK** en la impresora.

Comprobación 9 ¿Está cerrada la cubierta del cartucho?

Si la cubierta del cartucho está abierta mientras imprime, ciérrela.

Comprobación 10 ¿Coincide la configuración del tamaño de página con el tamaño de papel cargado en la impresora?

- Para Windows:

Pulse el botón **OK** en la impresora para borrar el error. A continuación, compruebe la configuración de **Tamaño de página (Page Size)** en la hoja **Configurar página (Page Setup)** del controlador de la impresora que sea del mismo tamaño que la configuración e intente imprimir de nuevo.

Configure la impresora para que no detecte el ancho del papel utilizando el controlador de impresora.

Para configurar la impresora para que no detecte el ancho del papel, abra la ventana de configuración del controlador de la impresora y en **Configuración personalizada (Custom Settings)** en la hoja **Mantenimiento (Maintenance)**, seleccione la casilla de verificación **Desact. detección de anchura papel al imprimir desde equipo (Disable paper width detection when printing from computer)** y, a continuación, haga clic en **Aceptar (OK)**.

Para abrir la ventana de configuración del controlador de impresora, consulte [Cómo abrir la ventana de configuración del controlador de impresora](#).

* Vuelva a desactivar la casilla de verificación **Desact. detección de anchura papel al imprimir desde equipo (Disable paper width detection when printing from computer)** cuando termine la impresión y, a continuación, haga clic en **Aceptar (OK)**.

- Para Mac OS:

Pulse el botón **OK** en la impresora para borrar el error. A continuación, compruebe la configuración de **Tamaño de papel (Paper Size)** en el cuadro de diálogo Configurar página, cargue el papel del mismo tamaño del especificado en la configuración e intente imprimir de nuevo.

Configure la impresora para que no detecte el ancho del papel utilizando Canon IJ Printer Utility.

Para configurar la impresora para que no detecte el ancho del papel, abra Canon IJ Printer Utility, seleccione **Configuración personalizada (Custom Settings)** en el menú emergente, seleccione la casilla de verificación **Desact. detección de anchura papel al imprimir desde equipo (Disable paper width detection when printing from computer)** y, a continuación, haga clic en **Aplicar (Apply)**.

Para abrir Canon IJ Printer Utility, consulte Apertura de Canon IJ Printer Utility.

* Vuelva a desactivar la casilla de verificación **Desact. detección de anchura papel al imprimir desde equipo (Disable paper width detection when printing from computer)** cuando termine la impresión y, a continuación, haga clic en **Aplicar (Apply)**.

Comprobación 11 ¿Se han especificado correctamente el tipo de soporte y el tamaño del papel en el controlador de la impresora?

Cuando el tipo de soporte se establezca en **Papel fotográfico mate Pro Premium (Photo Paper Pro Premium Matte)** o **Papel Fotográfico Mate (Matte Photo Paper)** en el controlador de la impresora, especifique uno de los siguientes tamaños de papel con márgenes amplios.

- **A4 (margen 25) (A4 (Margin 25))**
- **Carta (margen 25) (Letter (Margin 25))/Carta EE. UU. (margen 25) (US Letter (Margin 25))**
- **A3 (margen 25) (A3 (Margin 25))**
- **A3+ (margen 25) (A3+ (Margin 25))**
- **A2 (margen 25) (A2 (Margin 25))**
- **17x22 (margen 25) (17"x22" (Margin 25))/C (margen 25) (C (Margin 25))**

»»» Importante

- Si se cancela la norma de margen de seguridad mediante el siguiente método, se puede imprimir con un tamaño de papel normal.
 - Para Windows:

Haga clic en la opción **Opciones de impresión (Print Options)** de la hoja **Configurar página (Page Setup)** del controlador de impresora. A continuación, seleccione la casilla de verificación **Cancelar la regulación del margen de seguridad para tamaño de papel (Cancel the safety margin regulation for paper size)** en el cuadro de diálogo que se muestra.
 - Para Mac OS:

Seleccione la casilla **Cancelar regul. margen (Cancel Margin Regulation)** de **Config. detallada papel (Paper Detailed Settings)** en el cuadro de diálogo Imprimir.

Si imprime con un tamaño de papel normal algunas condiciones, como la abrasión de papel, pueden provocar manchas en el papel o el deterioro de la calidad de impresión en función del entorno. Se recomienda la impresión con un tamaño de papel que tenga márgenes amplios.

Comprobación 12 ¿Se ha seleccionado el controlador de impresión de su impresora durante la impresión?

La impresora no funcionará correctamente si utiliza el controlador de una impresora distinta.

- Para Windows:

Asegúrese de que esté seleccionado "Canon XXX series Printer" (donde "XXX" es el nombre de su impresora) en el cuadro de diálogo Imprimir.

»» Nota

- Para que la impresora sea la seleccionada de forma predeterminada, seleccione **Establecer como impresora predeterminada (Set as Default Printer)**.

- Para Mac OS:

Asegúrese de que el nombre de su impresora esté seleccionado en el campo **Impresora (Printer)** del cuadro de diálogo Imprimir.

»» Nota

- Para que la impresora sea la seleccionada de forma predeterminada, elija la impresora como **Impresora predeterminada (Default printer)**.

Comprobación 13 Establezca el puerto de impresora correcto (Windows).

Asegúrese de que se haya establecido el puerto de impresora correcto.

1. Inicie sesión con una cuenta con privilegios de administrador.
2. Compruebe los siguientes parámetros:
 - En Windows 8.1 o Windows 8, seleccione **Panel de control (Control Panel)** en el acceso **Configuración (Settings)** del **Escritorio (Desktop) > Hardware y sonido (Hardware and Sound) > Dispositivos e impresoras (Devices and Printers)**.
 - En Windows 7, seleccione **Dispositivos e impresoras (Devices and Printers)** en el menú **Inicio (Start)**.
 - En Windows Vista, seleccione el menú **Inicio (Start) > Panel de control (Control Panel) > Hardware y sonido (Hardware and Sound) > Impresoras (Printers)**.
3. Abra las propiedades de controlador de impresora.
 - En Windows 8.1, Windows 8 o Windows 7, haga clic con el botón secundario en el icono "Canon XXX series" (donde "XXX" es el nombre de la impresora) y seleccione **Propiedades de impresora (Printer properties)**.
 - En Windows Vista, haga clic con el botón secundario en el icono "Canon XXX series" (donde "XXX" es el nombre de la impresora) y seleccione **Propiedades (Properties)**.
4. Haga clic en la pestaña **Puertos (Ports)** para comprobar la configuración de puertos.

Asegúrese de seleccionar un puerto denominado "USBnnn" (donde "n" es un número) con "Canon XXX series" mostrándose en la columna **Impresora (Printer)** para **Imprimir en los siguientes puertos (Print to the following port(s))**.

- Si la configuración es incorrecta:

Vuelva a instalar el controlador de la impresora con el CD-ROM de instalación o hágalo desde el sitio web de Canon.

- Cuando la impresión no se inicie aunque la impresora esté conectada al ordenador mediante un cable USB y esté seleccionado el puerto denominado "USBnnn":

En Windows 8.1 o Windows 8, seleccione **My Printer** en la pantalla **Inicio (Start)** para iniciar **My Printer**. Si **My Printer** no se muestra en la pantalla **Inicio (Start)**, seleccione el acceso **Buscar (Search)** y después busque **"My Printer"**.

Establezca el puerto de impresora correcto en **Diagnosticar y reparar impresora (Diagnose and Repair Printer)**. Siga las instrucciones que aparezcan en pantalla para establecer el puerto de impresora correcto y, a continuación, elija el nombre de la impresora.

En Windows 7 o Windows Vista, haga clic en **Inicio (Start)** y seleccione **Todos los programas (All programs)**, **Canon Utilities**, **Canon My Printer**, **Canon My Printer** y, a continuación, seleccione **Diagnosticar y reparar impresora (Diagnose and Repair Printer)**. Siga las instrucciones que aparezcan en pantalla para establecer el puerto de impresora correcto y, a continuación, elija el nombre de la impresora.

Si el problema no se soluciona, vuelva a instalar el controlador de la impresora con el CD-ROM de instalación o instálelo desde el sitio web de Canon.

Comprobación 14 ¿Es el volumen de datos de impresión demasiado grande (Windows)?

Haga clic en la opción **Opciones de impresión (Print Options)** de la hoja **Configurar página (Page Setup)** del controlador de impresora. Deberá comprobar que **Prevención de pérdida de datos de impresión (Prevention of Print Data Loss)** se ha establecido en **Sí (débil) (On (Weak))** en el cuadro de diálogo que se muestra.

Si la impresión no se inicia a pesar de haber establecido la **Prevención de pérdida de datos de impresión (Prevention of Print Data Loss)** en **Sí (débil) (On (Weak))**, cámbiela a **Sí (segura) (On (Strong))** y empiece a imprimir de nuevo.

* Esta opción puede reducir la calidad de impresión.

Comprobación 15 Reinicie el ordenador si lo está utilizando para imprimir.



El papel no entra correctamente/Se produce un error "No hay papel"



Comprobación 1 Asegúrese de que haya papel cargado.

■ [Cómo tratar el papel](#)

Comprobación 2 Asegúrese de lo siguiente cuando cargue el papel.

- Cuando cargue dos o más hojas de papel, despegue el papel antes de cargarlo, como si hojeara un libro.



- Cuando cargue dos o más hojas de papel, alinee los bordes antes de cargarlo.
- Cuando cargue dos hojas o más, asegúrese de que la pila de papel no supere el límite de carga del papel.

No obstante, en función del tipo de papel o de las condiciones ambientales (humedad y temperaturas muy elevadas o bajas), puede que la alimentación del papel no se realice correctamente a la máxima capacidad. En tales casos, reduzca la cantidad de papel de cada carga a menos de la mitad del límite de carga del papel.

- Cargue siempre el papel en orientación vertical, con independencia de la orientación de impresión.

En la bandeja de alimentación manual:

Cuando cargue el papel, cargue las hojas de una en una. Cuando imprima de forma continua, ponga el siguiente papel una vez se haya terminado de imprimir el último.

Comprobación 3 ¿Es el papel demasiado grueso o está demasiado curvado?

■ [Tipos de soportes que no es posible utilizar](#)

Comprobación 4 Al cargar postales, tenga en cuenta lo siguiente:

- Si una postal está curvada, es posible que no se introduzca correctamente, aunque la pila de papel no supere el límite de carga de papel.

Cargue las postales japonesas con la columna del código postal hacia abajo.

Comprobación 5 Compruebe la configuración de la fuente de papel.

■ [Cambio de la fuente de papel para que se ajuste a la finalidad](#)

Comprobación 6 Compruebe que el peso del papel es apto para su uso con la impresora.

■ [Tipos de soportes que es posible utilizar](#)

Comprobación 7 Asegúrese de que no haya objetos extraños en la bandeja posterior o en la bandeja de alimentación manual.



Si el papel se rompe en la bandeja posterior o en la bandeja de alimentación manual, consulte [Atascos de papel](#) para eliminarlo.

Si hay algún objeto extraño en la bandeja posterior o en la bandeja de alimentación manual, asegúrese de apagar la impresora, desenchúfela y, a continuación, retire el objeto extraño.



»» Nota

- Si la cubierta de la ranura de alimentación está abierta, ciérrala lentamente.

Comprobación 8 Limpie el rodillo de alimentación del papel.

■ [Limpieza del rodillo de alimentación del papel](#)

»» Nota

- El rodillo de alimentación del papel al limpiarse, por lo que solo se debe realizar cuando sea necesario.

Si con estos procedimientos no consigue resolver el problema, póngase en contacto con el centro de servicio técnico de Canon más cercano para solicitar una reparación.



Los resultados de la impresión no son satisfactorios



Si el resultado de la impresión no es satisfactorio, ya sea porque aparecen bandas blancas, líneas no alineadas o colores no uniformes, compruebe en primer lugar los ajustes de la calidad de impresión y del papel.

Comprobación 1 ¿La configuración del tamaño de página y del tipo de soporte coincide con el tamaño y el tipo de papel cargado?

Si esta configuración no coincide, no se podrá obtener el resultado adecuado.

Al imprimir fotografías o ilustraciones, una configuración incorrecta del tipo de papel puede reducir la calidad del color que se imprima.

Además, si imprime con una configuración de tipo de papel incorrecta, se puede rayar la superficie impresa.

En la impresión sin bordes, y dependiendo de la combinación de la configuración del tipo de papel y del papel cargado, pueden producirse colores no uniformes.

El método para comprobar la configuración del papel y de la calidad de impresión será distinto según lo que se haga con la impresora.

Impresión desde un dispositivo compatible con PictBridge (LAN inalámbrica)	Compruebe la configuración de un dispositivo compatible con PictBridge (LAN inalámbrica). ■ Configuración de impresión de PictBridge (LAN inalámbrica) Compruebe la configuración mediante el panel de control. ■ Config. impresión PictBridge
Impresión desde el ordenador	Cambie la configuración con el controlador de impresora. ■ Impresión de fácil configuración

Comprobación 2 Asegúrese de que se ha seleccionado la calidad de impresión adecuada (consulte la tabla anterior).

Seleccione una calidad de impresión adecuada para el papel y lo que se vaya a imprimir. Si advierte colores borrosos o no uniformes, suba el valor de la configuración de la calidad de impresión e imprima de nuevo.

»»» Nota

- Cuando imprima desde un dispositivo compatible con PictBridge (LAN inalámbrica), ajuste la configuración de la calidad de impresión mediante el panel de control.

Esta configuración no se puede aplicar en el dispositivo compatible con PictBridge (LAN inalámbrica).

Comprobación 3 Cuando utilice una LAN inalámbrica, compruebe que el estado de la radio sea el correcto.

[■ Comprobación del estado de la red inalámbrica](#)

Si el estado de la radio no es bueno, los resultados de la impresión podrían no ser satisfactorios o la impresión podría ralentizarse. Intente volver a imprimir cuando mejore el estado de la radio.

Si no ha conseguido resolver el problema aunque el estado de la radio haya mejorado, utilice la impresora mediante USB o una LAN cableada.

Comprobación 4 Si no se resuelve el problema, confirme si se debe a otras causas.

Consulte también los apartados siguientes:

- [No se puede finalizar la impresión](#)
- [El papel está en blanco/La impresión es borrosa/Los colores son incorrectos/Aparecen rayas blancas](#)
- [Las líneas no están alineadas](#)
- [Faltan líneas o están incompletas \(Windows\)](#)
- [Faltan imágenes o están incompletas \(Windows\)](#)
- [La tinta se emborrona/El papel está curvado](#)
- [El papel queda manchado/La superficie impresa está rayada](#)
- [El reverso del papel queda manchado](#)
- [Línea vertical junto a la imagen](#)
- [Colores con franjas o irregularidades](#)
- [Aparecen pequeños puntos de tinta en los márgenes del papel](#)
- [Los colores de la impresión son incorrectos](#)
- [Los documentos se imprimen en monocromo](#)



No sale tinta



Comprobación 1 ¿Se ha agotado la tinta?

■ [Comprobación del estado de la tinta en la pantalla LCD de la impresora](#)

Comprobación 2 ¿Están obstruidos los inyectores del cabezal de impresión?

Imprima el patrón de prueba de los inyectores para determinar si la tinta sale correctamente por los inyectores del cabezal de impresión.

Para obtener información detallada sobre la impresión del patrón de prueba de los inyectores, la limpieza del cabezal de impresión, la limpieza a fondo del cabezal de impresión y la limpieza del sistema, consulte [Procedimiento de mantenimiento](#).

- Si el patrón de prueba de los inyectores no se imprime correctamente:
Compruebe si el depósito de tinta del color que da problemas está vacío.
Si el depósito de tinta no está vacío, realice una limpieza del cabezal de impresión e intente imprimir el patrón de prueba de los inyectores de nuevo.
- Si no consigue solucionar el problema tras limpiar dos veces el cabezal de impresión, siga estos pasos:
Realice una limpieza a fondo del cabezal de impresión.
- Si no consigue solucionar el problema tras limpiar a fondo el cabezal de impresión, siga estos pasos:
Realice una limpieza manual del sistema.

Si no se resuelve el problema una vez que se realiza la limpieza manual del sistema, realice la limpieza a fondo del cabezal de impresión 24 horas más tarde. Si aún así no se resuelve el problema, es posible que el cabezal de impresión esté dañado. Póngase en contacto con el centro de servicio técnico de Canon más cercano para solicitar una reparación.

»» Nota

- Si utiliza la impresora en zonas montañosas, manchas y rayas pueden aparecer en los resultados de impresión a intervalos regulares (alrededor de 2 a 3 meses) por los efectos de la presión. Para evitar los borrones y las franjas, establezca **Intervalo de limpieza del sistema (System cleaning frequency)** en **Corto (Short)** en el panel de control de la impresora.

La limpieza del sistema consume mucha tinta. Establezca **Intervalo de limpieza del sistema (System cleaning frequency)** en **Corto (Short)** si es necesario.



Atascos de papel

A

Cuando ocurren atascos de papel, se muestra automáticamente un mensaje de solución de problemas. Tome las medidas adecuadas que se describen en el mensaje.

- **Si aparece un código de asistencia y un mensaje en la pantalla del ordenador:**

- Para Windows:

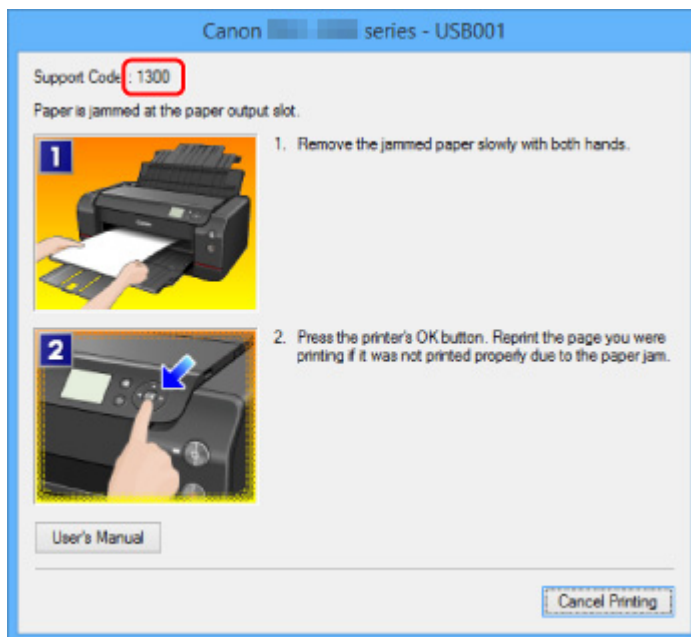

- Para Mac OS:

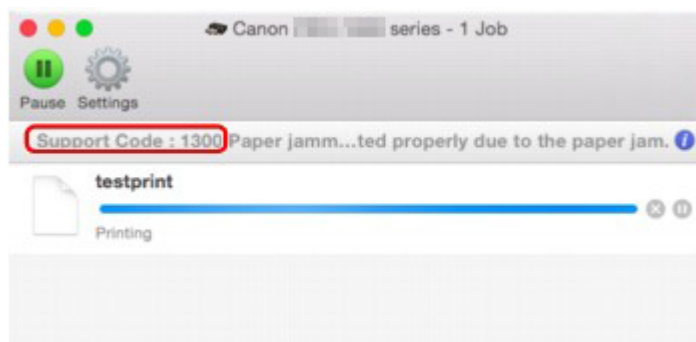

* Según el sistema operativo que se utilice, la pantalla varía.

- Si aparece un código de asistencia y un mensaje en la LCD:

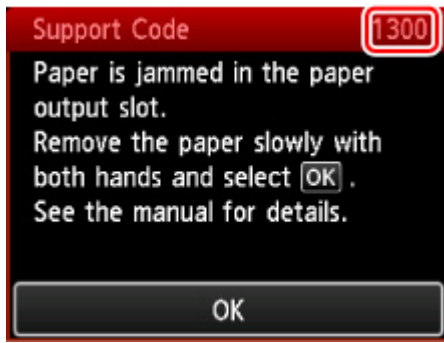

Para extraer el papel atascado, consulte [Lista de códigos de asistencia en caso de error \(Atascos de papel\)](#).

▶▶▶ Nota

- También puede buscar los detalles sobre cómo solucionar los errores que se indican en el código de asistencia que se muestra.

■ [Búsqueda](#)

Se produce un error

Cuando se produzca un error durante la impresión, como que la impresora se quede sin papel o que el papel se atasque, aparecerá automáticamente un mensaje para solucionar el problema. Tome las medidas adecuadas que se describan en el mensaje.

Si se produce un error, aparece un código de asistencia (número de error) en la pantalla LCD o en la del ordenador.

Si aparece un código de asistencia y un mensaje en la pantalla del ordenador:

- Para Windows:

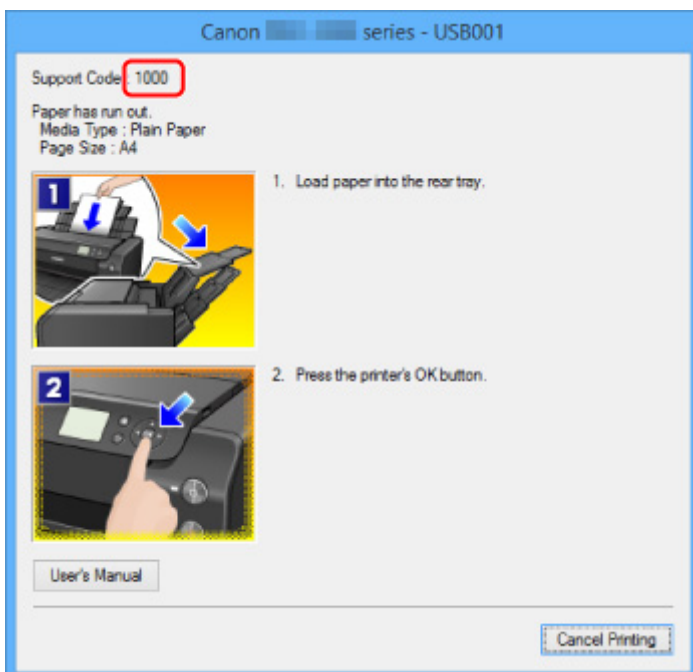

- Para Mac OS:

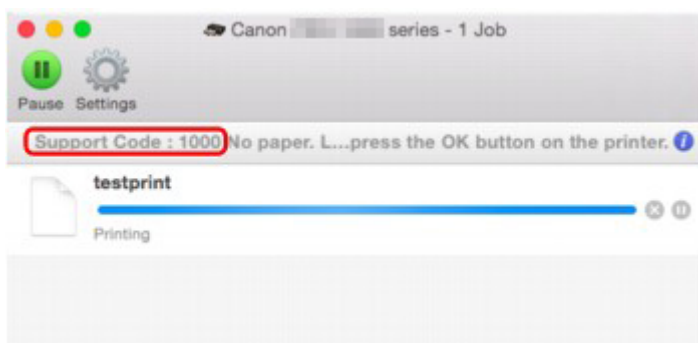

* Según el sistema operativo que se utilice, la pantalla varía.

Si aparece un código de asistencia y un mensaje en la pantalla LCD:

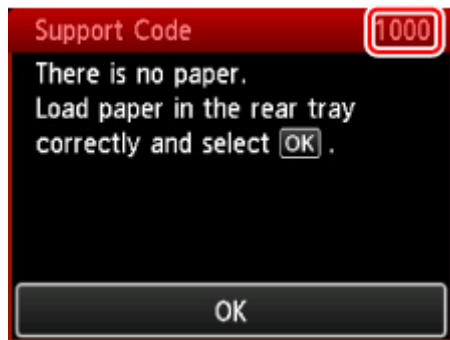

Para obtener información sobre la resolución de errores con códigos de asistencia, consulte [Lista de códigos de asistencia para errores](#).

»» Nota

- También puede buscar los detalles sobre cómo solucionar los errores que se indican en el código de asistencia que se muestra.

■ [Búsqueda](#)

Para solucionar errores sin códigos de asistencia, consulte [Aparece un mensaje](#).

Lista de códigos de asistencia en caso de error

El código de asistencia aparece en la pantalla LCD y en la del ordenador cuando se produce un error.

Un código de asistencia hace referencia al número de error y aparece con un mensaje de error.

Si se produce un error, compruebe el código de asistencia que se muestra en la pantalla LCD y en la del ordenador y tome las medidas oportunas.

El código de asistencia aparece en la pantalla LCD y en la del ordenador

- **Del 1000 al 1ZZZ**

[1000](#) [1006](#) [1062](#) [1200](#) [1201](#) [1204](#)

[1205](#) [1206](#) [1207](#) [1208](#) [1209](#) [1250](#)

[1261](#) [1270](#) [1293](#) [1300](#) [1340](#) [1401](#)

[1403](#) [1405](#) [1406](#) [1407](#) [1408](#) [1409](#)

[140A](#) [140B](#) [140C](#) [140D](#) [140E](#) [140F](#)

[1410](#) [1411](#) [1412](#) [1413](#) [1414](#) [1415](#)

[1416](#) [1417](#) [1418](#) [1419](#) [141A](#) [141B](#)

[1466](#) [1467](#) [1491](#) [1493](#) [1551](#) [1552](#)

[1600](#) [1660](#) [1681](#) [1684](#) [1720](#) [1721](#)

[1722](#) [1730](#) [1731](#) [1751](#) [1752](#) [1753](#)

[1880](#) [1881](#) [1890](#)

- **Del 2000 al 2ZZZ**

[2102](#) [2103](#) [2114](#) [2123](#) [2500](#) [2501](#)

[2502](#) [2503](#)

- **Del 3000 al 3ZZZ**

[3000](#) [3250](#) [3306](#) [3310](#) [3311](#) [3312](#)

[3313](#) [3314](#) [3315](#) [3316](#) [3317](#) [3318](#)

[3319](#) [3413](#)

- **Del 4000 al 4ZZZ**

[4100](#) [4103](#) [4109](#) [4111](#)

- **Del 5000 al 5ZZZ**

[5100](#) [5110](#) [5200](#) [520A](#) [520B](#) [520C](#)

[520D](#) [5250](#) [5400](#) [5403](#) [5700](#) [5701](#)

[5B16](#) [5C00](#) [5C01](#) [5C10](#) [5C11](#) [5C12](#)

[5C13](#) [5C14](#) [5C20](#)

• **Del 6000 al 6ZZZ**

[6000](#) [6500](#) [6502](#) [6700](#) [6701](#) [6800](#)

[6801](#) [6900](#) [6901](#) [6902](#) [6910](#) [6911](#)

[6920](#) [6921](#) [6930](#) [6931](#) [6932](#) [6933](#)

[6940](#) [6941](#) [6942](#) [6943](#) [6944](#) [6945](#)

[6946](#) [6F00](#)

• **Del 7000 al 7ZZZ**

[7400](#) [7401](#) [7402](#)

• **Del 8000 al 8ZZZ**

[8100](#) [8200](#)

• **Del A000 al ZZZZ**

[B202](#) [B203](#) [B204](#) [B205](#) [B206](#) [B207](#)

[B208](#) [B209](#) [B400](#) [B505](#) [B506](#) [B507](#)

[B600](#) [B801](#) [B802](#)

Para ver los códigos de asistencia de atascos de papel, consulte también [Lista de códigos de asistencia en caso de error \(Atascos de papel\)](#).

Problemas de comunicación de red

- **No se puede encontrar la impresora en la red**
- **Problemas de conexión de red**
- **Otros problemas de la red**

No se puede encontrar la impresora en la red

Mientras se realiza la configuración de la impresora:

El firewall del software de seguridad o del sistema operativo del ordenador pueden limitar la comunicación entre la impresora y el ordenador. Compruebe la configuración del firewall del software de seguridad o el sistema operativo, o consulte el mensaje que aparece en el ordenador.

- **Si aparece el mensaje:**

Si aparece un mensaje que alerta sobre el hecho de que el software de Canon está intentando acceder a la red, configure el software de seguridad para permitir el acceso.

- **Si no aparece ningún mensaje:**

Cancele la configuración y ajuste el software de seguridad para que permita acceder a la red al software de Canon indicado más abajo.

- Para Windows:

Setup.exe o **Setup64.exe** en la carpeta **win > Driver > DrvSetup** del CD-ROM de instalación

- Para Mac OS:

Setup.app, **canonijnetwork.bundle**, **cnwidsd.plugin** y **cnwidss.plugin**

►►► Nota

- Para obtener más información sobre la configuración del firewall del sistema operativo o del software de seguridad, consulte el manual de instrucciones o póngase en contacto con el fabricante.

- ▶ **No se puede encontrar la impresora en la pantalla Comprobar la configuración de impresora (Windows)**
- ▶ **No se puede encontrar la impresora en la pantalla de selección de impresora**
- ▶ **Búsqueda de la impresora por dirección IP o nombre de host durante la configuración**
- ▶ **No se puede pasar de la pantalla de conexión de impresora**

Mientras se utiliza la impresora:

- ▶ **No se puede encontrar la impresora mientras se utiliza la LAN inalámbrica**
- ▶ **No se puede encontrar la impresora mientras se utiliza la LAN cableada**

No se puede encontrar la impresora en la pantalla Comprobar la configuración de impresora (Windows)

Si no se puede encontrar la impresora y aparece la pantalla **Comprobar la configuración de impresora (Check Printer Settings)** después de buscar la impresora mediante **Búsqueda automática (Automatic search)** en la pantalla **Buscar impresoras (Search for Printers)**, haga clic en **Volver a detectar (Redetect)** y vuelva a buscar la impresora utilizando la dirección IP en la pantalla **Buscar impresoras (Search for Printers)**.

Si no se encuentra la impresora tras buscarla por dirección IP, compruebe los ajustes de red.

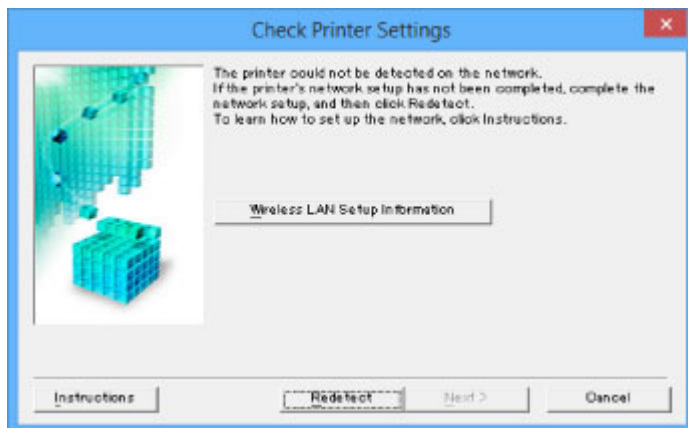

■ [Comprobación 1: No se puede encontrar la impresora en la pantalla Comprobar la configuración de impresora durante la configuración de LAN inalámbrica \(Windows\)](#)

■ [Comprobación 1: No se puede encontrar la impresora en la pantalla Comprobar la configuración de impresora durante la configuración de LAN por cable \(Windows\)](#)



Comprobación 1: No se puede encontrar la Impresora en la pantalla Comprobar la configuración de impresora durante la configuración de LAN inalámbrica (Windows)



Compruebe el estado de la impresora y del dispositivo de red (router, etc.).

Compruebe que la impresora está encendida.

■ [Comprobación de que el equipo está encendido](#)

Asegúrese de que el dispositivo de red (router, etc.) esté encendido.

Si la impresora o el dispositivo de red están apagados:

Encienda la impresora o el dispositivo de red.

Es posible que deba esperar un tiempo tras encender la impresora o el dispositivo de red para poder utilizarlos. Espere un tiempo tras encender la impresora o el dispositivo de red y, a continuación, haga clic en **Volver a detectar (Redetect)**, que se encuentra en la pantalla **Comprobar la configuración de impresora (Check Printer Settings)** para volver a detectar la impresora.

Si se encuentra la impresora, siga las instrucciones que aparecen en pantalla para continuar con la configuración de la comunicación de la red.

Si la impresora y el dispositivo de red están encendidos:

Si los dispositivos de red están encendidos, apáguelos y vuelva a encenderlos. Si la impresora no se puede encontrar después de seguir este paso, vaya a la comprobación 2.

■ [Comprobación 2: No se puede encontrar la impresora en la pantalla Comprobar la configuración de impresora durante la configuración de LAN inalámbrica \(Windows\)](#)



Comprobación 2: No se puede encontrar la Impresora en la pantalla Comprobar la configuración de impresora durante la configuración de LAN inalámbrica (Windows)



¿Se ha configurado la impresora para que permita la comunicación inalámbrica?

Asegúrese de que el icono  o  aparece en la pantalla LCD.

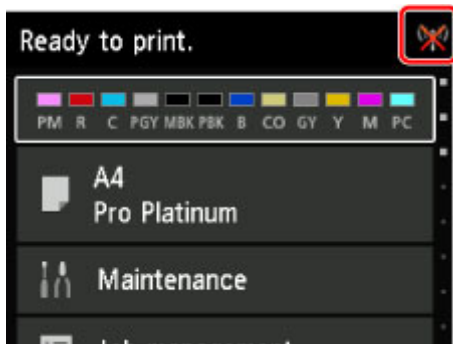

Si no aparece el icono:

La impresora no está configurada para permitir que se establezca una comunicación inalámbrica. Haga clic en **Información sobre configuración de LAN inalámbrica (Wireless LAN Setup Information)** en la pantalla **Comprobar la configuración de impresora (Check Printer Settings)** para comprobar el estado y active la comunicación inalámbrica en la impresora.

Si aparece el icono:

Continúe con la comprobación 3.

■ [Comprobación 3: No se puede encontrar la impresora en la pantalla Comprobar la configuración de impresora durante la configuración de LAN inalámbrica \(Windows\)](#)



Comprobación 3: No se puede encontrar la Impresora en la pantalla Comprobar la configuración de impresora durante la configuración de LAN inalámbrica (Windows)



¿Se ha conectado la impresora al router inalámbrico?

Utilice el icono de la LCD para asegurarse de que la impresora está conectada al router inalámbrico.

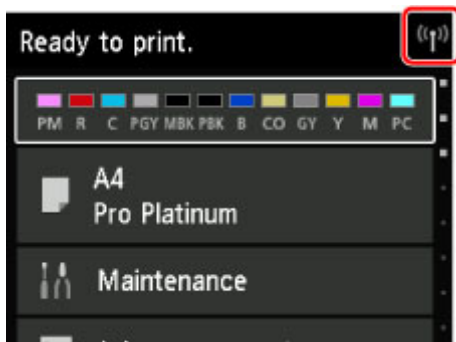

Si aparece el icono :

- Comprobación de la configuración del router inalámbrico

La impresora y el router inalámbrico se deben conectar mediante banda ancha de 2,4 GHz. Asegúrese de que el router inalámbrico al que está conectada la impresora está configurado para usar banda ancha de 2,4 GHz.

Compruebe el SSID del router inalámbrico para la impresora en la LCD.

Seleccione **Varias configuraciones (Various settings)** en la pantalla INICIO y seleccione **Configuración de dispositivo (Device settings) > Configuración de LAN (LAN settings) > Confirmar configuración LAN (Confirm LAN settings) > Lista configuración WLAN (WLAN setting list)**.

Para obtener más información sobre el router inalámbrico, consulte el manual de instrucciones proporcionado con dicho router o póngase en contacto con el fabricante.

- Comprobación de la ubicación del router inalámbrico

Tras comprobar la configuración del router inalámbrico, asegúrese de que la impresora no esté lejos del router inalámbrico.

Coloque el router inalámbrico y la impresora donde no existan obstáculos entre ambas. La calidad de la comunicación inalámbrica entre distintas habitaciones o plantas suele ser baja. Las comunicaciones inalámbricas pueden quedar obstaculizadas debido a materiales de construcción compuestos por metal u hormigón. Si la impresora no puede comunicarse con el ordenador a través de una LAN inalámbrica debido a una pared, coloque la impresora y el ordenador en la misma habitación.

Si hay cerca un dispositivo, por ejemplo, un microondas que emite ondas de radio del mismo ancho de banda de frecuencia que el router inalámbrico, podrían aparecer interferencias. Aleje todo lo que pueda el router inalámbrico de las fuentes de interferencia.

Después de seguir las indicaciones anteriores, haga clic en **Volver a detectar (Redetect)** en la pantalla **Comprobar la configuración de impresora (Check Printer Settings)** para volver a detectar la impresora.

Si se encuentra la impresora, siga las instrucciones que aparecen en pantalla para continuar con la configuración de la comunicación de la red.

Si no se puede detectar la impresora, significa que la impresora no está conectada al router inalámbrico. Conecte la impresora al router inalámbrico.

Tras conectar la impresora al router inalámbrico, configure la comunicación de red desde el comienzo.

Si aparece el icono :

Continúe con la comprobación 4.

■ [Comprobación 4: No se puede encontrar la impresora en la pantalla Comprobar la configuración de impresora durante la configuración de LAN inalámbrica \(Windows\)](#)



Comprobación 4: No se puede encontrar la Impresora en la pantalla Comprobar la configuración de impresora durante la configuración de LAN inalámbrica (Windows)



¿Se ha especificado correctamente la dirección IP de la impresora?

Si no se ha especificado correctamente la dirección IP de la impresora, puede que la impresora no se encuentre. Asegúrese de que la dirección IP de la impresora no se utilice para otro dispositivo.

Para comprobar la dirección IP de la impresora, imprima la información de la configuración de red o use el panel de control para mostrarla.

- Haga que en la pantalla LED aparezca LCD.
 - [Configuración de LAN \(opción para administradores\)](#)
- Imprimir la configuración de red.
 - [Impresión de la configuración de red](#)

Si la dirección IP no se ha especificado correctamente:

Consulte [Si aparece una pantalla de error:](#) y especifique la dirección IP.

Si la dirección IP se ha especificado correctamente:

Continúe con la comprobación 5.

■ [Comprobación 5: No se puede encontrar la impresora en la pantalla Comprobar la configuración de impresora durante la configuración de LAN inalámbrica \(Windows\)](#)



Comprobación 5: No se puede encontrar la Impresora en la pantalla Comprobar la configuración de impresora durante la configuración de LAN inalámbrica (Windows)



¿El firewall del software de seguridad o el sistema operativo del ordenador interfiere con la configuración de las comunicaciones de la red?

El firewall del software de seguridad o del sistema operativo del ordenador pueden limitar la comunicación entre la impresora y el ordenador. Compruebe la configuración del firewall del software de seguridad o el sistema operativo, o consulte el mensaje que aparece en el ordenador.

Si el firewall interfiere con la configuración:

- **Si aparece el mensaje:**

Si aparece un mensaje que alerta sobre el hecho de que el software de Canon está intentando acceder a la red, configure el software de seguridad para permitir el acceso.

Después de otorgar acceso al software, haga clic en **Volver a detectar (Redetect)** en la pantalla **Comprobar la configuración de impresora (Check Printer Settings)** para volver a detectar la impresora.

Si se encuentra la impresora, siga las instrucciones que aparecen en pantalla para continuar con la configuración de la comunicación de la red.

- **Si no aparece ningún mensaje:**

Cancele la configuración y ajuste el software de seguridad para que permita acceder a la red al software de Canon indicado más abajo.

Setup.exe o **Setup64.exe** en la carpeta **win > Driver > DrvSetup** del CD-ROM de instalación

Después de configurar el software de seguridad, vuelva a realizar la configuración de la comunicación de red desde el principio.

»» Nota

- Para obtener más información sobre la configuración del firewall del sistema operativo o del software de seguridad, consulte el manual de instrucciones o póngase en contacto con el fabricante.

Si la configuración del firewall no es la causante del problema:

Continúe con la comprobación 6.

■ [Comprobación 6: No se puede encontrar la impresora en la pantalla Comprobar la configuración de impresora durante la configuración de LAN inalámbrica \(Windows\)](#)



Comprobación 6: No se puede encontrar la Impresora en la pantalla Comprobar la configuración de impresora durante la configuración de LAN inalámbrica (Windows)



Compruebe la configuración del router inalámbrico.

Compruebe la configuración del router inalámbrico para la conexión de red, como los filtros de dirección IP, los filtros de dirección MAC y la función DHCP.

Compruebe que se asigna el mismo canal de radio al router inalámbrico y a la impresora.

Para comprobar la configuración del router inalámbrico, consulte el manual de instrucciones que se suministra con el router inalámbrico o póngase en contacto con el fabricante.

Después de comprobar la configuración del router inalámbrico, haga clic en **Volver a detectar (Redetect)** en la pantalla **Comprobar la configuración de impresora (Check Printer Settings)** para volver a detectar la impresora.

Si se encuentra la impresora, siga las instrucciones que aparecen en pantalla para continuar con la configuración de la comunicación de la red.



Comprobación 1: No se puede encontrar la Impresora en la pantalla Comprobar la configuración de impresora durante la configuración de LAN por cable (Windows)



¿Está conectado el cable de LAN, y la impresora y el router encendidos?

Asegúrese de que el cable LAN está conectado.

Compruebe que la impresora está encendida.

■ [Comprobación de que el equipo está encendido](#)

Asegúrese de que el router esté encendido.

Si el cable de LAN está conectado y la impresora o el dispositivo de red están apagados:

Encienda la impresora o el dispositivo de red.

Es posible que deba esperar un tiempo tras encender la impresora o el dispositivo de red para poder utilizarlos. Espere un tiempo tras encender la impresora o el dispositivo de red y, a continuación, haga clic en **Volver a detectar (Redetect)**, que se encuentra en la pantalla **Comprobar la configuración de impresora (Check Printer Settings)** para volver a detectar la impresora.

Si se encuentra la impresora, siga las instrucciones que aparecen en pantalla para continuar con la configuración de la comunicación de la red.

Si el cable de LAN está conectado y la impresora y el dispositivo de red están encendidos:

Si no se puede encontrar la impresora tras tratar de volver a detectarla, a pesar de que tanto la propia impresora como el dispositivo de red están encendidos, vaya a la comprobación 2.

■ [Comprobación 2: No se puede encontrar la impresora en la pantalla Comprobar la configuración de impresora durante la configuración de LAN por cable \(Windows\)](#)



Comprobación 2: No se puede encontrar la Impresora en la pantalla Comprobar la configuración de impresora durante la configuración de LAN por cable (Windows)



¿Están configurados el router y el ordenador, y este último está conectado a la red?

Asegúrese de que puede ver páginas web en el ordenador.

Si no puede ver ninguna página web:

Haga clic en **Cancelar (Cancel)** en la pantalla **Comprobar la configuración de impresora (Check Printer Settings)** para cancelar la configuración de la comunicación de red.

A continuación, configure el ordenador y el dispositivo de red.

Para obtener información acerca de los procedimientos, consulte el manual de instrucciones que se suministra con el ordenador y el dispositivo de red, o póngase en contacto con sus fabricantes.

Si puede ver páginas web después de configurar el ordenador y el dispositivo de red, intente configurar la comunicación de red desde el principio.

Si puede ver páginas web:

Continúe con la comprobación 3.

■ [Comprobación 3: No se puede encontrar la impresora en la pantalla Comprobar la configuración de impresora durante la configuración de LAN por cable \(Windows\)](#)



Comprobación 3: No se puede encontrar la Impresora en la pantalla Comprobar la configuración de impresora durante la configuración de LAN por cable (Windows)



¿Se ha configurado la impresora para que permita la comunicación por cable?

Asegúrese de que el icono  aparece en la LCD.

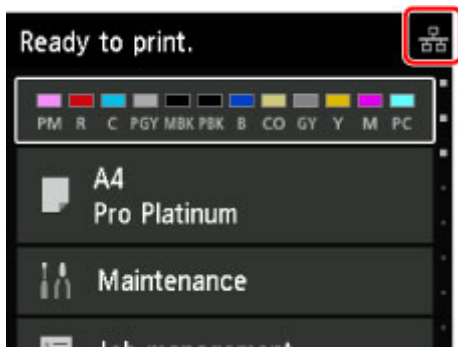

Si no aparece el icono:

La impresora no está configurada para permitir que se establezca una comunicación por cable. Active la comunicación cableada en la impresora.

Una vez que haya activado la comunicación cableada, vuelva a realizar la configuración de la comunicación de red desde el principio.

Si aparece el icono:

Continúe con la comprobación 4.

[Comprobación 4: No se puede encontrar la impresora en la pantalla Comprobar la configuración de impresora durante la configuración de LAN por cable \(Windows\)](#)



Comprobación 4: No se puede encontrar la Impresora en la pantalla Comprobar la configuración de impresora durante la configuración de LAN por cable (Windows)



¿Se ha conectado la impresora al router?

Utilice el panel de control para asegurarse de que la impresora esté conectada al router.

Seleccione **Varias configuraciones (Various settings)** en la pantalla INICIO y seleccione **Configuración de dispositivo (Device settings) > Configuración de LAN (LAN settings) > Confirmar configuración LAN (Confirm LAN settings) > Lista configuración LAN (LAN setting list)**.

Asegúrese de que **Conexión (Connection)** en la LCD se ha establecido en **Activo (Active)**.

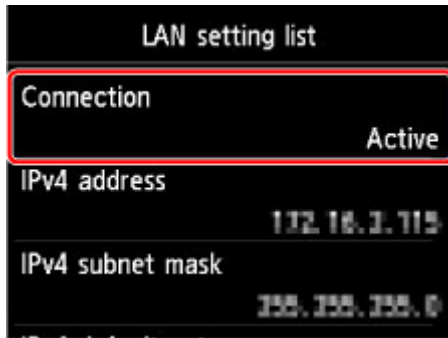

Si Conexión (Connection) se ha establecido en Inactivo (Inactive):

La impresora no está conectada al router. Conecte la impresora al router.

Una vez que haya conectado la impresora al router, vuelva a realizar la configuración de la comunicación de red desde el principio.

Si Conexión (Connection) se ha establecido en Activo (Active):

Continúe con la comprobación 5.

■ [Comprobación 5: No se puede encontrar la impresora en la pantalla Comprobar la configuración de impresora durante la configuración de LAN por cable \(Windows\)](#)



Comprobación 5: No se puede encontrar la Impresora en la pantalla Comprobar la configuración de impresora durante la configuración de LAN por cable (Windows)



¿Se ha especificado correctamente la dirección IP de la impresora?

Si no se ha especificado correctamente la dirección IP de la impresora, puede que la impresora no se encuentre. Asegúrese de que la dirección IP de la impresora no se utilice para otro dispositivo.

Para comprobar la dirección IP de la impresora, imprima la información de la configuración de red o use el panel de control para mostrarla.

- Haga que en la pantalla LED aparezca LCD.
 - [Configuración de LAN \(opción para administradores\)](#)
- Imprimir la configuración de red.
 - [Impresión de la configuración de red](#)

Si la dirección IP no se ha especificado correctamente:

Consulte [Si aparece una pantalla de error:](#) y especifique la dirección IP.

Si la dirección IP se ha especificado correctamente:

Continúe con la comprobación 6.

■ [Comprobación 6: No se puede encontrar la impresora en la pantalla Comprobar la configuración de impresora durante la configuración de LAN por cable \(Windows\)](#)



Comprobación 6: No se puede encontrar la Impresora en la pantalla Comprobar la configuración de impresora durante la configuración de LAN por cable (Windows)



¿El firewall del software de seguridad o el sistema operativo del ordenador interfiere con la configuración de las comunicaciones de la red?

El firewall del software de seguridad o del sistema operativo del ordenador pueden limitar la comunicación entre la impresora y el ordenador. Compruebe la configuración del firewall del software de seguridad o el sistema operativo, o consulte el mensaje que aparece en el ordenador.

Si el firewall interfiere con la configuración:

- **Si aparece el mensaje:**

Si aparece un mensaje que alerta sobre el hecho de que el software de Canon está intentando acceder a la red, configure el software de seguridad para permitir el acceso.

Después de otorgar acceso al software, haga clic en **Volver a detectar (Redetect)** en la pantalla **Comprobar la configuración de impresora (Check Printer Settings)** para volver a detectar la impresora.

Si se encuentra la impresora, siga las instrucciones que aparecen en pantalla para continuar con la configuración de la comunicación de la red.

- **Si no aparece ningún mensaje:**

Cancele la configuración y ajuste el software de seguridad para que permita acceder a la red al software de Canon indicado más abajo.

Setup.exe o **Setup64.exe** en la carpeta **win > Driver > DrvSetup** del CD-ROM de instalación

Después de configurar el software de seguridad, vuelva a realizar la configuración de la comunicación de red desde el principio.

►► Nota

- Para obtener más información sobre la configuración del firewall del sistema operativo o del software de seguridad, consulte el manual de instrucciones o póngase en contacto con el fabricante.

Si la configuración del firewall no es la causante del problema:

Continúe con la comprobación 7.

■ [Comprobación 7: No se puede encontrar la impresora en la pantalla Comprobar la configuración de impresora durante la configuración de LAN por cable \(Windows\)](#)



Comprobación 7: No se puede encontrar la Impresora en la pantalla Comprobar la configuración de impresora durante la configuración de LAN por cable (Windows)



Compruebe la configuración del router.

Compruebe la configuración del router para la conexión de red, como el filtrado de la dirección IP, el filtrado de la dirección MAC y la función DHCP.

Para obtener más información sobre la comprobación de la configuración del router, consulte el manual de instrucciones proporcionado con dicho router o póngase en contacto con el fabricante.

Después de comprobar la configuración del router, haga clic en **Volver a detectar (Redetect)** en la pantalla **Comprobar la configuración de impresora (Check Printer Settings)** para volver a detectar la impresora.

Si se encuentra la impresora, siga las instrucciones que aparecen en pantalla para continuar con la configuración de la comunicación de la red.



No se puede encontrar Impresora en la pantalla Seleccionar impresora



La impresora podría no detectarse con el método de configuración actual.

Seleccione el botón de opción **Establecer la conexión de red según la guía (Set up the network connection according to the guide)** y haga clic en **Siguiente (Next)**. Se muestra la pantalla para mostrar otro método de configuración.

The screenshot shows a web-based configuration interface for a Canon printer. At the top, it says 'Canon [series] series'. Below that, there are four numbered steps: 1, 2, 3, and 4. Step 2 is currently active. The main heading is 'Select Printer'. There are two radio button options: 'Select from the list' (which is unselected) and 'Set up the network connection according to the guide.' (which is selected and highlighted with a red box). Below the first option, there is a text box for 'Serial Number Location' and an 'Update' button. Below the second option, there is a 'Next' button. At the bottom, there are 'Back to Top' and 'Next' buttons.

Realice la configuración según las instrucciones que aparecen en la pantalla.

►►► Nota

- Puede buscar impresoras por dirección IP o nombre de host.

■ [Búsqueda de la impresora por dirección IP o nombre de host durante la configuración](#)



Búsqueda de la impresora por dirección IP o nombre de host durante la configuración



Si no se puede encontrar la impresora en la pantalla **Seleccionar impresora (Select Printer)**, busque la impresora por dirección IP o nombre de host. Seleccione el botón de opción **Especificar la dirección IP y ejecutar la búsqueda (Specify the IP address and run the search)** y haga clic en **Siguiente (Next)**. Aparece la pantalla que permite seleccionar los criterios de búsqueda.

1. Compruebe la dirección IP o el nombre de host de la impresora.

Para comprobar la dirección IP o el nombre de host de la impresora, imprima la información de la configuración de red o use el panel de control para mostrarla.

- Haga que en la pantalla LED aparezca LCD.
 - [Configuración de LAN \(opción para administradores\)](#)
- Imprimir la configuración de red.
 - [Impresión de la configuración de red](#)

»» Nota

- Si utiliza la impresora en una oficina, consulte al administrador de red.

2. Especifique el método de búsqueda.

Seleccione uno de los métodos de abajo.

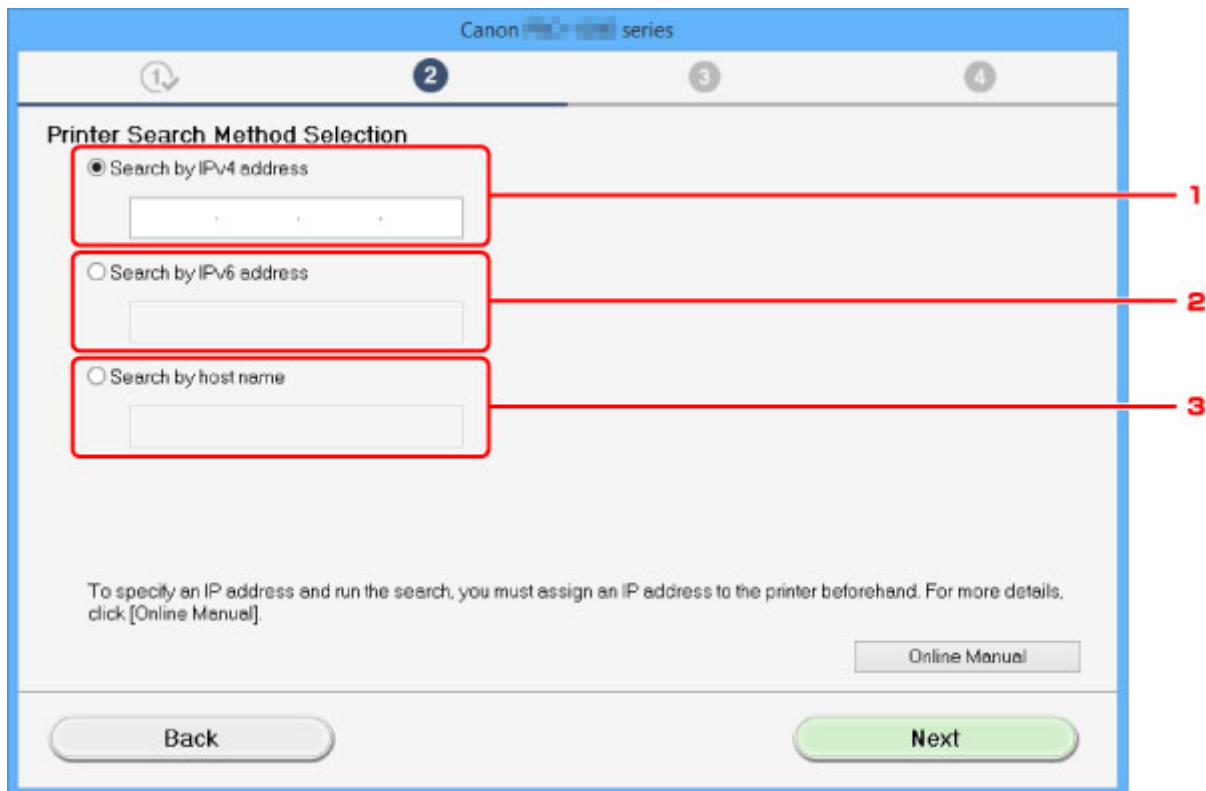

1. **Buscar por dirección IPv4 (Search by IPv4 address)**

Seleccione esta opción para buscar impresoras por dirección IPv4.

2. **Buscar por dirección IPv6 (Search by IPv6 address)**

Seleccione esta opción para buscar impresoras por dirección IPv6.

3. **Buscar por nombre de host (Search by host name)**

Seleccione esta opción para buscar impresoras por nombre de host. El nombre de host se denomina nombre de host LLMNR o nombre Bonjour.

3. Introduzca la dirección IP o el nombre de host y haga clic en **Siguiente (Next)**.

La búsqueda de impresoras comienza.

Si aparece una pantalla de error:

Resuelva el error según las instrucciones mostradas en pantalla.

Si la dirección IP introducida ya se utiliza para otro dispositivo, siga el procedimiento incluido a continuación para especificar la dirección IP de la impresora.

1. Seleccione  **Varias configuraciones (Various settings)** en la pantalla INICIO.
[LCD y panel de control](#)
2. Utilice los botones ▲▼ para seleccionar **Configuración de dispositivo (Device settings)** y pulse el botón **OK**.
3. Utilice los botones ▲▼ para seleccionar **Configuración de LAN (LAN settings)** y pulse el botón **OK**.

4. Utilice los botones ▲▼ para seleccionar **Otra configuración (Other settings)** y pulse el botón **OK**.
5. Utilice los botones ▲▼ para seleccionar **Configuración de TCP/IP (TCP/IP settings)** y pulse el botón **OK**.

Si se especifica una dirección IPv4:

1. Utilice los botones ▲▼ para seleccionar **IPv4** y pulse el botón **OK**.
2. Utilice los botones ▲▼ para seleccionar **Sí (Yes)** en la pantalla que aparece y pulse el botón **OK**.
3. Utilice los botones ▲▼ para seleccionar **Dirección IP (IP address)** y pulse el botón **OK**.
4. Utilice los botones ▲▼ para seleccionar **Configuración manual (Manual setup)** y pulse el botón **OK**.

Si se selecciona **Configuración automática (Auto setup)** y se pulsa el botón **OK**, la dirección IP se especifica de forma automática.

5. Introduzca la dirección IP.
6. Utilice los botones ▲▼◀▶ para seleccionar **OK** y pulse el botón **OK**.
7. Introduzca la máscara de subred.
8. Utilice los botones ▲▼◀▶ para seleccionar **OK** y pulse el botón **OK**.
9. Introduzca la puerta de enlace predeterminada.
10. Utilice los botones ▲▼◀▶ para seleccionar **OK** y pulse el botón **OK**.

Se ha especificado la dirección IPv4.

Si se especifica una dirección IPv6:

1. Utilice los botones ▲▼ para seleccionar **IPv6** y pulse el botón **OK**.
2. Seleccione **Sí (Yes)** en la pantalla que aparece y pulse el botón **OK**.
3. Utilice los botones ▲▼ para seleccionar **Dirección manual (Manual address)** y pulse el botón **OK**.
4. Utilice los botones ▲▼ para seleccionar **Utilizar (Use)** y pulse el botón **OK**.
5. Utilice los botones ▲▼ para seleccionar **Dirección IP (IP address)** y pulse el botón **OK**.
6. Introduzca la dirección IP.

Introduzca secuencias de 8 números separadas por ":".

Ejemplo: ABCD:EF01:2345:6789:ABCD:EF01:2345:6789

7. Utilice los botones ▲▼◀▶ para seleccionar **OK** y pulse el botón **OK**.

Se ha especificado la dirección IPv6.

►►► Importante

- Si el firewall está activado en el ordenador, puede que no se detecten las impresoras de otras subredes. Desactive el firewall.

Si el firewall interfiere con la búsqueda de impresoras:

- **Si aparece el mensaje:**

Si aparece un mensaje que alerta sobre el hecho de que el software de Canon está intentando acceder a la red, configure el software de seguridad para permitir el acceso.

Después de permitir el acceso al software, especifique la dirección IP o el nombre de host y busque las impresoras de nuevo.

Si se encuentra la impresora, siga las instrucciones que aparecen en pantalla para continuar con la configuración de la comunicación de la red.

- **Si no aparece ningún mensaje:**

Cancele la búsqueda de impresoras y configure el software de seguridad para que permita acceder a la red al software de Canon indicado más abajo.

- Para Windows:

Setup.exe o **Setup64.exe** en la carpeta **win > Driver > DrvSetup** del CD-ROM de instalación

- Para Mac OS:

Setup.app, **canonijnetwork.bundle**, **cnwidsd.plugin** y **cnwidss.plugin**

Después de configurar el software de seguridad, especifique la dirección IP o el nombre de host y busque las impresoras de nuevo.

▶▶ Nota

- Para obtener más información sobre la configuración del firewall del sistema operativo o del software de seguridad, consulte el manual de instrucciones o póngase en contacto con el fabricante.



No se puede pasar de la pantalla **Conexión de impresora**



Si no puede pasar de la pantalla **Conexión de impresora (Printer Connection)**, compruebe lo siguiente.

Comprobación 1 Asegúrese de que el cable USB esté firmemente conectado a la impresora y al ordenador.

Conecte la impresora y el ordenador con un cable USB, como en la ilustración siguiente. El puerto USB se encuentra en la parte lateral de la impresora.



Comprobación 2 Siga el procedimiento que se indica a continuación para conectar de nuevo la impresora y el ordenador.

»»» **Importante**

- Para Mac OS, asegúrese de que el icono de bloqueo se encuentra en la parte inferior izquierda de la pantalla **Impresoras y escáneres (Printers & Scanners)** pantalla **Impresión y escáner (Print & Scan)** en Mac OS X v10.8 o Mac OS X v10.7.

Si se muestra el icono  (bloqueado), haga clic en él para desbloquear. (Necesitará para ello el nombre y la contraseña del administrador.)

1. Apague la impresora.
2. Desconecte el cable USB de la impresora y del ordenador y vuelva a conectarlo.
3. Encienda la impresora.

Comprobación 3 Si no puede resolver el problema, siga el procedimiento descrito a continuación para volver a instalar el controlador de la impresora.

1. Haga clic en **Cancelar (Cancel)**.
2. Haga clic en **Inicio finalizado (Start Over)** en la pantalla **Error de instalación (Installation Failure)**.
3. Haga clic en **Salir (Exit)** en la pantalla **Iniciar configuración (Start Setup)** y finalice la configuración.
4. Apague la impresora.
5. Reinicie el ordenador.

6. Compruebe que no se esté ejecutando ningún software de aplicación.
7. Realice de nuevo la configuración según las instrucciones del sitio web de Canon.

»» Nota

- En Windows, puede utilizar el CD-ROM de instalación para realizar de nuevo la configuración.



No se puede encontrar la impresora mientras se utiliza la LAN inalámbrica



Comprobación 1 Compruebe que la impresora está encendida.

Comprobación 2 ¿Aparece el icono  en el LCD?

Si no se muestra el icono, seleccione **Activar LAN inalámbrica (Activate wireless LAN)** en **Cambiar LAN (Change LAN)** en **Configuración de LAN (LAN settings)** en la pantalla de INICIO.

Comprobación 3 Asegúrese de que la configuración de la impresora ha finalizado.

Si no es así, realice la configuración.

- Para Windows:

Utilice el CD-ROM de instalación o siga las instrucciones del sitio web de Canon.

- Para Mac OS:

Siga las instrucciones del sitio web de Canon.

Comprobación 4 Si utiliza IJ Network Device Setup Utility, busque la impresora de nuevo.
(Windows)

 [Pantalla IJ Network Device Setup Utility](#)

Comprobación 5 Asegúrese de que la impresora y la configuración de red del router inalámbrico coinciden.

Asegúrese de que la configuración de red de la impresora (por ejemplo, el nombre del router inalámbrico, SSID, la clave de red, etc.) coincide con la del router inalámbrico.

Para comprobar la configuración del router inalámbrico, consulte el manual de instrucciones que se suministra con el router inalámbrico o póngase en contacto con el fabricante.

Para comprobar la configuración de red actual de la impresora, imprima la información de la configuración de red.

 [Impresión de la configuración de red](#)

Si la configuración de red de la impresora no coincide con la del router inalámbrico, modifique la configuración de red de la impresora para que coincida con la del router inalámbrico.

Nota

- En el caso de Windows, modifique la configuración de la impresora mediante IJ Network Device Setup Utility.

 [Ajustar o cambiar la configuración de LAN inalámbrica](#)

Comprobación 6 Asegúrese de que la impresora no esté demasiado lejos del router inalámbrico.

Coloque el router inalámbrico y la impresora de modo que no existan obstáculos entre ellos. La calidad de la comunicación inalámbrica entre distintas habitaciones o plantas suele ser baja. Las comunicaciones inalámbricas pueden quedar obstaculizadas debido a materiales de construcción compuestos por metal u hormigón. Si no se puede establecer una comunicación entre la impresora y el ordenador en una LAN inalámbrica debido a una pared, coloque la impresora y el ordenador en la misma habitación.

Si hay cerca un dispositivo, por ejemplo, un microondas que emite ondas de radio del mismo ancho de banda de frecuencia que el router inalámbrico, podrían aparecer interferencias. Aleje todo lo que pueda el router inalámbrico de las fuentes de interferencia.

Comprobación 7 Asegúrese de que la señal inalámbrica es fuerte. Supervise el estado de la señal y mueva la impresora y el router inalámbrico tal como considere necesario.

»»» Nota

- En Windows, supervise el estado de la señal mediante IJ Network Device Setup Utility.

■ [Comprobación del estado de la red inalámbrica](#)

Comprobación 8 Asegúrese de que la configuración de red del ordenador es correcta.

Para obtener más información sobre la conexión y la configuración de un dispositivo de red, consulte el manual de instrucciones del dispositivo o póngase en contacto con el fabricante.

Comprobación 9 Asegúrese de que **Habilitar compatibilidad bidireccional (Enable bidirectional support)** está seleccionado en la ficha **Puertos (Ports)** del cuadro de diálogo de propiedades del controlador de impresora (Windows).

Comprobación 10 Asegúrese de que el firewall del software de seguridad está desactivado.

Si tiene activado el firewall del software de seguridad, puede aparecer un mensaje que indica que el software de Canon está intentando acceder a la red. Si aparece este mensaje de advertencia, defina el software de seguridad para permitir siempre el acceso.

Si utiliza algún programa que cambie de entorno de red, compruebe la configuración. Algunos programas utilizan un firewall de forma predeterminada.

Comprobación 11 Si la impresora está conectada a una estación base AirPort mediante LAN, utilice caracteres alfanuméricos para el identificador de red (SSID). (Mac OS)

Si no se resuelve el problema, vuelva a realizar la configuración.

- Para Windows:
Utilice el CD-ROM de instalación o siga las instrucciones del sitio web de Canon.
- Para Mac OS:
Siga las instrucciones del sitio web de Canon.



No se puede encontrar la impresora mientras se utiliza la LAN cableada



Comprobación 1 Compruebe que la impresora está encendida.

Comprobación 2 ¿Aparece el icono  en la LCD?

Si no se muestra el icono, seleccione **Activar LAN cableada (Activate wired LAN)** en **Cambiar LAN (Change LAN)** en **Configuración de LAN (LAN settings)** en la pantalla de INICIO.

Comprobación 3 Asegúrese de que el cable LAN esté conectado adecuadamente.

Asegúrese de que la impresora esté conectada al router con el cable LAN. Si el cable LAN está suelto, conéctelo correctamente.

Si el cable LAN está conectado en el lado WAN del router, conéctelo en el lado LAN del router.

Problemas de conexión de red

- **No se puede utilizar la impresora de repente**
- **Clave de red desconocida**
- **Se desconoce la contraseña del administrador establecida en la impresora**
- **No se puede utilizar la impresora tras reemplazar un router inalámbrico o cambiar la configuración**
- **La impresión es lenta**
- **No se puede acceder a Internet mediante LAN inalámbrica desde el dispositivo de comunicación**
- **No se muestra el nivel de tinta en el monitor de estado de la impresora (Windows)**

No se puede utilizar la impresora de repente

■ [No se puede establecer comunicación con la impresora después de cambiar la configuración de la red \(Windows\)](#)

■ [No se puede establecer comunicación con la impresora mediante la LAN inalámbrica](#)

■ [No se puede establecer comunicación con la impresora mediante la conexión directa](#)

■ [No se puede establecer comunicación con la impresora mediante la LAN por cable](#)

■ [No se puede imprimir desde un ordenador de la red](#)



No se puede establecer comunicación con la impresora después de cambiar la configuración de la red (Windows)



Puede pasar cierto tiempo hasta que el ordenador obtenga una dirección IP, o puede que tenga que reiniciar el ordenador.

Asegúrese de que el ordenador haya obtenido una dirección IP válida y vuelva a intentar encontrar la impresora.



No se puede establecer comunicación con la impresora mediante la LAN inalámbrica



Comprobación 1 Compruebe el estado de la impresora y del dispositivo de red (router, etc.).

Si la impresora y los dispositivos de red están apagados, enciéndalos.

Si están encendidos, apáguelos y vuelva a encenderlos.

Comprobación 2 Asegúrese de que la impresora y la configuración de red del router inalámbrico coinciden.

Asegúrese de que la configuración de red de la impresora (por ejemplo, el nombre del router inalámbrico, SSID, la clave de red, etc.) coincide con la del router inalámbrico.

Para comprobar la configuración del router inalámbrico, consulte el manual de instrucciones que se suministra con el router inalámbrico o póngase en contacto con el fabricante.

Para comprobar la configuración de red actual de la impresora, imprima la información de la configuración de red.

■ [Impresión de la configuración de red](#)

Si la configuración de red de la impresora no coincide con la del router inalámbrico, modifique la configuración de red de la impresora para que coincida con la del router inalámbrico.

»» Nota

- En el caso de Windows, modifique la configuración de la impresora mediante IJ Network Device Setup Utility.

■ [Ajustar o cambiar la configuración de LAN inalámbrica](#)

Comprobación 3 Asegúrese de que la impresora no esté demasiado lejos del router inalámbrico.

Coloque el router inalámbrico y la impresora donde no existan obstáculos entre ambas. La calidad de la comunicación inalámbrica entre distintas habitaciones o plantas suele ser baja. Las comunicaciones inalámbricas pueden quedar obstaculizadas debido a materiales de construcción compuestos por metal u hormigón. Si la impresora no puede comunicarse con el ordenador a través de una LAN inalámbrica debido a una pared, coloque la impresora y el ordenador en la misma habitación.

Si hay cerca un dispositivo, por ejemplo, un microondas que emite ondas de radio del mismo ancho de banda de frecuencia que el router inalámbrico, podrían aparecer interferencias. Aleje todo lo que pueda el router inalámbrico de las fuentes de interferencia.

Comprobación 4 Asegúrese de que la señal inalámbrica es fuerte. Supervise el estado de la señal y mueva la impresora y el router inalámbrico tal como considere necesario.

»» Nota

- En Windows, supervise el estado de la señal mediante IJ Network Device Setup Utility.

■ [Comprobación del estado de la red inalámbrica](#)

Comprobación 5 Asegúrese de que la configuración de red del ordenador es correcta.

Para obtener más información sobre la conexión y la configuración de un dispositivo de red, consulte el manual de instrucciones del dispositivo o póngase en contacto con el fabricante.

Comprobación 6 Asegúrese de que utiliza un canal válido.

Los canales inalámbricos que se pueden utilizar pueden estar limitados en función del dispositivo de red inalámbrica empleado por el ordenador. Consulte el manual de instrucciones que se suministra con el ordenador o con el dispositivo de red inalámbrica para comprobar los canales inalámbrico que se pueden usar.

Comprobación 7 Asegúrese de que el canal establecido en el router inalámbrico es un canal que se puede usar, tal y como se ha confirmado en la comprobación 6.

Si no es así, cambie el canal establecido en el router inalámbrico.

Comprobación 8 Asegúrese de que el firewall del software de seguridad está desactivado.

Si tiene activado el firewall del software de seguridad, puede aparecer un mensaje que indica que el software de Canon está intentando acceder a la red. Si aparece este mensaje de advertencia, defina el software de seguridad para permitir siempre el acceso.

Si utiliza algún programa que cambie de entorno de red, compruebe la configuración. Algunos programas utilizan un firewall de forma predeterminada.

Comprobación 9 Si la impresora está conectada a una estación base AirPort mediante LAN, utilice caracteres alfanuméricos para el identificador de red (SSID). (Mac OS)

Si no se resuelve el problema, vuelva a realizar la configuración.

- Para Windows:
Utilice el CD-ROM de instalación o siga las instrucciones del sitio web de Canon.
- Para Mac OS:
Siga las instrucciones del sitio web de Canon.
- **Colocación:**
Asegúrese de que no haya ningún obstáculo entre el router inalámbrico y la impresora.

Q No se puede establecer comunicación con la impresora mediante la conexión directa

A

Comprobación 1 Compruebe que la impresora está encendida.

Comprobación 2 ¿Aparece el icono  en el LCD?

Si no se muestra el icono, seleccione **Activar conexión directa (Activate direct connect.)** en **Cambiar LAN (Change LAN)** dentro de **Configuración de LAN (LAN settings)** en la pantalla INICIO.

Comprobación 3 Asegúrese de que la impresora esté seleccionada como conexión para dispositivos de comunicación inalámbrica (por ejemplo, teléfonos inteligentes o tabletas).

Seleccione el identificador para la conexión directa (SSID) especificado para la impresora como destino de conexión para dispositivos de comunicación.

Comprobación 4 ¿Ha introducido la contraseña correcta especificada para la conexión directa?

Si la configuración de seguridad de la conexión directa está habilitada, deberá introducir la contraseña para conectar el dispositivo de comunicación a la impresora.

A fin de comprobar la contraseña especificada para la impresora, muéstrela mediante el panel de control de la impresora o imprima la información de configuración de red de la impresora.

- Haga que en la pantalla LED aparezca LCD.
[■ Configuración de LAN \(opción para administradores\)](#)
- Imprimir la configuración de red.
[■ Impresión de la configuración de red](#)

Comprobación 5 Asegúrese de que la impresora no esté demasiado lejos del router inalámbrico.

Coloque el router inalámbrico y la impresora donde no existan obstáculos entre ambas. La calidad de la comunicación inalámbrica entre distintas habitaciones o plantas suele ser baja. Las comunicaciones inalámbricas pueden quedar obstaculizadas debido a materiales de construcción compuestos por metal u hormigón. Si la impresora no puede comunicarse con el ordenador a través de una LAN inalámbrica debido a una pared, coloque la impresora y el ordenador en la misma habitación.

Si hay cerca un dispositivo, por ejemplo, un microondas que emite ondas de radio del mismo ancho de banda de frecuencia que el router inalámbrico, podrían aparecer interferencias. Aleje todo lo que pueda el router inalámbrico de las fuentes de interferencia.

Comprobación 6 Asegúrese de que ya hay conectados 5 dispositivos.

La conexión directa no admite la conexión de más de 5 dispositivos.

No se puede establecer comunicación con la impresora mediante la LAN por cable



Comprobación 1 Compruebe que la impresora está encendida.

Comprobación 2 Asegúrese de que el cable LAN esté conectado adecuadamente.

Asegúrese de que la impresora esté conectada al router con el cable LAN. Si el cable LAN está suelto, conéctelo correctamente.

Si el cable LAN está conectado en el lado WAN del router, conéctelo en el lado LAN del router.

Si no se resuelve el problema, vuelva a realizar la configuración.

- Para Windows:
Utilice el CD-ROM de instalación o siga las instrucciones del sitio web de Canon.
- Para Mac OS:
Siga las instrucciones del sitio web de Canon.

No se puede imprimir desde un ordenador de la red



Comprobación 1 Asegúrese de que la configuración de red del ordenador es correcta.

Para obtener más información acerca de la configuración del ordenador, consulte el manual de instrucciones del ordenador o póngase en contacto con el fabricante.

Comprobación 2 Si el controlador de la impresora no está instalado, instálelo.

- Para Windows:

Instale el controlador de la impresora mediante el CD-ROM de instalación o hágalo desde el sitio web de Canon.

- Para Mac OS:

Instale el controlador de la impresora desde el sitio web de Canon.

Comprobación 3 Cuando utilice una LAN inalámbrica, asegúrese de que el router inalámbrico no restringe los ordenadores que pueden acceder a él.

Para obtener más información sobre la conexión y la configuración del router inalámbrico, consulte el manual de instrucciones del router inalámbrico o póngase en contacto con el fabricante.

»» Nota

- Para comprobar la dirección MAC o la dirección IP del ordenador, consulte [Comprobación de la dirección IP o la dirección MAC del ordenador](#).

Clave de red desconocida

■ [Clave WPA/WPA2 o WEP establecida para el punto de acceso desconocida; imposible establecer una conexión](#)

■ [Establecimiento de una clave de codificación](#)



Clave WPA/WPA2 o WEP establecida para el punto de acceso desconocida; imposible establecer una conexión



Para obtener información detallada sobre la instalación de un router inalámbrico, consulte el manual de instrucciones que se suministra con el router inalámbrico o póngase en contacto con el fabricante.

Asegúrese de que el ordenador puede establecer una comunicación con el router inalámbrico.

Configure la impresora para que se ajuste a la configuración del router inalámbrico.



Establecimiento de una clave de codificación



Para obtener información detallada sobre la instalación de un router inalámbrico, consulte el manual de instrucciones que se suministra con el router inalámbrico o póngase en contacto con el fabricante.

Asegúrese de que el ordenador puede establecer una comunicación con el router inalámbrico.

Configure la impresora para que se ajuste a la configuración del router inalámbrico.

- **Uso de WPA/WPA2**

El método de autenticación, la contraseña y el tipo de codificación dinámica deben ser iguales para el router inalámbrico, la impresora y el ordenador.

Introduzca la contraseña configurada para el router inalámbrico (una secuencia de entre 8 y 63 caracteres alfanuméricos, o un número hexadecimal de 64 caracteres).

Se selecciona automáticamente TKIP (codificación básica) o AES (codificación segura) como método de codificación dinámica.

Para Windows, consulte [Si aparece la pantalla de información de WPA/WPA2](#).

Si la impresora está conectada a una estación base AirPort mediante LAN con Mac OS, compruebe la configuración de **Seguridad inalámbrica (Wireless Security)** en **Utilidad Airport (AirPort Utility)**.

»»» Nota

- Esta impresora admite WPA/WPA2-PSK (WPA/WPA2-Personal) y WPA2-PSK (WPA2-Personal).

- **Uso de WEP**

La longitud y el formato de la clave, la clave que se va a utilizar (una de 1 a 4) y el método de autenticación deben ser iguales para el router inalámbrico, la impresora y el ordenador.

Para poder establecer la comunicación con un router inalámbrico que utilice claves WEP generadas automáticamente, debe configurar la impresora para que utilice la clave generada por el router inalámbrico introduciéndola en formato hexadecimal.

- En el caso de Windows, cuando aparezca la pantalla **Información WEP (WEP Details)** después de hacer clic en **Buscar... (Search...)** en la pantalla **Configuración protocolo (LAN inalámbrica) (Protocol Settings (Wireless LAN))**, siga las instrucciones en pantalla y establezca la longitud de clave, el formato de clave y el número de clave para introducir una clave WEP.

Para obtener información más detallada, consulte [Si aparece la pantalla de información de WEP](#).

- Si la impresora está conectada a una estación base AirPort mediante LAN con Mac OS, compruebe la configuración de **Seguridad inalámbrica (Wireless Security)** en **Utilidad AirPort (AirPort Utility)**.



Se desconoce la contraseña del administrador establecida en la impresora



Inicialice la configuración de la impresora.

Seleccione **Restablecer todo (Reset all)** para restaurar la contraseña del administrador al valor predeterminado.

■ [Configuración del restablecimiento \(opción para administradores\)](#)

Tras inicializar la configuración de la impresora, vuelva a realizar la configuración.

- **Para Windows:**

Utilice el CD-ROM de instalación o siga las instrucciones del sitio web de Canon.

- **Para Mac OS:**

Siga las instrucciones del sitio web de Canon.



No se puede utilizar la impresora tras reemplazar un router inalámbrico o cambiar la configuración



Al reemplazar un router inalámbrico, vuelva a llevar a cabo la configuración de red de la impresora.

- Para Windows:
Utilice el CD-ROM de instalación o siga las instrucciones del sitio web de Canon.
- Para Mac OS:
Siga las instrucciones del sitio web de Canon.

Si esto no resuelve el problema, consulte la información siguiente.

■ [No se puede establecer comunicación con la impresora después de haber activado el filtrado de dirección MAC/IP o la clave de codificación en el router inalámbrico](#)

■ [Si la codificación está activada, no se puede establecer una comunicación con la impresora después de cambiar el tipo de codificación en el router inalámbrico](#)



No se puede establecer comunicación con la impresora después de haber activado el filtrado de dirección MAC/IP o la clave de codificación en el router inalámbrico



Comprobación 1 Compruebe la configuración del router inalámbrico.

Para comprobar la configuración del router inalámbrico, consulte el manual de instrucciones que se suministra con el router inalámbrico o póngase en contacto con el fabricante. Asegúrese de que se puede establecer una comunicación entre el ordenador y el router inalámbrico con esta configuración.

Comprobación 2 Si está llevando a cabo un filtrado de direcciones MAC o IP en el router inalámbrico, compruebe que las direcciones MAC o IP del ordenador, el dispositivo de red y la impresora están registradas.

Comprobación 3 Si utiliza una clave WPA/WPA2 o WEP, asegúrese de que las claves de codificación del ordenador, del dispositivo de red y de la impresora coinciden con la establecida para el router inalámbrico.

Además de la propia clave WEP, la longitud y el formato de la clave, el ID de clave que se va a utilizar y el método de autenticación deben coincidir en la impresora, el router inalámbrico y el ordenador.

Para obtener información detallada, consulte [Establecimiento de una clave de codificación](#).

Q Si la codificación está activada, no se puede establecer una comunicación con la impresora después de cambiar el tipo de codificación en el router inalámbrico

A

Si cambia el tipo de codificación de la impresora y, posteriormente, no puede comunicarse con el ordenador, asegúrese de que el tipo de codificación del ordenador y del router inalámbrico coincide con el tipo establecido para la impresora.

■ [No se puede establecer comunicación con la impresora después de haber activado el filtrado de dirección MAC/IP o la clave de codificación en el router inalámbrico](#)



La impresión es lenta



Comprobación 1 Es posible que la impresora esté imprimiendo un trabajo grande desde otro ordenador.

Comprobación 2 Cuando utilice LAN inalámbrica, asegúrese de que la impresora no esté demasiado lejos del router inalámbrico.

Coloque el router inalámbrico y la impresora donde no existan obstáculos entre ambas. La calidad de la comunicación inalámbrica entre distintas habitaciones o plantas suele ser baja. Las comunicaciones inalámbricas pueden quedar obstaculizadas debido a materiales de construcción compuestos por metal u hormigón. Si la impresora no puede comunicarse con el ordenador a través de una LAN inalámbrica debido a una pared, coloque la impresora y el ordenador en la misma habitación.

Si hay cerca un dispositivo, por ejemplo, un microondas que emite ondas de radio del mismo ancho de banda de frecuencia que el router inalámbrico, podrían aparecer interferencias. Aleje todo lo que pueda el router inalámbrico de las fuentes de interferencia.

Comprobación 3 Cuando utilice LAN inalámbrica, asegúrese de que la señal inalámbrica es fuerte. Supervise el estado de la señal y mueva la impresora y el router inalámbrico tal como considere necesario.

▶▶▶ Nota

- En Windows, supervise el estado de la señal mediante IJ Network Device Setup Utility.

■ [Comprobación del estado de la red inalámbrica](#)



No se puede acceder a Internet mediante LAN inalámbrica desde el dispositivo de comunicación



Comprobación 1 ¿Se ha conectado el dispositivo a la impresora mediante conexión directa?

Si el dispositivo se ha conectado a la impresora mediante conexión directa, no puede acceder a Internet. Desactive la conexión directa y conecte el dispositivo al router inalámbrico.

Para obtener más detalles, consulte el manual de instrucciones proporcionado con el dispositivo y el router inalámbrico.

Comprobación 2 ¿Está encendido el router inalámbrico?

Comprobación 3 ¿Se ha configurado correctamente el router inalámbrico?

Para obtener más información sobre cómo comprobar la configuración del router inalámbrico, consulte el manual de instrucciones que se suministra con el router inalámbrico o póngase en contacto con el fabricante.

Comprobación 4 Compruebe la ubicación del dispositivo y el router inalámbrico.

Compruebe la distancia entre el dispositivo y el router inalámbrico y verifique si existen obstrucciones o fuentes de interferencias por onda de radio en las cercanías.



No se muestra el nivel de tinta en el monitor de estado de la impresora (Windows)



Utilice el controlador de la impresora con comunicación bidireccional.

Seleccione **Activar soporte bidireccional (Enable bidirectional support)** en la ficha **Puertos (Ports)** del cuadro de diálogo de propiedades del controlador de impresora.

■ [Cómo abrir la ventana de configuración del controlador de impresora](#)

Otros problemas de la red

- ▶ Aparición de un mensaje en el ordenador durante la configuración
- ▶ Comprobación de la información de red
- ▶ Restauración a los ajustes de fábrica

Aparición de un mensaje en el ordenador durante la configuración

■ Aparece la pantalla [Confirmar la contraseña de la impresora durante la configuración \(Windows\)](#)

■ Aparece la pantalla de configuración de la codificación cuando se selecciona el punto de acceso en la [pantalla Buscar \(Search\)](#)

■ Aparece el mensaje "Está conectando la impresora a una red inalámbrica sin codificar"

Q Aparece la pantalla **Confirmar la contraseña de la impresora (Confirm Printer Password)** durante la configuración (Windows)

A

Aparece la siguiente pantalla si la impresora se ha configurado para utilizarla con una red y se ha definido una contraseña de administrador.

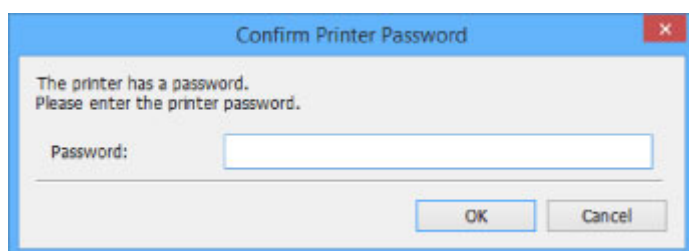

Introduzca la contraseña del administrador establecida en la impresora.

►►► Nota

- Ya se ha definido una contraseña de administrador para la impresora en el momento de la compra.

Para obtener más información:

■ [Contraseña de administrador](#)

Para mejorar la seguridad, es recomendable cambiar la contraseña del administrador.

Cambie la contraseña del administrador mediante IJ Network Device Setup Utility.

■ [Cambio de la contraseña de administrador](#)

Q Aparece la pantalla de configuración de la codificación cuando se selecciona el punto de acceso en la pantalla **Búsqueda (Search)**

A

Esta pantalla aparece automáticamente si el router inalámbrico seleccionado está codificado. Defina la misma configuración de codificación que la establecida para el router inalámbrico.

►►► Nota

- En Windows, especifique la configuración de la codificación mediante IJ Network Device Setup Utility.

■ [Ajustar o cambiar la configuración de LAN inalámbrica](#)

Q Aparece el mensaje "Está conectando la impresora a una red inalámbrica sin codificar"

A

La seguridad no está configurada en el router inalámbrico. Se puede seguir utilizando la impresora, así que continúe con la configuración y finalícela.

»» Importante

- Si se conecta a una red que no está protegida, existe el riesgo de revelar información, por ejemplo, datos personales, a terceros.

Comprobación de la información de red

■ [Comprobación de la dirección IP o la dirección MAC de la impresora](#)

■ [Comprobación de la dirección IP o la dirección MAC del ordenador](#)

■ [Comprobación de la comunicación entre el equipo, la impresora y el router inalámbrico](#)

■ [Comprobación de la información de configuración de red](#)



Comprobación de la dirección IP o la dirección MAC de la impresora



Para comprobar la dirección IP o la dirección MAC de la impresora, imprima la información de la configuración de red o use el panel de control para mostrarla.

- Haga que en la pantalla LED aparezca LCD.

■ [Configuración de LAN \(opción para administradores\)](#)

- Imprimir la configuración de red.

■ [Impresión de la configuración de red](#)

»»» Nota

- En Windows, compruebe la información de la configuración de red mediante IJ Network Device Setup Utility.

■ [Pantalla IJ Network Device Setup Utility](#)



Comprobación de la dirección IP o la dirección MAC del ordenador



Para comprobar la dirección IP o la dirección MAC del ordenador, siga las instrucciones que se indica a continuación.

- Para Windows:

1. Seleccione **Símbolo del sistema (Command Prompt)** como se indica a continuación.

- En Windows 8.1 o Windows 8, seleccione **Símbolo del sistema (Command Prompt)** en la pantalla **Inicio (Start)**. Si **Símbolo del sistema (Command Prompt)** no aparece en la pantalla **Inicio (Start)**, seleccione el acceso **Buscar (Search)** y busque "**Símbolo del sistema (Command Prompt)**".
- En Windows 7 o Windows Vista, haga clic en **Inicio (Start)** > **Todos los programas** > **Accesorios (Accessories)** > **Símbolo del sistema (Command Prompt)**.

2. Escriba "ipconfig/all" y pulse **Intro (Enter)**.

Aparecen la dirección IP y la dirección MAC del ordenador. Si el ordenador no está conectado a una red, no aparecerá la dirección IP.

- Para Mac OS:

1. Seleccione **Preferencias del sistema (System Preferences)** en el menú Apple y, a continuación, haga clic en **Red (Network)**.
2. Asegúrese de que la interfaz de red que utiliza el ordenador está seleccionada y, a continuación, haga clic en **Avanzado (Advanced)**.

Cuando utilice una LAN inalámbrica en el ordenador, asegúrese de que la opción **Wi-Fi** está seleccionada para la interfaz de red. Cuando use una LAN cableada, asegúrese de que la opción **Ethernet** está seleccionada.

3. Compruebe la dirección IP o la dirección MAC.

Haga clic en **TCP/IP** para comprobar la dirección IP.

Haga clic en **Hardware** para comprobar la dirección MAC.

Comprobación de la comunicación entre el equipo, la impresora y el router inalámbrico

Realice una prueba ping para comprobar si se está produciendo una comunicación.

- Para Windows:

1. Seleccione **Símbolo del sistema (Command Prompt)** como se indica a continuación.
 - En Windows 8.1 o Windows 8, seleccione **Símbolo del sistema (Command Prompt)** en la pantalla **Inicio (Start)**. Si **Símbolo del sistema (Command Prompt)** no aparece en la pantalla **Inicio (Start)**, seleccione el acceso **Buscar (Search)** y busque "**Símbolo del sistema (Command Prompt)**".
 - En Windows 7 o Windows Vista, haga clic en **Inicio (Start) > Todos los programas > Accesorios (Accessories) > Símbolo del sistema (Command Prompt)**.
2. Introduzca el comando ping y pulse **Intro (Enter)**.

El comando ping es: ping XXX.XXX.XXX.XXX

"XXX.XXX.XXX.XXX" es la dirección IP del dispositivo de destino.

Si se está produciendo una comunicación, aparece un mensaje como el que se muestra más abajo.

Respuesta de XXX.XXX.XXX.XXX: bytes=32 tiempo=10ms TTL=255

Si aparece **Agotado el tiempo para la solicitud (Request timed out)**, no se produce ninguna comunicación.

- Para Mac OS:

1. Inicie **Utilidad Red (Network Utility)** como se muestra a continuación.
 - En Mac OS X v10.10 o Mac OS X v10.9, seleccione **Ordenador (Computer)** en el menú **Ir (Go)** de Finder, haga doble clic en **Macintosh HD > Sistema (System) > Librería (Library) > CoreServices > Aplicaciones (Applications) > Utilidad Red (Network Utility)**.
 - En Mac OS X v10.8 o Mac OS X v10.7, abra la carpeta **Utilidades (Utilities)** en la carpeta **Aplicaciones (Applications)** y haga doble clic en **Utilidad Red (Network Utility)**.
2. Haga clic en **Ping**.

3. Asegúrese de que está seleccionado **Enviar sólo XX solicitudes (pings) (Send only XX pings)** (XX son números).
4. Introduzca la dirección IP de la impresora de destino o el router inalámbrico de destino en **Introduzca la dirección de red en la que hacer ping (Enter the network address to ping)**.
5. Haga clic en **Ping**.

"XXX.XXX.XXX.XXX" es la dirección IP del dispositivo de destino.

Aparece un mensaje como el siguiente.

64 bytes desde XXX.XXX.XXX.XXX: icmp_seq=0 ttl=64 tiempo=3,394 ms

64 bytes desde XXX.XXX.XXX.XXX: icmp_seq=1 ttl=64 tiempo=1,786 ms

64 bytes desde XXX.XXX.XXX.XXX: icmp_seq=2 ttl=64 tiempo=1,739 ms

--- Estadísticas de ping de XXX.XXX.XXX.XXX ---

3 paquetes transmitidos, 3 paquetes recibidos, 0 % paquetes perdidos

Si la pérdida de paquetes es del 100%, la comunicación no se está produciendo. Si no es así, existe una comunicación entre el ordenador y el dispositivo de destino.



Comprobación de la información de configuración de red



Para comprobar la información de configuración de red de la impresora, imprima la información de la configuración de red o use el panel de control para mostrarla.

- Haga que en la pantalla LED aparezca LCD.
 - [Configuración de LAN \(opción para administradores\)](#)
- Imprimir la configuración de red.
 - [Impresión de la configuración de red](#)



Restauración a los ajustes de fábrica



►► Importante

- Para Windows:

La inicialización borra la configuración de red de la impresora por completo y hace imposible imprimir desde un ordenador en una red. Para utilizar la impresora en una red de nuevo tras restaurar los ajustes de fábrica, use el CD-ROM de instalación o siga las instrucciones del sitio web de Canon para volver a realizar la configuración.

- Para Mac OS:

La inicialización borra la configuración de red de la impresora por completo y hace imposible imprimir desde un ordenador en una red. Para utilizar la impresora en una red de nuevo tras restaurar los ajustes de fábrica, siga las instrucciones del sitio web de Canon para volver a realizar la configuración.

Inicialice la configuración de red mediante el panel de control de la impresora.

■ [Configuración del restablecimiento \(opción para administradores\)](#)

Problemas al imprimir desde un teléfono inteligente/tableta

- ▶ No se puede imprimir desde un teléfono inteligente/tableta

No se puede imprimir desde un teléfono inteligente/tableta

Si no puede imprimir desde su teléfono inteligente/tableta, es posible que el teléfono inteligente/tableta no pueda comunicarse con la impresora.

Compruebe la causa del problema según el método de conexión.

■ [No se puede establecer comunicación con la impresora a través de la LAN inalámbrica](#)

■ [No se puede establecer la comunicación con la impresora mientras se encuentra en el modo de conexión directa](#)

»» Nota

- En caso de problemas al imprimir con otros métodos de conexión o para obtener más información sobre cómo configurar cada método de conexión:

■ [Uso de PIXMA/MAXIFY Cloud Link](#)

■ [Impresión con Google Cloud Print](#)

■ [Impresión desde una impresora que tenga AirPrint activado con un dispositivo iOS](#)

No se puede establecer comunicación con la impresora a través de la LAN inalámbrica

A

Si su teléfono inteligente/tableta no puede comunicarse con la impresora, compruebe lo siguiente.

Comprobación 1 Compruebe que la impresora está encendida.

Comprobación 2 ¿Aparece el icono  en la LCD?

Pulse el botón **INICIO (HOME)**, seleccione **Configuración de LAN (LAN settings)** y, a continuación, establezca **Cambiar LAN (Change LAN)** en **Activar LAN inalámbrica (Activate wireless LAN)**.

Si aparece el icono , la impresora no está conectada al router inalámbrico.

Comprobación 3 ¿La configuración de red de la impresora coincide con la del router inalámbrico?

Asegúrese de que la configuración de red de la impresora (por ejemplo, el nombre del router inalámbrico, SSID, la clave de red, etc.) coincide con la del router inalámbrico.

Para comprobar la configuración del router inalámbrico, consulte el manual de instrucciones que se suministra con el router inalámbrico o póngase en contacto con el fabricante.

Para comprobar la configuración de red actual de la impresora, imprima la información de la configuración de red.

■ [Impresión de la configuración de red](#)

En Windows, si la configuración de red de la impresora no coincide con la del router inalámbrico, modifique la configuración de red de la impresora para que coincida con la del router inalámbrico mediante IJ Network Device Setup Utility.

Comprobación 4 ¿La configuración de red de su teléfono inteligente o tableta coincide con la del router inalámbrico?

Asegúrese de que la configuración de red de su teléfono inteligente o tableta (por ejemplo, el nombre del router inalámbrico, SSID, la clave de red, etc.) coincide con la del router inalámbrico.

Para comprobar la configuración de su teléfono inteligente/tableta, consulte el manual de instrucciones incluido con el dispositivo.

Si la configuración de red de su teléfono inteligente/tableta no coincide con la del router inalámbrico, modifique la configuración de red de aquel para que coincida con la del router inalámbrico.

Comprobación 5 Asegúrese de que la impresora no esté demasiado lejos del router inalámbrico.

El router inalámbrico está ubicado en el interior, con un alcance efectivo para la comunicación inalámbrica. Coloque la impresora a 50 m / 164 pies del router inalámbrico.

Comprobación 6 Compruebe si existe alguna obstrucción.

La calidad de la comunicación inalámbrica entre distintas habitaciones o plantas suele ser baja. Desplace la impresora y el router inalámbrico si fuera necesario.

Comprobación 7 Asegúrese de que no haya interferencias de ondas de radio en las proximidades.

Si hay cerca algún dispositivo, como un horno microondas, que emita ondas de radio con la misma banda de frecuencia que un router inalámbrico, puede causar interferencias. Aleje todo lo que pueda el router inalámbrico de las fuentes de interferencia.

Q No se puede establecer la comunicación con la impresora mientras se encuentra en el modo de conexión directa

A

Si su teléfono inteligente/tableta no puede comunicarse con la impresora en el modo de conexión directa, compruebe lo siguiente.

Comprobación 1 Compruebe que la impresora está encendida.

Comprobación 2 ¿Aparece el icono en la LCD?

Pulse el botón **INICIO (HOME)**, seleccione **Configuración de LAN (LAN settings)** y, a continuación, establezca **Cambiar LAN (Change LAN)** en **Activar conexión directa (Activate direct connect)**.

Comprobación 3 Compruebe la configuración de su teléfono inteligente o tableta.

Asegúrese de que su teléfono inteligente o tableta puede usar la LAN inalámbrica.

Para obtener más información sobre cómo configurar la LAN inalámbrica, consulte el manual de instrucciones incluido con su teléfono inteligente o tableta.

Comprobación 4 ¿Ha seleccionado la impresora como destino en el teléfono inteligente o la tableta?

Seleccione el nombre de punto de acceso (SSID) de la impresora con su teléfono inteligente/tableta.

Comprobación 5 ¿Ha introducido la contraseña correcta especificada para la conexión directa?

Si la configuración de seguridad del modo de conexión directa está activada, deberá introducir la contraseña para conectar su teléfono inteligente/tableta a la impresora.

Comprobación 6 Asegúrese de que la impresora no esté demasiado lejos.

Coloque su teléfono inteligente/tableta lo suficientemente cerca como para que se pueda establecer una comunicación con la impresora.

Comprobación 7 Compruebe si existe alguna obstrucción.

La calidad de la comunicación inalámbrica entre distintas habitaciones o plantas suele ser baja. Desplace la impresora si fuera necesario.

Comprobación 8 Asegúrese de que no haya interferencias de ondas de radio en las proximidades.

Si hay cerca algún dispositivo, como un horno microondas, que emita ondas de radio con la misma banda de frecuencia que un router inalámbrico, puede causar interferencias. Aleje todo lo que pueda la impresora de las fuentes de interferencia.

Comprobación 9 Asegúrese de que ya hay conectados 5 dispositivos.

La conexión directa no admite la conexión de más de 5 dispositivos.

Problemas de impresión

- **No comienza la impresión**
- **Atascos de papel**
- **Los resultados de la impresión no son satisfactorios**
- **No sale tinta**
- **El papel no entra correctamente/Se produce un error "No hay papel"**
- **La impresión se detiene**
- **No se puede imprimir con AirPrint**
- **La fuente de papel especificada en el controlador de la impresora no suministra papel (Windows)**



No comienza la impresión



Comprobación 1 Asegúrese de que la impresora está adecuadamente enchufada y pulse el botón **ACTIVADO (ON)** para encenderla.

La luz **ENCENDIDO (POWER)** se ilumina mientras la impresora se inicia. Espere hasta que la luz de **ENCENDIDO (POWER)** deje de parpadear y permanezca iluminada.

»» Nota

- Si se van a imprimir grandes volúmenes de datos, como fotografías u otros gráficos, el inicio de la impresión puede llevar más tiempo. Si la luz **ENCENDIDO (POWER)** parpadea, el ordenador estará procesando los datos y enviándolos a la impresora. Espere a que se inicie la impresión.

Comprobación 2 Si la impresora se queda apagada durante un tiempo, puede que tarde unos instantes en comenzar a imprimir.

Espere a que se inicie la impresión.

Comprobación 3 Asegúrese de que la impresora está correctamente conectada al ordenador.

Si está utilizando un cable USB, asegúrese de que está correctamente conectado tanto a la impresora como al ordenador. Cuando el cable USB esté firmemente conectado, compruebe lo siguiente:

- Si utiliza un dispositivo de relé, como un concentrador USB, desconéctelo, conecte la impresora directamente al equipo e intente imprimir de nuevo. Si la impresión se inicia normalmente, existe un problema con el dispositivo de relé. Póngase en contacto con el fabricante del dispositivo de relé.
- El problema también puede deberse al cable USB. Sustituya el cable USB e intente imprimir de nuevo.

Cuando utilice la impresora en una LAN, asegúrese de que la impresora está conectada a la red mediante un cable de LAN o que se ha configurado correctamente para el uso de red.

Comprobación 4 ¿La conexión directa está activada?

Para imprimir con un modo que no sea el de conexión directa, desactive primero la conexión directa.

■ [Uso de la impresora con conexión directa](#)

Comprobación 5 Asegúrese de que los ajustes del papel coinciden con la información establecida para la bandeja posterior.

Si la configuración del papel no coincide con la información establecida para la bandeja posterior, aparecerá un mensaje de error en la pantalla LCD. Siga las instrucciones que se muestran en la pantalla LCD para solucionar el problema.

■ [Configuración del papel](#)

»» Nota

- Puede seleccionar si desea que aparezca el mensaje que impide la impresión defectuosa.

- Para cambiar el ajuste de visualización de mensajes al imprimir mediante el panel de control de la impresora:

■ [Ajustes relacionados con el papel](#)

- Para cambiar el ajuste de visualización de mensajes al imprimir mediante el controlador de la impresora:

■ [Cambio del modo de funcionamiento de la Impresora](#) (Windows)

■ [Cambio del modo de funcionamiento de la Impresora](#) (Mac OS)

Comprobación 6 Elimine los trabajos de impresión innecesarios si va a imprimir desde un ordenador.

- Para Windows:

■ [Eliminación de un trabajo de impresión no deseado](#)

- Para Mac OS:

■ [Eliminación de un trabajo de impresión no deseado](#)

Comprobación 7 ¿Está cerrada la cubierta de la ranura de alimentación?

Si la cubierta de la ranura de alimentación está abierta, ciérrela lentamente y pulse el botón **OK**.

Comprobación 8 ¿Está la bandeja de alimentación manual en la posición del alimentador de papel?

Si la bandeja de alimentación manual se encuentra en la posición de extracción del atasco de papel, devuelva la bandeja a la posición del alimentador de papel y pulse el botón **OK** en la impresora.

Comprobación 9 ¿Está cerrada la cubierta del cartucho?

Si la cubierta del cartucho está abierta mientras imprime, ciérrela.

Comprobación 10 ¿Coincide la configuración del tamaño de página con el tamaño de papel cargado en la impresora?

- Para Windows:

Pulse el botón **OK** en la impresora para borrar el error. A continuación, compruebe la configuración de **Tamaño de página (Page Size)** en la hoja **Configurar página (Page Setup)** del controlador de la impresora que sea del mismo tamaño que la configuración e intente imprimir de nuevo.

Configure la impresora para que no detecte el ancho del papel utilizando el controlador de impresora.

Para configurar la impresora para que no detecte el ancho del papel, abra la ventana de configuración del controlador de la impresora y en **Configuración personalizada (Custom Settings)** en la hoja **Mantenimiento (Maintenance)**, seleccione la casilla de verificación **Desact. detección de anchura papel al imprimir desde equipo (Disable paper width detection when printing from computer)** y, a continuación, haga clic en **Aceptar (OK)**.

Para abrir la ventana de configuración del controlador de impresora, consulte [Cómo abrir la ventana de configuración del controlador de impresora](#).

* Vuelva a desactivar la casilla de verificación **Desact. detección de anchura papel al imprimir desde equipo (Disable paper width detection when printing from computer)** cuando termine la impresión y, a continuación, haga clic en **Aceptar (OK)**.

- Para Mac OS:

Pulse el botón **OK** en la impresora para borrar el error. A continuación, compruebe la configuración de **Tamaño de papel (Paper Size)** en el cuadro de diálogo Configurar página, cargue el papel del mismo tamaño del especificado en la configuración e intente imprimir de nuevo.

Configure la impresora para que no detecte el ancho del papel utilizando Canon IJ Printer Utility.

Para configurar la impresora para que no detecte el ancho del papel, abra Canon IJ Printer Utility, seleccione **Configuración personalizada (Custom Settings)** en el menú emergente, seleccione la casilla de verificación **Desact. detección de anchura papel al imprimir desde equipo (Disable paper width detection when printing from computer)** y, a continuación, haga clic en **Aplicar (Apply)**.

Para abrir Canon IJ Printer Utility, consulte Apertura de Canon IJ Printer Utility.

* Vuelva a desactivar la casilla de verificación **Desact. detección de anchura papel al imprimir desde equipo (Disable paper width detection when printing from computer)** cuando termine la impresión y, a continuación, haga clic en **Aplicar (Apply)**.

Comprobación 11 ¿Se han especificado correctamente el tipo de soporte y el tamaño del papel en el controlador de la impresora?

Cuando el tipo de soporte se establezca en **Papel fotográfico mate Pro Premium (Photo Paper Pro Premium Matte)** o **Papel Fotográfico Mate (Matte Photo Paper)** en el controlador de la impresora, especifique uno de los siguientes tamaños de papel con márgenes amplios.

- **A4 (margen 25) (A4 (Margin 25))**
- **Carta (margen 25) (Letter (Margin 25))/Carta EE. UU. (margen 25) (US Letter (Margin 25))**
- **A3 (margen 25) (A3 (Margin 25))**
- **A3+ (margen 25) (A3+ (Margin 25))**
- **A2 (margen 25) (A2 (Margin 25))**
- **17x22 (margen 25) (17"x22" (Margin 25))/C (margen 25) (C (Margin 25))**

»» Importante

- Si se cancela la norma de margen de seguridad mediante el siguiente método, se puede imprimir con un tamaño de papel normal.
 - Para Windows:

Haga clic en la opción **Opciones de impresión (Print Options)** de la hoja **Configurar página (Page Setup)** del controlador de impresora. A continuación, seleccione la casilla de verificación **Cancelar la regulación del margen de seguridad para tamaño de papel (Cancel the safety margin regulation for paper size)** en el cuadro de diálogo que se muestra.
 - Para Mac OS:

Seleccione la casilla **Cancelar regul. margen (Cancel Margin Regulation)** de **Config. detallada papel (Paper Detailed Settings)** en el cuadro de diálogo Imprimir.

Si imprime con un tamaño de papel normal algunas condiciones, como la abrasión de papel, pueden provocar manchas en el papel o el deterioro de la calidad de impresión en función del entorno. Se recomienda la impresión con un tamaño de papel que tenga márgenes amplios.

Comprobación 12 ¿Se ha seleccionado el controlador de impresión de su impresora durante la impresión?

La impresora no funcionará correctamente si utiliza el controlador de una impresora distinta.

- Para Windows:

Asegúrese de que esté seleccionado "Canon XXX series Printer" (donde "XXX" es el nombre de su impresora) en el cuadro de diálogo Imprimir.

»» Nota

- Para que la impresora sea la seleccionada de forma predeterminada, seleccione **Establecer como impresora predeterminada (Set as Default Printer)**.

- Para Mac OS:

Asegúrese de que el nombre de su impresora esté seleccionado en el campo **Impresora (Printer)** del cuadro de diálogo Imprimir.

»» Nota

- Para que la impresora sea la seleccionada de forma predeterminada, elija la impresora como **Impresora predeterminada (Default printer)**.

Comprobación 13 Establezca el puerto de impresora correcto (Windows).

Asegúrese de que se haya establecido el puerto de impresora correcto.

1. Inicie sesión con una cuenta con privilegios de administrador.
2. Compruebe los siguientes parámetros:
 - En Windows 8.1 o Windows 8, seleccione **Panel de control (Control Panel)** en el acceso **Configuración (Settings)** del **Escritorio (Desktop) > Hardware y sonido (Hardware and Sound) > Dispositivos e impresoras (Devices and Printers)**.
 - En Windows 7, seleccione **Dispositivos e impresoras (Devices and Printers)** en el menú **Inicio (Start)**.
 - En Windows Vista, seleccione el menú **Inicio (Start) > Panel de control (Control Panel) > Hardware y sonido (Hardware and Sound) > Impresoras (Printers)**.
3. Abra las propiedades de controlador de impresora.
 - En Windows 8.1, Windows 8 o Windows 7, haga clic con el botón secundario en el icono "Canon XXX series" (donde "XXX" es el nombre de la impresora) y seleccione **Propiedades de impresora (Printer properties)**.
 - En Windows Vista, haga clic con el botón secundario en el icono "Canon XXX series" (donde "XXX" es el nombre de la impresora) y seleccione **Propiedades (Properties)**.
4. Haga clic en la pestaña **Puertos (Ports)** para comprobar la configuración de puertos.

Asegúrese de seleccionar un puerto denominado "USBnnn" (donde "n" es un número) con "Canon XXX series" mostrándose en la columna **Impresora (Printer)** para **Imprimir en los siguientes puertos (Print to the following port(s))**.

- Si la configuración es incorrecta:

Vuelva a instalar el controlador de la impresora con el CD-ROM de instalación o hágalo desde el sitio web de Canon.

- Cuando la impresión no se inicie aunque la impresora esté conectada al ordenador mediante un cable USB y esté seleccionado el puerto denominado "USBnnn":

En Windows 8.1 o Windows 8, seleccione **My Printer** en la pantalla **Inicio (Start)** para iniciar **My Printer**. Si **My Printer** no se muestra en la pantalla **Inicio (Start)**, seleccione el acceso **Buscar (Search)** y después busque **"My Printer"**.

Establezca el puerto de impresora correcto en **Diagnosticar y reparar impresora (Diagnose and Repair Printer)**. Siga las instrucciones que aparezcan en pantalla para establecer el puerto de impresora correcto y, a continuación, elija el nombre de la impresora.

En Windows 7 o Windows Vista, haga clic en **Inicio (Start)** y seleccione **Todos los programas (All programs)**, **Canon Utilities**, **Canon My Printer**, **Canon My Printer** y, a continuación, seleccione **Diagnosticar y reparar impresora (Diagnose and Repair Printer)**. Siga las instrucciones que aparezcan en pantalla para establecer el puerto de impresora correcto y, a continuación, elija el nombre de la impresora.

Si el problema no se soluciona, vuelva a instalar el controlador de la impresora con el CD-ROM de instalación o instálelo desde el sitio web de Canon.

Comprobación 14 ¿Es el volumen de datos de impresión demasiado grande (Windows)?

Haga clic en la opción **Opciones de impresión (Print Options)** de la hoja **Configurar página (Page Setup)** del controlador de impresora. Deberá comprobar que **Prevención de pérdida de datos de impresión (Prevention of Print Data Loss)** se ha establecido en **Sí (débil) (On (Weak))** en el cuadro de diálogo que se muestra.

Si la impresión no se inicia a pesar de haber establecido la **Prevención de pérdida de datos de impresión (Prevention of Print Data Loss)** en **Sí (débil) (On (Weak))**, cámbiela a **Sí (segura) (On (Strong))** y empiece a imprimir de nuevo.

* Esta opción puede reducir la calidad de impresión.

Comprobación 15 Reinicie el ordenador si lo está utilizando para imprimir.



Atascos de papel

A

Cuando ocurren atascos de papel, se muestra automáticamente un mensaje de solución de problemas. Tome las medidas adecuadas que se describen en el mensaje.

- **Si aparece un código de asistencia y un mensaje en la pantalla del ordenador:**

- Para Windows:

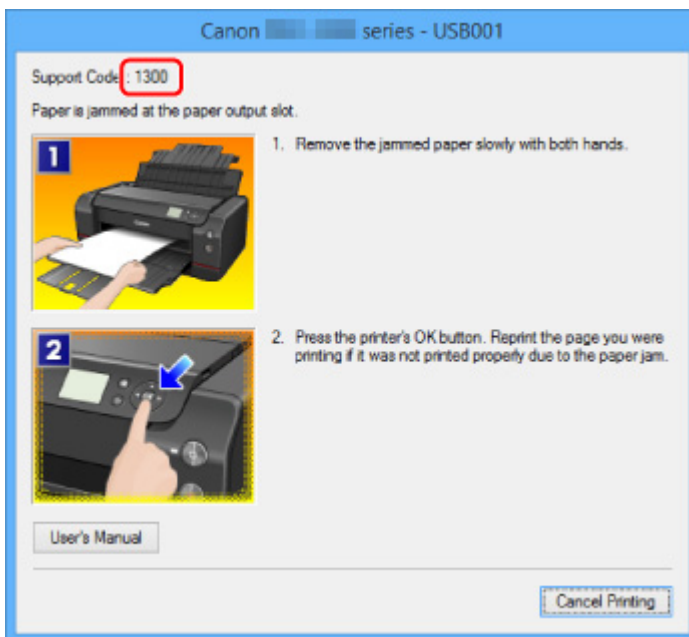

- Para Mac OS:

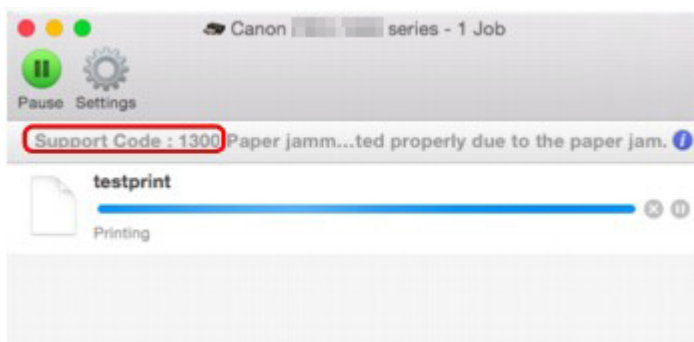

* Según el sistema operativo que se utilice, la pantalla varía.

- Si aparece un código de asistencia y un mensaje en la LCD:

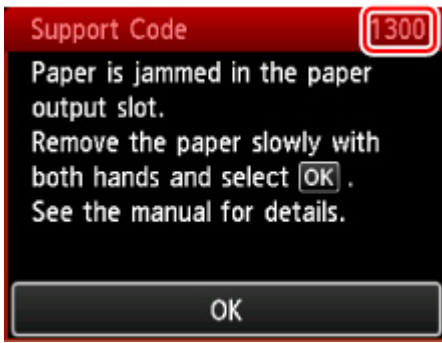

Para extraer el papel atascado, consulte [Lista de códigos de asistencia en caso de error \(Atascos de papel\)](#).

▶▶▶ Nota

- También puede buscar los detalles sobre cómo solucionar los errores que se indican en el código de asistencia que se muestra.

■ [Búsqueda](#)



Los resultados de la impresión no son satisfactorios



Si el resultado de la impresión no es satisfactorio, ya sea porque aparecen bandas blancas, líneas no alineadas o colores no uniformes, compruebe en primer lugar los ajustes de la calidad de impresión y del papel.

Comprobación 1 ¿La configuración del tamaño de página y del tipo de soporte coincide con el tamaño y el tipo de papel cargado?

Si esta configuración no coincide, no se podrá obtener el resultado adecuado.

Al imprimir fotografías o ilustraciones, una configuración incorrecta del tipo de papel puede reducir la calidad del color que se imprima.

Además, si imprime con una configuración de tipo de papel incorrecta, se puede rayar la superficie impresa.

En la impresión sin bordes, y dependiendo de la combinación de la configuración del tipo de papel y del papel cargado, pueden producirse colores no uniformes.

El método para comprobar la configuración del papel y de la calidad de impresión será distinto según lo que se haga con la impresora.

Impresión desde un dispositivo compatible con PictBridge (LAN inalámbrica)	<p>Compruebe la configuración de un dispositivo compatible con PictBridge (LAN inalámbrica).</p> <p>■ Configuración de impresión de PictBridge (LAN inalámbrica)</p> <p>Compruebe la configuración mediante el panel de control.</p> <p>■ Config. impresión PictBridge</p>
Impresión desde el ordenador	<p>Cambie la configuración con el controlador de impresora.</p> <p>■ Impresión de fácil configuración</p>

Comprobación 2 Asegúrese de que se ha seleccionado la calidad de impresión adecuada (consulte la tabla anterior).

Seleccione una calidad de impresión adecuada para el papel y lo que se vaya a imprimir. Si advierte colores borrosos o no uniformes, suba el valor de la configuración de la calidad de impresión e imprima de nuevo.

»»» Nota

- Cuando imprima desde un dispositivo compatible con PictBridge (LAN inalámbrica), ajuste la configuración de la calidad de impresión mediante el panel de control.

Esta configuración no se puede aplicar en el dispositivo compatible con PictBridge (LAN inalámbrica).

Comprobación 3 Cuando utilice una LAN inalámbrica, compruebe que el estado de la radio sea el correcto.

[■ Comprobación del estado de la red inalámbrica](#)

Si el estado de la radio no es bueno, los resultados de la impresión podrían no ser satisfactorios o la impresión podría ralentizarse. Intente volver a imprimir cuando mejore el estado de la radio.

Si no ha conseguido resolver el problema aunque el estado de la radio haya mejorado, utilice la impresora mediante USB o una LAN cableada.

Comprobación 4 Si no se resuelve el problema, confirme si se debe a otras causas.

Consulte también los apartados siguientes:

■ [No se puede finalizar la impresión](#)

■ [El papel está en blanco/La impresión es borrosa/Los colores son incorrectos/Aparecen rayas blancas](#)

■ [Las líneas no están alineadas](#)

■ [Faltan líneas o están incompletas \(Windows\)](#)

■ [Faltan imágenes o están incompletas \(Windows\)](#)

■ [La tinta se emborriona/El papel está curvado](#)

■ [El papel queda manchado/La superficie impresa está rayada](#)

■ [El reverso del papel queda manchado](#)

■ [Línea vertical junto a la imagen](#)

■ [Colores con franjas o irregularidades](#)

■ [Aparecen pequeños puntos de tinta en los márgenes del papel](#)

■ [Los colores de la impresión son incorrectos](#)

■ [Los documentos se imprimen en monocromo](#)



No se puede finalizar la impresión



Comprobación 1 Seleccione la configuración para no comprimir los datos de impresión (Windows).

Si selecciona la configuración para no comprimir los datos de impresión con un software de aplicación que esté usando, el resultado de la impresión mejorará.

Haga clic en la opción **Opciones de impresión (Print Options)** de la hoja **Configurar página (Page Setup)** del controlador de impresora. Seleccione la casilla de verificación **No permitir que el software de la aplicación comprima los datos de impresión (Do not allow application software to compress print data)** y haga clic en **Aceptar (OK)**.

* Desactive la casilla de verificación cuando termine la impresión.

Comprobación 2 ¿Es el volumen de datos de impresión demasiado grande (Windows)?

Haga clic en la opción **Opciones de impresión (Print Options)** de la hoja **Configurar página (Page Setup)** del controlador de impresora. Deberá comprobar que **Prevención de pérdida de datos de impresión (Prevention of Print Data Loss)** se ha establecido en **Sí (débil) (On (Weak))** en el cuadro de diálogo que se muestra.

Si la impresión no se inicia a pesar de haber establecido la **Prevención de pérdida de datos de impresión (Prevention of Print Data Loss)** en **Sí (débil) (On (Weak))**, cámbiela a **Sí (segura) (On (Strong))** y empiece a imprimir de nuevo.

* Esta opción puede reducir la calidad de impresión.

Comprobación 3 El disco duro puede no contar con el suficiente espacio libre para almacenar el trabajo.

Elimine los archivos innecesarios para liberar espacio en el disco.



El papel está en blanco/La impresión es borrosa/Los colores son incorrectos/Aparecen rayas blancas

❖ El papel está en blanco



❖ La impresión es borrosa



❖ Los colores son incorrectos



Aparecen rayas blancas

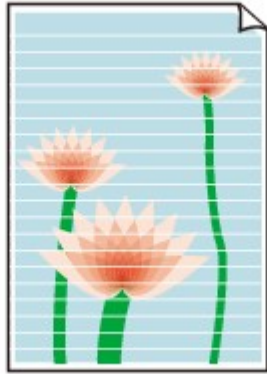

A

Comprobación 1 Compruebe la configuración del papel y la calidad de impresión.

Los resultados de la impresión no son satisfactorios

Comprobación 2 Compruebe el estado de los depósitos de tinta. Sustituya el depósito de tinta si se ha agotado la tinta.

Sustitución de la tinta

Comprobación 3 Imprima el patrón de prueba de los inyectores para realizar las operaciones de mantenimiento necesarias, como limpiar el cabezal de impresión.

Imprima el patrón de prueba de los inyectores para determinar si la tinta sale correctamente por los inyectores del cabezal de impresión.

Para obtener información detallada sobre la impresión del patrón de prueba de los inyectores, la limpieza del cabezal de impresión, la limpieza a fondo del cabezal de impresión y la limpieza del sistema, consulte [Procedimiento de mantenimiento](#).

- Si el patrón de prueba de los inyectores no se imprime correctamente:
Compruebe si el depósito de tinta del color que da problemas está vacío.
Si el depósito de tinta no está vacío, realice una limpieza del cabezal de impresión e intente imprimir el patrón de prueba de los inyectores de nuevo.
- Si no consigue solucionar el problema tras limpiar dos veces el cabezal de impresión, siga estos pasos:
Realice una limpieza a fondo del cabezal de impresión.
- Si no consigue solucionar el problema tras limpiar a fondo el cabezal de impresión, siga estos pasos:
Realice una limpieza manual del sistema.

Si no se resuelve el problema una vez que se realiza la limpieza manual del sistema, realice la limpieza a fondo del cabezal de impresión 24 horas más tarde. Si aún así no se resuelve el problema, es posible que el cabezal de impresión esté dañado. Póngase en contacto con el centro de servicio técnico de Canon más cercano para solicitar una reparación.

Nota

- Si utiliza la impresora en zonas montañosas, manchas y rayas pueden aparecer en los resultados de impresión a intervalos regulares (alrededor de 2 a 3 meses) por los efectos de la presión. Para evitar

los borrones y las franjas, establezca **Intervalo de limpieza del sistema (System cleaning frequency)** en **Corto (Short)** en el panel de control de la impresora.

La limpieza del sistema consume mucha tinta. Establezca **Intervalo de limpieza del sistema (System cleaning frequency)** en **Corto (Short)** si es necesario.

Comprobación 4 Cuando utilice papel con una única cara imprimible, asegúrese de cargar el papel con la cara de impresión hacia arriba.

Si se imprime en la cara equivocada de este tipo de papel, la impresión puede quedar borrosa o la calidad de las copias quizás no sea buena.

Consulte el manual de instrucciones proporcionado con el papel para obtener más información sobre la cara imprimible.



Las líneas no están alineadas



Comprobación 1 Compruebe la configuración del papel y la calidad de impresión.

■ [Los resultados de la impresión no son satisfactorios](#)

Comprobación 2 Ejecute la alineación del cabezal de impresión.

Si las líneas impresas no están alineadas o el resultado de la impresión no es satisfactorio por cualquier otro motivo, ajuste la posición del cabezal de impresión.

■ [Alineación del Cabezal de impresión](#)

»» Nota

- Si el problema no se soluciona tras realizar la alineación del cabezal de impresión, alinee el cabezal de impresión manualmente. Consulte [Alineación manual del cabezal de impresión](#).

Comprobación 3 Aumente la calidad de impresión e intente imprimir de nuevo.

El aumento de la calidad de impresión en el controlador de impresora podría mejorar el resultado de la impresión.



Faltan líneas o están incompletas (Windows)



Comprobación 1 ¿Está utilizando la función de impresión de diseño de página o de margen de encuadernación?

Cuando se utilizan la función de impresión de diseño de página o de margen de encuadernación, puede que no se impriman las líneas finas. Intente ensanchar las líneas del documento.

Comprobación 2 ¿Es el volumen de datos de impresión demasiado grande?

Haga clic en la opción **Opciones de impresión (Print Options)** de la hoja **Configurar página (Page Setup)** del controlador de impresora. Deberá comprobar que **Prevención de pérdida de datos de impresión (Prevention of Print Data Loss)** se ha establecido en **Sí (débil) (On (Weak))** en el cuadro de diálogo que se muestra.

Si la impresión no se inicia a pesar de haber establecido la **Prevención de pérdida de datos de impresión (Prevention of Print Data Loss)** en **Sí (débil) (On (Weak))**, cámbiela a **Sí (segura) (On (Strong))** y empiece a imprimir de nuevo.

* Esta opción puede reducir la calidad de impresión.



Faltan imágenes o están incompletas (Windows)



Comprobación 1 Seleccione la configuración para no comprimir los datos de impresión.

Si selecciona la configuración para no comprimir los datos de impresión con un software de aplicación que esté usando, el resultado de la impresión mejorará.

Haga clic en la opción **Opciones de impresión (Print Options)** de la hoja **Configurar página (Page Setup)** del controlador de impresora. Seleccione la casilla de verificación **No permitir que el software de la aplicación comprima los datos de impresión (Do not allow application software to compress print data)** y haga clic en **Aceptar (OK)**.

* Desactive la casilla de verificación cuando termine la impresión.

Comprobación 2 ¿Es el volumen de datos de impresión demasiado grande?

Haga clic en la opción **Opciones de impresión (Print Options)** de la hoja **Configurar página (Page Setup)** del controlador de impresora. Deberá comprobar que **Prevención de pérdida de datos de impresión (Prevention of Print Data Loss)** se ha establecido en **Sí (débil) (On (Weak))** en el cuadro de diálogo que se muestra.

Si la impresión no se inicia a pesar de haber establecido la **Prevención de pérdida de datos de impresión (Prevention of Print Data Loss)** en **Sí (débil) (On (Weak))**, cámbiela a **Sí (segura) (On (Strong))** y empiece a imprimir de nuevo.

* Esta opción puede reducir la calidad de impresión.



La tinta se emborrona/El papel está curvado

■ La tinta se emborrona



■ El papel está curvado



Comprobación 1 Compruebe la configuración del papel y la calidad de impresión.

■ [Los resultados de la impresión no son satisfactorios](#)

Comprobación 2 Utilice papel fotográfico para imprimir fotos.

Para imprimir datos con una alta saturación de color, como fotografías o imágenes con colores oscuros, se recomienda usar Papel Fotográfico Brillo II u otro papel especial de la marca Canon.

■ [Tipos de soportes que es posible utilizar](#)



El papel queda manchado / La superficie impresa está rayada

El papel queda manchado

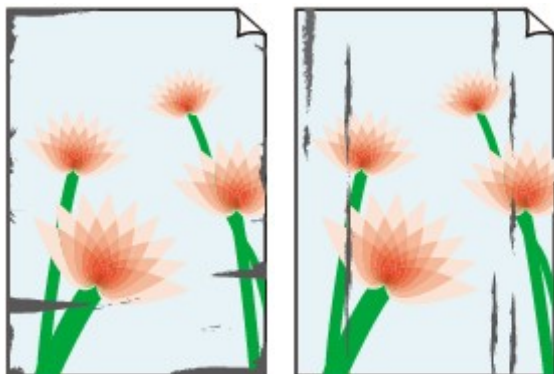

Bordes manchados

Superficie manchada



La superficie impresa está rayada



Comprobación 1 Compruebe la configuración del papel y la calidad de impresión.

■ [Los resultados de la impresión no son satisfactorios](#)

Comprobación 2 Compruebe el tipo de papel.

- Asegúrese de que utiliza el papel adecuado para imprimir lo que desee.

■ [Tipos de soportes que es posible utilizar](#)

- Para imprimir sin bordes, utilice un papel adecuado para esta función.

Si el papel que utiliza no es el adecuado para la impresión sin bordes, puede que disminuya la calidad de impresión en los márgenes superior e inferior del papel.

■ [Área de impresión](#)

Comprobación 3 Cargue el papel antes de corregir su curvatura.

Cuando utilice Papel Fotográfico Plus Semi Brillante, aunque la hoja esté curvada, cargue las hojas de una en una tal como están. Si enrolla este papel en la dirección contraria para alisarlo, puede romperse la superficie del papel y reducirse la calidad de impresión.

Se recomienda volver a colocar en el paquete el papel que no se utilice y colocarlo sobre una superficie plana.

- **Papel normal**

Dé la vuelta al papel y vuelva a cargarlo para imprimir en la otra cara.

Si se deja el papel cargado en la bandeja posterior durante mucho tiempo puede que se ondule. Si esto ocurre, cargue el papel con la otra cara hacia arriba. Es posible que esto resuelva el problema.

• Otro papel

Si la curvatura en las esquinas del papel tiene una altura mayor que 3 mm/0,1" (A), puede que el papel se manche o que no entre correctamente. Siga estas instrucciones para corregir la curvatura del papel.



1. Enrolle el papel en la dirección opuesta a la curvatura tal como muestra la siguiente ilustración.

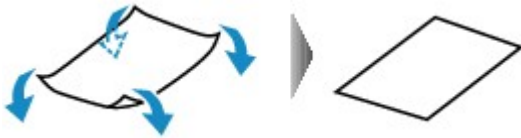

2. Compruebe que el papel ha quedado plano.

Cuando imprima en el papel al que se le haya corregido la curvatura, le recomendamos imprimir las hojas de una en una.

►►► Nota

- Dependiendo del tipo de papel, puede mancharse o no entrar correctamente, aunque no esté curvado hacia dentro. Siga las instrucciones que se describen a continuación para curvar el papel hacia fuera con una altura no superior a 3 mm/0,1" (B) antes de imprimir. Esto podría mejorar el resultado de la impresión.

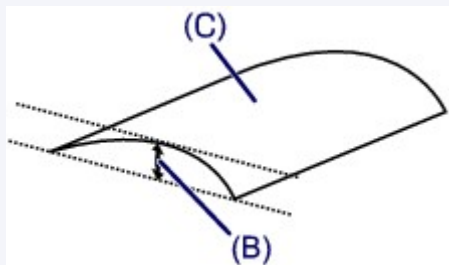

(C) Cara de impresión

Se recomienda introducir las hojas del papel que se ha curvado hacia fuera de una en una.

Comprobación 4 Configure la impresora para evitar la abrasión del papel.

Al ajustar el parámetro para evitar la abrasión del papel, aumentará el espacio entre el cabezal de impresión y el papel. Si la abrasión del papel sigue apareciendo incluso al establecer correctamente el tipo de soporte para que coincida con el papel cargado, configure la impresora para evitar la abrasión del papel mediante el panel de control.

* Cuando haya acabado de imprimir, desactive esta opción. De lo contrario, se aplicará a los futuros trabajos de impresión.

Pulse el botón **INICIO (HOME)**, seleccione **Varias configuraciones (Various settings)**, **Configuración de dispositivo (Device settings)**, **Configuración impresión (Print settings)** y, a continuación, establezca **Evitar abrasión del papel (Prevent paper abrasion)** en **ON**.

■ [Cambio de la configuración desde el panel de control](#)

Comprobación 5 Especifique un tamaño de papel con márgenes de 25 mm.

Si el extremo superior o inferior de la superficie de impresión queda rayado o manchado, imprima con un tamaño de papel que tenga márgenes amplios (de 25 mm).

Cuando se imprime en Papel fotográfico mate Pro Premium PM-101 o Papel Fotográfico Mate MP-101, se recomienda el uso de un tamaño de papel con márgenes de 25 mm o un tamaño de 10 x 15 cm (4 x 6 pulgadas).

Comprobación 6 No imprima fuera del área de impresión recomendada.

Si imprime más allá el área de impresión recomendada del papel, el borde inferior del papel se puede manchar de tinta.

Cambie el tamaño del documento mediante el software de la aplicación.

[Área de impresión](#)

Comprobación 7 ¿Está sucio el rodillo de alimentación del papel?

Limpie el rodillo de alimentación del papel.

[Limpieza del rodillo de alimentación del papel](#)

Nota

- El rodillo de alimentación del papel al limpiarse, por lo que solo se debe realizar cuando sea necesario.

Comprobación 8 ¿Está sucio el interior de la impresora?

Durante la impresión a dos caras, puede quedar algo de tinta en el interior de la impresora, lo que puede provocar que las copias impresas salgan manchadas.

Realice el proceso de limpieza de la placa inferior para limpiar el interior de la impresora.

[Limpieza del interior de la impresora \(Limpieza de placa inferior\)](#)

Nota

- Para evitar que se manche el interior de la impresora, asegúrese de establecer correctamente el tamaño del papel.

Comprobación 9 Aumente el intervalo de impresión.

El aumento del intervalo de impresión permite que la superficie de impresión se seque, con lo que se evitan los rayones y las manchas.

Pulse el botón **INICIO (HOME)**, seleccione **Varias configuraciones (Various settings)**, **Configuración de dispositivo (Device settings)** y **Configuración de papel avanzada (Advanced paper settings)**. Seleccione un tipo de soporte, elija **Pausa entre páginas (Pause between pages)** y, a continuación, seleccione un ajuste de intervalo.

Nota

- También puede pulsar el botón **INICIO (HOME)**, seleccionar  y después **Avanzada (Advanced)** en la pantalla **Inf. de papel bandeja posterior (Rear tray paper information)** para abrir la pantalla **Pausa entre páginas (Pause between pages)**.



El reverso del papel queda manchado

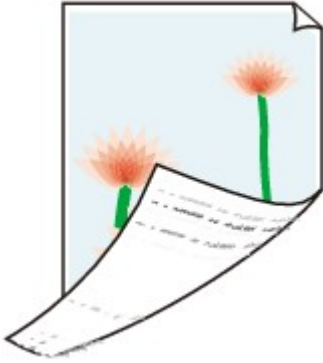

Comprobación 1 Compruebe la configuración del papel y la calidad de impresión.

■ [Los resultados de la impresión no son satisfactorios](#)

Comprobación 2 Realice el proceso de limpieza de la placa inferior para limpiar el interior de la impresora.

■ [Limpieza del interior de la impresora \(Limpieza de placa inferior\)](#)

▶▶▶ Nota

- Durante la impresión sin bordes, a dos caras o el uso intensivo de la impresión, puede quedar tinta en el interior de la impresora.



Línea vertical junto a la imagen



Comprobación ¿Se ha cargado el tamaño del papel correcto?

Si el papel que se ha cargado es más grande que el especificado, puede que aparezca una línea vertical en el margen. Se expulsa una pequeña cantidad de tinta en el momento de la limpieza.

Establezca el tamaño de papel para que coincida con el que se ha cargado.

■ [Los resultados de la impresión no son satisfactorios](#)

▶▶▶ Nota

- La dirección del patrón de línea vertical puede variar según los datos de imagen o la configuración de impresión.
- Esta impresora lleva a cabo una limpieza automática cuando es necesario para mantener limpias las copias impresas.

Pese a que la tinta se suele expulsar en el absorbedor de tinta del borde exterior del papel, es posible que se expulse en el papel si este tiene un tamaño superior al especificado.



Colores con franjas o irregularidades

Colores con irregularidades



Colores con franjas



Comprobación 1 Compruebe la configuración del papel y la calidad de impresión.

■ [Los resultados de la impresión no son satisfactorios](#)

Comprobación 2 Imprima el patrón de prueba de los inyectores para realizar las operaciones de mantenimiento necesarias, como limpiar el cabezal de impresión.

Imprima el patrón de prueba de los inyectores para determinar si la tinta sale correctamente por los inyectores del cabezal de impresión.

Para obtener información detallada sobre la impresión del patrón de prueba de los inyectores, la limpieza del cabezal de impresión, la limpieza a fondo del cabezal de impresión y la limpieza del sistema, consulte [Procedimiento de mantenimiento](#).

- Si el patrón de prueba de los inyectores no se imprime correctamente:
Compruebe si el depósito de tinta del color que da problemas está vacío.

Si el depósito de tinta no está vacío, realice una limpieza del cabezal de impresión e intente imprimir el patrón de prueba de los inyectores de nuevo.

- Si no consigue solucionar el problema tras limpiar dos veces el cabezal de impresión, siga estos pasos:

Realice una limpieza a fondo del cabezal de impresión.

- Si no consigue solucionar el problema tras limpiar a fondo el cabezal de impresión, siga estos pasos:

Realice una limpieza manual del sistema.

Si no se resuelve el problema una vez que se realiza la limpieza manual del sistema, realice la limpieza a fondo del cabezal de impresión 24 horas más tarde. Si aún así no se resuelve el problema, es posible que el cabezal de impresión esté dañado. Póngase en contacto con el centro de servicio técnico de Canon más cercano para solicitar una reparación.

▶▶▶ Nota

- Si utiliza la impresora en zonas montañosas, manchas y rayas pueden aparecer en los resultados de impresión a intervalos regulares (alrededor de 2 a 3 meses) por los efectos de la presión. Para evitar los borrones y las franjas, establezca **Intervalo de limpieza del sistema (System cleaning frequency)** en **Corto (Short)** en el panel de control de la impresora.

La limpieza del sistema consume mucha tinta. Establezca **Intervalo de limpieza del sistema (System cleaning frequency)** en **Corto (Short)** si es necesario.

Comprobación 3 Ejecute la alineación del cabezal de impresión.

■ [Alineación del Cabezal de impresión](#)

▶▶▶ Nota

- Si el problema no se soluciona tras realizar la alineación del cabezal de impresión, alinee el cabezal de impresión manualmente. Consulte [Alineación manual del cabezal de impresión](#).

Comprobación 4 Asegúrese de borrar la configuración del área de revestimiento.

- Para Windows:

En la hoja **Principal (Main)**, seleccione **Manual** para **Color/Intensidad (Color/Intensity)** y, a continuación, haga clic en **Establecer... (Set...)**.

Si **Área de revestimiento transparente (Clear Coating Area)** en la hoja **Revestimiento transparente (Clear Coating)** del controlador de la impresora se ha configurado en **Auto**, la opción Clear Coating podría tener un efecto inesperado en los resultados de impresión en función de la imagen.

En este caso, establezca **Área de revestimiento transparente (Clear Coating Area)** en **Toda (Overall)**.

■ [Cambiar la configuración de revestimiento transparente](#)

- Para Mac OS:

Si **Área revestim. transpar. (Clear Coating Area)** en **Config. detallada papel (Paper Detailed Settings)** en el cuadro de diálogo de impresión se ha configurado en **Auto**, el revestimiento transparente podría tener un efecto inesperado en los resultados de impresión en función de la imagen.

En este caso, establezca **Área de revestimiento transparente (Clear Coating Area)** en **Toda (Overall)**.

■ [Cambiar la configuración de revestimiento transparente](#)



Aparecen pequeños puntos de tinta en los márgenes del papel



Comprobación ¿Se utiliza la impresora en un entorno con una temperatura y humedad adecuadas?

Si la impresora se utiliza en un entorno con temperatura y humedad bajas, se adhieren pequeños puntos de tinta en los márgenes del papel debido a la electricidad estática.

Si va a imprimir en papel fotográfico, se recomienda que utilice la impresora en un entorno adecuado. Para obtener información detallada, consulte [Administración del papel](#).



Los colores de la impresión son incorrectos

Comprobación 1 Ajuste los colores en el controlador de la impresora.

- Para Windows:

En la hoja **Principal (Main)** del controlador de la impresora, seleccione **Manual** para **Color/Intensidad (Color/Intensity)** y haga clic en **Establecer... (Set...)**. En la hoja **Ajuste de color (Color Adjustment)**, ajuste el color.

- Para Mac OS:

En la sección **Opciones de color (Color Options)** de **Revestimiento transparente (Clear Coating)** en el cuadro de diálogo Imprimir, ajuste el color.

Comprobación 2 Ajuste los colores en el ordenador o en el monitor.

Consulte los manuales de instrucciones del ordenador y del monitor para ajustar los colores.

Comprobación 3 Imprima el patrón de prueba de los inyectores para realizar las operaciones de mantenimiento necesarias, como limpiar el cabezal de impresión.

Imprima el patrón de prueba de los inyectores para determinar si la tinta sale correctamente por los inyectores del cabezal de impresión.

Para obtener información detallada sobre la impresión del patrón de prueba de los inyectores, la limpieza del cabezal de impresión, la limpieza a fondo del cabezal de impresión y la limpieza del sistema, consulte [Procedimiento de mantenimiento](#).

- Si el patrón de prueba de los inyectores no se imprime correctamente:

Compruebe si el depósito de tinta del color que da problemas está vacío.

Si el depósito de tinta no está vacío, realice una limpieza del cabezal de impresión e intente imprimir el patrón de prueba de los inyectores de nuevo.

- Si no consigue solucionar el problema tras limpiar dos veces el cabezal de impresión, siga estos pasos:

Realice una limpieza a fondo del cabezal de impresión.

- Si no consigue solucionar el problema tras limpiar a fondo el cabezal de impresión, siga estos pasos:

Realice una limpieza manual del sistema.

Si no se resuelve el problema una vez que se realiza la limpieza manual del sistema, realice la limpieza a fondo del cabezal de impresión 24 horas más tarde. Si aún así no se resuelve el problema, es posible que el cabezal de impresión esté dañado. Póngase en contacto con el centro de servicio técnico de Canon más cercano para solicitar una reparación.

►► Nota

- Si utiliza la impresora en zonas montañosas, manchas y rayas pueden aparecer en los resultados de impresión a intervalos regulares (alrededor de 2 a 3 meses) por los efectos de la presión. Para evitar los borrones y las franjas, establezca **Intervalo de limpieza del sistema (System cleaning frequency)** en **Corto (Short)** en el panel de control de la impresora.

La limpieza del sistema consume mucha tinta. Establezca **Intervalo de limpieza del sistema (System cleaning frequency)** en **Corto (Short)** si es necesario.

Comprobación 4 Ejecutar la calibración del color.

Las características del cabezal de impresión cambian poco a poco con el uso, y los colores pueden cambiar. Puede existir una ligera diferencia en la forma en que se imprimen los colores tras la sustitución del cabezal de impresión debido a la variación individual entre los cabezales de impresión.

Ejecute la calibración del color para corregir el color.

■ [Realización de la calibración del color a través del panel de control](#)

»» Nota

- El color puede cambiar ligeramente incluso en el mismo modelo de impresora si se utiliza una versión distinta del firmware o del controlador, o también cuando se imprime con configuraciones distintas o en un entorno de impresión diferente. Prepare el entorno de impresión antes de ejecutar la calibración del color.



Los documentos se imprimen en monocromo

Comprobación 1 ¿Se ha activado la impresión monocroma en el controlador de la impresora?

- Para Windows:

En la hoja **Principal (Main)** del controlador de la impresora, desactive la casilla **Impr. foto en blanco y negro (Black and White Photo Print)**.

- Para Mac OS:

En la sección **Calidad y soporte (Quality & Media)** del cuadro de diálogo Imprimir, desactive la casilla **Impr. foto en blanco y negro (Black and White Photo Print)**.

Comprobación 2 Imprima el patrón de prueba de los inyectores para realizar las operaciones de mantenimiento necesarias, como limpiar el cabezal de impresión.

Imprima el patrón de prueba de los inyectores para determinar si la tinta sale correctamente por los inyectores del cabezal de impresión.

Para obtener información detallada sobre la impresión del patrón de prueba de los inyectores, la limpieza del cabezal de impresión, la limpieza a fondo del cabezal de impresión y la limpieza del sistema, consulte [Procedimiento de mantenimiento](#).

- Si el patrón de prueba de los inyectores no se imprime correctamente:
Compruebe si el depósito de tinta del color que da problemas está vacío.
Si el depósito de tinta no está vacío, realice una limpieza del cabezal de impresión e intente imprimir el patrón de prueba de los inyectores de nuevo.
- Si no consigue solucionar el problema tras limpiar dos veces el cabezal de impresión, siga estos pasos:
Realice una limpieza a fondo del cabezal de impresión.
- Si no consigue solucionar el problema tras limpiar a fondo el cabezal de impresión, siga estos pasos:
Realice una limpieza manual del sistema.

Si no se resuelve el problema una vez que se realiza la limpieza manual del sistema, realice la limpieza a fondo del cabezal de impresión 24 horas más tarde. Si aún así no se resuelve el problema, es posible que el cabezal de impresión esté dañado. Póngase en contacto con el centro de servicio técnico de Canon más cercano para solicitar una reparación.

►►► Nota

- Si utiliza la impresora en zonas montañosas, manchas y rayas pueden aparecer en los resultados de impresión a intervalos regulares (alrededor de 2 a 3 meses) por los efectos de la presión. Para evitar los borrones y las franjas, establezca **Intervalo de limpieza del sistema (System cleaning frequency)** en **Corto (Short)** en el panel de control de la impresora.

La limpieza del sistema consume mucha tinta. Establezca **Intervalo de limpieza del sistema (System cleaning frequency)** en **Corto (Short)** si es necesario.



No sale tinta



Comprobación 1 ¿Se ha agotado la tinta?

■ [Comprobación del estado de la tinta en la pantalla LCD de la impresora](#)

Comprobación 2 ¿Están obstruidos los inyectores del cabezal de impresión?

Imprima el patrón de prueba de los inyectores para determinar si la tinta sale correctamente por los inyectores del cabezal de impresión.

Para obtener información detallada sobre la impresión del patrón de prueba de los inyectores, la limpieza del cabezal de impresión, la limpieza a fondo del cabezal de impresión y la limpieza del sistema, consulte [Procedimiento de mantenimiento](#).

- Si el patrón de prueba de los inyectores no se imprime correctamente:
Compruebe si el depósito de tinta del color que da problemas está vacío.
Si el depósito de tinta no está vacío, realice una limpieza del cabezal de impresión e intente imprimir el patrón de prueba de los inyectores de nuevo.
- Si no consigue solucionar el problema tras limpiar dos veces el cabezal de impresión, siga estos pasos:
Realice una limpieza a fondo del cabezal de impresión.
- Si no consigue solucionar el problema tras limpiar a fondo el cabezal de impresión, siga estos pasos:
Realice una limpieza manual del sistema.

Si no se resuelve el problema una vez que se realiza la limpieza manual del sistema, realice la limpieza a fondo del cabezal de impresión 24 horas más tarde. Si aún así no se resuelve el problema, es posible que el cabezal de impresión esté dañado. Póngase en contacto con el centro de servicio técnico de Canon más cercano para solicitar una reparación.

»» Nota

- Si utiliza la impresora en zonas montañosas, manchas y rayas pueden aparecer en los resultados de impresión a intervalos regulares (alrededor de 2 a 3 meses) por los efectos de la presión. Para evitar los borrones y las franjas, establezca **Intervalo de limpieza del sistema (System cleaning frequency)** en **Corto (Short)** en el panel de control de la impresora.

La limpieza del sistema consume mucha tinta. Establezca **Intervalo de limpieza del sistema (System cleaning frequency)** en **Corto (Short)** si es necesario.



El papel no entra correctamente/Se produce un error "No hay papel"



Comprobación 1 Asegúrese de que haya papel cargado.

■ [Cómo tratar el papel](#)

Comprobación 2 Asegúrese de lo siguiente cuando cargue el papel.

- Cuando cargue dos o más hojas de papel, despegue el papel antes de cargarlo, como si hojeara un libro.



- Cuando cargue dos o más hojas de papel, alinee los bordes antes de cargarlo.
- Cuando cargue dos hojas o más, asegúrese de que la pila de papel no supere el límite de carga del papel.

No obstante, en función del tipo de papel o de las condiciones ambientales (humedad y temperaturas muy elevadas o bajas), puede que la alimentación del papel no se realice correctamente a la máxima capacidad. En tales casos, reduzca la cantidad de papel de cada carga a menos de la mitad del límite de carga del papel.

- Cargue siempre el papel en orientación vertical, con independencia de la orientación de impresión.

En la bandeja de alimentación manual:

Cuando cargue el papel, cargue las hojas de una en una. Cuando imprima de forma continua, ponga el siguiente papel una vez se haya terminado de imprimir el último.

Comprobación 3 ¿Es el papel demasiado grueso o está demasiado curvado?

■ [Tipos de soportes que no es posible utilizar](#)

Comprobación 4 Al cargar postales, tenga en cuenta lo siguiente:

- Si una postal está curvada, es posible que no se introduzca correctamente, aunque la pila de papel no supere el límite de carga de papel.

Cargue las postales japonesas con la columna del código postal hacia abajo.

Comprobación 5 Compruebe la configuración de la fuente de papel.

■ [Cambio de la fuente de papel para que se ajuste a la finalidad](#)

Comprobación 6 Compruebe que el peso del papel es apto para su uso con la impresora.

■ [Tipos de soportes que es posible utilizar](#)

Comprobación 7 Asegúrese de que no haya objetos extraños en la bandeja posterior o en la bandeja de alimentación manual.



Si el papel se rompe en la bandeja posterior o en la bandeja de alimentación manual, consulte [Atascos de papel](#) para eliminarlo.

Si hay algún objeto extraño en la bandeja posterior o en la bandeja de alimentación manual, asegúrese de apagar la impresora, desenchúfela y, a continuación, retire el objeto extraño.



»» Nota

- Si la cubierta de la ranura de alimentación está abierta, ciérrala lentamente.

Comprobación 8 Limpie el rodillo de alimentación del papel.

■ [Limpieza del rodillo de alimentación del papel](#)

»» Nota

- El rodillo de alimentación del papel al limpiarse, por lo que solo se debe realizar cuando sea necesario.

Si con estos procedimientos no consigue resolver el problema, póngase en contacto con el centro de servicio técnico de Canon más cercano para solicitar una reparación.



La impresión se detiene



Comprobación 1 ¿Hay papel cargado?

Asegúrese de que haya papel cargado.

Cargue papel normal si sea necesario.

Comprobación 2 ¿Se están imprimiendo documentos con muchas fotografías o ilustraciones?

Como el ordenador y la impresora necesitan tiempo para procesar un gran volumen de datos, como fotografías u otros gráficos, puede parecer que la impresora haya dejado de funcionar.

Además, si va a imprimir datos que constantemente empleen una gran cantidad de tinta en las sucesivas hojas de papel normal, la impresora se puede detener temporalmente. En cualquier caso, espere hasta que concluya el proceso.

»» Nota

- Al imprimir un documento con una extensa área de impresión, o al hacer varias copias, la impresión se puede detener para permitir que se seque la tinta.

Comprobación 3 ¿Ha estado la impresora trabajando de forma continua durante un largo periodo de tiempo?

Si la impresora imprime sin parar durante mucho tiempo, el cabezal de impresión o las partes aledañas se pueden sobrecalentar. La impresora detendrá la impresión durante un momento en un salto de línea y continuará imprimiendo más tarde.

En este caso, espere un momento sin realizar ninguna operación. Si la impresión continúa sin reanudarse, interrumpa la sesión de impresión y apague la impresora durante al menos 15 minutos.

⚠ Precaución

- El cabezal de impresión y las zonas circundantes pueden alcanzar temperaturas extraordinariamente altas. No toque nunca el cabezal de impresión ni los componentes cercanos.



No se puede imprimir con AirPrint



Comprobación 1 Compruebe que la impresora está encendida.

Si la impresora está encendida, apáguela, vuelva a encenderla y compruebe si el problema se ha resuelto.

Comprobación 2 Al imprimir mediante una LAN, compruebe que la impresora está conectada por LAN a la misma máscara de subred de la red que el dispositivo compatible con AirPrint.

Comprobación 3 Compruebe que la impresora tenga suficiente papel y tinta.

Comprobación 4 Asegúrese de que no aparezca ningún mensaje de error en la LCD de la impresora.

Si el problema no se resuelve, use el controlador de la impresora del ordenador para ejecutar la impresión y compruebe si el documento se imprime normalmente en la impresora.



La fuente de papel especificada en el controlador de la impresora no suministra papel (Windows)



Comprobación ¿Es la configuración de la fuente del papel distinta en el programa de la aplicación y el controlador de la impresora?

Cambie la configuración del software de la aplicación para que coincida con la del controlador de la impresora o haga clic en **Opciones de impresión (Print Options)** dentro de la hoja **Configurar página (Page Setup)** del controlador de la impresora y seleccione **Desactivar la configuración de la fuente de papel del software de la aplicación (Disable the paper source setting of the application software)** en la pantalla **Opciones de impresión (Print Options)**.

Cuando el ajuste de la fuente del papel coincide entre el programa de la aplicación y el controlador de la impresora, el ajuste del software de la aplicación tiene preferencia.

Problemas mecánicos

- ▶ **El equipo no se enciende**
- ▶ **Apagado automático de la alimentación**
- ▶ **Problemas de conexión USB**
- ▶ **No se puede establecer comunicación con la impresora a través de USB**
- ▶ **La pantalla LCD está apagada**
- ▶ **La pantalla LCD muestra un idioma incorrecto**
- ▶ **No se abre el monitor del estado de la impresora (Windows)**
- ▶ **La impresora tarda mucho en calentarse/La impresora hace un ruido de funcionamiento**



El equipo no se enciende



Comprobación 1 Pulse el botón **ACTIVADO (ON)**.

Comprobación 2 Asegúrese de que el cable de alimentación está adecuadamente conectado a la impresora y, a continuación, vuelva a encenderla.

Comprobación 3 Desenchufe la impresora, déjela apagada durante al menos 3 minutos y vuelva a enchufarla para encenderla de nuevo.

Si con este procedimiento no consigue resolver el problema, póngase en contacto con el centro de servicio técnico de Canon más cercano para solicitar una reparación.



Apagado automático de la alimentación



Comprobación Si la impresora se ha configurado para apagarse automáticamente pasado un determinado período, desactive esta opción.

Si ha configurado la impresora para que se apague automáticamente tras un período de tiempo específico, la alimentación se apagará automáticamente una vez haya transcurrido ese período.

- Si está utilizando Windows y no desea que la impresora se apague automáticamente, siga estos pasos:
Abra la ventana de configuración del controlador de impresora y, en la opción **Encendido automático (Auto Power)** de la hoja **Mantenimiento (Maintenance)**, seleccione **Desactivar (Disable)** en **Apagado automático (Auto Power Off)**.
- Si está utilizando Mac OS y no desea que la impresora se apague automáticamente, siga estos pasos:
Abra Canon IJ Printer Utility, seleccione **Configuración de encendido (Power Settings)** en el menú emergente y, a continuación, seleccione la opción **Desactivar (Disable)** de **Apagado automático (Auto Power Off)** > **Encendido automático (Auto Power)**.

»» Nota

- También puede activar la impresora para que se encienda/apague automáticamente en el panel de control.

■ [Ajustes de ahorro de energía \(opción para administradores\)](#)

Problemas de conexión USB

Q La impresión es lenta/La conexión USB de alta velocidad no funciona/
**Aparece el mensaje "Este dispositivo puede funcionar más rápidamente
(This device can perform faster)" (Windows)**

A

Si el entorno del sistema no es compatible con la conexión USB de alta velocidad, la impresora funcionará a la velocidad que permite la conexión USB 1.1, que es la más lenta. En este caso, la impresora funcionará correctamente, pero la velocidad de impresión puede ser más lenta debido a la velocidad de comunicación.

Comprobación Compruebe lo siguiente para asegurarse de que el entorno del sistema admite la conexión USB de alta velocidad.

- ¿Admite el puerto USB del ordenador la conexión USB de alta velocidad?
- ¿El cable USB o el concentrador USB admiten la conexión USB de alta velocidad?
Asegúrese de usar un cable USB de alta velocidad homologado. Se recomienda que la longitud del cable USB no supere los 3 metros / 10 pies aproximadamente.
- ¿Admite el sistema operativo del ordenador la conexión USB de alta velocidad?
Instale la última actualización en el ordenador.
- ¿Funciona correctamente el controlador USB de alta velocidad?
Si resulta necesario, obtenga e instale la versión más reciente del controlador USB de alta velocidad en el ordenador.

»» Importante

- Para obtener más información, póngase en contacto con el fabricante del ordenador, del cable USB o del concentrador USB.



No se puede establecer comunicación con la impresora a través de USB



Comprobación 1 Compruebe que la impresora está encendida.

Comprobación 2 Conecte el cable USB correctamente.

Tal y como se muestra en la ilustración siguiente, el puerto USB se encuentra en la parte lateral de la impresora.



Comprobación 3 Asegúrese de que **Habilitar compatibilidad bidireccional (Enable bidirectional support)** está seleccionado en la ficha **Puertos (Ports)** del cuadro de diálogo de propiedades del controlador de impresora (Windows).

■ [Cómo abrir la ventana de configuración del controlador de impresora](#)



La pantalla LCD está apagada



- **Si la luz de la lámpara ENCENDIDO (POWER) está apagada, haga lo siguiente:**

La impresora no está encendida. Compruebe que el cable de alimentación eléctrica esté conectado y pulse el botón **ACTIVADO (ON)**.

- **Si la luz de la lámpara ENCENDIDO (POWER) está encendida:**

La pantalla LCD puede estar en modo de ahorro de energía. Pulse cualquier botón del panel de control.



La pantalla LCD muestra un idioma incorrecto



Siga estas instrucciones para seleccionar el idioma que desee.

1. Pulse el botón **INICIO (HOME)** y espere unos 5 segundos.

2. Seleccione  **Varias configuraciones (Various settings)** en la pantalla INICIO.

 [LCD y panel de control](#)

3. Pulse el botón **OK**.

4. Pulse el botón ▼ 7 veces y, a continuación, pulse el botón **OK**.

5. Utilice los botones ▲ y ▼ a fin de seleccionar un idioma para la pantalla LCD y pulse **OK**.



No se abre el monitor del estado de la impresora (Windows)



Comprobación ¿Está activado el monitor del estado de la impresora?

Asegúrese de que la opción **Activar monitor de estado (Enable Status Monitor)** esté seleccionada en el menú **Opciones (Option)** del monitor de estado de la impresora.

1. Abra la ventana de configuración del controlador de impresora.

■ [Cómo abrir la ventana de configuración del controlador de impresora](#)

2. En la hoja **Mantenimiento (Maintenance)**, haga clic en **Ver estado de la impresora (View Printer Status)**.
3. Seleccione **Activar monitor de estado (Enable Status Monitor)** en el menú **Opciones (Option)** si no está seleccionado.



La impresora tarda mucho en calentarse/La impresora hace un ruido de funcionamiento



Comprobación 1 Si la impresora tarda mucho en calentarse tras enviar el trabajo de impresión, espere a que comience la impresión.

Para limpiar los inyectores del cabezal de impresión obstruidos, se configura la impresora para que realice automáticamente la limpieza del sistema de forma regular. Mientras se realiza esta función, no se inicia la impresión. Espere a que termine la limpieza del sistema.

Comprobación 2 Si la impresora tarda mucho en calentarse tras sustituir los depósitos de tinta, espere a que finalice la operación de calentamiento.

Para igualar la densidad de tinta, la impresora está establecida para realizar un mantenimiento automático de la calidad de la tinta y agitarla de forma regular. Mientras la tinta se agita, no se inicia la impresión. Espere a que termine esta operación.

Comprobación 3 Si la impresora hace un ruido de funcionamiento, espere a que este se detenga.

si la impresora ha estado apagada durante cierto tiempo, puede que haga un ruido mecánico al empezar a imprimir. Espere a que la impresora deje de hacer el ruido mecánico.

Problemas con la instalación y la descarga

- **No se puede instalar el controlador de impresora**
- **Easy-WebPrint EX no se inicia o no aparece el menú de Easy-WebPrint EX (Windows)**
- **Actualización del controlador de la impresora en un entorno de red (Windows)**
- **Desinstalar IJ Network Device Setup Utility (Windows)**



No se puede instalar el controlador de impresora



■ [Para Windows:](#)

■ [Para Mac OS:](#)

Para Windows:

- Si la instalación no se inicia al insertar el CD-ROM de instalación:

Siga estas instrucciones para iniciar la instalación.

1. Compruebe los siguientes parámetros:
 - En Windows 8.1 o Windows 8, seleccione el icono **Explorador (Explorer)** de la **Barra de tareas (Taskbar)** del **Escritorio (Desktop)** y, a continuación, seleccione **Equipo (Computer)** en la lista de la izquierda.
 - En Windows 7 o Windows Vista, haga clic en **Inicio (Start)** y después en **Equipo (Computer)**.



2. Haga doble clic en el icono de **CD-ROM** de la ventana que se muestra.

Si se muestra el contenido del CD-ROM, haga doble clic en **MSETUP4.EXE**.

Si no puede instalar el controlador de la impresora con el CD-ROM de instalación, instálelo desde el sitio web de Canon.

►► Nota

- Si el icono de CD-ROM no aparece, pruebe lo siguiente:
 - Retire el CD-ROM del equipo y vuelva a introducirlo.
 - Reinicie el equipo.

Si el icono sigue sin aparecer, pruebe otro disco y compruebe si este aparece. Si lo hace, significa que existe algún error en el CD-ROM de instalación. Póngase en contacto con el centro de servicio técnico de Canon más cercano para solicitar una reparación.

- Si no puede avanzar de la pantalla Conexión de impresora (Printer Connection):

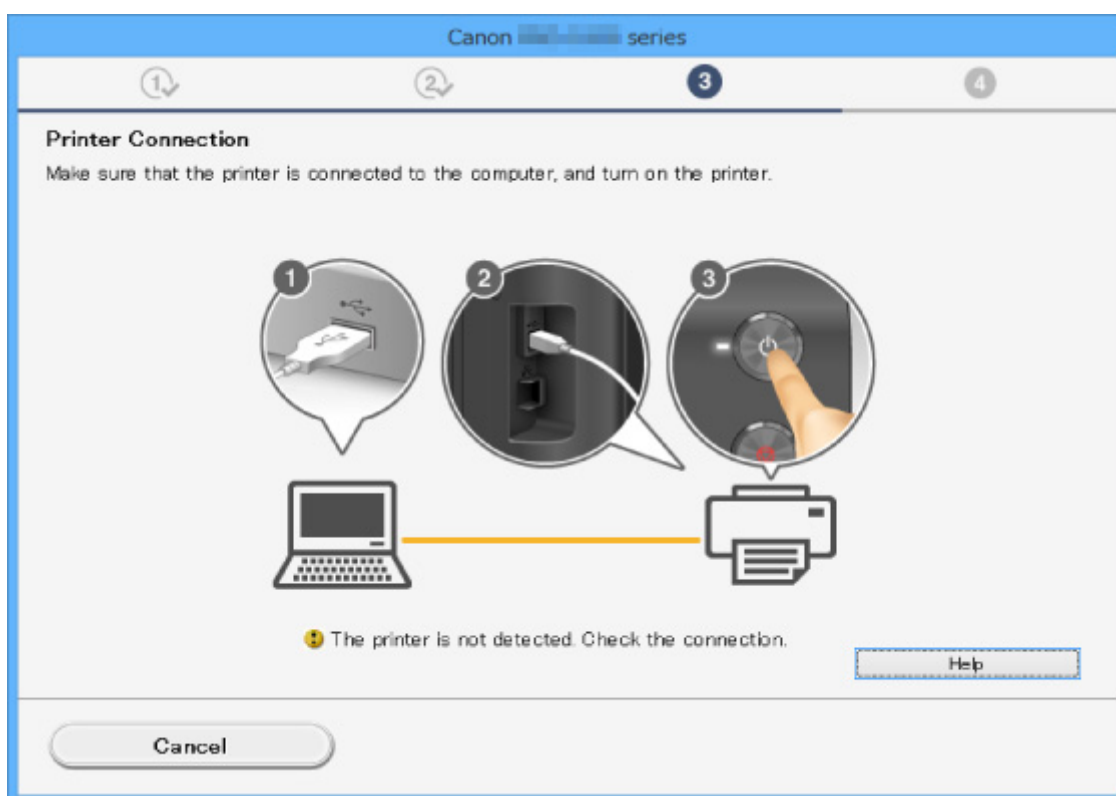

■ [No se puede pasar de la pantalla de conexión de impresora](#)

- **Otros casos:**

Vuelva a instalar el controlador de impresora.

Si el controlador no se ha instalado correctamente, desinstálelo, reinicie el equipo y, a continuación, vuelva a instalarlo.

■ [Eliminación de un controlador de impresora innecesario](#)

Vuelva a instalar el controlador de la impresora con el CD-ROM de instalación o hágalo desde el sitio web de Canon.

▶▶▶ Nota

- Si se ha detenido el instalador debido a un error de Windows, es posible que la operación de Windows no sea estable y que no pueda instalar los controladores. Reinicie el equipo y, a continuación, vuelva a instalar los controladores.

Para Mac OS:

Descargue el controlador de la página de asistencia del sitio web de Canon y, a continuación, vuelva a instalarlo.



Easy-WebPrint EX no se inicia o no aparece el menú de Easy-WebPrint EX (Windows)



Si no se inicia Easy-WebPrint EX o no aparece su menú en Internet Explorer, compruebe lo siguiente.

Comprobación 1 ¿Aparece **Canon Easy-WebPrint EX** en el menú **Barras de herramientas (Toolbars)** del menú **Ver (View)** de Internet Explorer?

Si no aparece **Canon Easy-WebPrint EX**, significa que Easy-WebPrint EX no está instalado en el ordenador. Instale la versión más reciente de Easy-WebPrint EX desde el sitio web de Canon.

»» Nota

- Si en el ordenador no está instalado Easy-WebPrint EX, puede que aparezca un mensaje en el área de notificaciones del escritorio. Haga clic en el mensaje y siga las instrucciones para instalar Easy-WebPrint EX.
- Se requiere acceso a Internet para instalar o descargar Easy-WebPrint EX.

Comprobación 2 ¿Se ha seleccionado **Canon Easy-WebPrint EX** en el menú **Barras de herramientas (Toolbars)** dentro del menú **Ver (View)** de Internet Explorer?

Si no se ha seleccionado **Canon Easy-WebPrint EX**, significa que Easy-WebPrint EX está desactivado. Seleccione **Canon Easy-WebPrint EX** para activarlo.

Comprobación 3 Compruebe lo siguiente para asegurarse de que el entorno del sistema admite Easy-WebPrint EX.

- ¿Está instalado en el ordenador con los requisitos adecuados del sistema?
- ¿Lo inició con una versión compatible de Internet Explorer?

Visite el sitio web de Canon para obtener más información de los requisitos del sistema de Easy-WebPrint EX.



Actualización del controlador de la impresora en un entorno de red (Windows)



Descargue el controlador de impresora más reciente.

Los controladores de impresora más recientes para su modelo se pueden descargar en el sitio web de Canon.

Desinstale el controlador de impresora existente y siga las instrucciones de instalación para instalar el controlador de impresora más reciente que ha descargado. En la pantalla de selección del método de conexión, seleccione **Usar la impresora con conexión LAN inalámbrica (Use the printer with wireless LAN connection)** o **Usar la impresora con conexión LAN cableada (Use the printer with wired LAN connection)** según el método de conexión que utilice. La impresora se detecta automáticamente en la red.

Asegúrese de que se ha detectado la impresora e instale el controlador de impresora según las instrucciones en pantalla.

»» Nota

- La configuración de red de la impresora no se ve afectada, por lo que la impresora se puede emplear en la red sin tener que volver a realizar la configuración.



Desinstalación de IJ Network Device Setup Utility (Windows)



Para desinstalar IJ Network Device Setup Utility del ordenador, siga estos pasos.

»» Importante

- Aunque se desinstale IJ Network Device Setup Utility, podrá seguir empleando la red para imprimir o escanear desde el ordenador. No obstante, no podrá usar la red para cambiar la configuración de red.
- Inicie sesión con una cuenta de usuario con privilegios de administrador.

1. Para desinstalar IJ Network Device Setup Utility, siga estos pasos.

- Windows 8.1 o Windows 8:

1. Seleccione **Panel de control (Control Panel)** en el acceso **Configuración (Settings)** en **Escritorio (Desktop) > Programas (Programs) > Programas y características (Programs and Features)**.
2. Seleccione **IJ Network Device Setup Utility** en la lista de programas y, a continuación, haga clic en **Desinstalar (Uninstall)**.

Si aparece la pantalla **Control de cuentas de usuario (User Account Control)**, haga clic en **Continuar (Continue)**.

- Windows 7 o Windows Vista:

1. Haga clic en **Inicio (Start) > Panel de control (Control Panel) > Programas (Programs) > Programas y características (Programs and Features)**.
2. Seleccione **IJ Network Device Setup Utility** en la lista de programas y, a continuación, haga clic en **Desinstalar (Uninstall)**.

Si aparece la pantalla **Control de cuentas de usuario (User Account Control)**, haga clic en **Continuar (Continue)**.

2. Haga clic en **Sí (Yes)** cuando aparezca el mensaje de confirmación.

Cuando aparezca un mensaje pidiéndole que reinicie el ordenador, haga clic en **Aceptar (OK)** y reinicielo.

Errores y mensajes

- **Se produce un error**
- **Aparece un mensaje**
- **Aparece un mensaje de error en el dispositivo compatible con PictBridge (LAN inalámbrica)**
- **Comprobar el historial de errores en el panel de control**

Se produce un error

Cuando se produzca un error durante la impresión, como que la impresora se quede sin papel o que el papel se atasque, aparecerá automáticamente un mensaje para solucionar el problema. Tome las medidas adecuadas que se describan en el mensaje.

Si se produce un error, aparece un código de asistencia (número de error) en la pantalla LCD o en la del ordenador.

Si aparece un código de asistencia y un mensaje en la pantalla del ordenador:

- Para Windows:

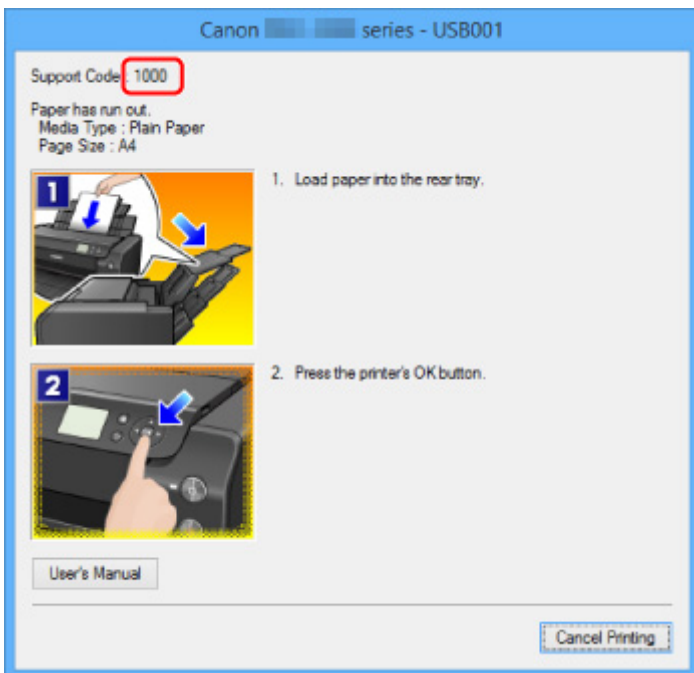

- Para Mac OS:

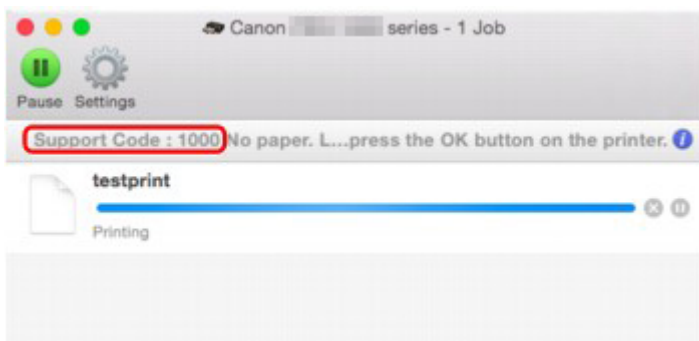

* Según el sistema operativo que se utilice, la pantalla varía.

Si aparece un código de asistencia y un mensaje en la pantalla LCD:

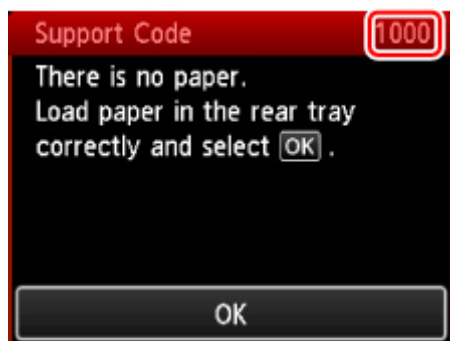

Para obtener información sobre la resolución de errores con códigos de asistencia, consulte [Lista de códigos de asistencia para errores](#).

»» Nota

- También puede buscar los detalles sobre cómo solucionar los errores que se indican en el código de asistencia que se muestra.

■ [Búsqueda](#)

Para solucionar errores sin códigos de asistencia, consulte [Aparece un mensaje](#).

Aparece un mensaje

En esta sección se describen algunos de los errores y mensajes que pueden mostrarse.

»» Nota

- Aparece un código de asistencia (número de error) en el ordenador o en la pantalla LCD para algunos errores. Para obtener información sobre errores con códigos de asistencia, consulte [Lista de códigos de asistencia para errores](#).

■ [Error de escritura/Error de salida/Error de comunicación \(Windows\)](#)

■ [Otros mensajes de error \(Windows\)](#)

■ [Se muestra la pantalla Inkjet Printer/Scanner/Fax Extended Survey Program \(Windows\)](#)

■ [Aparece el icono Inkjet Printer/Scanner/Fax Extended Survey Program \(Mac OS\)](#)



Error de escritura/Error de salida/Error de comunicación (Windows)



Comprobación 1 Si la luz **ENCENDIDO (POWER)** está apagada, asegúrese de que la impresora esté enchufada y encendida.

La luz **ENCENDIDO (POWER)** se ilumina mientras la impresora se inicia. Espere hasta que la luz de **ENCENDIDO (POWER)** deje de parpadear y permanezca iluminada.

Comprobación 2 Asegúrese de que se haya establecido el puerto de impresora correcto en el controlador de impresora.

* En las instrucciones siguientes, "XXX" equivale al nombre de su impresora.

1. Inicie sesión con una cuenta con privilegios de administrador.
2. Compruebe los siguientes parámetros:
 - En Windows 8.1 o Windows 8, seleccione **Panel de control (Control Panel)** en el acceso **Configuración (Settings)** del **Escritorio (Desktop)** > **Hardware y sonido (Hardware and Sound)** > **Dispositivos e impresoras (Devices and Printers)**.
 - En Windows 7, seleccione **Dispositivos e impresoras (Devices and Printers)** en el menú **Inicio (Start)**.
 - En Windows Vista, seleccione el menú **Inicio (Start)** > **Panel de control (Control Panel)** > **Hardware y sonido (Hardware and Sound)** > **Impresoras (Printers)**.
3. Abra las propiedades de controlador de impresora.
 - En Windows 8.1, Windows 8 o Windows 7, haga clic con el botón secundario en el icono "Canon XXX series" (donde "XXX" es el nombre de la impresora) y seleccione **Propiedades de impresora (Printer properties)**.
 - En Windows Vista, haga clic con el botón secundario en el icono "Canon XXX series" (donde "XXX" es el nombre de la impresora) y seleccione **Propiedades (Properties)**.
4. Haga clic en la pestaña **Puertos (Ports)** para comprobar la configuración de puertos.

Asegúrese de seleccionar un puerto denominado "USBnnn" (donde "n" es un número) con "Canon XXX series" mostrándose en la columna **Impresora (Printer)** para **Imprimir en los siguientes puertos (Print to the following port(s))**.

- Si la configuración es incorrecta:

Vuelva a instalar el controlador de la impresora con el CD-ROM de instalación o hágalo desde el sitio web de Canon.

- Cuando la impresión no se inicie aunque la impresora esté conectada al ordenador mediante un cable USB y esté seleccionado el puerto denominado "USBnnn":

En Windows 8.1 o Windows 8, seleccione **My Printer** en la pantalla **Inicio (Start)** para iniciar **My Printer**. Si **My Printer** no se muestra en la pantalla **Inicio (Start)**, seleccione el acceso **Buscar (Search)** y después busque "**My Printer**".

Establezca el puerto de impresora correcto en **Diagnosticar y reparar impresora (Diagnose and Repair Printer)**. Siga las instrucciones que aparezcan en pantalla para establecer el puerto de impresora correcto y, a continuación, elija el nombre de la impresora.

En Windows 7 o Windows Vista, haga clic en **Inicio (Start)** y seleccione **Todos los programas (All programs)**, **Canon Utilities**, **Canon My Printer**, **Canon My Printer** y, a continuación, seleccione **Diagnosticar y reparar impresora (Diagnose and Repair Printer)**. Siga las instrucciones que aparezcan en pantalla para establecer el puerto de impresora correcto y, a continuación, elija el nombre de la impresora.

Si el problema no se soluciona, vuelva a instalar el controlador de la impresora con el CD-ROM de instalación o instálelo desde el sitio web de Canon.

Comprobación 3 Asegúrese de que la impresora está correctamente conectada al ordenador.

Si está utilizando un cable USB, asegúrese de que está correctamente conectado tanto a la impresora como al ordenador. Cuando el cable USB esté firmemente conectado, compruebe lo siguiente:

- Si utiliza un dispositivo de relé, como un concentrador USB, desconéctelo, conecte la impresora directamente al equipo e intente imprimir de nuevo. Si la impresión se inicia normalmente, existe un problema con el dispositivo de relé. Póngase en contacto con el fabricante del dispositivo de relé.
- El problema también puede deberse al cable USB. Sustituya el cable USB e intente imprimir de nuevo.

Cuando utilice la impresora en una LAN, asegúrese de que la impresora está conectada a la red mediante un cable de LAN o que se ha configurado correctamente para el uso de red.

Comprobación 4 Asegúrese de que la impresora esté correctamente instalada.

Desinstale el controlador de la impresora siguiendo el procedimiento que se describe en [Eliminación de controladores de impresora innecesarios](#) y vuelva a instalarlos desde el CD-ROM de instalación o el sitio web de Canon.

Comprobación 5 Cuando la impresora esté conectada al ordenador mediante un cable USB, compruebe el estado del dispositivo en el ordenador.

Siga el procedimiento que se describe a continuación para comprobar el estado del dispositivo.

1. Abra el Administrador de dispositivos en el ordenador, como se muestra a continuación.

Si aparece la pantalla **Control de cuentas de usuario (User Account Control)**, siga las instrucciones en pantalla.

- En Windows 8.1 o Windows 8, seleccione **Panel de control (Control Panel)** en el acceso **Configuración (Settings)** del **Escritorio (Desktop)** > **Hardware y sonido (Hardware and Sound)**> **Administrador de dispositivos (Device Manager)**.
 - En Windows 7 o Windows Vista, haga clic en **Panel de control (Control Panel)**, **Hardware y sonido (Hardware and Sound)** y, a continuación, en **Administrador de dispositivos (Device Manager)**.
2. Haga doble clic en **Controladoras de bus serie universal (Universal Serial Bus controllers)** y, a continuación, en **Compatibilidad con impresoras USB (USB Printing Support)**.

Si no se abre la pantalla **Propiedades de compatibilidad con impresoras USB (USB Printing Support Properties)**, asegúrese de que la impresora esté correctamente conectada al ordenador.

 [Asegúrese de que la impresora está correctamente conectada al ordenador.](#)

3. Haga clic en **General** y compruebe si existe un problema en el dispositivo.

Si se muestra un error de dispositivo, consulte la Ayuda de Windows para solucionarlo.

Otros mensajes de error (Windows)

Comprobación Si aparece un mensaje de error fuera del monitor de estado de la impresora, compruebe lo siguiente:

- **"No ha sido posible almacenar los datos en la cola de impresión debido a una falta de espacio en el disco (Could not spool successfully due to insufficient disk space)"**

Elimine archivos innecesarios para aumentar el espacio libre en disco.

- **"No ha sido posible almacenar los datos en la cola de impresión debido a una falta de memoria (Could not spool successfully due to insufficient memory)"**

Cierre otras aplicaciones para aumentar la memoria disponible.

Si aun así no puede imprimir, reinicie el equipo e intente imprimir de nuevo.

- **"No se ha encontrado el controlador de la impresora (Printer driver could not be found)"**

Desinstale el controlador de la impresora siguiendo el procedimiento que se describe en [Eliminación de controladores de impresora innecesarios](#) y vuelva a instalarlos desde el CD-ROM de instalación o el sitio web de Canon.

- **"No se pudo imprimir Nombre de aplicación (Could not print Application name) - Nombre de archivo"**

Intente volver a imprimir una vez haya terminado el trabajo actual.

Se muestra la pantalla Inkjet Printer/Scanner/Fax Extended Survey Program (Windows)

###

Si el programa Inkjet Printer/Scanner/Fax Extended Survey Program está instalado, aparecerá una pantalla de confirmación pidiendo permiso para enviar la información de uso de la impresora y del software de aplicación cada mes durante diez años aproximadamente.

Lea la información que aparezca en la pantalla y siga las instrucciones que se indican a continuación.

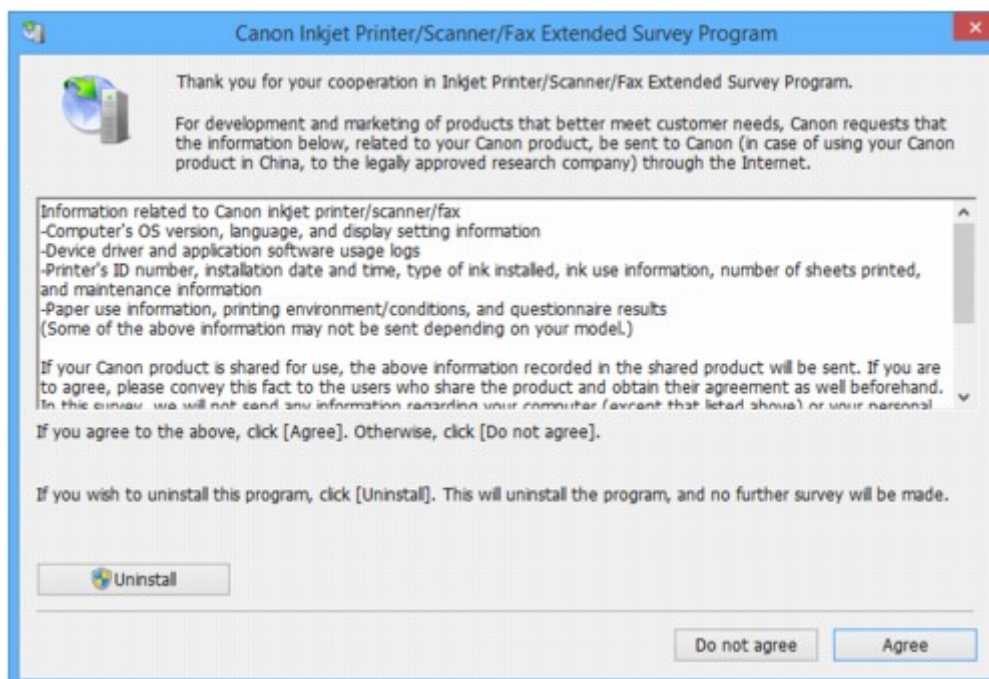

- **Si acepta participar en la encuesta:**

Haga clic en **Aceptar (Agree)** y siga las instrucciones en pantalla. La información sobre el uso de la impresora se enviará a través de Internet. Cuando haya finalizado el procedimiento, la información se enviará automáticamente sin mostrar la pantalla de confirmación a partir de la próxima vez.

»» Nota

- Durante el envío de la información, puede aparecer una pantalla de advertencia, como un mensaje de seguridad de Internet. Asegúrese de que el nombre del programa sea "IJPLMUI.exe" y continúe el proceso.
- Si desactiva la casilla **Enviar automáticamente a partir de la próxima vez (Send automatically from the next time)**, la información no se enviará automáticamente a partir de la segunda vez en adelante y en el momento de la siguiente encuesta se mostrará una pantalla de confirmación. Para enviar la información de forma automática, consulte [Cambio de la configuración de la pantalla de confirmación](#).

- **Si no acepta participar en la encuesta:**

Haga clic en **No aceptar (Do not agree)**. Se cerrará la pantalla de confirmación y se omitirá la encuesta en ese momento. La pantalla de confirmación volverá a aparecer al mes.

- **Para desinstalar Inkjet Printer/Scanner/Fax Extended Survey Program:**

Para desinstalar Inkjet Printer/Scanner/Fax Extended Survey Program, haga clic en **Desinstalar (Uninstall)** y siga las instrucciones que aparecen en pantalla.

- **Cambio de la configuración de la pantalla de confirmación:**

1. Compruebe los siguientes parámetros:

- En Windows 8.1 o Windows 8, seleccione **Panel de control (Control Panel)** en el acceso **Configuración (Settings)** en **Escritorio (Desktop)** > **Programas (Programs)** > **Programas y características (Programs and Features)**.
- En Windows 7 o Windows Vista, seleccione el menú **Inicio (Start)** > **Panel de control (Control Panel)** > **Programas (Programs)** > **Programas y características (Programs and Features)**.

»» Nota

- Es posible que aparezca un cuadro de diálogo de confirmación o advertencia al instalar, desinstalar o iniciar software.

Este cuadro de diálogo aparece cuando se requieren derechos de administración para realizar una tarea.

Si ha iniciado sesión en una cuenta con privilegios de administrador, siga las instrucciones en pantalla.

2. Seleccione **Canon Inkjet Printer/Scanner/Fax Extended Survey Program**.

3. Seleccione **Cambiar (Change)**.

Si selecciona **Sí (Yes)** después de haber seguido las instrucciones en pantalla, la pantalla de confirmación se mostrará en el momento de la siguiente encuesta.

Si selecciona **No**, la información se enviará automáticamente.

»» Nota

- Si selecciona **Desinstalar (Uninstall)**, se desinstalará Inkjet Printer/Scanner/Fax Extended Survey Program. Siga las instrucciones que aparecen en pantalla.

Aparece el icono Inkjet Printer/Scanner/Fax Extended Survey Program (Mac OS)

A

Si el programa Inkjet Printer/Scanner/Fax Extended Survey Program está instalado, la información de uso de la impresora y del software de aplicación se enviará cada mes durante unos diez años. El icono **Inkjet Printer/Scanner/Fax Extended Survey Program** aparece en el Dock cuando llega el momento de enviar la información sobre el uso de la impresora.

Haga clic en el icono, lea la información que aparezca y siga las instrucciones que se indican a continuación.

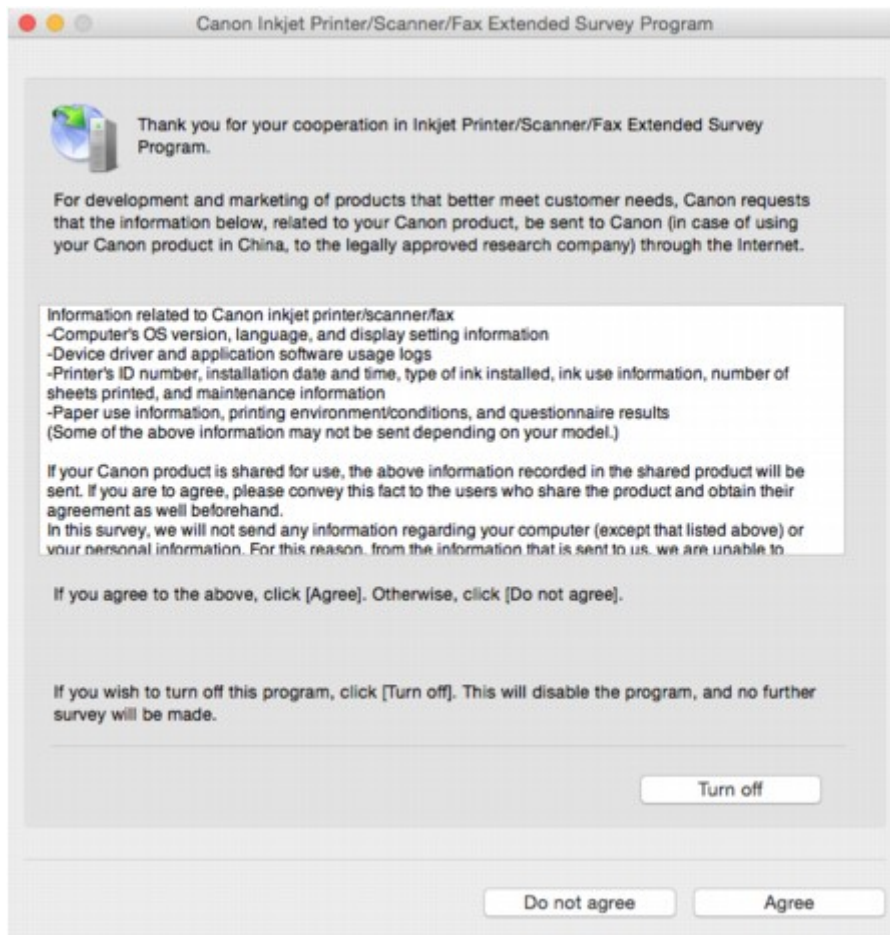

- **Si acepta participar en la encuesta:**

Haga clic en **Aceptar (Agree)** y siga las instrucciones en pantalla. La información sobre el uso de la impresora se enviará a través de Internet. Cuando haya finalizado el procedimiento, la información se enviará automáticamente sin mostrar la pantalla de confirmación a partir de la próxima vez.

►► Nota

- Si desactiva la casilla **Enviar automáticamente a partir de la próxima vez (Send automatically from the next time)**, la información no se enviará automáticamente la próxima vez y el icono de **Inkjet Printer/Scanner/Fax Extended Survey Program** se mostrará en el dock en el momento de la siguiente encuesta.

- **Si no acepta participar en la encuesta:**

Haga clic en **No aceptar (Do not agree)**. Se cerrará la pantalla de confirmación y se omitirá la encuesta en ese momento. La pantalla de confirmación volverá a aparecer al mes.

- **Para detener el envío de información:**

Haga clic en **Apagar (Turn off)**. Esto detendrá Inkjet Printer/Scanner/Fax Extended Survey Program y la información no se enviará. Para reanudar la encuesta, consulte [Cambio de la configuración:](#)

- **Para desinstalar Inkjet Printer/Scanner/Fax Extended Survey Program:**

1. Detenga Inkjet Printer/Scanner/Fax Extended Survey Program.

■ [Cambio de la configuración:](#)

2. Seleccione **Aplicaciones (Applications)** en el menú **Ir (Go)** de Finder, haga doble clic en las carpetas **Canon Utilities** y **Inkjet Extended Survey Program**.

3. Mueva el archivo **Canon Inkjet Printer/Scanner/Fax Extended Survey Program.app** a la **Papelera (Trash)**.
4. Reinicie el ordenador.
Vacíe la **Papelera (Trash)** y reinicie el ordenador.

- **Cambio de la configuración:**

Para mostrar la pantalla de confirmación cada vez que se envíe la información sobre el uso de la impresora o para reanudar la encuesta, siga el procedimiento siguiente.

1. Seleccione **Aplicaciones (Applications)** en el menú **Ir (Go)** de Finder, haga doble clic en las carpetas **Canon Utilities** y **Inkjet Extended Survey Program**.
2. Haga doble clic en el icono de **Canon Inkjet Printer/Scanner/Fax Extended Survey Program**.

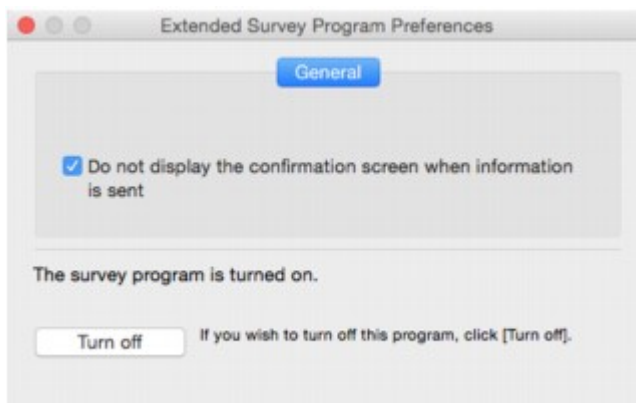

- **No mostrar la pantalla de confirmación cuando se envíe la información (Do not display the confirmation screen when information is sent):**

Si la casilla está seleccionada, la información se enviará automáticamente.

Si la casilla no está seleccionada, el icono de **Inkjet Printer/Scanner/Fax Extended Survey Program** aparecerá en el dock en el momento de la siguiente encuesta. Haga clic en el icono y siga las instrucciones que aparecen en pantalla.

- **Botón Apagar (Turn off)/Encender (Turn on):**

Haga clic en el botón **Apagar (Turn off)** para detener Extended Survey Program sobre impresora de inyección de tinta/escáner/fax.

Haga clic en el botón **Encender (Turn on)** para reiniciar Inkjet Printer/Scanner/Fax Extended Survey Program.



Aparece un mensaje de error en el dispositivo compatible con PictBridge (LAN inalámbrica)



Pueden producirse los siguientes errores al imprimir directamente desde un dispositivo compatible con PictBridge (LAN inalámbrica). Siga estas instrucciones para solucionarlos.

»» Nota

- En esta sección se describen los errores que aparecen con dispositivos de la marca Canon compatibles con PictBridge (LAN inalámbrica). Las operaciones y mensajes de error pueden variar en función del dispositivo que se esté utilizando. Para los errores en dispositivos compatibles con PictBridge (LAN inalámbrica) de otras marcas, compruebe el código de asistencia (número de error) que aparezca en la pantalla LCD y tome las medidas oportunas para resolverlos.

■ [Lista de códigos de asistencia en caso de error](#)

- Para obtener información sobre los errores indicados en el dispositivo compatible con PictBridge (LAN inalámbrica) y su solución, consulte también el manual de instrucciones del dispositivo. Para otros problemas con el dispositivo, póngase en contacto con el fabricante.

Mensaje de error en el dispositivo compatible con PictBridge (LAN inalámbrica)	Qué hacer
"Impresora en uso"	<p>Si la impresora está imprimiendo desde el ordenador o se está calentando, espere a que termine.</p> <p>Cuando esté preparada, la impresora empezará a imprimir automáticamente.</p> <p>Si la impresora no está imprimiendo desde el ordenador o se está calentando, compruebe el código de asistencia en la LCD y lleve a cabo la acción oportuna para corregir el error.</p> <p>■ Lista de códigos de asistencia en caso de error</p>
"No hay papel"	<p>Cargue papel y seleccione Continuar (Continue)* en la pantalla de su dispositivo compatible con PictBridge (LAN inalámbrica).</p> <p>* También puede cargar papel y pulsar el botón OK de la impresora para reanudar la impresión.</p>
"Error papel"/"Error tipo de soporte"	<p>Compruebe el código de asistencia en la pantalla LCD y tome las medidas oportunas para resolver el error.</p> <p>■ Lista de códigos de asistencia en caso de error</p>
"Atasco de papel"	<p>Seleccione Parar (Stop) en la pantalla del dispositivo compatible con PictBridge (LAN inalámbrica) para detener la impresión.</p> <p>Retire el papel atascado, cargue papel nuevo, pulse el botón OK de la impresora e intente imprimir de nuevo.</p>

"Tapa impresora abierta"	<p>Compruebe el código de asistencia en la pantalla LCD y tome las medidas oportunas para resolver el error.</p> <p>■ Lista de códigos de asistencia en caso de error</p>
"No cabezal impresión"	<p>El cabezal de impresión no está instalado o es defectuoso.</p> <p>Compruebe el código de asistencia en la pantalla LCD y tome las medidas oportunas para resolver el error.</p> <p>■ Lista de códigos de asistencia en caso de error</p>
"No hay tinta"/"Error de cassette de tinta"	<p>Compruebe el código de asistencia en la pantalla LCD y tome las medidas oportunas para resolver el error.</p> <p>■ Lista de códigos de asistencia en caso de error</p>
"Error de tinta"	<p>Compruebe el código de asistencia en la pantalla LCD y tome las medidas oportunas para resolver el error.</p> <p>■ Lista de códigos de asistencia en caso de error</p>
"Error Hard"	<p>Compruebe el código de asistencia en la pantalla LCD y tome las medidas oportunas para resolver el error.</p> <p>■ Lista de códigos de asistencia en caso de error</p>
"Error de impresora"	<p>Puede que se haya producido un error que requiera asistencia técnica.</p> <p>Apague la impresora y desenchúfela.</p> <p>Enchufe de nuevo la impresora y vuelva a encenderla.</p> <p>Si con este procedimiento no consigue resolver el problema, póngase en contacto con el centro de servicio técnico de Canon más cercano para solicitar una reparación.</p>

Comprobar el historial de errores en el panel de control

Siga estas instrucciones para visualizar el historial de errores.

1. [Asegúrese de que la impresora está encendida.](#)

2. Seleccione  **Información de impresora (Printer information)** en la pantalla INICIO.

 [LCD y panel de control](#)

3. Utilice los botones ▲▼ para seleccionar **Historial de errores (Error history)** y pulse el botón **OK**.

Se muestran hasta 5 errores del historial.

Para obtener información detallada sobre el código de asistencia, consulte [Lista de códigos de asistencia para errores](#).

Si no puede resolver el problema

Si se encuentra con algún problema que no puede solucionar siguiendo las instrucciones de este capítulo, póngase en contacto con Canon mediante la página de asistencia del sitio web de Canon, o bien con el centro de servicio de Canon más cercano.

El personal del servicio técnico de Canon ha recibido la formación adecuada para prestar una asistencia técnica satisfactoria a los clientes.

Precaución

- Si la impresora emite ruidos, humo u olores inusuales, apáguela inmediatamente. Desenchufe la impresora y póngase en contacto con el distribuidor que se la vendió o con el centro de servicio de Canon más cercano. Jamás intente reparar o desmontar la impresora usted mismo.
- Si intenta reparar o desmontar la impresora, se invalidará la garantía, haya expirado o no.

Antes de ponerse en contacto con el centro de servicio, tenga en cuenta la siguiente información:

- Nombre del producto
(El nombre de la impresora se encuentra en la portada delantera del manual de instalación).
- Número de serie (consulte el manual de instalación)
- Detalles del problema
- Qué ha intentado hacer para resolver el problema y sus resultados

Lista de códigos de asistencia en caso de error

El código de asistencia aparece en la pantalla LCD y en la del ordenador cuando se produce un error.

Un código de asistencia hace referencia al número de error y aparece con un mensaje de error.

Si se produce un error, compruebe el código de asistencia que se muestra en la pantalla LCD y en la del ordenador y tome las medidas oportunas.

El código de asistencia aparece en la pantalla LCD y en la del ordenador

- **Del 1000 al 1ZZZ**

[1000](#) [1006](#) [1062](#) [1200](#) [1201](#) [1204](#)

[1205](#) [1206](#) [1207](#) [1208](#) [1209](#) [1250](#)

[1261](#) [1270](#) [1293](#) [1300](#) [1340](#) [1401](#)

[1403](#) [1405](#) [1406](#) [1407](#) [1408](#) [1409](#)

[140A](#) [140B](#) [140C](#) [140D](#) [140E](#) [140F](#)

[1410](#) [1411](#) [1412](#) [1413](#) [1414](#) [1415](#)

[1416](#) [1417](#) [1418](#) [1419](#) [141A](#) [141B](#)

[1466](#) [1467](#) [1491](#) [1493](#) [1551](#) [1552](#)

[1600](#) [1660](#) [1681](#) [1684](#) [1720](#) [1721](#)

[1722](#) [1730](#) [1731](#) [1751](#) [1752](#) [1753](#)

[1880](#) [1881](#) [1890](#)

- **Del 2000 al 2ZZZ**

[2102](#) [2103](#) [2114](#) [2123](#) [2500](#) [2501](#)

[2502](#) [2503](#)

- **Del 3000 al 3ZZZ**

[3000](#) [3250](#) [3306](#) [3310](#) [3311](#) [3312](#)

[3313](#) [3314](#) [3315](#) [3316](#) [3317](#) [3318](#)

[3319](#) [3413](#)

- **Del 4000 al 4ZZZ**

[4100](#) [4103](#) [4109](#) [4111](#)

- **Del 5000 al 5ZZZ**

[5100](#) [5110](#) [5200](#) [520A](#) [520B](#) [520C](#)

[520D](#) [5250](#) [5400](#) [5403](#) [5700](#) [5701](#)

[5B16](#) [5C00](#) [5C01](#) [5C10](#) [5C11](#) [5C12](#)

[5C13](#) [5C14](#) [5C20](#)

• **Del 6000 al 6ZZZ**

[6000](#) [6500](#) [6502](#) [6700](#) [6701](#) [6800](#)

[6801](#) [6900](#) [6901](#) [6902](#) [6910](#) [6911](#)

[6920](#) [6921](#) [6930](#) [6931](#) [6932](#) [6933](#)

[6940](#) [6941](#) [6942](#) [6943](#) [6944](#) [6945](#)

[6946](#) [6F00](#)

• **Del 7000 al 7ZZZ**

[7400](#) [7401](#) [7402](#)

• **Del 8000 al 8ZZZ**

[8100](#) [8200](#)

• **Del A000 al ZZZZ**

[B202](#) [B203](#) [B204](#) [B205](#) [B206](#) [B207](#)

[B208](#) [B209](#) [B400](#) [B505](#) [B506](#) [B507](#)

[B600](#) [B801](#) [B802](#)

Para ver los códigos de asistencia de atascos de papel, consulte también [Lista de códigos de asistencia en caso de error \(Atascos de papel\)](#).

Lista de códigos de asistencia en caso de error (Atascos de papel)

Si el papel está atascado, extráigalo siguiendo el procedimiento adecuado como se muestra a continuación.

- Si puede ver el papel atascado en la ranura de salida del papel, en la bandeja posterior o en la bandeja de alimentación manual:

- [1300](#)

- Si el papel se rompe y no puede extraerlo de la ranura de salida del papel, de la bandeja posterior o de la bandeja de alimentación manual:

- [El papel está atascado dentro de la impresora](#)

- Otros casos distintos de los anteriores:

- [Otros casos](#)

1300

Causa

El papel está atascado en la ranura de salida del papel, en la bandeja posterior, o en la bandeja de alimentación manual.

Qué hacer

Retire el papel atascado según la fuente del papel.

■ [Si el papel cargado en la bandeja posterior está atascado:](#)

■ [Si el papel cargado en la bandeja de alimentación manual está atascado:](#)

• **Si el papel cargado en la bandeja posterior está atascado:**

1. Tire suavemente del papel, bien desde la ranura de salida del papel, bien desde la bandeja posterior, lo que le resulte más fácil.

Sujete el papel con las manos y tire de él suavemente para que no se rompa.



»» Nota

- Si no puede sacar el papel, vuelva a encender la impresora. Puede que el papel se expulse automáticamente.
- En el caso de que se produzca un atasco de papel durante la impresión y sea necesario apagar la impresora para quitarlo, pulse el botón **Parar (Stop)** para detener la impresión antes de apagar la impresora.
- Si el papel se rompe y no puede extraer el papel atascado de la ranura de salida del papel o de la bandeja posterior, extraiga el papel del interior de la impresora.

■ [El papel está atascado dentro de la impresora](#)

2. Vuelva a cargar el papel y pulse el botón **OK** de la impresora.

La impresora reanuda la impresión. Vuelva a imprimir la página que estaba imprimiendo si no se ha impreso correctamente debido a un atasco del papel.

Si apagó la impresora en el paso 1, los datos de impresión que se enviaron a la impresora se habrán borrado. Reanude el proceso de impresión.

»» Nota

- Al volver a cargar el papel, asegúrese de que utiliza un papel adecuado para imprimir y de que lo carga correctamente.
- Recomendamos el uso de tamaños de papel distintos al A5 para imprimir documentos con fotos o gráficos. Las hojas A5 pueden ondularse y atascarse cuando van a salir de la impresora.

• Si el papel cargado en la bandeja de alimentación manual está atascado:

1. Pulse el botón **Eliminación del atasco de papel (Paper Jam Clearing)** y establezca la bandeja de alimentación manual en la posición de extracción de atasco de papel.

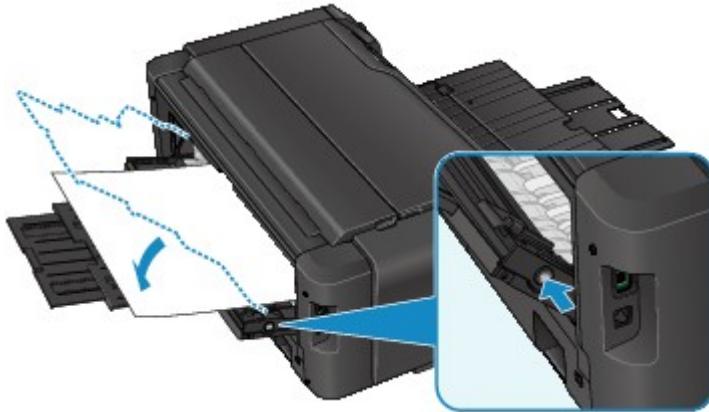

2. Tire suavemente del papel, bien desde la ranura de salida del papel, bien desde la bandeja de alimentación manual, lo que le resulte más fácil.

Sujete el papel con las manos y tire de él suavemente para que no se rompa.



»» Nota

- Si no puede sacar el papel, vuelva a encender la impresora. Puede que el papel se expulse automáticamente.
- En el caso de que se produzca un atasco de papel durante la impresión y sea necesario apagar la impresora para quitarlo, pulse el botón **Parar (Stop)** para detener la impresión antes de apagar la impresora.
- Si el papel se rompe y no puede extraer el papel atascado de la ranura de salida del papel o de la bandeja de alimentación manual, extraiga el papel del interior de la impresora.

■ [El papel está atascado dentro de la impresora](#)

3. Vuelva a colocar la bandeja de alimentación manual en su posición original.



4. Vuelva a cargar el papel y pulse el botón **OK** de la impresora.

La impresora reanuda la impresión. Vuelva a imprimir la página que estaba imprimiendo si no se ha impreso correctamente debido a un atasco del papel.

Si apagó la impresora en el paso 2, los datos de impresión que se enviaron a la impresora se habrán borrado. Reanude el proceso de impresión.

▶▶▶ **Nota**

- Al volver a cargar el papel, asegúrese de que utiliza un papel adecuado para imprimir y de que lo carga correctamente.

Si con estos procedimientos no consigue resolver el problema, póngase en contacto con el centro de servicio técnico de Canon más cercano para solicitar una reparación.

El papel está atascado dentro de la impresora

Si el papel atascado se rompe y no puede extraerlo de la ranura de salida del papel, ni de la bandeja posterior, ni la bandeja de alimentación manual, o si el papel atascado permanece dentro de la impresora, extraiga el papel siguiendo las instrucciones que se incluyen a continuación.

»» Nota

- En el caso de que se produzca un atasco de papel durante la impresión y sea necesario apagar la impresora para quitarlo, pulse el botón **Parar (Stop)** para detener la impresión antes de apagar la impresora.

1. Apague la impresora y desenchúfela.

2. Abra la tapa superior.



»» Importante

- No toque la película transparente (A) ni la tira blanca (B).

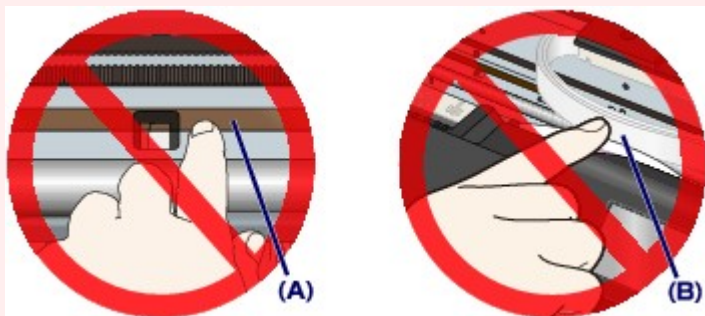

En el caso de que ensucie o arañe estas piezas al tocarlas con el papel o la mano, podría provocar daños en la impresora.

3. Compruebe si el papel atascado está debajo del soporte del cabezal de impresión.

Si el papel atascado está debajo del soporte del cabezal de impresión, mueva el soporte del cabezal de impresión al máximo hacia la derecha o la izquierda, lo que le resulte más fácil para retirar el papel.

Cuando mueva el soporte del cabezal de impresión, sujete la parte superior del soporte del cabezal de impresión y deslícelo suavemente hacia la derecha o la izquierda.

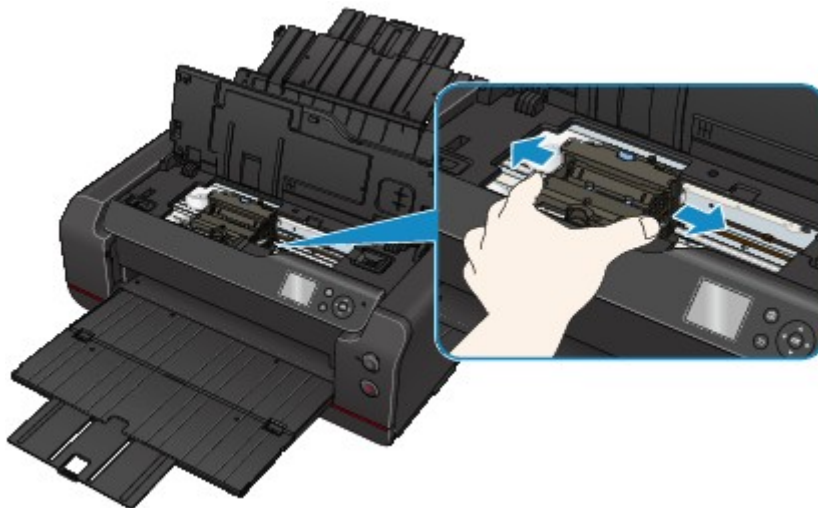

4. Sujete firmemente el papel atascado con las manos.

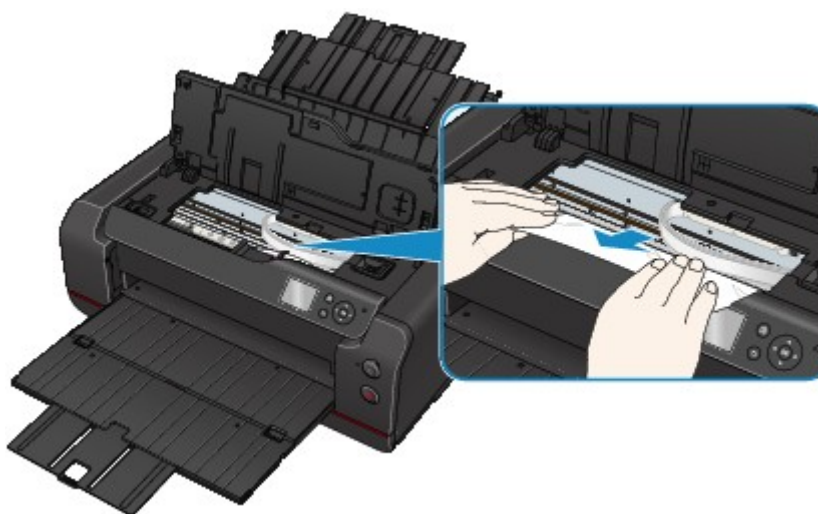

Si el papel está enrollado, retírelo.

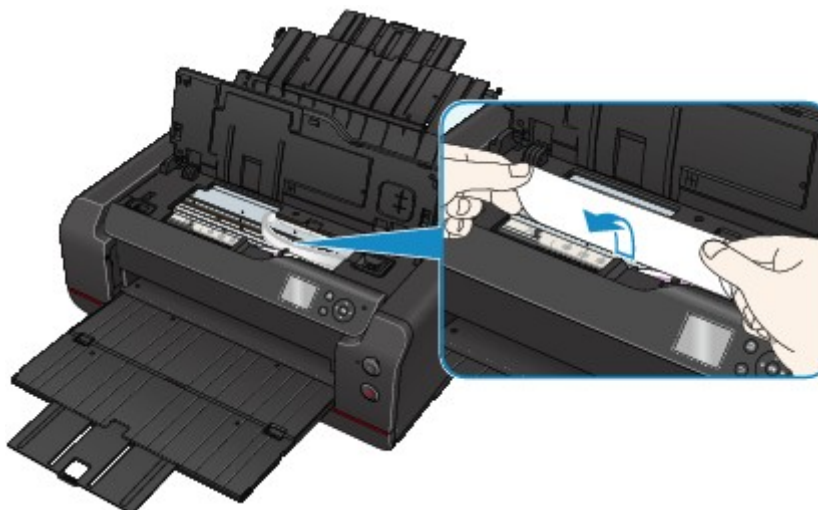

5. Tire del papel atascado lentamente para no romperlo.

Tire del papel en un ángulo de aproximadamente 45 grados.

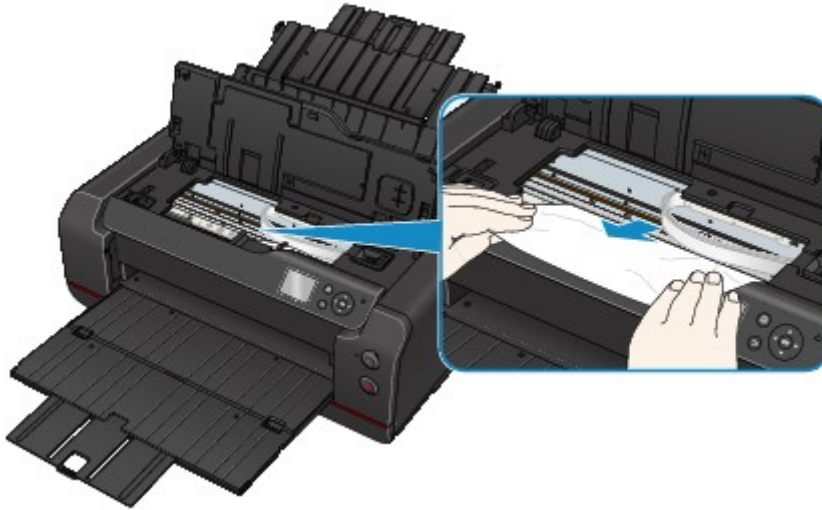

6. Asegúrese de que retira todo el papel atascado.

Si el papel se rasga al tirar de él para sacarlo, es posible que queden restos de papel en la impresora. Compruebe lo que se indica a continuación y retire el trozo de papel que pueda haber quedado.

- ¿Queda papel debajo del soporte del cabezal de impresión?
- ¿Han quedado restos de papel en la impresora?
- ¿Queda papel en los espacios vacíos de la izquierda y derecha (C) de la impresora?

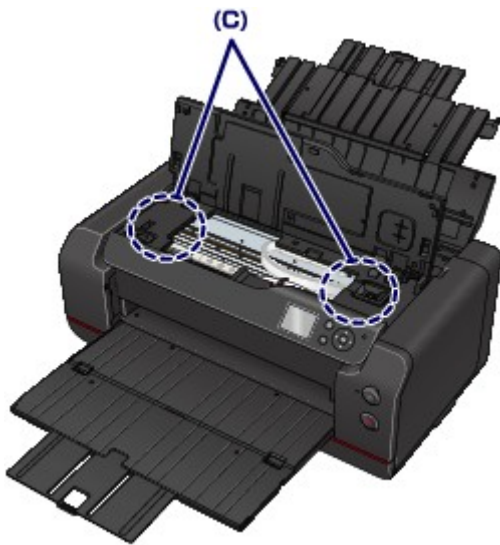

7. Cierre la tapa superior.

Se cancelarán todos los trabajos de la cola de impresión. Reanude el proceso de impresión.

►►► **Nota**

- Al volver a cargar el papel, asegúrese de que utiliza un papel adecuado para imprimir y de que lo carga correctamente. Si se muestra un mensaje de papel atascado en la pantalla LCD o bien en la pantalla del ordenador al reanudar la impresión tras retirar todo el papel atascado, puede que haya quedado algún resto de papel atascado dentro de la impresora. Compruebe de nuevo la impresora por si hubieran quedado restos de papel.

Si con estos procedimientos no consigue resolver el problema, póngase en contacto con el centro de servicio técnico de Canon más cercano para solicitar una reparación.

Otros casos

Compruebe lo siguiente:

Comprobación 1 ¿Hay algo que esté bloqueando la ranura de salida del papel?

Comprobación 2 ¿Hay objetos extraños en la bandeja posterior o en la bandeja de alimentación manual?



Si hay algún objeto extraño en la bandeja posterior o en la bandeja de alimentación manual, asegúrese de apagar la impresora, desenchúfela y, a continuación, retire el objeto extraño.



»» Nota

- Si la cubierta de la ranura de alimentación está abierta, ciérrela lentamente.

Comprobación 3 ¿El papel está curvado?

Cargue el papel antes de corregir su curvatura.

1000

Causa

Entre las posibles causas se incluyen las siguientes.

- No hay papel en la bandeja posterior.
- El papel no se carga correctamente.

Qué hacer

De las siguientes acciones, aplique la que corresponda.

- Cargue pape en la bandeja posterior.
- Alinee las guías de papel con ambos bordes del papel cuando cargue papel.

Después de realizar las acciones anteriores, pulse el botón **OK** de la impresora.

»» Importante

- Asegúrese de cerrar la cubierta de la ranura de alimentación después de cargar papel en la bandeja posterior. Cuando la cubierta de la ranura de alimentación está abierta, no se puede cargar papel.

1006

Causa

Entre las posibles causas se incluyen las siguientes.

- No hay papel en la bandeja de alimentación manual.
- El papel no se carga correctamente.

Qué hacer

De las siguientes acciones, aplique la que corresponda.

- Cargue una hoja de papel en la bandeja de alimentación manual.
- Alinee las guías de papel con ambos bordes del papel cuando cargue papel.

Después de realizar las acciones anteriores, pulse el botón **OK** de la impresora.

»» Nota

- Para seguir imprimiendo desde la bandeja de alimentación manual, espere a que finalice la impresión y, a continuación, cargue la siguiente hoja.

Causa

La configuración del tamaño de página no coincide con el tamaño de papel cargado.

Qué hacer

Pulse el botón **OK** de la impresora para borrar el error.

De las siguientes acciones, aplique la que corresponda.

- Para Windows:

Compruebe la configuración de **Tamaño de página (Page Size)** en la hoja **Configurar página (Page Setup)** del controlador de la impresora y cargue papel del mismo tamaño que el configurado antes de intentar realizar la impresión de nuevo.

Si este error se produce incluso al cargar papel del mismo tamaño que el especificado en la configuración, configure la impresora para que no detecte el ancho del papel utilizando el controlador de impresora.

Para configurar la impresora para que no detecte el ancho del papel, abra la ventana de configuración del controlador de la impresora y en **Configuración personalizada (Custom Settings)** en la hoja **Mantenimiento (Maintenance)**, seleccione la casilla de verificación **Desact. detección de anchura papel al imprimir desde equipo (Disable paper width detection when printing from computer)** y, a continuación, haga clic en **Aceptar (OK)**.

* Vuelva a desactivar la casilla de verificación **Desact. detección de anchura papel al imprimir desde equipo (Disable paper width detection when printing from computer)** cuando termine la impresión y, a continuación, haga clic en **Aceptar (OK)**.

- Para Mac OS:

Compruebe la configuración de **Tamaño de papel (Paper Size)** en el cuadro de diálogo Configurar página y cargue papel del mismo tamaño que el configurado antes de intentar realizar la impresión de nuevo.

Si este error se produce incluso al cargar papel del mismo tamaño que el especificado en la configuración, configure la impresora para que no detecte el ancho del papel utilizando Canon IJ Printer Utility.

Para configurar la impresora para que no detecte el ancho del papel, abra Canon IJ Printer Utility, seleccione **Configuración personalizada (Custom Settings)** en el menú emergente, seleccione la casilla de verificación **Desact. detección de anchura papel al imprimir desde equipo (Disable paper width detection when printing from computer)** y, a continuación, haga clic en **Aplicar (Apply)**.

* Vuelva a desactivar la casilla de verificación **Desact. detección de anchura papel al imprimir desde equipo (Disable paper width detection when printing from computer)** cuando termine la impresión y, a continuación, haga clic en **Aplicar (Apply)**.

1200

Causa

La tapa superior está abierta.

Qué hacer

Cierre la tapa superior y espere un momento.

1201

Causa

La cubierta del depósito está abierta.

Qué hacer

Cierre la cubierta del cartucho.

1204

Causa

La tapa de mantenimiento está abierta.

Qué hacer

Cierre la tapa de mantenimiento y espere un momento.

1205

Causa

La cubierta del depósito está abierta.

Qué hacer

Cierre la cubierta del depósito y espere un momento.

1206

Causa

La tapa de mantenimiento está abierta.

Qué hacer

Cierre la tapa de mantenimiento y pulse el botón **OK** de la impresora.

1207

Causa

La cubierta del depósito está abierta.

Qué hacer

Cierre la cubierta del cartucho.

1208

Causa

La tapa de mantenimiento está abierta.

Qué hacer

Cierre la tapa de mantenimiento y espere un momento.

1209

Causa

La tapa de mantenimiento está abierta.

Qué hacer

Cierre la tapa de mantenimiento y pulse el botón **OK** de la impresora.

1250

Causa

La bandeja de salida de papel está cerrada.

Qué hacer

Abra la bandeja de salida del papel y reanude la impresión.

1261

Causa

La bandeja de alimentación manual está en la posición para quitar el atasco de papel.

Qué hacer

Devuelva la bandeja de alimentación manual a la posición de alimentación de papel y pulse el botón **OK** de la impresora.

1270

Causa

La cubierta de la ranura de alimentación está abierta.

Qué hacer

Cierre lentamente la cubierta de la ranura de alimentación y, a continuación, pulse el botón **OK** de la impresora.

1293

Causa

La cubierta del depósito está abierta.

Qué hacer

Cierre la cubierta del cartucho.

1340

Causa

El retenedor de suministro de tinta no se ha almacenado correctamente.

Qué hacer

Coloque la impresora en una superficie plana para que el retenedor de suministro de tinta se almacene correctamente y, a continuación, pulse el botón **OK**.

1401

Causa

El cabezal de impresión no está instalado.

Qué hacer

Permite instalar el cabezal de impresión.

Si el cabezal de impresión ya está instalado, retire el cabezal de impresión y vuelva a instalarlo.

Si sigue sin resolverse el error, es posible que el cabezal de impresión esté dañado. Póngase en contacto con el centro de servicio técnico de Canon más cercano para solicitar una reparación.

1403

Causa

El tipo de cabezal de impresión no es correcto.

Qué hacer

Instale el cabezal de impresión correcto.

1405

Causa

El tipo de cabezal de impresión no es correcto.

Qué hacer

Instale el cabezal de impresión correcto.

1406

Causa

Puede producirse un error del cabezal de impresión.

Qué hacer

Apague la impresora y desenchúfela.

Póngase en contacto con el centro de servicio técnico de Canon más cercano para solicitar una reparación.

1407

Causa

Puede producirse un error del cabezal de impresión.

Qué hacer

Apague la impresora y desenchúfela.

Póngase en contacto con el centro de servicio técnico de Canon más cercano para solicitar una reparación.

1408

Causa

No se puede reconocer el cabezal de impresión adecuadamente.

Qué hacer

Instale el cabezal de impresión correctamente.

1409

Causa

No se puede reconocer el cabezal de impresión adecuadamente.

Qué hacer

Instale el cabezal de impresión correctamente.

140A

Causa

No se puede reconocer el cabezal de impresión adecuadamente.

Qué hacer

Instale el cabezal de impresión correctamente.

140B

Causa

El cabezal de impresión no está instalado.

Qué hacer

Permite instalar el cabezal de impresión.

140C

Causa

Puede producirse un error del cabezal de impresión.

Qué hacer

Apague la impresora y vuelva a encenderla.

Si con este procedimiento no consigue resolver el problema, póngase en contacto con el centro de servicio técnico de Canon más cercano para solicitar una reparación.

140D

Causa

No se puede instalar un cabezal de impresión que ya se instaló en otra impresora.

Qué hacer

Instale un cabezal de impresión adecuado y, a continuación, cierre la tapa superior.

140E

Causa

Se ha producido un error en la impresora.

Qué hacer

Apague la impresora y vuelva a encenderla.

Si con este procedimiento no consigue resolver el problema, póngase en contacto con el centro de servicio técnico de Canon más cercano para solicitar una reparación.

140F

Causa

Puede producirse un error del cabezal de impresión.

Qué hacer

Apague la impresora y desenchúfela.

Póngase en contacto con el centro de servicio técnico de Canon más cercano para solicitar una reparación.

1410

Causa

El depósito de tinta no se reconoce.

Qué hacer

Compruebe el color del depósito de tinta que no se reconoce.

Abra la cubierta de la tinta, extraiga el depósito de tinta y vuelva a instalarlo.

Si el error no se ha resuelto, sustituya el depósito de tinta.

■ [Sustitución de la tinta](#)

1411

Causa

El depósito de tinta no se reconoce.

Qué hacer

Compruebe el color del depósito de tinta que no se reconoce.

Abra la cubierta de la tinta, extraiga el depósito de tinta y vuelva a instalarlo.

Si el error no se ha resuelto, sustituya el depósito de tinta.

■ [Sustitución de la tinta](#)

1412

Causa

El depósito de tinta no se reconoce.

Qué hacer

Compruebe el color del depósito de tinta que no se reconoce.

Abra la cubierta de la tinta, extraiga el depósito de tinta y vuelva a instalarlo.

Si el error no se ha resuelto, sustituya el depósito de tinta.

■ [Sustitución de la tinta](#)

1413

Causa

El depósito de tinta no se reconoce.

Qué hacer

Compruebe el color del depósito de tinta que no se reconoce.

Abra la cubierta de la tinta, extraiga el depósito de tinta y vuelva a instalarlo.

Si el error no se ha resuelto, sustituya el depósito de tinta.

■ [Sustitución de la tinta](#)

1414

Causa

El depósito de tinta no se reconoce.

Qué hacer

Compruebe el color del depósito de tinta que no se reconoce.

Abra la cubierta de la tinta, extraiga el depósito de tinta y vuelva a instalarlo.

Si el error no se ha resuelto, sustituya el depósito de tinta.

■ [Sustitución de la tinta](#)

1415

Causa

El depósito de tinta no se reconoce.

Qué hacer

Compruebe el color del depósito de tinta que no se reconoce.

Abra la cubierta de la tinta, extraiga el depósito de tinta y vuelva a instalarlo.

Si el error no se ha resuelto, sustituya el depósito de tinta.

■ [Sustitución de la tinta](#)

1416

Causa

El depósito de tinta no se reconoce.

Qué hacer

Compruebe el color del depósito de tinta que no se reconoce.

Abra la cubierta de la tinta, extraiga el depósito de tinta y vuelva a instalarlo.

Si el error no se ha resuelto, sustituya el depósito de tinta.

■ [Sustitución de la tinta](#)

1417

Causa

El depósito de tinta no se reconoce.

Qué hacer

Compruebe el color del depósito de tinta que no se reconoce.

Abra la cubierta de la tinta, extraiga el depósito de tinta y vuelva a instalarlo.

Si el error no se ha resuelto, sustituya el depósito de tinta.

■ [Sustitución de la tinta](#)

1418

Causa

El depósito de tinta no se reconoce.

Qué hacer

Compruebe el color del depósito de tinta que no se reconoce.

Abra la cubierta de la tinta, extraiga el depósito de tinta y vuelva a instalarlo.

Si el error no se ha resuelto, sustituya el depósito de tinta.

■ [Sustitución de la tinta](#)

1419

Causa

El depósito de tinta no se reconoce.

Qué hacer

Compruebe el color del depósito de tinta que no se reconoce.

Abra la cubierta de la tinta, extraiga el depósito de tinta y vuelva a instalarlo.

Si el error no se ha resuelto, sustituya el depósito de tinta.

■ [Sustitución de la tinta](#)

141A

Causa

El depósito de tinta no se reconoce.

Qué hacer

Compruebe el color del depósito de tinta que no se reconoce.

Abra la cubierta de la tinta, extraiga el depósito de tinta y vuelva a instalarlo.

Si el error no se ha resuelto, sustituya el depósito de tinta.

■ [Sustitución de la tinta](#)

141B

Causa

El depósito de tinta no se reconoce.

Qué hacer

Compruebe el color del depósito de tinta que no se reconoce.

Abra la cubierta de la tinta, extraiga el depósito de tinta y vuelva a instalarlo.

Si el error no se ha resuelto, sustituya el depósito de tinta.

■ [Sustitución de la tinta](#)

1466

Causa

El cabezal de impresión no es compatible con esta impresora.

Qué hacer

Instale un cabezal de impresión adecuado.

1467

Causa

Puede producirse un error del cabezal de impresión.

Qué hacer

Apague la impresora y desenchúfela.

Póngase en contacto con el centro de servicio técnico de Canon más cercano para solicitar una reparación.

1491

Causa

Los inyectores del cabezal de impresión están obstruidos.

Qué hacer

Pulse el botón **OK** de la impresora y, a continuación, limpie el cabezal de impresión.

■ [Limpieza del cabezal de impresión](#)

1493

Causa

No se puede reconocer el cartucho de mantenimiento adecuadamente.

Qué hacer

Retire el cartucho de mantenimiento y, a continuación, vuelva a instalarlo.

Si el error no se resuelve, instale el cartucho de mantenimiento adecuado y pulse el botón **OK** de la impresora.

1551

Causa

Se han detectado depósitos de tinta originales de Canon usados.

Qué hacer

Pulse el botón **OK** de la impresora.

1552

Causa

Se han instalado depósitos de tinta originales de Canon.

Qué hacer

Pulse el botón **OK** de la impresora.

1600

Causa

Si se sigue imprimiendo, la tinta podría agotarse.

Qué hacer

Es recomendable sustituir el depósito de tinta.

Si la impresión está en curso y desea continuar imprimiendo, pulse el botón **OK** de la impresora.

Después podrá continuar la impresión. En este caso, si la tinta se agota durante la impresión, ésta se interrumpirá aunque el papel no haya terminado de imprimirse y dicho papel se expulsará.

1660

Causa

Un depósito de tinta no está instalado.

Qué hacer

Instale el depósito de tinta.

1681

Causa

Hay instalado más de un depósito de tinta del mismo color.

Qué hacer

Asegúrese de que los depósitos de tinta estén instalados en las posiciones adecuadas.

1684

Causa

El depósito de tinta no se reconoce.

Qué hacer

No se puede imprimir porque el depósito de tinta no está bien instalado o no es compatible con esta impresora.

Instale un depósito de tinta apropiado.

Si desea cancelar la impresión, pulse el botón **Parar (Stop)** de la impresora.

1720

Causa

El cartucho de mantenimiento está lleno.

Qué hacer

Se debe cambiar.

Cambie el cartucho de mantenimiento.

■ [Sustitución del cartucho de mantenimiento](#)

1721

Causa

El cartucho de mantenimiento no está instalado.

Qué hacer

Instale el cartucho de mantenimiento y pulse el botón **OK** de la impresora.

1722

Causa

No se puede instalar un cartucho de mantenimiento que ya se instaló en otra impresora.

Qué hacer

Instale el cartucho de mantenimiento adecuado y, a continuación, pulse el botón **OK** de la impresora.

1730

Causa

El depósito de tinta puede ser un depósito de tinta que se ha quedado sin tinta original de Canon o un depósito de tinta de Canon falsificado.

Qué hacer

Para imprimir, debe sustituir el depósito de tinta o desactivar la función de detección del nivel de tinta restante. Para desactivar la función de detección del nivel de tinta restante, mantenga pulsado el botón **Parar (Stop)** de la impresora durante al menos 5 segundos y suéltelo.

Con esta operación, se memorizará el hecho de que ha desactivado la función de detección del nivel de tinta restante. Tenga en cuenta que Canon no será responsable de ninguna avería o problema provocados por seguir imprimiendo con la tinta en malas condiciones o usando depósitos de tinta rellenos.

▶▶ Nota

- Si se desactiva la función para detectar el nivel de tinta restante, en la pantalla LCD aparecerá el depósito de tinta en gris cuando se compruebe el nivel de tinta que haya en el momento.

Para informar sobre el depósito de tinta falsificado, acceda al sitio web de Canon desde el siguiente enlace.

■ Informar de falsificación

1731

Causa

Se ha detectado un depósito de tinta no original de Canon.

Qué hacer

Para imprimir, debe sustituir el depósito de tinta o desactivar la función de detección del nivel de tinta restante. Para desactivar la función de detección del nivel de tinta restante, mantenga pulsado el botón **Parar (Stop)** de la impresora durante al menos 5 segundos y suéltelo.

Con esta operación, se memorizará el hecho de que ha desactivado la función de detección del nivel de tinta restante. Tenga en cuenta que Canon no se responsabiliza de ningún fallo en el funcionamiento o problema ocasionado por utilizar un depósito de tinta no original de Canon.

▶▶ Nota

- Si se desactiva la función para detectar el nivel de tinta restante, en la pantalla LCD aparecerá el depósito de tinta en gris cuando se compruebe el nivel de tinta que haya en el momento.

Para informar sobre el depósito de tinta falsificado, acceda al sitio web de Canon desde el siguiente enlace.

■ Informar de falsificación

1751

Causa

Se ha agotado la tinta.

La impresión se interrumpió y el papel se expulsó porque si se sigue imprimiendo en el estado actual la impresora puede sufrir daños.

Qué hacer

Abra la cubierta del cartucho y, a continuación, sustituya el depósito de tinta. La impresión se reiniciará a partir de la página siguiente.

■ [Sustitución de la tinta](#)

1752

Causa

Se ha agotado la tinta.

La impresión se interrumpió y el papel se expulsó porque si se sigue imprimiendo en el estado actual la impresora puede sufrir daños.

Qué hacer

Abra la cubierta del cartucho y, a continuación, sustituya el depósito de tinta. La impresión se reiniciará a partir de la página siguiente.

■ [Sustitución de la tinta](#)

1753

Causa

No se puede detectar correctamente el nivel de tinta restante.

Qué hacer

Sustituya el depósito de tinta. La impresión se reiniciará.

■ [Sustitución de la tinta](#)

Se ha instalado un depósito que anteriormente estaba vacío.

Si desea continuar con la impresión, deberá desactivar la función de detección del nivel de tinta restante. Para desactivar esta función, mantenga pulsado el botón **Parar (Stop)** de la impresora por lo menos durante 5 segundos y, a continuación, suéltelo.

Con esta operación se memoriza la desactivación de la función de detección del nivel de tinta restante.

Tenga en cuenta que Canon no se responsabiliza de ningún fallo en el funcionamiento o problema ocasionado por seguir imprimiendo sin tinta o por utilizar depósitos de tinta recargados.

1880

Causa

La palanca de unión no se ha cerrado correctamente.

Qué hacer

Cierre la palanca de unión mediante el siguiente procedimiento.

1. Abra la tapa superior.
2. Empuje la palanca de unión con seguridad.

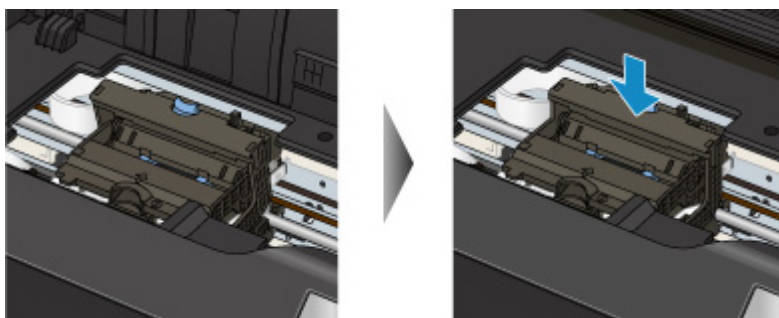

»» Nota

- Empuje la palanca de unión hasta que se coloque en su posición y suene un "clic".

3. Cierre la tapa superior.

1881

Causa

La palanca de unión no se ha cerrado correctamente.

Qué hacer

Cierre la palanca de unión mediante el siguiente procedimiento.

1. Abra la tapa superior.
2. Empuje la palanca de unión con seguridad.

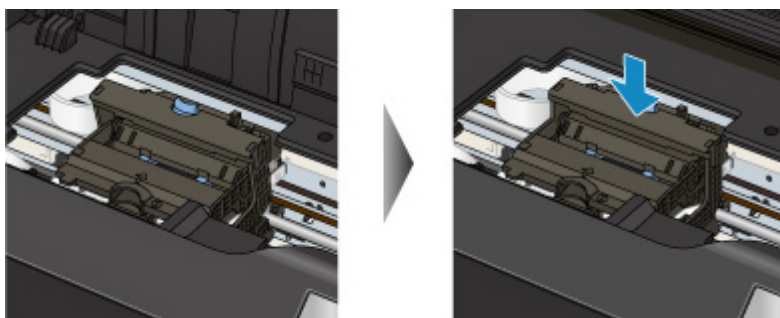

»» Nota

- Empuje la palanca de unión hasta que se coloque en su posición y suene un "clic".

3. Cierre la tapa superior.

1890

Causa

Es posible que el soporte del cabezal de impresión todavía contenga la cinta o el material de protección.

Qué hacer

Abra la tapa superior y compruebe que ni el material de protección ni la cinta siguen en el soporte del cabezal de impresión.

Si ve que el material de protección o la cinta siguen en el soporte, retírelos y cierre la tapa superior.

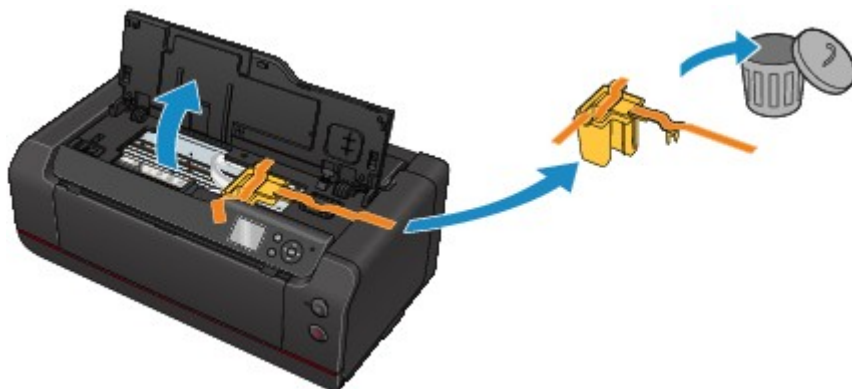

Si con este procedimiento no consigue resolver el problema, póngase en contacto con el centro de servicio técnico de Canon más cercano para solicitar una reparación.

2102

Causa

La impresora ha detectado que se ha suministrado el papel alineado a un lado.

Qué hacer

Cargue el papel en el centro de la bandeja posterior o la bandeja de alimentación manual y, a continuación, deslice las guías del papel para que queden alineadas con ambos bordes de la pila de papel.

Pulse el botón **OK** de la impresora.

2103

Causa

La impresora no puede detectar el tamaño del papel.

Qué hacer

Pulse el botón **Parar (Stop)** de la impresora y vuelva a intentar imprimir.

Si este error se produce incluso después de volver a imprimir, configure la impresora para que no detecte la anchura del papel mediante el panel de control, el controlador de la impresora o la IU remota.

►► Nota

- Para obtener más información sobre cómo configurar la impresora para que no detecte la anchura del papel mediante el panel de control, consulte la información de abajo.

■ [Ajustes relacionados con el papel](#)

- Dependiendo del tipo de papel, es posible que la impresora no detecte la anchura del papel.

Si se abre la tapa superior mientras la impresión está en curso, es posible que la impresora no detecte la anchura del papel.

Causa

Los ajustes del papel para la impresión no coinciden con la información sobre el papel de la bandeja posterior establecida en la impresora.

»» Nota

- A continuación, encontrará la correspondencia adecuada entre la configuración del papel especificada en el controlador de la impresora o en la pantalla LCD.
 - [Configuración del papel en el controlador de impresora y la impresora \(Tipo de soporte\)](#) (Windows)
 - [Configuración del papel en el controlador de impresora y la impresora \(Tipo de soporte\)](#) (Mac OS)
 - [Configuración del papel en el controlador de impresora y la impresora \(Tamaño de papel\)](#) (Windows)
 - [Configuración del papel en el controlador de impresora y la impresora \(Tamaño de papel\)](#) (Mac OS)
- Consulte los datos de abajo para obtener más detalles sobre la información del papel de la bandeja posterior establecida en la impresora.
 - [Configuración del papel](#)

Si los ajustes de papel de la impresión no coinciden con la información sobre el papel de la bandeja posterior establecida en la impresora, como se muestra más abajo, aparece un mensaje en la LCD.

- Configuración del papel especificada en el controlador de impresora:
 - Tamaño del papel: A5
 - Tipo de soporte: Papel normal
- Información sobre el papel del cassette establecida en la impresora:
 - Tamaño del papel: A4
 - Tipo de soporte: Papel normal

Después de pulsar el botón **OK** de la impresora, aparecen los ajustes de papel de la impresora bajo el mensaje.

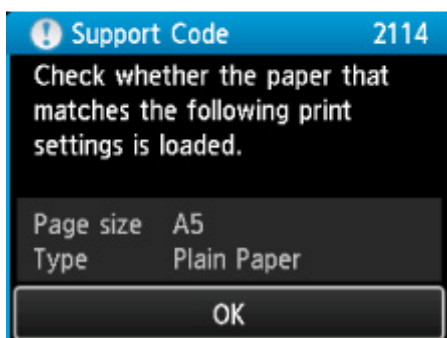
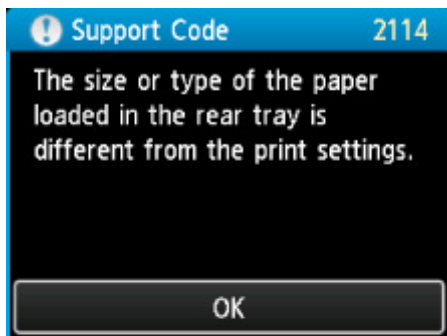

Qué hacer

Si se vuelve a pulsar el botón **OK** de la impresora, la pantalla de abajo aparece en la LCD.

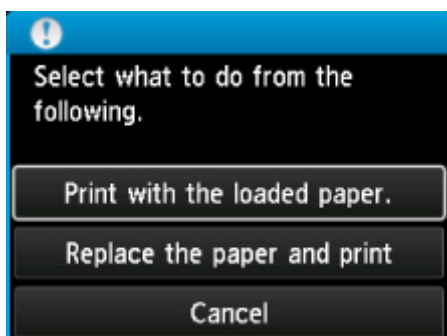

Seleccione la acción adecuada.

»»» Nota

- Según la configuración, es posible que no aparezcan todas las opciones siguientes.

Imprimir con papel cargado. (Print with the loaded paper.)

Seleccione esta opción para imprimir con el papel de la bandeja posterior, sin cambiar los ajustes del papel.

Por ejemplo, si el papel está configurado en A5 y en la información sobre el papel de la bandeja posterior se ha establecido A4, se utiliza el ajuste de tamaño A5 para imprimir en el papel A4 de la bandeja posterior.

Sustituir el papel e imprimir (Replace the paper and print)

Seleccione esta opción para imprimir tras cambiar el papel en la bandeja posterior.

Por ejemplo, si el papel está configurado en A5 y en la información sobre el papel de la bandeja posterior se ha establecido A4, cambie el papel de la bandeja posterior por papel A5 y proceda con la impresión.

Una vez que haya cambiado el papel y cerrado la cubierta de la ranura de alimentación, aparecerá la pantalla para configurar la información sobre el papel de la bandeja posterior. Establezca la información sobre el papel de la bandeja posterior.

»» Nota

- Si no sabe qué información del papel debe definir, pulse el botón **Atrás (Back)**. Aparecerá la pantalla anterior, en la que se muestra el tamaño del papel y el tipo de soporte. Compruebe la configuración del papel y establézcala en la información sobre el papel de la bandeja posterior.
- A continuación, encontrará la correspondencia adecuada entre la configuración del papel especificada en el controlador de la impresora o en la pantalla LCD.

■ [Configuración del papel en el controlador de impresora y la impresora \(Tipo de soporte\)](#) (Windows)

■ Configuración del papel en el controlador de impresora y la impresora (Tipo de soporte) (Mac OS)

■ [Configuración del papel en el controlador de impresora y la impresora \(Tamaño de papel\)](#) (Windows)

■ Configuración del papel en el controlador de impresora y la impresora (Tamaño de papel) (Mac OS)

Cancelar (Cancel)

Cancela la impresión.

Seleccione esta opción para cambiar la configuración del papel para la impresión. Cambie la configuración del papel e intente imprimir de nuevo.

»» Nota

- Para evitar que se muestre el mensaje que impide la posible impresión defectuosa, cambie la configuración como se describe a continuación. Cuando se elimina el mensaje, la impresora utiliza la configuración de papel para imprimir en el papel de la bandeja posterior, aunque este no coincida con la configuración.

- Para cambiar el ajuste de visualización de mensajes al imprimir mediante el panel de control de la impresora:

■ [Ajustes relacionados con el papel](#)

- Para cambiar el ajuste de visualización de mensajes al imprimir mediante el controlador de la impresora:

■ [Cambio del modo de funcionamiento de la Impresora](#) (Windows)

■ Cambio del modo de funcionamiento de la Impresora (Mac OS)

2123

Causa

La configuración de papel de la bandeja posterior está incompleta.

Qué hacer

Si aparece la pantalla de abajo, significa que la configuración de papel de la bandeja posterior está incompleta.

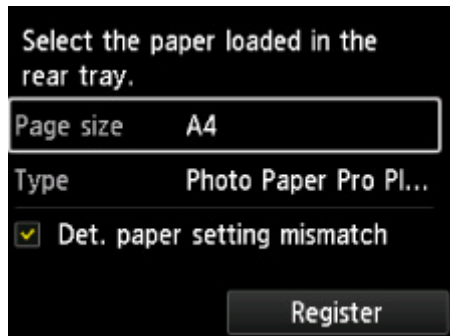

Seleccione **Registrar (Register)** y pulse el botón **OK** de la impresora para terminar de configurar los ajustes de papel de la bandeja posterior.

2500

Causa

Se puede haber producido un fallo en la alineación automática del cabezal de impresión por una de las siguientes razones.

- Los inyectores del cabezal de impresión están obstruidos.
- El tamaño del papel cargado es incorrecto.
- La ranura de salida del papel está expuesta a una luz intensa.

Qué hacer

Pulse el botón **OK** de la impresora y lleve a cabo las acciones indicadas abajo.

- Compruebe el estado del cabezal de impresión mediante la impresión del patrón de prueba de los inyectores.

En el caso de que falten líneas o aparezcan rayas blancas horizontales en el patrón, los inyectores de los cabezales de impresión podrían estar taponados. Limpie el cabezal de impresión.

- Cargue el papel del tamaño correcto y vuelva a realizar la alineación automática del cabezal de impresión.
- Ajuste el entorno de trabajo y/o la posición de la impresora para que la ranura de salida del papel no quede expuesta a la luz intensa.

»» Importante

- El papel con alto nivel de permeabilidad, como la película backlight, y el papel normal no están disponibles para la alineación automática del cabezal de impresión.

Utilice el papel permeable inferior o bien el papel más frecuentemente utilizado.

Una vez realizadas las acciones anteriores, si el problema persiste tras volver a alinear el cabezal de impresión, pulse el botón **OK** de la impresora y, a continuación, realice una alineación manual del cabezal de impresión.

2501

Causa

Se puede haber producido un fallo en la calibración del color por una de las siguientes razones.

- Los inyectores del cabezal de impresión están obstruidos.
- El papel está sucio o el tamaño del papel cargado no es correcto.
- La ranura de salida del papel está expuesta a una luz intensa.

Qué hacer

Pulse el botón **OK** de la impresora y lleve a cabo las acciones indicadas abajo.

- Compruebe el estado del cabezal de impresión mediante la impresión del patrón de prueba de los inyectores.

En el caso de que falten líneas o aparezcan rayas blancas horizontales en el patrón, los inyectores de los cabezales de impresión podrían estar taponados. Limpie el cabezal de impresión.

- Cargue papel limpio y del tamaño correcto y, a continuación, vuelva a realizar la calibración del color.
- Ajuste el entorno de trabajo y/o la posición de la impresora para que la ranura de salida del papel no quede expuesta a la luz intensa.

2502

Causa

No se puede realizar la calibración.

Qué hacer

Pulse el botón **OK** de la impresora y, a continuación, vuelva a realizar la calibración.

Si con este procedimiento no consigue resolver el problema, póngase en contacto con el centro de servicio técnico de Canon más cercano para solicitar una reparación.

2503

Causa

La impresión no se inicia de forma correcta.

Qué hacer

Pulse el botón **OK** de la impresora y, a continuación, reinicie la impresión.

3000

Causa

Se requiere la alineación del cabezal de impresión.

Qué hacer

Si va a realizar la alineación del cabezal de impresión ahora, seleccione **Sí (Yes)** y pulse el botón **OK** de la impresora.

3250

Causa

El cartucho de mantenimiento está casi lleno.

Qué hacer

Prepare un nuevo cartucho de mantenimiento porque se puede producir un error si sigue utilizando la impresora mientras dicho cartucho está lleno.

3306

Causa

La información de tipos de papel de la impresora no se puede reconocer correctamente porque está dañada.

Qué hacer

Inicie Media Configuration Tool y restaure la información de tipos de papel de la impresora.

■ Inicio de la herramienta Media Configuration Tool

Tras seleccionar la impresora y hacer clic en **Aceptar (OK)** en Media Configuration Tool, Media Configuration Tool estará en modo de recuperación.

Especifique el archivo de copia de seguridad de información de tipos de papel e impórtelo.

Si no se ha guardado el archivo de copia de seguridad de información de tipos de papel, póngase en contacto con el centro de servicio de Canon más cercano para solicitar una reparación.

3310

Causa

Los datos impresos son incorrectos.

Qué hacer

Pulse el botón **OK** de la impresora y, a continuación, vuelva a intentar realizar la impresión.

Si utiliza un programa de impresión como, por ejemplo, un procesador de rasterización (RIP), póngase en contacto con el fabricante de dicho programa.

3311

Causa

Los datos impresos son incorrectos.

Qué hacer

Pulse el botón **OK** de la impresora y, a continuación, vuelva a intentar realizar la impresión.

Si utiliza un programa de impresión como, por ejemplo, un procesador de rasterización (RIP), póngase en contacto con el fabricante de dicho programa.

3312

Causa

Los datos impresos son incorrectos.

Qué hacer

Pulse el botón **OK** de la impresora y, a continuación, vuelva a intentar realizar la impresión.

Si utiliza un programa de impresión como, por ejemplo, un procesador de rasterización (RIP), póngase en contacto con el fabricante de dicho programa.

3313

Causa

Los datos impresos son incorrectos.

Qué hacer

Pulse el botón **OK** de la impresora y, a continuación, vuelva a intentar realizar la impresión.

Si utiliza un programa de impresión como, por ejemplo, un procesador de rasterización (RIP), póngase en contacto con el fabricante de dicho programa.

3314

Causa

Los datos impresos son incorrectos.

Qué hacer

Pulse el botón **OK** de la impresora y, a continuación, vuelva a intentar realizar la impresión.

Si utiliza un programa de impresión como, por ejemplo, un procesador de rasterización (RIP), póngase en contacto con el fabricante de dicho programa.

3315

Causa

Los datos impresos son incorrectos.

Qué hacer

Pulse el botón **OK** de la impresora y, a continuación, vuelva a intentar realizar la impresión.

Si utiliza un programa de impresión como, por ejemplo, un procesador de rasterización (RIP), póngase en contacto con el fabricante de dicho programa.

3316

Causa

Los datos impresos son incorrectos.

Qué hacer

Pulse el botón **OK** de la impresora y, a continuación, vuelva a intentar realizar la impresión.

Si utiliza un programa de impresión como, por ejemplo, un procesador de rasterización (RIP), póngase en contacto con el fabricante de dicho programa.

3317

Causa

Los datos impresos son incorrectos.

Qué hacer

Pulse el botón **OK** de la impresora y, a continuación, vuelva a intentar realizar la impresión.

Si utiliza un programa de impresión como, por ejemplo, un procesador de rasterización (RIP), póngase en contacto con el fabricante de dicho programa.

3318

Causa

Los datos impresos son incorrectos.

Qué hacer

Pulse el botón **OK** de la impresora y, a continuación, vuelva a intentar realizar la impresión.

Si utiliza un programa de impresión como, por ejemplo, un procesador de rasterización (RIP), póngase en contacto con el fabricante de dicho programa.

3319

Causa

Los datos impresos son incorrectos.

Qué hacer

Pulse el botón **OK** de la impresora y, a continuación, vuelva a intentar realizar la impresión.

Si utiliza un programa de impresión como, por ejemplo, un procesador de rasterización (RIP), póngase en contacto con el fabricante de dicho programa.

3413

Causa

Se ha establecido la prevención de la abrasión del papel.

Qué hacer

Si va a continuar imprimiendo con el ajuste actual, seleccione **Sí (Yes)** y, a continuación, pulse el botón **OK**.

Si desactiva este ajuste, seleccione **No** y pulse el botón **OK** de la impresora. Pulse el botón **INICIO (HOME)**, seleccione **Varias configuraciones (Various settings)**, **Configuración de dispositivo (Device settings)**, **Configuración impresión (Print settings)** y, a continuación, establezca **Evitar abrasión del papel (Prevent paper abrasion)** en **OFF**.

4100

Causa

No se pueden imprimir los datos especificados.

Qué hacer

Cuando vaya a imprimir contenidos de CREATIVE PARK PREMIUM, compruebe el mensaje que aparezca en la pantalla del ordenador, asegúrese de que todos los depósitos de tinta originales de Canon de todos los colores están bien instalados, y vuelva a empezar a imprimir.

4103

Causa

No se puede realizar la impresión con la configuración actual.

Qué hacer

Pulse el botón **Parar (Stop)** de la impresora para cancelar la impresión.

A continuación, cambie la configuración de impresión y vuelva a imprimir.

4109

Causa

Se ha especificado un tamaño de papel que no se puede suministrar desde la bandeja de alimentación manual.

Qué hacer

Pulse el botón **OK** de la impresora.

Compruebe el tamaño de papel que se puede suministrar desde la bandeja de alimentación manual y, a continuación, vuelva a imprimir.

■ [Cómo tratar el papel](#)

4111

Causa

Se ha especificado un tipo de soporte no compatible.

Qué hacer

Pulse el botón **OK** de la impresora.

Compruebe el tipo de soporte y, a continuación, vuelva a imprimir.

5100

Causa

Se ha producido un error en la impresora.

Qué hacer

Cancele la impresión y apague la impresora. Elimine el atasco de papel o el material de protección que esté impidiendo el movimiento del soporte del cabezal de impresión y vuelva a encender la impresora.

Si con este procedimiento no consigue resolver el problema, póngase en contacto con el centro de servicio técnico de Canon más cercano para solicitar una reparación.

»» Importante

- Al eliminar los elementos que obstaculicen el movimiento del soporte del cabezal de impresión, tenga cuidado de no tocar la película transparente (A) ni la tira blanca (B).

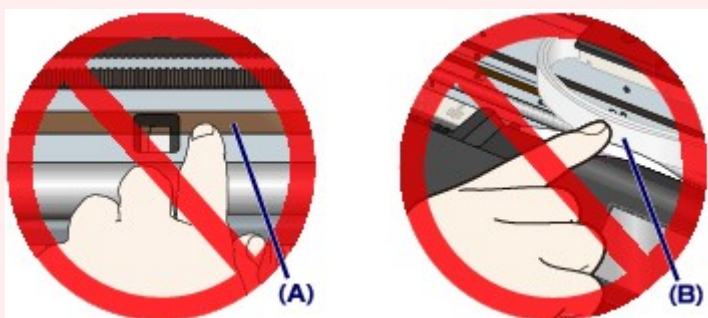

En el caso de que ensucie o arañe estas piezas al tocarlas con el papel o la mano, podría provocar daños en la impresora.

5110

Causa

Se ha producido un error en la impresora.

Qué hacer

Apague la impresora y desenchúfela.

Enchufe de nuevo la impresora y vuelva a encenderla.

Si con este procedimiento no consigue resolver el problema, póngase en contacto con el centro de servicio técnico de Canon más cercano para solicitar una reparación.

5200

Causa

Se ha producido un error en la impresora.

Qué hacer

Apague la impresora y desenchúfela.

Enchufe de nuevo la impresora y vuelva a encenderla.

Si con este procedimiento no consigue resolver el problema, póngase en contacto con el centro de servicio técnico de Canon más cercano para solicitar una reparación.

5250

Causa

Se ha producido un error en la impresora.

Qué hacer

Apague la impresora y desenchúfela.

Enchufe de nuevo la impresora y vuelva a encenderla.

Si con este procedimiento no consigue resolver el problema, póngase en contacto con el centro de servicio técnico de Canon más cercano para solicitar una reparación.

520A

Causa

Se ha producido un error en la impresora.

Qué hacer

Apague la impresora y desenchúfela.

Enchufe de nuevo la impresora y vuelva a encenderla.

Si con este procedimiento no consigue resolver el problema, póngase en contacto con el centro de servicio técnico de Canon más cercano para solicitar una reparación.

520B

Causa

Se ha producido un error en la impresora.

Qué hacer

Apague la impresora y desenchúfela.

Enchufe de nuevo la impresora y vuelva a encenderla.

Si con este procedimiento no consigue resolver el problema, póngase en contacto con el centro de servicio técnico de Canon más cercano para solicitar una reparación.

520C

Causa

Se ha producido un error en la impresora.

Qué hacer

Apague la impresora y desenchúfela.

Enchufe de nuevo la impresora y vuelva a encenderla.

Si con este procedimiento no consigue resolver el problema, póngase en contacto con el centro de servicio técnico de Canon más cercano para solicitar una reparación.

520D

Causa

Se ha producido un error en la impresora.

Qué hacer

Apague la impresora y desenchúfela.

Enchufe de nuevo la impresora y vuelva a encenderla.

Si con este procedimiento no consigue resolver el problema, póngase en contacto con el centro de servicio técnico de Canon más cercano para solicitar una reparación.

5400

Causa

Se ha producido un error en la impresora.

Qué hacer

Apague la impresora y desenchúfela.

Enchufe de nuevo la impresora y vuelva a encenderla.

Si con este procedimiento no consigue resolver el problema, póngase en contacto con el centro de servicio técnico de Canon más cercano para solicitar una reparación.

5403

Causa

Se ha producido un error en la impresora.

Qué hacer

Apague la impresora y desenchúfela.

Enchufe de nuevo la impresora y vuelva a encenderla.

Si con este procedimiento no consigue resolver el problema, póngase en contacto con el centro de servicio técnico de Canon más cercano para solicitar una reparación.

5700

Causa

Se ha producido un error en la impresora.

Qué hacer

Apague la impresora y desenchúfela.

Enchufe de nuevo la impresora y vuelva a encenderla.

Si con este procedimiento no consigue resolver el problema, póngase en contacto con el centro de servicio técnico de Canon más cercano para solicitar una reparación.

5701

Causa

Se ha producido un error en la impresora.

Qué hacer

Apague la impresora y desenchúfela.

Enchufe de nuevo la impresora y vuelva a encenderla.

Si con este procedimiento no consigue resolver el problema, póngase en contacto con el centro de servicio técnico de Canon más cercano para solicitar una reparación.

5B16

Causa

Se ha producido un error en la impresora.

Qué hacer

Apague la impresora y desenchúfela.

Enchufe de nuevo la impresora y vuelva a encenderla.

Si con este procedimiento no consigue resolver el problema, póngase en contacto con el centro de servicio técnico de Canon más cercano para solicitar una reparación.

5C00

Causa

Se ha producido un error en la impresora.

Qué hacer

Apague la impresora y desenchúfela.

Enchufe de nuevo la impresora y vuelva a encenderla.

Si con este procedimiento no consigue resolver el problema, póngase en contacto con el centro de servicio técnico de Canon más cercano para solicitar una reparación.

5C01

Causa

Se ha producido un error en la impresora.

Qué hacer

Apague la impresora y desenchúfela.

Enchufe de nuevo la impresora y vuelva a encenderla.

Si con este procedimiento no consigue resolver el problema, póngase en contacto con el centro de servicio técnico de Canon más cercano para solicitar una reparación.

5C10

Causa

Se ha producido un error en la impresora.

Qué hacer

Apague la impresora y desenchúfela.

Enchufe de nuevo la impresora y vuelva a encenderla.

Si con este procedimiento no consigue resolver el problema, póngase en contacto con el centro de servicio técnico de Canon más cercano para solicitar una reparación.

5C11

Causa

Se ha producido un error en la impresora.

Qué hacer

Apague la impresora y desenchúfela.

Enchufe de nuevo la impresora y vuelva a encenderla.

Si con este procedimiento no consigue resolver el problema, póngase en contacto con el centro de servicio técnico de Canon más cercano para solicitar una reparación.

5C12

Causa

Se ha producido un error en la impresora.

Qué hacer

Apague la impresora y desenchúfela.

Enchufe de nuevo la impresora y vuelva a encenderla.

Si con este procedimiento no consigue resolver el problema, póngase en contacto con el centro de servicio técnico de Canon más cercano para solicitar una reparación.

5C13

Causa

Se ha producido un error en la impresora.

Qué hacer

Apague la impresora y desenchúfela.

Enchufe de nuevo la impresora y vuelva a encenderla.

Si con este procedimiento no consigue resolver el problema, póngase en contacto con el centro de servicio técnico de Canon más cercano para solicitar una reparación.

5C14

Causa

Se ha producido un error en la impresora.

Qué hacer

Apague la impresora y desenchúfela.

Enchufe de nuevo la impresora y vuelva a encenderla.

Si con este procedimiento no consigue resolver el problema, póngase en contacto con el centro de servicio técnico de Canon más cercano para solicitar una reparación.

5C20

Causa

Se ha producido un error en la impresora.

Qué hacer

Apague la impresora y desenchúfela.

Enchufe de nuevo la impresora y vuelva a encenderla.

Si con este procedimiento no consigue resolver el problema, póngase en contacto con el centro de servicio técnico de Canon más cercano para solicitar una reparación.

6000

Causa

Se ha producido un error en la impresora.

Qué hacer

Apague la impresora y desenchúfela.

Enchufe de nuevo la impresora y vuelva a encenderla.

Si con este procedimiento no consigue resolver el problema, póngase en contacto con el centro de servicio técnico de Canon más cercano para solicitar una reparación.

6500

Causa

Se ha producido un error en la impresora.

Qué hacer

Apague la impresora y desenchúfela.

Enchufe de nuevo la impresora y vuelva a encenderla.

Si con este procedimiento no consigue resolver el problema, póngase en contacto con el centro de servicio técnico de Canon más cercano para solicitar una reparación.

6502

Causa

Se ha producido un error en la impresora.

Qué hacer

Apague la impresora y desenchúfela.

Enchufe de nuevo la impresora y vuelva a encenderla.

Si con este procedimiento no consigue resolver el problema, póngase en contacto con el centro de servicio técnico de Canon más cercano para solicitar una reparación.

6700

Causa

Se ha producido un error en la impresora.

Qué hacer

Apague la impresora y desenchúfela.

Enchufe de nuevo la impresora y vuelva a encenderla.

Si con este procedimiento no consigue resolver el problema, póngase en contacto con el centro de servicio técnico de Canon más cercano para solicitar una reparación.

6701

Causa

Se ha producido un error en la impresora.

Qué hacer

Apague la impresora y desenchúfela.

Enchufe de nuevo la impresora y vuelva a encenderla.

Si con este procedimiento no consigue resolver el problema, póngase en contacto con el centro de servicio técnico de Canon más cercano para solicitar una reparación.

6800

Causa

Se ha producido un error en la impresora.

Qué hacer

Apague la impresora y desenchúfela.

Enchufe de nuevo la impresora y vuelva a encenderla.

Si con este procedimiento no consigue resolver el problema, póngase en contacto con el centro de servicio técnico de Canon más cercano para solicitar una reparación.

6801

Causa

Se ha producido un error en la impresora.

Qué hacer

Apague la impresora y desenchúfela.

Enchufe de nuevo la impresora y vuelva a encenderla.

Si con este procedimiento no consigue resolver el problema, póngase en contacto con el centro de servicio técnico de Canon más cercano para solicitar una reparación.

6900

Causa

Se ha producido un error en la impresora.

Qué hacer

Apague la impresora y desenchúfela.

Enchufe de nuevo la impresora y vuelva a encenderla.

Si con este procedimiento no consigue resolver el problema, póngase en contacto con el centro de servicio técnico de Canon más cercano para solicitar una reparación.

6901

Causa

Se ha producido un error en la impresora.

Qué hacer

Apague la impresora y desenchúfela.

Enchufe de nuevo la impresora y vuelva a encenderla.

Si con este procedimiento no consigue resolver el problema, póngase en contacto con el centro de servicio técnico de Canon más cercano para solicitar una reparación.

6902

Causa

Se ha producido un error en la impresora.

Qué hacer

Apague la impresora y desenchúfela.

Enchufe de nuevo la impresora y vuelva a encenderla.

Si con este procedimiento no consigue resolver el problema, póngase en contacto con el centro de servicio técnico de Canon más cercano para solicitar una reparación.

6910

Causa

Se ha producido un error en la impresora.

Qué hacer

Apague la impresora y desenchúfela.

Enchufe de nuevo la impresora y vuelva a encenderla.

Si con este procedimiento no consigue resolver el problema, póngase en contacto con el centro de servicio técnico de Canon más cercano para solicitar una reparación.

6911

Causa

Se ha producido un error en la impresora.

Qué hacer

Apague la impresora y desenchúfela.

Enchufe de nuevo la impresora y vuelva a encenderla.

Si con este procedimiento no consigue resolver el problema, póngase en contacto con el centro de servicio técnico de Canon más cercano para solicitar una reparación.

6920

Causa

Se ha producido un error en la impresora.

Qué hacer

Apague la impresora y desenchúfela.

Enchufe de nuevo la impresora y vuelva a encenderla.

Si con este procedimiento no consigue resolver el problema, póngase en contacto con el centro de servicio técnico de Canon más cercano para solicitar una reparación.

6921

Causa

Se ha producido un error en la impresora.

Qué hacer

Apague la impresora y desenchúfela.

Enchufe de nuevo la impresora y vuelva a encenderla.

Si con este procedimiento no consigue resolver el problema, póngase en contacto con el centro de servicio técnico de Canon más cercano para solicitar una reparación.

6930

Causa

Se ha producido un error en la impresora.

Qué hacer

Apague la impresora y desenchúfela.

Enchufe de nuevo la impresora y vuelva a encenderla.

Si con este procedimiento no consigue resolver el problema, póngase en contacto con el centro de servicio técnico de Canon más cercano para solicitar una reparación.

6931

Causa

Se ha producido un error en la impresora.

Qué hacer

Apague la impresora y desenchúfela.

Enchufe de nuevo la impresora y vuelva a encenderla.

Si con este procedimiento no consigue resolver el problema, póngase en contacto con el centro de servicio técnico de Canon más cercano para solicitar una reparación.

6932

Causa

Se ha producido un error en la impresora.

Qué hacer

Apague la impresora y desenchúfela.

Enchufe de nuevo la impresora y vuelva a encenderla.

Si con este procedimiento no consigue resolver el problema, póngase en contacto con el centro de servicio técnico de Canon más cercano para solicitar una reparación.

6933

Causa

Se ha producido un error en la impresora.

Qué hacer

Apague la impresora y desenchúfela.

Enchufe de nuevo la impresora y vuelva a encenderla.

Si con este procedimiento no consigue resolver el problema, póngase en contacto con el centro de servicio técnico de Canon más cercano para solicitar una reparación.

6940

Causa

Se ha producido un error en la impresora.

Qué hacer

Apague la impresora y desenchúfela.

Enchufe de nuevo la impresora y vuelva a encenderla.

Si con este procedimiento no consigue resolver el problema, póngase en contacto con el centro de servicio técnico de Canon más cercano para solicitar una reparación.

6941

Causa

Se ha producido un error en la impresora.

Qué hacer

Apague la impresora y desenchúfela.

Enchufe de nuevo la impresora y vuelva a encenderla.

Si con este procedimiento no consigue resolver el problema, póngase en contacto con el centro de servicio técnico de Canon más cercano para solicitar una reparación.

6942

Causa

Se ha producido un error en la impresora.

Qué hacer

Apague la impresora y desenchúfela.

Enchufe de nuevo la impresora y vuelva a encenderla.

Si con este procedimiento no consigue resolver el problema, póngase en contacto con el centro de servicio técnico de Canon más cercano para solicitar una reparación.

6943

Causa

Se ha producido un error en la impresora.

Qué hacer

Apague la impresora y desenchúfela.

Enchufe de nuevo la impresora y vuelva a encenderla.

Si con este procedimiento no consigue resolver el problema, póngase en contacto con el centro de servicio técnico de Canon más cercano para solicitar una reparación.

6944

Causa

Se ha producido un error en la impresora.

Qué hacer

Apague la impresora y desenchúfela.

Enchufe de nuevo la impresora y vuelva a encenderla.

Si con este procedimiento no consigue resolver el problema, póngase en contacto con el centro de servicio técnico de Canon más cercano para solicitar una reparación.

6945

Causa

Se ha producido un error en la impresora.

Qué hacer

Apague la impresora y desenchúfela.

Enchufe de nuevo la impresora y vuelva a encenderla.

Si con este procedimiento no consigue resolver el problema, póngase en contacto con el centro de servicio técnico de Canon más cercano para solicitar una reparación.

6946

Causa

Se ha producido un error en la impresora.

Qué hacer

Apague la impresora y desenchúfela.

Enchufe de nuevo la impresora y vuelva a encenderla.

Si con este procedimiento no consigue resolver el problema, póngase en contacto con el centro de servicio técnico de Canon más cercano para solicitar una reparación.

6F00

Causa

Se ha producido un error en la impresora.

Qué hacer

Apague la impresora y desenchúfela.

Enchufe de nuevo la impresora y vuelva a encenderla.

Si con este procedimiento no consigue resolver el problema, póngase en contacto con el centro de servicio técnico de Canon más cercano para solicitar una reparación.

7400

Causa

Se ha producido un error en la impresora.

Qué hacer

Apague la impresora y desenchúfela.

Enchufe de nuevo la impresora y vuelva a encenderla.

Si con este procedimiento no consigue resolver el problema, póngase en contacto con el centro de servicio técnico de Canon más cercano para solicitar una reparación.

7401

Causa

Se ha producido un error en la impresora.

Qué hacer

Apague la impresora y desenchúfela.

Enchufe de nuevo la impresora y vuelva a encenderla.

Si con este procedimiento no consigue resolver el problema, póngase en contacto con el centro de servicio técnico de Canon más cercano para solicitar una reparación.

7402

Causa

Se ha producido un error en la impresora.

Qué hacer

Apague la impresora y desenchúfela.

Enchufe de nuevo la impresora y vuelva a encenderla.

Si con este procedimiento no consigue resolver el problema, póngase en contacto con el centro de servicio técnico de Canon más cercano para solicitar una reparación.

8100

Causa

Se ha producido un error en la impresora.

Qué hacer

Apague la impresora y desenchúfela.

Enchufe de nuevo la impresora y vuelva a encenderla.

Si con este procedimiento no consigue resolver el problema, póngase en contacto con el centro de servicio técnico de Canon más cercano para solicitar una reparación.

8200

Causa

Se ha producido un error en la impresora.

Qué hacer

Apague la impresora y desenchúfela.

Enchufe de nuevo la impresora y vuelva a encenderla.

Si con este procedimiento no consigue resolver el problema, póngase en contacto con el centro de servicio técnico de Canon más cercano para solicitar una reparación.

B202

Causa

Se ha producido un error que hay que reparar.

Qué hacer

Apague la impresora y desenchúfela.

Póngase en contacto con el centro de servicio técnico de Canon más cercano para solicitar una reparación.

B203

Causa

Se ha producido un error que hay que reparar.

Qué hacer

Apague la impresora y desenchúfela.

Póngase en contacto con el centro de servicio técnico de Canon más cercano para solicitar una reparación.

B204

Causa

Se ha producido un error que hay que reparar.

Qué hacer

Apague la impresora y desenchúfela.

Póngase en contacto con el centro de servicio técnico de Canon más cercano para solicitar una reparación.

B205

Causa

Se ha producido un error que hay que reparar.

Qué hacer

Apague la impresora y desenchúfela.

Póngase en contacto con el centro de servicio técnico de Canon más cercano para solicitar una reparación.

B206

Causa

Se ha producido un error que hay que reparar.

Qué hacer

Apague la impresora y desenchúfela.

Póngase en contacto con el centro de servicio técnico de Canon más cercano para solicitar una reparación.

B207

Causa

Se ha producido un error que hay que reparar.

Qué hacer

Apague la impresora y desenchúfela.

Póngase en contacto con el centro de servicio técnico de Canon más cercano para solicitar una reparación.

B208

Causa

Se ha producido un error que hay que reparar.

Qué hacer

Apague la impresora y desenchúfela.

Póngase en contacto con el centro de servicio técnico de Canon más cercano para solicitar una reparación.

B209

Causa

Se ha producido un error que hay que reparar.

Qué hacer

Apague la impresora y desenchúfela.

Póngase en contacto con el centro de servicio técnico de Canon más cercano para solicitar una reparación.

B400

Causa

Se ha producido un error en la impresora.

Qué hacer

Apague la impresora y desenchúfela.

Enchufe de nuevo la impresora y vuelva a encenderla.

Si con este procedimiento no consigue resolver el problema, póngase en contacto con el centro de servicio técnico de Canon más cercano para solicitar una reparación.

B505

Causa

Se ha producido un error en la impresora.

Qué hacer

Apague la impresora y desenchúfela.

Enchufe de nuevo la impresora y vuelva a encenderla.

Si con este procedimiento no consigue resolver el problema, póngase en contacto con el centro de servicio técnico de Canon más cercano para solicitar una reparación.

B506

Causa

Se ha producido un error en la impresora.

Qué hacer

Apague la impresora y desenchúfela.

Enchufe de nuevo la impresora y vuelva a encenderla.

Si con este procedimiento no consigue resolver el problema, póngase en contacto con el centro de servicio técnico de Canon más cercano para solicitar una reparación.

B507

Causa

Se ha producido un error en la impresora.

Qué hacer

Compruebe el estado de los depósitos de tinta. Sustituya el depósito de tinta si se ha acabado la tinta.

Apague la impresora y desenchúfela.

Enchufe de nuevo la impresora y vuelva a encenderla.

Si con este procedimiento no consigue resolver el problema, póngase en contacto con el centro de servicio técnico de Canon más cercano para solicitar una reparación.

B600

Causa

Se ha producido un error en la impresora.

Qué hacer

Apague la impresora y desenchúfela.

Enchufe de nuevo la impresora y vuelva a encenderla.

Si con este procedimiento no consigue resolver el problema, póngase en contacto con el centro de servicio técnico de Canon más cercano para solicitar una reparación.

B801

Causa

Se ha producido un error en la impresora.

Qué hacer

Apague la impresora y desenchúfela.

Enchufe de nuevo la impresora y vuelva a encenderla.

Si con este procedimiento no consigue resolver el problema, póngase en contacto con el centro de servicio técnico de Canon más cercano para solicitar una reparación.

B802

Causa

Se ha producido un error en la impresora.

Qué hacer

Apague la impresora y desenchúfela.

Enchufe de nuevo la impresora y vuelva a encenderla.

Si con este procedimiento no consigue resolver el problema, póngase en contacto con el centro de servicio técnico de Canon más cercano para solicitar una reparación.