

基本操作ガイド

PIXUS iX6530

文書や写真の印刷

用紙のセット

お手入れ

困ったときには

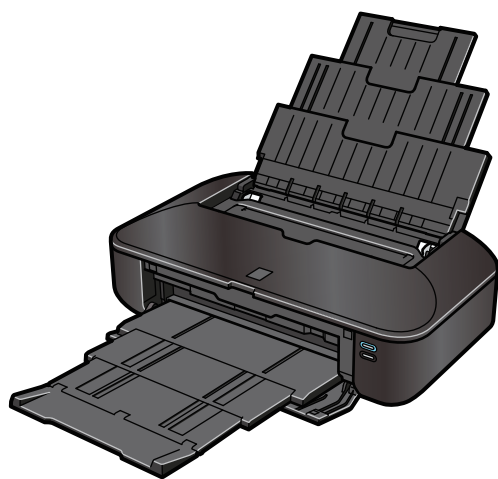

かんたんスタートガイド



基本操作ガイド（本書）



活用ガイド（電子マニュアル）

使用説明書

ご使用前に必ずこの使用説明書をお読みください。将来いつでも使用できるように大切に保管してください。

こんなことができます

パソコンから



ウェブページを思いのままに印刷する

Easy-WebPrint EX

ページの端が切れないように印刷

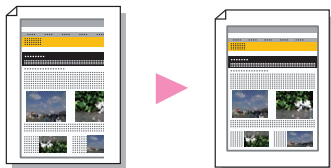

自由にレイアウトして印刷



Solution Menu EXから起動

パソコンのデータを使って印刷する

Easy-PhotoPrint EX



写真を印刷する



動画を切り出して印刷する



アルバムを印刷する

カレンダー、シール、名刺も印刷できます



プリンターを設定する
マイ プリンタ
(Windowsのみ)



詳しい使いかたを
調べる
『活用ガイド』

このほかにも本製品を使っている
いろいろなことができます。詳しくは
『活用ガイド』をご覧ください。



付属の説明書の種類と見かた



かんたんスタートガイド

設置から使えるようになるまでの準備を説明しています。はじめにお読みください。



基本操作ガイド (本書)

本製品の基本的な機能・操作を説明しています。WindowsやMacintoshのアプリケーションソフトから印刷する際の基本操作のほかに、インクタンクの交換方法、トラブルへの対処などを知りたいときにもお読みください。



活用ガイド (電子マニュアル)

一歩進んだ使いかたを説明した、パソコンの画面で見るマニュアルです。本製品をさらに使いこなすためにお読みください。

このほかに、『設置前に必ずお読みください』などが付属しています。



目次やキーワードから検索して、見たいページを表示できます。

電子マニュアルの使いかたやお手入れ、本製品の設定を変更する方法など、いろいろな説明を表示します。

目的にあった機能についての操作や説明を表示します。

目次

本製品について	5	困ったときには	63
各部の名称と役割	6	エラーが発生したときは	64
前面	6	電源が入らない	64
背面	8	プリンターのエラーランプがオレンジ色に 点滅している	65
内部	9	プリンターの電源ランプとエラーランプが 交互に点滅している	68
文書や写真の印刷	11	プリンタードライバーがインストールできない ..	68
文書を印刷する (Windows)	12	アプリケーションがインストールできない	71
文書を印刷する (Macintosh)	15	印刷速度が遅い / Hi-Speed USB として動作 しない /  「さらに高速で実行できる デバイス」などの警告文が画面に表示される ..	72
Mac OS X v.10.6.x または Mac OS X v.10.5.x の場合	15	印刷結果に満足できない	73
Mac OS X v.10.4.11 の場合	17	印刷が始まらない	80
写真を印刷する (Easy-PhotoPrint EX を使う)	19	動作はするがインクが出ない	82
Easy-PhotoPrint EX の機能を使う	22	プリントヘッドホルダーが交換位置に 移動しない	83
ウェブページを印刷する (Easy-WebPrint EX を使う)	23	用紙がうまく送られない	83
いろいろなソフトウェアを起動する	24	用紙が詰まった	85
Solution Menu EX について	24	パソコンの画面にメッセージが 表示されている	90
Easy-WebPrint EX について	27	クリエイティブパーク プレミアムの コンテンツが利用できない	95
用紙のセットのしかた	29	付録	99
用紙をセットする	30	仕様	100
普通紙 / 写真用紙 / はがきをセットする	30	原稿を印刷するときの注意事項	102
封筒をセットする	32	お問い合わせの前に	103
使用できる用紙について	35	使用済みインクカートリッジ回収の お願い	104
使用できない用紙について	38	ヒント集	106
お手入れ	39		
インクタンクを交換する	40		
交換の操作	40		
インクの状態を確認する	45		
印刷にかすれやむらがあるときには	47		
ノズルチェックパターンを印刷する	48		
ノズルチェックパターンを確認する	49		
プリントヘッドをクリーニングする	50		
プリントヘッドを強力クリーニングする	53		
プリントヘッド位置を調整する	55		
給紙ローラーをクリーニングする	58		
メンテナンス画面を表示する	60		
プリンタードライバーの設定画面を表示する (Windows)	60		
Canon IJ Printer Utility 画面を表示する (Macintosh)	60		

Exif Printについて

本製品は、「Exif Print」に対応しています。

Exif Printは、デジタルカメラとプリンターの連携を強化した規格です。

Exif Print対応デジタルカメラと連携することで、撮影時のカメラ情報を活かし、それを最適化して、よりきれいなプリント出力結果を得ることができます。



記載について

本書で使用しているマークについて説明します。本書では製品を安全にお使いいただくために、大切な記載事項には下記のようなマークを使用しています。これらの記載事項は必ずお守りください。



警告

取扱いを誤った場合に、死亡または重傷を負うおそれのある警告事項が書かれています。安全に使用していただくために、必ずこの警告事項をお守りください。

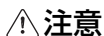

注意

取扱いを誤った場合に、傷害を負うおそれや物的損害が発生するおそれのある注意事項が書かれています。安全に使用していただくために、必ずこの注意事項をお守りください。

重要

守っていただきたい重要事項が書かれています。製品の故障・損傷や誤った操作を防ぐために、必ずお読みください。

参考

操作の参考になることや補足説明が書かれています。



Windows 独自の操作について記載しています。



Macintosh 独自の操作について記載しています。

本書では Windows 7 operating system Home Premium または Mac OS X v.10.6.x をご使用の場合に表示される画面で説明しています。

ご使用のアプリケーションソフトによっては、操作が異なる場合があります。詳しい操作方法については、ご使用のアプリケーションソフトの取扱説明書を参照してください。

商標について

- Microsoft は、Microsoft Corporation の登録商標です。
- Windows は、米国 Microsoft Corporation の米国およびその他の国における登録商標または商標です。
- Windows Vista は、米国 Microsoft Corporation の米国およびその他の国における登録商標または商標です。
- Internet Explorer は、米国 Microsoft Corporation の米国およびその他の国における登録商標または商標です。
- Macintosh および Mac は米国およびその他の国で登録された Apple Inc. の商標です。
- Safari は米国およびその他の国で登録された Apple Inc. の商標です。

お客様へのお願い

- 本書の内容の一部または全部を無断で転載することは、禁止されています。
- 本書の内容に関しては、将来予告なく変更することがあります。
- 本書の内容については万全を期していますが、万一誤りや記載漏れなどにお気づきの点がございましたら、キヤノンお客様相談センターまでご連絡ください。連絡先は、別紙の『サポートガイド』に記載しています。
- 本書はリサイクルに配慮して製本されています。本書が不要になったときは、回収・リサイクルに出してください。
- 本製品を運用した結果については、責任を負いかねますのでご了承ください。

本製品について

ここでは、製品の各部名称とその機能について説明しています。

各部の名称と役割	P.6
前面	P.6
背面	P.8
内部	P.9

各部の名称と役割

前面

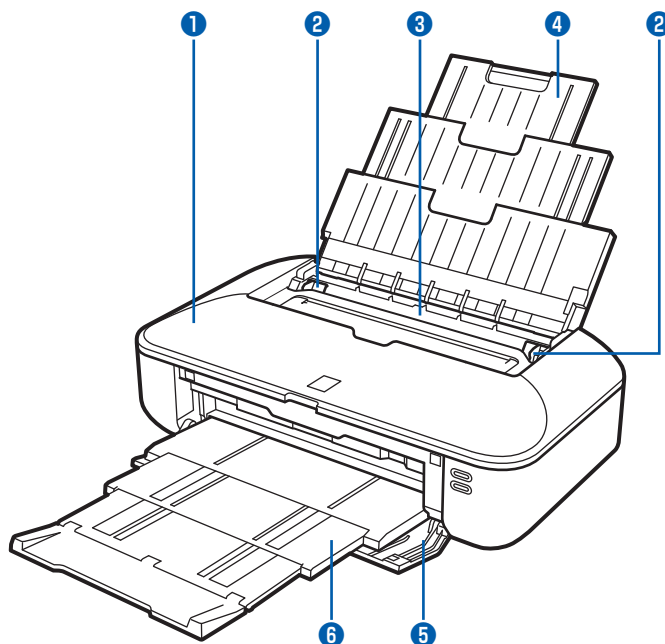

① トップカバー

インクタンクを交換するときや紙づまりのときに開きます。

② 用紙ガイド

動かして用紙の両端に合わせます。

③ 後(うしろ)トレイ

本製品で使用できるさまざまなサイズ、種類の用紙をセットできます。一度に同じサイズ、種類の用紙を複数枚セットでき、自動的に1枚ずつ給紙されます。

⇒P.30

④ 用紙サポート

後トレイに用紙をセットするときを開き、引き出して使用します。

⑤ フロントカバー

印刷する前に開き、排紙トレイを引き出します。

⑥ 排紙トレイ

印刷された用紙が排出されます。印刷する前に引き出してください。

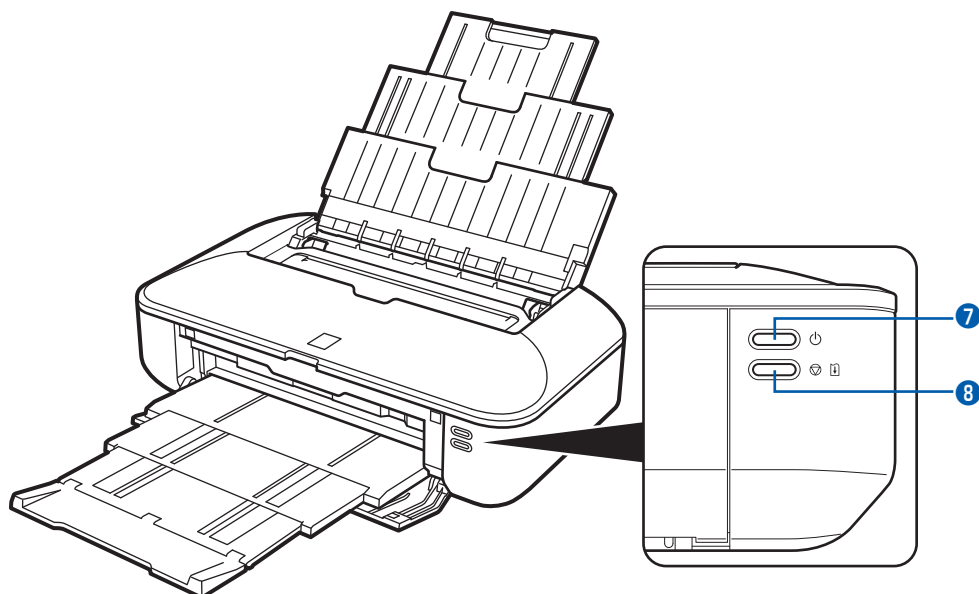

7 電源ボタン／電源ランプ

電源を入れる／切るときに押します。電源を入れると、青色に点滅後、点灯します。

重要

電源プラグを抜くときは

- 電源を切ったあと、必ず電源ランプが消灯していることを確認してから電源プラグを抜いてください。電源ランプが点灯／点滅しているときに電源プラグを抜くと、プリントヘッドが保護されないため、その後正しく印刷できなくなることがあります。

参考

自動電源オン／オフ機能について

- 本製品の電源を自動的に入れる／切ることができます。
 - 自動電源オン：パソコンからデータが送信されたときに自動で電源を入れます。
 - 自動電源オフ：一定時間、データが送信されないときに自動で電源を切ります。お買い上げ時は、自動で電源を切る設定になっています。

設定は、プリンタードライバーの [ユーティリティ] シート (Windows) または Canon IJ Printer Utility (キヤノン・アイジェイ・プリンター・ユーティリティ) (Macintosh) で行います。

設定方法は、『活用ガイド』(電子マニュアル) を参照してください。

8 リセットボタン／エラーランプ

印刷を中止するときなどに押します。用紙やインクがなくなったときなど、エラーが発生するとオレンジ色に点灯または点滅します。本製品のトラブルを解除してからこのボタンを押すと、エラーが解除されて印刷できるようになります。

参考

電源ランプ／エラーランプの表示について

- 電源ランプ／エラーランプの表示により、本製品の状態を確認できます。
 - 電源ランプが消灯：電源がオフです。
 - 電源ランプが青色に点灯：印刷が可能です。
 - 電源ランプが青色に点滅：準備動作中、または印刷中です。
 - エラーランプがオレンジ色に点滅：エラーが発生し、印刷できません。⇒P.65
 - 電源ランプ (青色) とエラーランプ (オレンジ色) が交互に1回ずつ点滅：サービスを必要とするエラーが起きている可能性があります。⇒P.68

背面

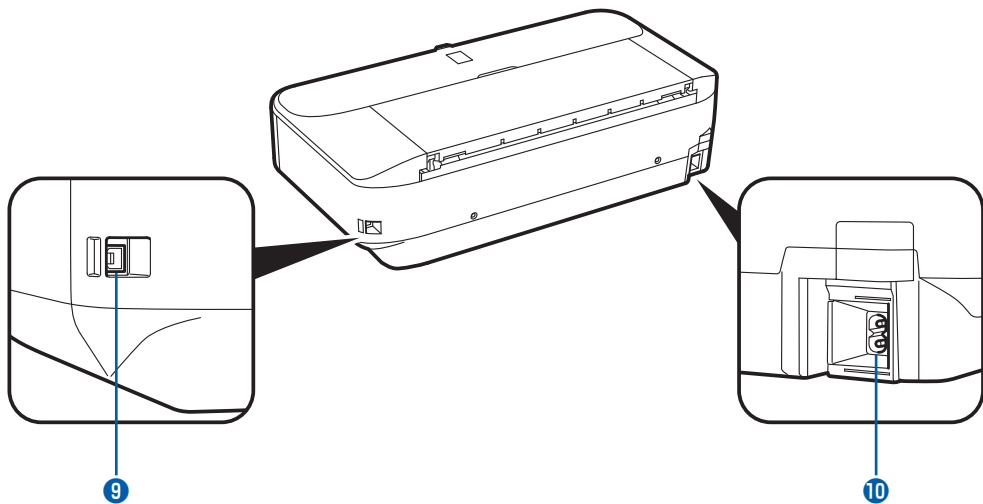

9 USBケーブル接続部

USBケーブルでパソコンと接続するためのコネクタです。

重要

- 金属部分に触れないでください。
- 印刷しているときに、USBケーブルを抜き差ししないでください。

10 電源コード接続部

付属の電源コードを接続するためのコネクタです。

内部

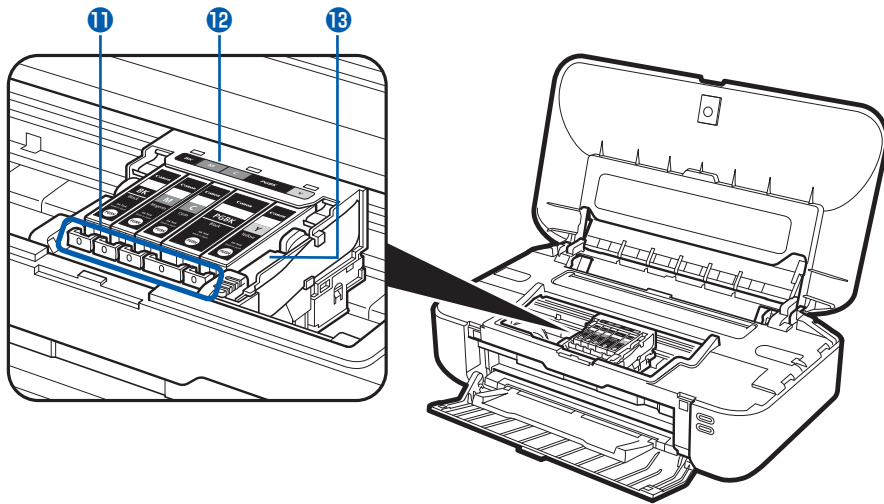
**11 インクランプ**

赤色に点灯/点滅し、インクタンクの状態を知らせます。

⇒「インクの状態を確認する」(P.45)

12 プリントヘッドホルダー

プリントヘッドを取り付けます。

13 プリントヘッド固定レバー

プリントヘッドを固定します。

重要

- プリントヘッドを取り付けたら、このレバーを上げないでください。

参考

- プリントヘッドとインクタンクの取り付け方法は、『かんたんスタートガイド』を参照してください。

文書や写真の印刷

ここでは、文書や写真などを印刷する方法について説明しています。
付属のソフトウェア Easy-PhotoPrint EX（イージー・フォトプリント・
イーエックス）を使うと、デジタルカメラで撮った写真をかんたんな操作で
印刷することができます。

文書を印刷する（Windows） P.12

文書を印刷する（Macintosh） P.15

Mac OS X v.10.6.xまたはMac OS X v.10.5.xの場合 P.15

Mac OS X v.10.4.11の場合 P.17

写真を印刷する（Easy-PhotoPrint EX を使う） P.19

Easy-PhotoPrint EXの機能を使う P.22

ウェブページを印刷する（Easy-WebPrint EXを使う） ... P.23

いろいろなソフトウェアを起動する P.24

Solution Menu EXについて P.24

Easy-WebPrint EXについて P.27

文書を印刷する (Windows)

ここでは、A4サイズの書類を普通紙に印刷する方法について説明します。詳しくは、『活用ガイド』（電子マニュアル）を参照してください。

参考

- ご使用のアプリケーションソフトによっては、操作が異なる場合があります。詳しい操作方法については、ご使用のアプリケーションソフトの取扱説明書を参照してください。
- ここでは、Windows 7 operating system Home Premium（以降、Windows 7）をご使用の場合に表示される画面を基本に説明しています。

1 印刷の準備をする

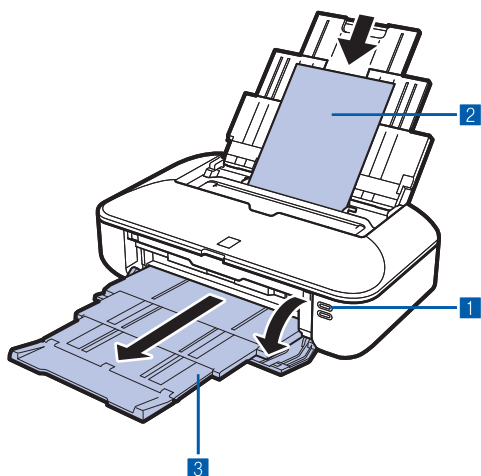

- 1 本製品の電源が入っていることを確認する⇒P.7
- 2 用紙をセットする⇒P.30
ここでは、A4サイズの普通紙を後トレイにセットします。
- 3 フロントカバーをゆっくり手前に開いてから、排紙トレイを引き出す

2 アプリケーションソフトで原稿を作成(または表示)する

3 プリンタードライバーの設定画面を開く

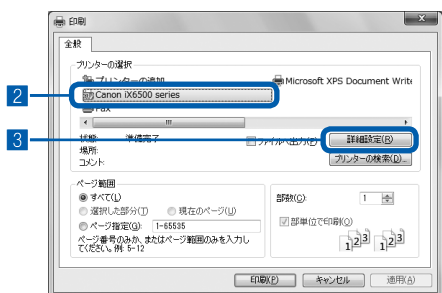

- 1 アプリケーションソフトの【ファイル】メニューまたはツールバーから【印刷】を選ぶ
【印刷】ダイアログが表示されます。
- 2 ご使用の製品名が選ばれていることを確認する

参考

- 別の製品名が選ばれている場合は、ご使用の製品名をクリックしてください。

- 3 【詳細設定】（または【プロパティ】）ボタンをクリックする

4 印刷に必要な設定をする

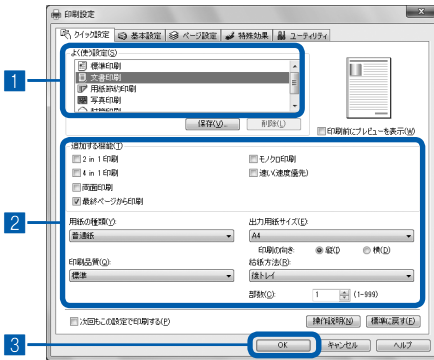

1 [よく使う設定] で [文書印刷] を選ぶ

参考

- [よく使う設定] で [文書印刷]、[写真印刷] といった印刷目的を選ぶと、選んだ目的により、[追加する機能] の項目に自動的にチェックマークが表示されます。また、印刷目的に適した用紙や品質などの設定が表示されます。

2 表示された設定内容を確認する

ここでは、[用紙の種類] で [普通紙]、[印刷品質] で [標準]、[出力用紙サイズ] で [A4] が選ばれていることを確認してください。

参考

- [部数] で2部以上の部数を指定すると、部単位で印刷されます。
- 設定内容は変更することができます。ただし、[出力用紙サイズ] を変更した場合は、[ページ設定] シートの [用紙サイズ] の設定がアプリケーションソフトの設定と合っていることを確認してください。
詳しくは『活用ガイド』（電子マニュアル）を参照してください。
- 用紙の種類を間違えると、正しい印刷品質で印刷されない場合があります。

3 [OK] ボタンをクリックする

参考

- プリンタードライバー機能の設定方法については、[ヘルプ] ボタンや [操作説明] ボタンをクリックして、ヘルプや『活用ガイド』（電子マニュアル）を参照してください。[操作説明] ボタンは、プリンタードライバーの [クイック設定] シート、[基本設定] シートおよび [ユーティリティ] シートに表示されます。ただし、電子マニュアル（取扱説明書）がパソコンにインストールされている必要があります。
- 変更した内容に名前を付けて [よく使う設定] に登録することもできます。詳しくは、『活用ガイド』（電子マニュアル）を参照してください。
- [次回もこの設定で印刷する] にチェックマークを付けると、現在表示されている設定内容が次回以降の印刷にも適用されます。ただし、ご使用のアプリケーションソフトによっては、適用されない場合があります。
- [印刷前にプレビューを表示] にチェックマークを付けると、プレビュー画面で印刷結果を確認することができます。アプリケーションソフトによっては、表示されない場合があります。
- [基本設定] シートや [ページ設定] シートでは、詳細な印刷設定をすることができます。詳しくは、『活用ガイド』（電子マニュアル）を参照してください。

5 印刷を開始する

[印刷] (または [OK]) ボタンをクリックすると、印刷が開始されます。

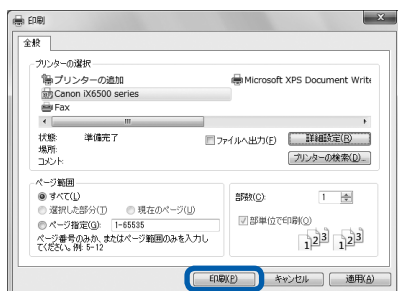

参 考

- 長形の封筒を指定した場合、印刷時にセット方法についてのメッセージが表示されます。
[今後、このメッセージを表示しない。] にチェックマークを付けると、次回からメッセージは表示されなくなります。封筒印刷時の設定については、「封筒をセットする」(P.32) を参照してください。
- 印刷中に本製品のリセットボタンを押すか、プリンター状態の確認画面の [印刷中止] ボタンをクリックすると、印刷を中止できます。
プリンター状態の確認画面は、タスクバー上のプリンターのアイコンをクリックして表示します。
Windows Vista operating system (以降、Windows Vista) または Windows XP をご使用の場合は、タスクバー上の [Canon (ご使用の製品名)] をクリックして表示します。
- 罫線がずれたり、印刷結果が思わしくない場合は、「プリントヘッド位置を調整する」(P.55) を参照してプリントヘッドの位置調整を行ってください。

文書を印刷する (Macintosh)

ここでは、A4サイズの書類を普通紙に印刷する方法について説明します。詳しくは、『活用ガイド』（電子マニュアル）を参照してください。

参考

- ご使用のアプリケーションソフトによっては、操作が異なる場合があります。詳しい操作方法については、ご使用のアプリケーションソフトの取扱説明書を参照してください。

Mac OS X v.10.6.xまたはMac OS X v.10.5.xの場合

参考

- ここでは、Mac OS X v.10.6.xをご使用の場合に表示される画面を基本に説明しています。

1 印刷の準備をする

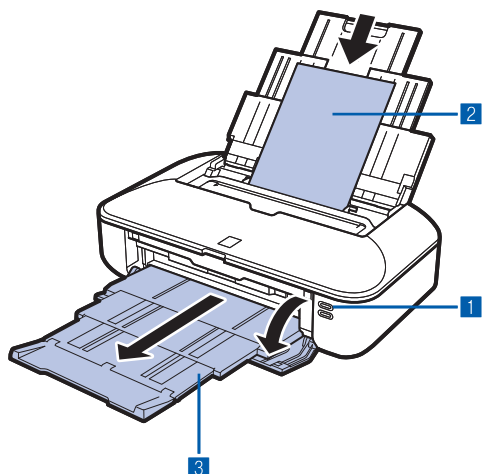

- 1 本製品の電源が入っていることを確認する⇒P.7
- 2 用紙をセットする⇒P.30
ここでは、A4サイズの普通紙を後トレイにセットします。
- 3 フロントカバーをゆっくり手前に開いてから、排紙トレイを引き出す

2 アプリケーションソフトで原稿を作成(または表示)する

3 プリントダイアログを開く

アプリケーションソフトの [ファイル] メニューから [プリント...] を選ぶと、プリントダイアログが表示されます。

参考

- 以下の画面が表示された場合は、 ボタンをクリックしてください。



4 印刷に必要な設定をする

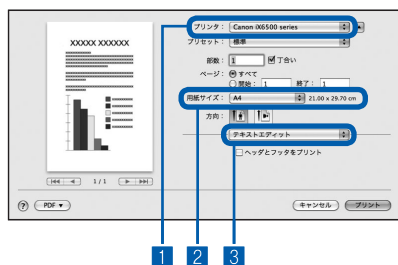

- 1 **【プリンタ】** でご使用の製品名が選ばれていることを確認する
- 2 **【用紙サイズ】** でセットした用紙のサイズを選ぶ
ここでは [A4] を選びます。
- 3 **ポップアップメニューから【品位と用紙の種類】** を選ぶ
- 4 **【用紙の種類】** でセットした用紙の種類を選ぶ
ここでは [普通紙] を選びます。

参考

- 用紙の種類を間違えると、正しい印刷品質で印刷されない場合があります。



- 5 **【印刷品質】** で印刷品質を選ぶ
ここでは [標準] を選びます。

参考

- 印刷品質については、『活用ガイド』（電子マニュアル）を参照してください。

参考

- プリンタードライバー機能の設定方法については、プリントダイアログの [品位と用紙の種類]、[カラーオプション]、[フチなし全面印刷]、または [とじしろ] の  ボタンをクリックしてください。
- 左側に表示されるプレビュー画面で印刷結果を確認することができます。アプリケーションソフトによっては、表示されない場合があります。

5 印刷を開始する

【プリント】 ボタンをクリックすると、印刷が開始されます。

参考

- Dock内にあるプリンターのアイコンをクリックすると、印刷状況を確認するダイアログが表示されます。
- 印刷状況のリストで文書を選んで [削除] をクリックすると、その文書の印刷を中止できます。[保留] をクリックすると、その文書の印刷を一時停止できます。また、[プリンタを一時停止] をクリックすると、リストにあるすべての印刷を一時停止できます。
- 罫線がずれたり、印刷結果が思わしくない場合は、「プリントヘッド位置を調整する」(P.55) を参照してプリントヘッドの位置調整を行ってください。

Mac OS X v.10.4.11 の場合

1 印刷の準備をする

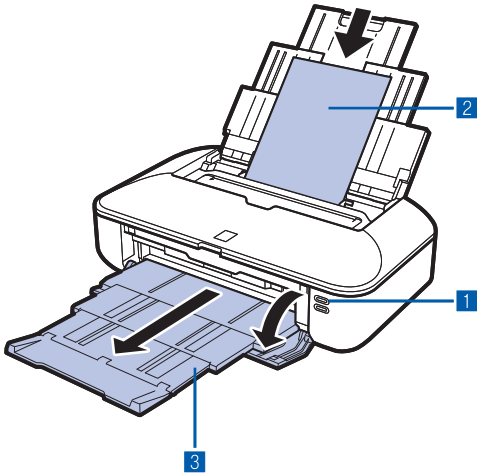

- 1 本製品の電源が入っていることを確認する⇒P.7
- 2 用紙をセットする⇒P.30
ここでは、A4サイズの普通紙を後トレイにセットします。
- 3 フロントカバーをゆっくり手前に開いてから、排紙トレイを引き出す

2 アプリケーションソフトで原稿を作成(または表示)する

3 用紙サイズを設定する

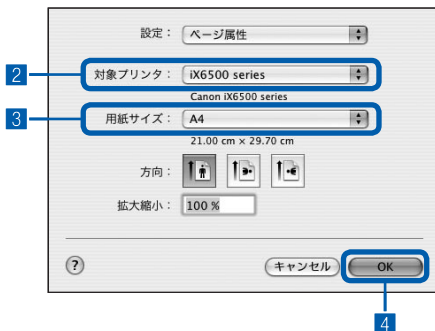

- 1 アプリケーションソフトの【ファイル】メニューから【ページ設定...】を選ぶ
ページ設定ダイアログが表示されます。
- 2 【対象プリンタ】でご利用の製品名が選ばれていることを確認する
- 3 【用紙サイズ】でセットした用紙のサイズを選ぶ
ここでは【A4】を選びます。
- 4 【OK】ボタンをクリックする

4 印刷に必要な設定をする

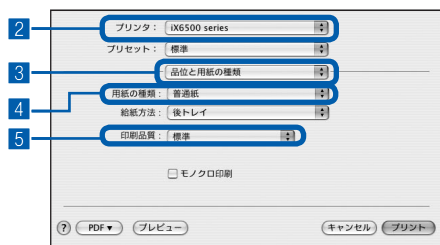

- 1 アプリケーションソフトの【ファイル】メニューから【プリント...】を選ぶ
プリントダイアログが表示されます。
- 2 【プリンタ】でご利用の製品名が選ばれていることを確認する
- 3 ポップアップメニューから【品位と用紙の種類】を選ぶ
- 4 【用紙の種類】でセットした用紙の種類を選ぶ
ここでは【普通紙】を選びます。

参考

- 用紙の種類を間違えると、正しい印刷品質で印刷されない場合があります。

- 5 【印刷品質】で印刷品質を選ぶ
ここでは【標準】を選びます。

参考

- 印刷品質については、『活用ガイド』（電子マニュアル）を参照してください。

参考

- プリンタードライバー機能の設定方法については、プリントダイアログの【品位と用紙の種類】、【カラーオプション】、【特殊効果】、【フチなし全面印刷】、または【とじしろ】の  ボタンをクリックしてください。
- 【プレビュー】ボタンをクリックすると、プレビュー画面で印刷結果を確認することができます。アプリケーションソフトによっては、表示されない場合があります。

5 印刷を開始する

【プリント】ボタンをクリックすると、印刷が開始されます。

参考

- Dock内にあるプリンターのアイコンをクリックすると、印刷状況を確認するダイアログが表示されます。
- 印刷状況のリストで文書を選んで【削除】をクリックすると、その文書の印刷を中止できます。【保留】をクリックすると、その文書の印刷を一時停止できます。また、【ジョブを停止】をクリックすると、リストにあるすべての印刷を一時停止できます。
- 罫線がずれたり、印刷結果が思わしくない場合は、「プリントヘッド位置を調整する」(P.55)を参照してプリントヘッドの位置調整を行ってください。

写真を印刷する(Easy-PhotoPrint EXを使う)

付属のソフトウェアEasy-PhotoPrint EX（イージー・フォトプリント・イーエックス）を使って、パソコンに保存されている画像データを印刷することができます。
ここでは、L判サイズの写真用紙に、画像をフチなしで印刷する方法について説明します。詳しくは、『活用ガイド』（電子マニュアル）を参照してください。

参考

- Windowsの画面を例に説明していますが、Macintoshでも操作方法は同じです。
- Easy-PhotoPrint EXをインストールしていなかったり、削除した場合は、『セットアップCD-ROM』で [選んでインストール] から [Easy-PhotoPrint EX] を選んでインストールします。

1 本製品の電源が入っていることを確認する⇒P.7

2 用紙をセットする⇒P.30

ここでは、L判サイズの写真用紙を後トレイにセットします。

3 フロントカバーをゆっくり手前に開いてから、排紙トレイを引き出す

4 Solution Menu EXからEasy-PhotoPrint EXを起動する



1 Solution Menu EX（ソリューション・メニュー・イーエックス）を起動する⇒P.26

2 [フォトプリント] メニューの [写真印刷] をクリックする

Easy-PhotoPrint EXが起動し、[写真印刷] の画面が表示されます。

参考

- 写真印刷のほかにも、アルバムやカレンダーを作成することができます。
⇒「Easy-PhotoPrint EXの機能を使う」（P.22）

5 印刷する写真を選ぶ

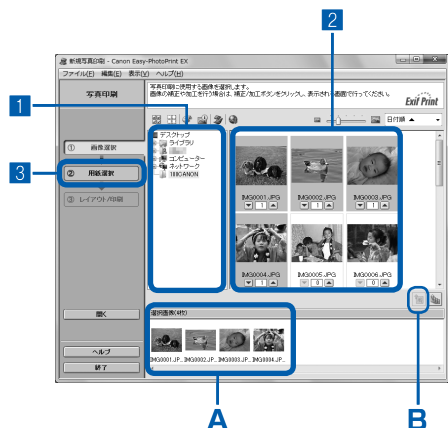



1 画像が保存されているフォルダーを選ぶ

2 印刷する画像をクリックする

枚数が [1] と表示され、[選択画像] エリア (A) に選んだ画像が表示されます。複数の画像を同時に選ぶことができます。

参考

- 同じ画像を2枚以上印刷したい場合は、 ボタンをクリックして枚数を変更します。
- 選んだ画像を取り消すには、[選択画像] エリア (A) で取り消したい画像をクリックしてから、 ボタン (B) をクリックします。 ボタンで枚数を [0] にしても取り消すことができます。
- 選んだ画像の補正や加工を行うこともできます。詳しくは、『活用ガイド』（電子マニュアル）を参照してください。
- 動画から画像を切り出して印刷することもできます。
⇒ 「Easy-PhotoPrint EXの機能を使う」 (P.22)

3 [用紙選択] をクリックする

6 用紙を選ぶ

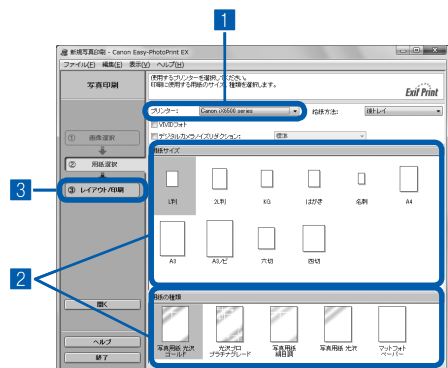

1 [プリンター] でご使用の製品名が選ばれていることを確認する

2 [用紙サイズ] と [用紙の種類] で、印刷したい用紙を選ぶ

ここでは、[用紙サイズ] で [L判]、[用紙の種類] でセットした写真用紙の種類を選びます。

参考

- 用紙の種類を間違えると、正しい印刷品質で印刷されない場合があります。

3 [レイアウト/印刷] をクリックする

7 レイアウトを選び、印刷する

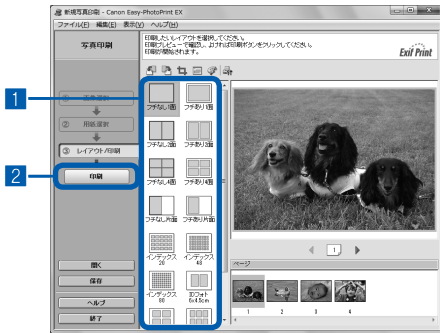

1 写真のレイアウトを選ぶ

ここでは [フチなし1面] を選びます。

選んだレイアウトでプレビューが表示され、印刷結果が確認できます。

参考

- 写真の向きを変更したり、一部分だけを切り抜いて（トリミング）印刷したりすることができます。操作方法については、『活用ガイド』（電子マニュアル）を参照してください。

2 [印刷] をクリックする

参考

Windows

- 印刷中に本製品のリセットボタンを押すか、プリンター状態の確認画面の [印刷中止] ボタンをクリックすると、印刷を中止できます。
プリンター状態の確認画面は、タスクバー上のプリンターのアイコンをクリックして表示します。
Windows VistaまたはWindows XPをご使用の場合は、タスクバー上の [Canon（ご使用の製品名）] をクリックして表示します。

Macintosh

- Dock内にあるプリンターのアイコンをクリックすると、印刷状況を確認するダイアログが表示されます。
- 印刷状況のリストで文書を選んで [削除] をクリックすると、その文書の印刷を中止できます。[保留] をクリックすると、その文書の印刷を一時停止できます。また、[プリンタを一時停止]（または [ジョブを停止]）をクリックすると、リストにあるすべての印刷を一時停止できます。

Easy-PhotoPrint EXの機能を使う

Easy-PhotoPrint EXで使える便利な機能の一部を紹介しています。詳しくは、『活用ガイド』（電子マニュアル）を参照してください。

いろいろなオリジナルアイテムを作成する

撮った写真を活用してアルバムやカレンダーなどを作成することができます。



[アルバム]



[名刺]



[カレンダー]



[シール]



[レイアウト印刷]

動画から静止画を作成する

動画の一部を切り出して、静止画を作成することができます。



ウェブページを印刷する (Easy-WebPrint EXを使う)

Easy-WebPrint EX（イージー・ウェブプリント・イーエックス）は、ウェブページをかたんに印刷できるソフトウェアです。

ウェブページの端が切れないように用紙の幅に合わせて自動的に縮小して印刷したり、プレビューでページを選んで印刷することが可能です。

Easy-WebPrint EXは、Internet Explorer 7以上（Windows）、またはSafari 4以上（Mac OS X v.10.5以上）でご使用になれます。

重要

- 他人の著作物を権利者に無断で複製・編集などすることは、個人的または家庭内、その他これに準ずる限られた範囲においての使用を目的とする場合をのぞき、違法となります。
また、人物の写真などを複製・編集などする場合には肖像権が問題になることがあります。

参考

- Easy-WebPrint EXのインストール方法や起動方法については、「Easy-WebPrint EXについて」（P.27）を参照してください。

たとえば、クリップ機能を使うと、いろいろなウェブページから必要な部分を切り取り、編集して印刷することができます。

Easy-WebPrint EXの操作方法については、Easy-WebPrint EXのヘルプを参照してください。

Windows

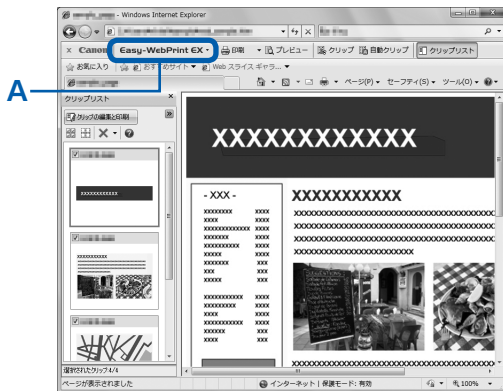

(A) Easy-WebPrint EXのヘルプは、ツールバーの [Easy-WebPrint EX] をクリックし、メニューから [ヘルプ] をクリックして表示します。

Macintosh

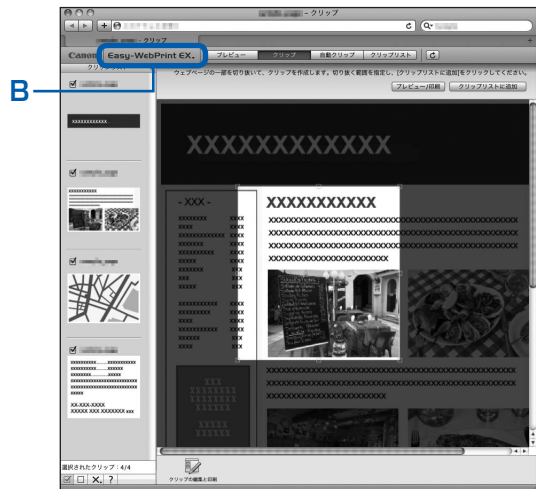

(B) Easy-WebPrint EXのヘルプは、メニューバーの [Easy-WebPrint EX] をクリックし、メニューから [ヘルプ] をクリックして表示します。

いろいろなソフトウェアを起動する

本製品に付属されているいろいろなソフトウェアを、かんたんに起動できる Solution Menu EX (ソリューション・メニュー・イーエックス) と、ウェブページを印刷できる Easy-WebPrint EX (イージー・ウェブプリント・イーエックス) について説明しています。

Solution Menu EXについて

Solution Menu EXは、本製品に付属のアプリケーションソフトや取扱説明書をかんたんに起動したり、お役立ちサイトにすぐアクセスできるソフトウェアです。

参考

- Solution Menu EXや『活用ガイド』（電子マニュアル）、使用したいアプリケーションソフトなどをインストールしていなかったり、削除した場合は、『セットアップCD-ROM』で「選んでインストール」からインストールします。

Solution Menu EXのメイン画面のカテゴリメニュー表示エリアには、メニューが表示されています。カテゴリメニュー表示エリアでメニューをクリックすると、メイン画面の機能アイコン表示エリアに選んだメニューに分類された機能のアイコンが表示されます。

ご使用の製品によって、メイン画面に表示されるアイコンやメニューの数や種類が異なります。

※画面は、Windows 7のものです。

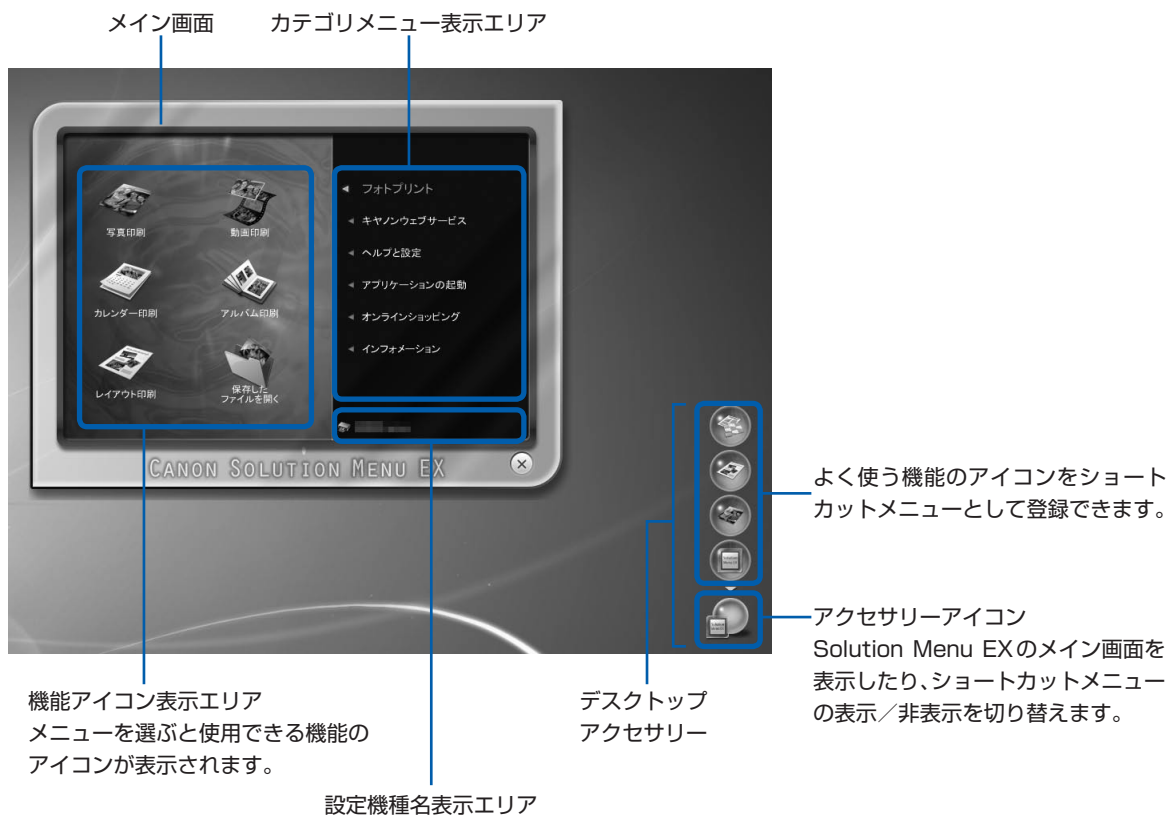

フォトプリント

デジタルカメラの写真を使っていろいろな印刷が行えます。

キヤノンウェブサービス

ウェブサイトから印刷用のコンテンツや素材をダウンロードできます。

クリエイティブパーク プレミアムについて

クリエイティブパーク プレミアムは、本製品でキヤノン純正インクを使用しているお客様が、専用の印刷用素材をダウンロードすることができるサービスです。

キヤノン純正インクタンクの全色が正しく取り付けられていることを確認してください。

ソリューション テンプレートについて

本製品専用のウェブサイト接続し、無料で印刷素材をダウンロードできます。

ヘルプと設定

Solution Menu EXのヘルプや『活用ガイド』（電子マニュアル）を表示できます。

また、Solution Menu EXやご使用の製品の設定ができます。

『活用ガイド』（電子マニュアル）では、本書に記載されていない使いかたや各種設定のしかた、トラブルが起こったときの対処方法、付属のアプリケーションソフトの使いかたについて説明しています。

参考

- ・『活用ガイド』（電子マニュアル）は、デスクトップ上の  アイコンをダブルクリックして表示することもできます。

アプリケーションの起動

Easy-PhotoPrint EXやマイ プリンタなどの付属のアプリケーションソフトを起動できます。

マイ プリンタは、プリンタードライバーの設定画面を表示したり、操作に困ったときの対処方法について知ることができるソフトウェアです。Macintoshではご使用になれません。

また、ユーザーの切り替えを行う場合は、あらかじめマイ プリンタを終了してから行ってください。

オンラインショッピング

インクなどの消耗品をウェブサイトから購入できます。

* Windowsをご使用の場合のみ表示されます。

インフォメーション

本製品の活用情報などを確認できます。

参考

- ・お役立ち情報などが記載されたインターネット上のページへアクセスするには、インターネットへの接続が必要です。
- ・Solution Menu EXの操作方法については、[ヘルプと設定] メニューの [Solution Menu EXのヘルプ]  をクリックして、Solution Menu EXのヘルプを参照してください。

Solution Menu EXからアプリケーションソフトを起動する

Solution Menu EXでは、アプリケーションソフトを起動するだけでなく、アプリケーションソフトのいろいろな機能を直接選んで操作画面を表示することができます。

ここでは、Solution Menu EXを起動して、Easy-PhotoPrint EXの [写真印刷] の機能を選ぶ手順を例に操作を説明します。

1 Solution Menu EXを起動する

Windows

デスクトップ上の  アイコンをダブルクリックする

参考

- お買い上げ時から設定を変更していない場合は、ご使用のパソコンを起動すると、Solution Menu EXが自動的に起動します。
- [スタート] メニューから表示するときは、[スタート] メニューから [すべてのプログラム] → [Canon Utilities] → [Solution Menu EX] → [Solution Menu EX] の順に選びます。
- Solution Menu EXを起動してもメイン画面が表示されない場合は、 (アクセサリアイコン) を右クリックして [メイン画面を表示] を選ぶと、Solution Menu EXのメイン画面が表示されます。

Macintosh

Dock内にある  アイコンをクリックする

参考

- メニューバーから表示するときは、[移動] メニューから [アプリケーション] → [Canon Utilities] → [Solution Menu EX] の順に選び、[Canon Solution Menu EX] をダブルクリックします。
- Solution Menu EXを起動してもメイン画面が表示されない場合は、Controlキーを押しながら  (アクセサリアイコン) をクリックして [メイン画面を表示] を選ぶと、Solution Menu EXのメイン画面が表示されます。
- Dock内にアイコンが表示されていない場合は、Dock内にアイコンを追加することができます。詳細は、Solution Menu EXのヘルプを参照してください。

2 起動するアプリケーションソフトの機能を選ぶ

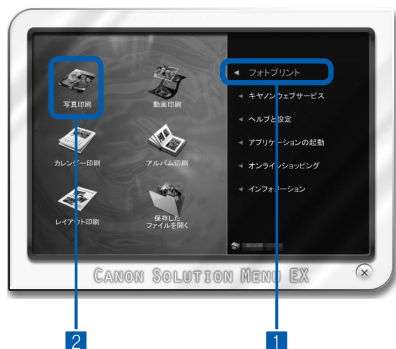

1 [フォトプリント] メニューをクリックする

2 [写真印刷]  をクリックする

Easy-PhotoPrint EXが起動し、[写真印刷] の画面が表示されます。

参考

- [写真印刷] のほかにも、アルバムやカレンダー印刷などの機能を直接選ぶことができます。Easy-PhotoPrint EXの操作や機能については、「写真を印刷する (Easy-PhotoPrint EXを使う)」(P.19) を参照してください。

Easy-WebPrint EXについて

Windows

Easy-WebPrint EXをインストールすると、Easy-WebPrint EXツールバーがInternet Explorerに組み込まれます。

Internet Explorerの実行中は、このツールバーをいつでも使用することができます。

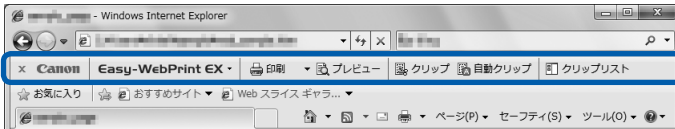

参考

Easy-WebPrint EXのインストールについて

- Easy-WebPrint EXをインストールしていないと、タスクバーの通知領域にEasy-WebPrint EXのインストールの案内が表示される場合があります。
インストールするときは、案内表示をクリックし、画面の指示にしたがってください。
- 『セットアップCD-ROM』で [選んでインストール] から [Easy-WebPrint EX] を選んで、インストールすることもできます。
- Easy-WebPrint EXをインストールするには、Internet Explorer 7以上がインストールされていて、インターネットに接続されている必要があります。

Macintosh

最初に Safari を起動して目的のウェブページを表示させます。

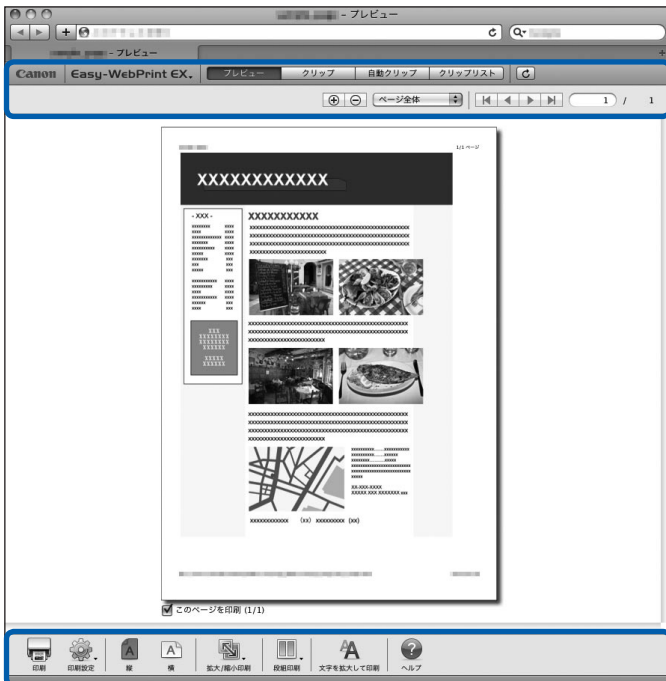

Dock内の アイコンをクリックすると、Easy-WebPrint EXが起動し、Easy-WebPrint EXのメニューバーやツールバーが組み込まれた画面が表示されます。



参考

- メニューから表示するときは、[移動] メニューから [アプリケーション] → [Canon Utilities] → [Easy-WebPrint EX] の順に選び、[Easy-WebPrint EX] をダブルクリックします。

Easy-WebPrint EXのインストールについて

- Easy-WebPrint EXをインストールしていないと、Dock内に  アイコンが表示される場合があります。インストールするときは、 アイコンをクリックし、画面の指示にしたがってください。
- 『セットアップCD-ROM』で [選んでインストール] から [Easy-WebPrint EX] を選んで、インストールすることもできます。
- Easy-WebPrint EXをインストールするには、Safari 4以上 (Mac OS X v.10.5以上) がインストールされていて、インターネットに接続されている必要があります。

用紙のセットのしかた

ここでは、本製品で使用できる用紙の種類と、印刷する用紙を後トレイにセットする方法について説明しています。

用紙をセットする P.30

普通紙／写真用紙／はがきをセットする.....	P.30
封筒をセットする.....	P.32
使用できる用紙について.....	P.35
使用できない用紙について.....	P.38

用紙をセットする

普通紙／写真用紙／はがきをセットする

●普通紙に印刷するときの注意

重要

- 普通紙をL判、2L判、KGサイズ、名刺の大きさに切って試し印刷すると、紙づまりの原因になります。

参考

- 写真を印刷するときは、キヤノン純正の写真専用紙のご使用をお勧めします。キヤノン純正紙については、「使用できる用紙について」(P.35)を参照してください。
- 複写機などで使用される一般的なコピー用紙やキヤノン普通紙・ホワイトSW-101が使用できます。用紙の両面に印刷する場合は、キヤノン普通紙・ホワイト 両面厚口SW-201がお勧めです。本製品で使用できる用紙サイズ、重さについては、「使用できる用紙について」(P.35)を参照してください。

●はがきに印刷するときの注意

重要

- 普通紙をはがきの大きさに切って試し印刷すると、紙づまりの原因になります。
- 写真付きはがきやステッカーが貼ってあるはがきには印刷できません。
- 往復はがきに印刷するときは、ご使用のアプリケーションソフトおよびプリンタードライバーで用紙サイズを必ず「往復はがき」に設定してください。
- 往復はがきにフチなし全面印刷はできません。
- 往復はがきは折り曲げないでください。折り目がつくと、正しく給紙できず印字ずれや紙づまりの原因になります。

参考

- はがきの両面に1面ずつ印刷するときは、きれいに印刷するために、通信面を印刷したあとにあて名面を印刷することをお勧めします。
- はがきを持つときは、できるだけ端を持ち、インクが乾くまで印刷面に触らないでください。
- 写真を印刷するときは、キヤノン純正の写真専用紙のご使用をお勧めします。キヤノン純正紙については、「使用できる用紙について」(P.35)を参照してください。

はがきをセットする場合

- はがきに印刷する場合は、用紙の種類ではがきに対応した種類を設定します。往復はがきに印刷する場合は、必ず用紙サイズで、「往復はがき」を設定します。印刷を実行すると、設定にしたがった印刷ガイドが表示されますので、メッセージにしたがって、はがきをセットしてください。
- 用紙ガイドを強く突き当てすぎないようにしてください。うまく給紙されない場合があります。

1 用紙の準備をする

セットする用紙をそろえます。用紙に反りがあるときは、反りを直してください。

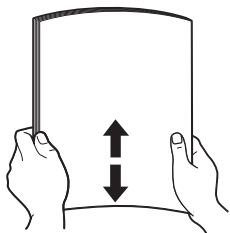

参考

- 用紙の端をきれいにそろえてからセットしてください。用紙の端をそろえずにセットすると、紙づまりの原因となることがあります。
- 用紙に反りがあるときは、逆向きに曲げて反りを直してから（表面が波状にならないように）セットしてください。反りの直しかたについては、「困ったときには」の「印刷面が汚れる／こすれる」(P.76)を参照してください。

2 用紙をセットする

- 1 用紙サポートを開き、引き出す
- 2 フロントカバーをゆっくり手前に開いてから、排紙トレイを引き出す

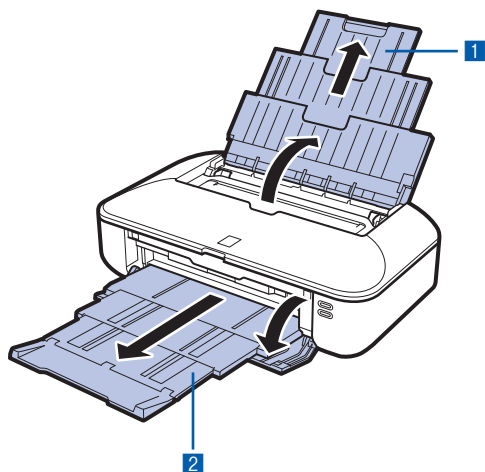

- 3 用紙ガイド (A) を広げ、用紙の印刷する面を表にして、後トレイの中央にセットする

- 4 用紙ガイド (A) を動かし、用紙の両端に合わせる

用紙ガイドを強く突き当てすぎないようにしてください。うまく給紙されない場合があります。

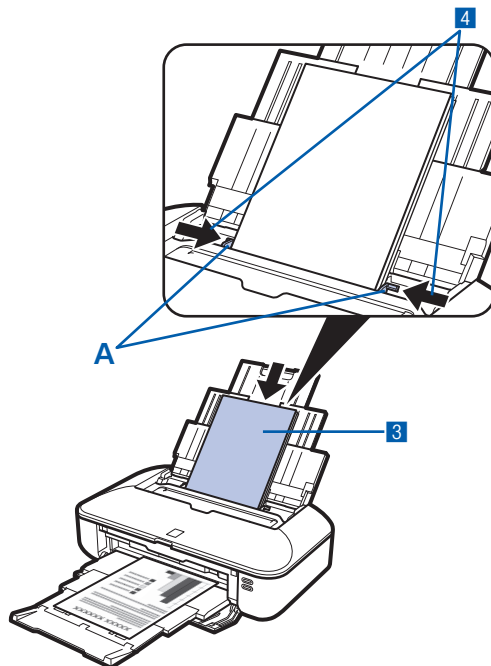

重要

- 用紙（往復はがきを除く）は縦方向 (B) にセットしてください。横方向 (C) にセットすると紙づまりの原因となります。

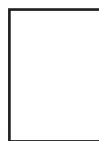

B

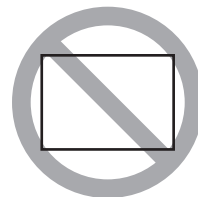

C

参考

- 用紙は (D) の線を超えないようにセットしてください。

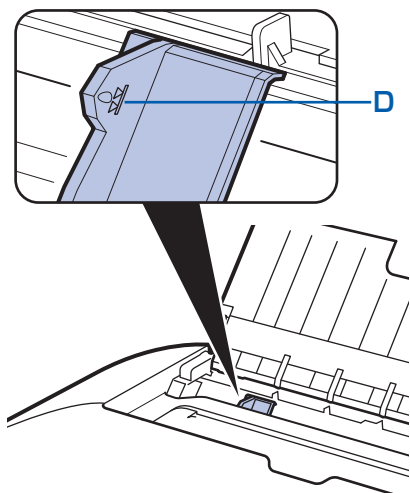

参考

用紙をセットしたら

- プリンタードライバーで [出力用紙サイズ] ([用紙サイズ]) と [用紙の種類] をセットした用紙に合わせて設定します。
Windowsの場合
⇒ 「文書を印刷する (Windows)」 (P.12)
Macintoshの場合
⇒ 「文書を印刷する (Macintosh)」 (P.15)

封筒をセットする

一般の長形3号 / 4号の封筒と、洋形4号 / 6号の封筒に印刷できます。

プリンタードライバーで適切に設定することにより、あて名は封筒の向きに合わせて、自動的に回転して印刷されます。

重要

- 次のような封筒は、紙づまりや故障の原因になるため使用できません。
 - 角形封筒
 - 型押しやコーティングなどの加工された封筒
 - ふたが二重 (またはシール) になっている封筒
 - ふた部分の乾燥糊が湿って、粘着性が出てしまった封筒
- Macintoshをご使用の場合は、長形3号 / 4号の封筒は印刷できません。

参考

- Windowsをご使用の場合、長形封筒の印刷時にセット方法についてのメッセージが表示されます。[今後、このメッセージを表示しない。] にチェックマークを付けると、次回からメッセージは表示されなくなります。

1 封筒の準備をする

- 封筒の四隅と縁を押して平らにします。

- 長形封筒
- 洋形封筒

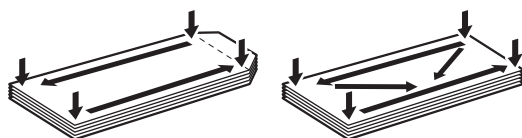

- 封筒が反っている場合は、両手で対角線上の端を持って、逆方向に軽く曲げます。



- 封筒のふた部分が折れ曲がっている場合は平らにします。

- 挿入方向の先端部をペンで押して平らに伸ばします。

- 長形封筒

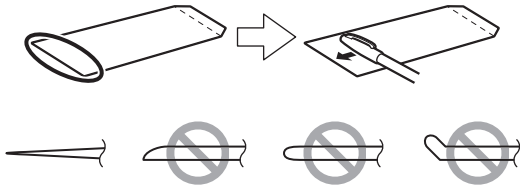

上の図は、封筒の先端部の断面図です。

- 洋形封筒

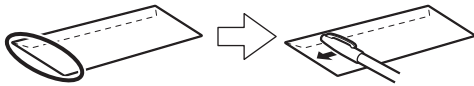

重要

- 平らになっていなかったり、端がそろっていなかったりすると、紙づまりの原因になることがあります。反りやふくらみが3mmを超えないようにしてください。

2 封筒をセットする

- 1 用紙サポートを開き、引き出す⇒P.31
- 2 フロントカバーをゆっくり手前に開いてから、排紙トレイを引き出す⇒P.31
- 3 用紙ガイド (A) を広げ、封筒の印刷する面を表にして、後トレイの中央にセットする。一度に10枚までセットできます。

- 4 用紙ガイド (A) を動かし、封筒の両端に合わせる

用紙ガイドを強く突き当てすぎないようにしてください。うまく給紙されない場合があります。

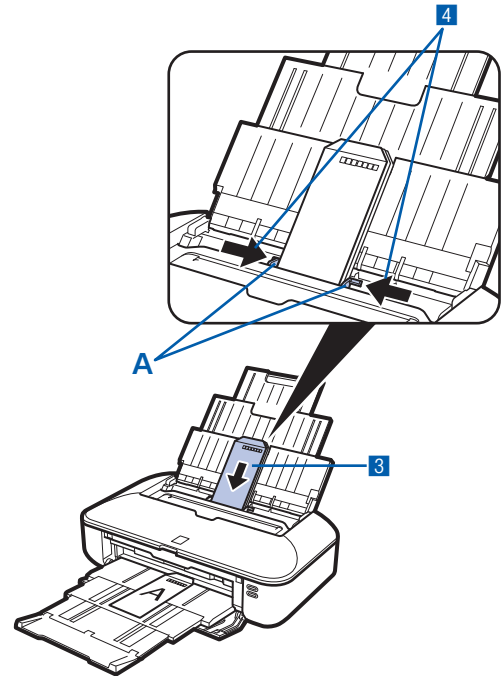

参考

- 封筒は (B) の線を超えないようにセットしてください。

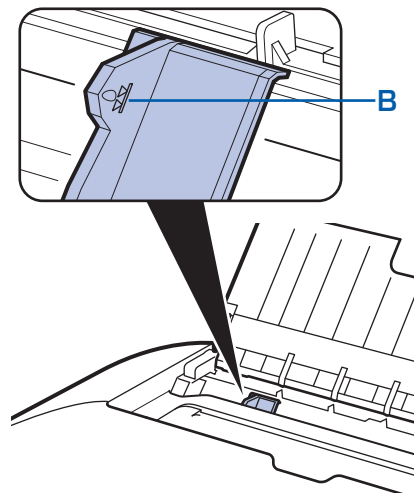

3 プリンタードライバーで用紙の設定をする

プリンタードライバーの設定画面を開き、以下の設定を行ってください。

• 長形封筒 (Windowsのみ)

セットのしかた：

縦書き

横書き



ふたを折りたたまずに上に向け、縦置きでセットする

[よく使う設定] : [封筒印刷]
 [封筒サイズの設定]画面 : [長形3号]、[長形4号]
 [印刷の向き] : [縦] (縦書きの場合)
 [横] (横書きの場合)

• 洋形封筒

セットのしかた：

横書き



あて名面を表にし、折りたたんだふたを左側にして、縦置きでセットする



縦書き



あて名面を表にし、ふたを折りたたんで、縦置きでセットする
 (郵便番号欄がある場合は下に向けてセットしてください)



Windows

[よく使う設定] : [封筒印刷]
 [封筒サイズの設定]画面 : [洋形4号]、[洋形6号]
 [印刷の向き] : [横] (横書きの場合)
 [縦] (縦書きの場合)

Macintosh

[用紙の種類] : [封筒]
 [用紙サイズ] : [洋形4号]、[洋形6号]
 [方向] : [横] (横書きの場合)
 [縦] (縦書きの場合)

重要

- 封筒のサイズや印刷の向きを正しく選ばないと、上下逆さまに印刷されたり、90度回転して印刷されたりします。

参考

- Windowsをご使用の場合、印刷結果が上下逆さまになるときは、プリンタードライバーの設定画面を開き、[よく使う設定]で[封筒印刷]を選び、[追加する機能]で[180度回転]にチェックマークを付けてください。
- プリンタードライバーの設定については、以下を参照してください。
 Windowsの場合
 ⇒「文書を印刷する (Windows)」(P.12)
 Macintoshの場合
 ⇒「文書を印刷する (Macintosh)」(P.15)

使用できる用紙について

最適な印刷結果を得るために、印刷に適した用紙をお選びください。キヤノンでは、写真や文書のための用紙はもちろん、シール紙やはがきなど、印刷の楽しさを広げるさまざまな種類の用紙をご用意しています。大切な写真の印刷には、キヤノン純正紙のご使用をお勧めします。



種類

市販の用紙

用紙の名称	後トレイの 最大積載枚数	排紙トレイの 最大積載枚数	プリンタードライバーの設定 [用紙の種類]
普通紙（再生紙を含む）*2	約150枚	約50枚	普通紙
はがき／年賀はがき	40枚	40枚	通信面：はがき あて名面：すべてのはがき／はがき
インクジェットはがき／ インクジェット紙年賀はがき	40枚	40枚	通信面：インクジェットはがき あて名面：すべてのはがき／はがき
インクジェット光沢はがき／ 写真用年賀はがき	20枚	20枚	通信面：インクジェットはがき あて名面：すべてのはがき／はがき
往復はがき*2	40枚	*4	通信面・あて名面：はがき
封筒	10枚	*4	封筒

キヤノン純正紙

用紙の名称<型番>*1	後トレイの 最大積載枚数	排紙トレイの 最大積載枚数	プリンタードライバーの設定 [用紙の種類]
書類の印刷に			
カラー普通紙 <LC-301>	約100枚	約50枚	普通紙
キヤノン普通紙・ホワイト <SW-101>	約130枚	約50枚	普通紙
キヤノン普通紙・ホワイト 両面厚口 <SW-201>	約100枚	約50枚	普通紙
写真の印刷に 			
キヤノン写真用紙・光沢 プロ [プラチナグレード] <PT-101>*3	A3ノビ、四切： 1枚 A3、A4、2L判、 六切：10枚 L判、KG、はが き：20枚	*4	光沢プロ プラチナグレード
キヤノン写真用紙・光沢 <GP-501>*3			写真用紙 光沢
キヤノン写真用紙・光沢 ゴールド <GL-101>*3			写真用紙 光沢ゴールド
キヤノン写真用紙・絹目調 <SG-201>*3			写真用紙 絹目調
マットフォトペーパー <MP-101>			マットフォトペーパー

用紙の名称<型番>*1	後トレイの 最大積載枚数	排紙トレイの 最大積載枚数	プリンタードライバーの設定 [用紙の種類]
年賀状、挨拶状の印刷に 			
キヤノン写真はがき・光沢 <KH-301>	20枚	20枚	通信面：キヤノン写真はがき 光沢 あて名面：すべてのはがき/はがき
ビジネス文書の印刷に 			
高品位専用紙 <HR-101S>	A3ノビ：20枚 A3、B4：50枚 A4、B5：80枚	A3ノビ、A3、 B4：20枚 A4、B5：50枚	高品位専用紙
オリジナルグッズ作りに 			
Tシャツ転写紙 <TR-301>*5	1枚	*4	Tシャツ転写紙
ピクサスプチシール <PS-101>*5 (16面光沢フォトシール)	1枚		写真用紙 光沢
ピクサスプチシール・フリーカット <PS-201>*5	1枚		写真用紙 光沢
フォトシールセット <PSHRS>*5 (2面/4面/9面/16面)	1枚		写真用紙 光沢
片面光沢名刺用紙 <KM-101/KM-201>*6	20枚		写真用紙 光沢
両面マット名刺用紙 <MM-101>*6	20枚		写真・イラスト：写真用紙 光沢 文字：普通紙

- *1 <型番>のあるものは、キヤノン純正紙です。用紙の裏表や使用上の注意については、各用紙の取扱説明書を参照してください。また、種類によって取り扱っているサイズが異なります。詳しくは、キヤノンピクサスホームページ canon.jp/pixus をご覧ください。
- *2 用紙の種類やご使用の環境（高温・多湿や低温・低湿の場合）によっては、正常に紙送りできない場合があります。この場合は、セットする枚数を半分に減らしてください。（再生紙は古紙配合率100%の再生紙が使用できます。）
- *3 用紙を重ねてセットすると、用紙を引き込む際に印刷面に跡が付いたり、用紙がうまく送られない場合があります。その場合は、用紙を1枚ずつセットしてください。
- *4 にじみや変色を防ぐため、続けて印刷するときは、先に印刷した用紙を排紙トレイから取り出すことをお勧めします。
- *5 『セットアップCD-ROM』に付属のEasy-PhotoPrint EX（イージー・フォトプリント・イーエックス）を使うと印刷の設定がかんたんにできます。パソコンにインストールしてお使いください。
- *6 テキストデータを印刷する場合、データは名刺サイズ（55mm×91mm）で作成し、上下左右の余白を5mm程度に設定してください。

サイズ

使用できる用紙サイズは、以下のとおりです。

参考

- Macintoshをご使用の場合、長形3号／4号の封筒は使用できません。

定型：

- レター (215.9×279.4mm)
- 11 x 17 [Tabloid] (279.4×431.8mm)
- A4 (210.0×297.0mm)
- A3ノビ (329.0×483.0mm)
- B4 [B4 (JIS)] (257.0×364.0mm)
- US 4 x 8 (101.6×203.2mm)
- 六切 (203.2×254.0mm)
- L判 (89.0×127.0mm)
- はがき (100.0×148.0mm)
- US Comm. Env. #10 [封筒#10] (104.6×241.3mm)
- 長形3号 (120.0×235.0mm)
- 洋形4号 (105.0×235.0mm)
- ワイド101.6×180.6mm [ワイド] (101.6×180.6mm)
- リーガル (215.9×355.6mm)
- A5 (148.0×210.0mm)
- A3 (297.0×420.0mm)
- B5 [B5 JIS] (182.0×257.0mm)
- KG (101.6×152.4mm)
- US 5 x 7 (127.0×177.8mm)
- 四切 (254.0×304.8mm)
- 2L判 (127.0×178.0mm)
- 往復はがき (200.0×148.0mm)
- EUR DL Env. [封筒DL] (110.0×220.0mm)
- 長形4号 (90.0×205.0mm)
- 洋形6号 (98.0×190.0mm)
- 名刺 (55.0×91.0mm)

* [] 内は、Macintoshでの表示です。

非定型：

以下の範囲内で用紙サイズを設定することもできます。

- 最小サイズ： 55.0mm×91.0mm
- 最大サイズ： 329.0mm×676.0mm

重さ

64～105g/m² (キヤノン純正紙以外の用紙)

この範囲外の重さの用紙 (キヤノン純正紙以外) は、紙づまりの原因となりますので使用しないでください。

保管上の注意について

- 用紙は印刷する直前に、印刷する枚数だけをパッケージから取り出して使用してください。
- 反りを防ぐため、使用しない用紙は用紙が入っていたパッケージに入れ、水平に置いて保管してください。また、高温・多湿・直射日光を避けて保管してください。

フチなし全面印刷に対応した用紙について

- フチなし全面印刷を行う場合、両面印刷を設定することはできません。
- リーガル／A5／B5／B4サイズの用紙と往復はがき、封筒にはフチなし全面印刷できません。
- 普通紙にはフチなし全面印刷できますが、印刷品質がやや低下することがあります。試し印刷などにご使用ください。

使用できない用紙について

以下の用紙は使用しないでください。きれいに印刷できないだけでなく、紙づまりや故障の原因になります。

- 折れている／反りのある／しわが付いている用紙
- 濡れている用紙
- 薄すぎる用紙（重さ64g/m²未満）
- 厚すぎる用紙（キヤノン純正紙以外の用紙で重さ105g/m²を超えるもの）
- はがきより薄い紙、普通紙やメモ用紙を裁断した用紙（はがき／L判など、A5サイズより小さい用紙に印刷する場合）
- 絵はがき
- 一度折り曲げた往復はがき
- 写真付きはがきやステッカーを貼ったはがき
- 角形封筒
- ふたが二重になっている封筒
- ふたがシールになっている封筒
- 型押しやコーティングなどの加工された封筒
- ふた部分の乾燥糊が湿って、粘着性が出てしまった封筒
- 穴のあいている用紙
- 長方形以外の形状の用紙
- ホチキスや粘着剤などでとじている用紙
- 粘着剤の付いた用紙
- 表面にラメなどが付いている用紙

お手入れ

ここでは、インクがなくなったときのインクタンクの交換方法、印刷がかすれたときのクリーニングの方法、用紙がうまく送られない場合の対処方法などについて説明します。

インクタンクを交換する P.40

- 交換の操作..... P.40
- インクの状態を確認する..... P.45

印刷にかすれやむらがあるときには P.47

- ノズルチェックパターンを印刷する..... P.48
- ノズルチェックパターンを確認する..... P.49
- プリントヘッドをクリーニングする..... P.50
- プリントヘッドを強力クリーニングする..... P.53
- プリントヘッド位置を調整する..... P.55

給紙ローラーをクリーニングする P.58

メンテナンス画面を表示する P.60

- プリンタードライバーの設定画面を表示する (Windows) P.60
- Canon IJ Printer Utility画面を表示する (Macintosh) P.60

インクタンクを交換する

インクの残量に関する警告やエラーが発生すると、エラーランプがオレンジ色に点滅してお知らせします。エラーランプの点滅回数を確認してから、「困ったときには」の「プリンターのエラーランプがオレンジ色に点滅している」(P.65)を参照してエラーの対処をしてください。

参考

- 本製品で使用できるインクタンクの番号については、本書の裏表紙を参照してください。
- インクが残っているのに印刷がかすれたり、白すじが入る場合は、「印刷にかすれやむらがあるときには」(P.47)を参照してください。

交換の操作

インクタンクの交換が必要な場合は、次の手順で行います。

重要

- インクタンクに穴を開けるなどの改造や分解をすると、インクが漏れ、本製品の故障の原因となることがあります。改造・分解はお勧めしません。
- インクの詰め替えなどによる非純正インクのご使用は、印刷品質の低下やプリントヘッドの故障の原因となることがあります。安全上問題はありませんが、まれに、純正品にないインク成分によるとみられるプリントヘッド部分の発熱・発煙事例*も報告されています。キヤノン純正インクのご使用をお勧めします。
(*すべての非純正インクについて上記事例が報告されているものではありません。)
- 非純正インクタンクまたは非純正インクのご使用に起因する不具合への対応については、保守契約期間内または保証期間内であっても有償となります。
- インクタンクの交換はすみやかに行き、インクタンクを取り外した状態で放置しないでください。
- 交換用インクタンクは新品のものを装着してください。インクを消耗しているものを装着すると、ノズルがつまる原因になります。また、インク交換時期を正しくお知らせできません。
- 最適な印刷品質を保つため、インクタンクは梱包箱に記載されている「取付期限」までに本製品に取り付けてください。また、開封後 6 ヶ月以内に使い切るようにしてください(本製品に取り付けた年月日を、控えておくことをお勧めします)。

参考

- 黒のみの文章を印刷したり、モノクロ印刷をするときにも、ブラック以外のインクが使われることがあります。また、本製品の性能を維持するために行うクリーニングや強力クリーニングでも、各色のインクが使われます。インクがなくなった場合は、すみやかに新しいインクタンクに交換してください。詳しくは巻末の「ヒント集」を参照してください。

1 電源が入っていることを確認し、フロントカバーをゆっくり手前に開く

2 トップカバーを開く

プリントヘッドホルダーが交換位置に移動します。

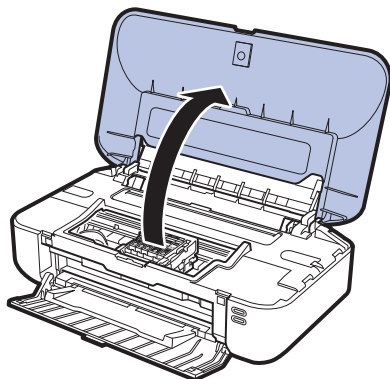

⚠ 注意

- プrintヘッドホルダーが動いている間はプリントヘッドホルダーを手で止めたり、無理に動かしたりしないでください。プリントヘッドホルダーの動きが止まるまでは、手を触れないでください。

重要

- トップカバー上には物を置かないでください。トップカバーを開けたときに後トレイに物が落ち、故障の原因になります。
- 本体内部の金属部分やその他の部分に触れないでください。
- トップカバーを10分以上開けたままにすると、プリントヘッドホルダーが右側へ移動します。その場合は、いったんトップカバーを閉じ、再度開けてください。

3 インクランプの点滅が速いインクタンクを取り外す

インクタンクの固定つまみ (A) を押し、インクタンクを上を持ち上げて外します。プリントヘッド固定レバー (B) には触れないようにしてください。

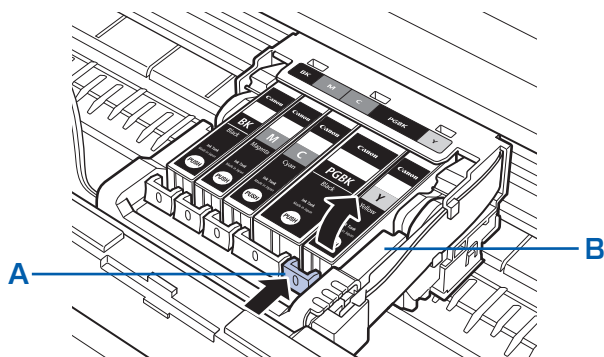

重要

- 衣服や周囲を汚さないよう、インクタンクの取り扱いには注意してください。
- 空になったインクタンクは地域の条例にしたがって処分してください。また、キヤノンでは使用済みインクタンクの回収を推進しています。詳しくは「使用済みインクカートリッジ回収のお願い」(P.104) を参照してください。

参考

- 一度に複数のインクタンクを外さず、必ず1つずつ交換してください。
- インクランプの点滅速度については、「インクの状態を確認する」(P.45) を参照してください。

4 インクタンクを準備する

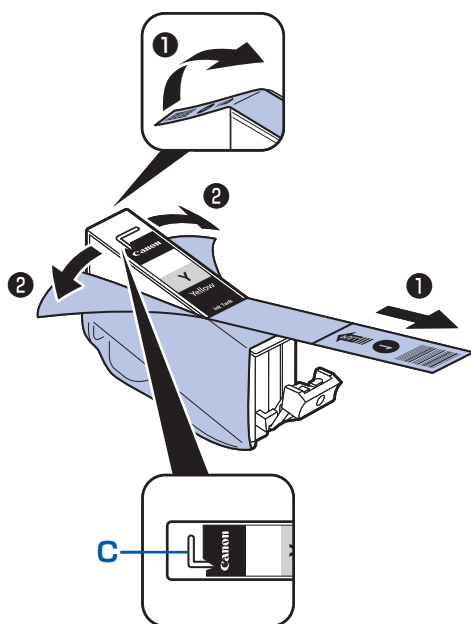

- 1 新しいインクタンクをパッケージから取り出し、オレンジ色のテープ①をすべてはがしてから、保護フィルム②をすべてはがす

重要

- インクタンクを落としたり、力を加えたりするなど乱暴に扱うことは避けてください。
- L字の空気溝 (C) にオレンジ色のテープが残っていると、インクが飛び散ったり、正しく印刷できない場合があります。

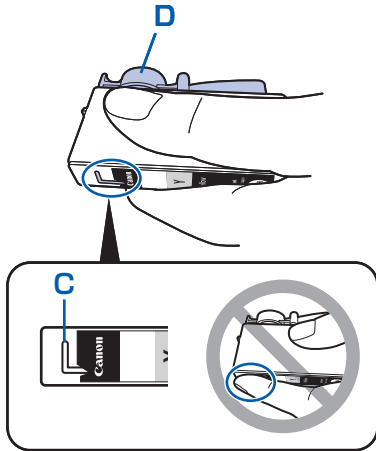

- 2** L字の空気溝 (C) をふさがないように、オレンジ色の保護キャップ (D) を上にして持つ

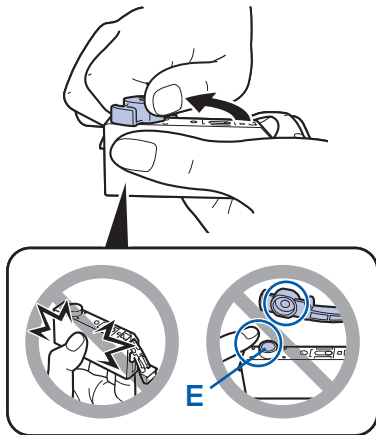

- 3** オレンジ色の保護キャップ (D) を、水平に90度ひねってからゆっくり取り外す

重要

- インクタンクの側面を強く押さないでください。L字の空気溝 (C) をふさいだ状態でインクタンクの側面を押すと、インクが飛び散る場合があります。
- 保護キャップ (D) の内側やインク出口 (E) には触れないでください。インクで手が汚れる場合があります。
- 取り外した保護キャップ (D) は、再装着しないでください。地域の条例にしたがって処分してください。

5 インクタンクを取り付ける

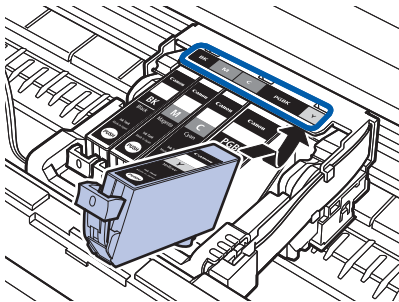

- 1** 新しいインクタンクをプリントヘッドに向かって斜めに差し込む
ラベルに合わせて取り付けます。

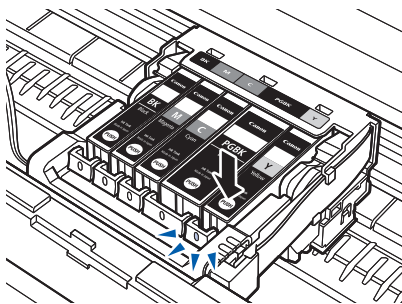

- 2** インクタンク上面の **(PUSH)** 部分を「カチッ」と音がするまでしっかり押して、インクタンクを固定する
取り付けたら、インクランプが赤く点灯したことを確認してください。

重 要

- インクタンクの取り付け位置を間違えると印刷できません。プリントヘッドホルダーに付いているラベルに合わせ、インクタンクを正しい位置に取り付けてください。
- ひとつでもセットされていないインクタンクがあると印刷できません。必ずすべてのインクタンクをセットしてください。

6 トップカバーを閉じる

参 考

- トップカバーを閉じたあとにエラーランプがオレンジ色に点滅した場合は、「困ったときには」の「プリンターのエラーランプがオレンジ色に点滅している」(P.65) を参照してください。
- 次回印刷を開始すると、自動的にプリントヘッドのクリーニングが開始されます。クリーニング中は電源ランプが青色に点滅しますので、終了するまでほかの操作を行わないでください。
- 罫線がずれて印刷されるなど、プリントヘッドの位置ずれが確認されたときには、プリントヘッドの位置を調整します。⇒P.55

インクの状態を確認する

インクの状態は、インクランプやパソコンの画面で確認することができます。

インクランプで確認する

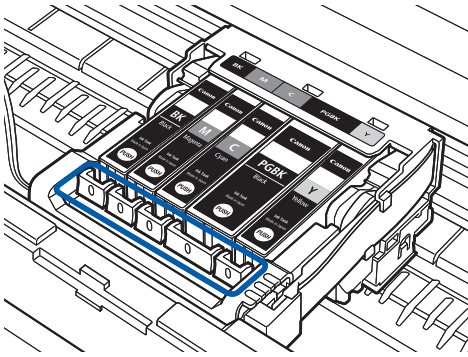

- 1 電源が入っていることを確認し、フロントカバーをゆっくり手前に開く
- 2 トップカバーを開く⇒P.41
- 3 インクランプの状態を確認する
インクランプの状態を確認したら、トップカバーを閉じてください。

点灯

インクタンクは正しく取り付けられています。

点滅

- ・ ゆっくり点滅（約3秒間隔）



インクが少なくなっています。新しいインクタンクをご用意ください。

- ・ はやく点滅（約1秒間隔）



インクタンクが間違った位置に取り付けられているか、インクがなくなりました。プリントヘッドホルダーに付いているラベルのとおり正しい位置に取り付けられているか確認してください。取り付け位置が正しいのにインクランプが点滅している場合は、エラーが発生し、印刷できない状態です。本製品のエラーランプをご確認ください。⇒P.65

消灯

インクタンクがしっかり取り付けられていないか、インク残量検知機能を無効にしています。インクタンクがしっかり取り付けられていない場合は、インクタンクの(PUSH)の部分で「カチッ」と音がするまでしっかり押してください。しっかりセットできない場合は、インクタンクの底部にあるオレンジ色の保護キャップが外れているか確認してください。

インクタンクを取り付け直してもインクランプが点灯しない場合は、エラーが発生し、印刷できない状態です。本製品のエラーランプをご確認ください。⇒P.65

パソコンの画面で確認する

Windowsをご使用の場合はプリンター状態の確認画面、Macintoshをご使用の場合はCanon IJ Printer Utility (キヤノン・アイジェイ・プリンター・ユーティリティ) でインクの状態を確認できます。インクの残量についてお知らせがあるときは、図の (A) の部分にマークが表示されます。

Windows



Macintosh

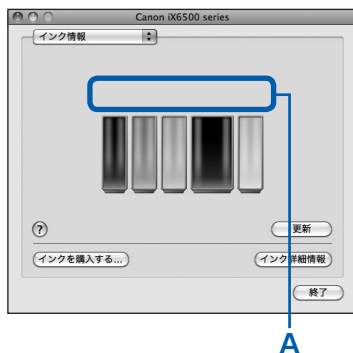

例：❗

インクが少なくなっています。新しいインクタンクをご用意ください。

参考

- 印刷中にメッセージが表示される場合があります。メッセージの内容を確認して必要な対処を行ってください。

確認画面の表示方法は以下のとおりです。

Windows

1 プリンタードライバーの設定画面を開く⇒P.60

2 [ユーティリティ]シートの[プリンター状態の確認...] ボタンをクリックする

[インク詳細情報] メニューをクリックすると、インク情報を確認することができます。

参考

- 印刷中の場合は、タスクバー上のプリンターのアイコンをクリックして表示させることもできます。Windows VistaまたはWindows XPをご使用の場合は、タスクバー上の [Canon (ご使用の製品名)] をクリックして表示します。

Macintosh

1 Canon IJ Printer Utilityを開く⇒P.60

2 ポップアップメニューから[インク情報]を選ぶ

[インク詳細情報] ボタンをクリックすると、インク情報を確認することができます。

印刷にかすれやむらがあるときには

印刷結果がかすれたり、色が正しく印刷されないときは、プリントヘッドのノズルが目づまりしている可能性があります。以下の手順に沿って、ノズルチェックパターンを印刷してノズルの状態を確認し、プリントヘッドのクリーニングを行います。

また、罫線がずれるなど印刷結果が思わしくないときは、プリントヘッドの位置調整を行うと状態が改善することがあります。

重要

- プリントヘッドやインクタンクを洗浄したり、拭いたりしないでください。プリントヘッドやインクタンクの故障の原因になります。

参考

お手入れを行う前に

- インクタンクにオレンジ色のテープが残っていないかを確認してください。
⇒「困ったときには」の「動作はするがインクが出ない」(P.82)
- トップカバーを開け、インクランプが赤く点灯していることを確認してください。
点滅または消灯しているインクランプがある場合は、「インクの状態を確認する」(P.45)を参照して、必要な操作を行ってください。
- プリンタードライバーの印刷品質を上げることで、印刷結果が改善される場合があります。詳しくは『活用ガイド』(電子マニュアル)を参照してください。

印刷がかすれている、むらがある場合：

Step 1

ノズルチェックパターンを印刷する⇒P.48

ノズルチェックパターンを確認する⇒P.49

パターンに欠けや白い横すじがある場合



Step 2

プリントヘッドをクリーニングする⇒P.50

2回繰り返しても改善されない場合



Step 3

プリントヘッドを強力クリーニングする⇒P.53



クリーニング後、ノズルチェック
パターンを印刷して確認

参考

- Step 3までの操作を行っても症状が改善されない場合は、電源を切って24時間以上経過したあとに、もう一度強力クリーニングを行ってください。それでも改善されない場合は、プリントヘッドが故障している可能性があります。お客様相談センターまたは修理受付窓口にて修理をご依頼ください。⇒P.103

罫線がずれるなど印刷に均一感がない場合：

プリントヘッド位置を調整する⇒P.55

ノズルチェックパターンを印刷する

プリントヘッドのノズルからインクが正しく出ているかを確認するために、ノズルチェックパターンを印刷します。

用意するもの：A4サイズの普通紙1枚

参考

- インク残量が少ないとノズルチェックパターンが正しく印刷されません。インク残量が少ない場合はインクタンクを交換してください。⇒P.40

パソコンを使わずにノズルチェックパターンを印刷する

- ノズルチェックパターンは、本製品のリセットボタンを押して印刷することもできます。
 - 電源が入っていることを確認し、A4サイズの普通紙を1枚セットする
 - フロントカバーをゆっくり手前に開いてから、排紙トレイを引き出す
 - リセットボタンを押し続け、電源ランプが青色に2回点滅したときに離す
ノズルチェックパターンが印刷されます。
印刷が終了するまでほかの操作を行わないでください。
ノズルチェックパターンを確認して、必要な対処をしてください。⇒P.49

Windows

- 電源が入っていることを確認する
- A4サイズの普通紙を1枚セットする
- フロントカバーをゆっくり手前に開いてから、排紙トレイを引き出す
- プリンタードライバーの設定画面を開く⇒P.60

5 ノズルチェックパターンを印刷する

- [ユーティリティ] タブをクリックする
- [ノズルチェックパターン印刷] をクリックする



- メッセージを確認して、[確認パターン印刷] ボタンをクリックする

ノズルチェックパターンが印刷されます。印刷が終了するまでほかの操作を行わないでください。

参考

- [確認事項] ボタンをクリックすると、ノズルチェックパターンを印刷する前の確認事項が表示されます。

- ノズルチェックパターンを確認する
⇒P.49

Macintosh

- 電源が入っていることを確認する
- A4サイズの普通紙を1枚セットする
- フロントカバーをゆっくり手前に開いてから、排紙トレイを引き出す

4 Canon IJ Printer Utility(キヤノン・アイジェイ・プリンター・ユーティリティ)を開く⇒P.60

5 ノズルチェックパターンを印刷する

- 1 ポップアップメニューから [テストプリント] を選ぶ
- 2 [ノズルチェックパターン印刷] をクリックする

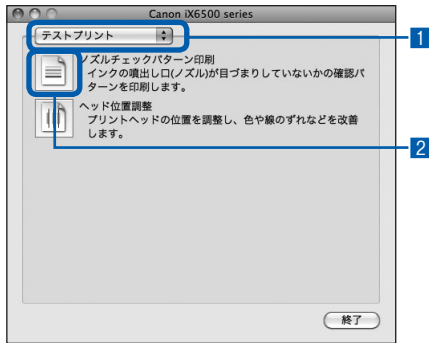

- 3 メッセージを確認して、[確認パターン印刷] ボタンをクリックする
ノズルチェックパターンが印刷されます。
印刷が終了するまでほかの操作を行わないでください。

参考

- [確認事項] ボタンをクリックすると、ノズルチェックパターンを印刷する前の確認事項が表示されます。

6 ノズルチェックパターンを確認する ⇒P.49

ノズルチェックパターンを確認する

ノズルチェックパターンを確認し、必要な場合はクリーニングを行います。

- 1 ①のパターンに欠けがないか、②のパターンに白い横すじが入っていないかを確認する

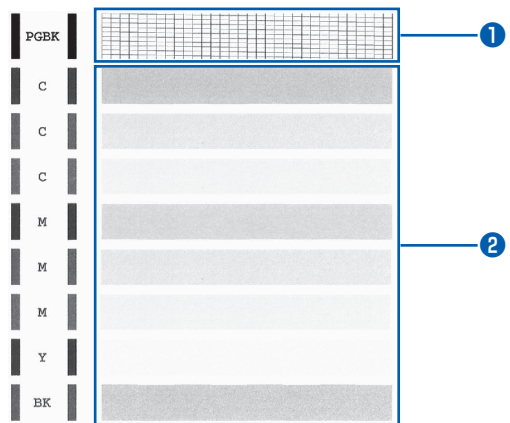

①部分に欠けがある場合

ブラック (PGBK) インクタンクのクリーニングが必要

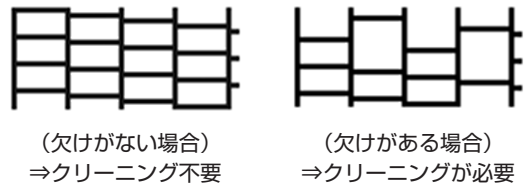

②部分に白い横すじがある場合

カラー (C、M、Y、BK) インクタンクのクリーニングが必要



①部分に欠けがあり、②部分にも白い横すじがある場合

全色一括のインクタンクのクリーニングが必要

2 必要な対処をとる

クリーニングが不要な場合

[パターンの確認] ダイアログで [終了] ボタンをクリックしてノズルチェックパターンの確認を終了します。

クリーニングが必要な場合

1 [クリーニング] ボタンをクリックする

Windows

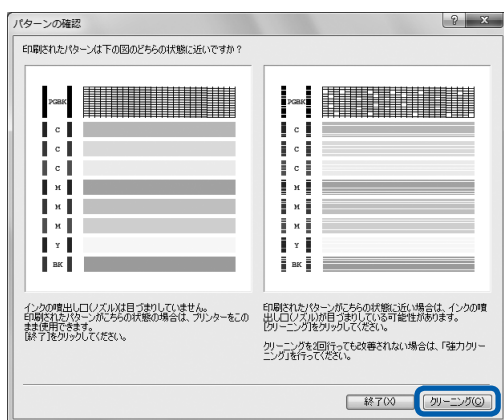

Macintosh

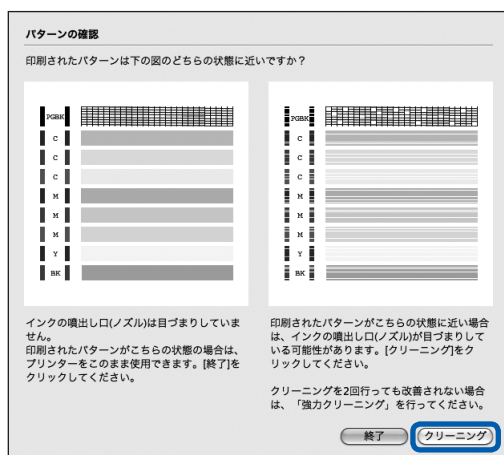

2 A4サイズの普通紙を1枚セットする

以降は、次の「プリントヘッドをクリーニングする」(Windowsの場合はP.50、Macintoshの場合はP.51)の手順5の3に進んでください。

参考

- 巻末の「ヒント集」にノズルチェックパターンの良い例、悪い例がカラーで掲載されています。そちらもあわせて参照してください。

プリントヘッドをクリーニングする

ノズルチェックパターンに欠けや白い横すじがある場合は、プリントヘッドのクリーニングを行ってください。ノズルのつまりを解消し、プリントヘッドを良好な状態にします。インクを消耗しますので、クリーニングは必要な場合のみ行ってください。

用意するもの：A4サイズの普通紙1枚

参考

パソコンを使わずにクリーニングする

- プリントヘッドを全色一括でクリーニングするときは、本製品のリセットボタンを押して行うこともできます。

- 1 電源が入っていることを確認する
- 2 リセットボタンを押し続け、電源ランプが青色に1回点滅したときに離す
プリントヘッドのクリーニングが開始されます。電源ランプが点滅したあと青色に点灯すると、クリーニングが終了します。クリーニングが終わったら、ノズルチェックパターンを印刷して、プリントヘッドの状態を確認してください。⇒P.48

Windows

ノズルチェックパターンを印刷したあとに表示される [パターンの確認] ダイアログ (P.50) で [クリーニング] ボタンをクリックした場合は、プリントヘッドのクリーニングが開始されます。A4サイズの普通紙を1枚セットして、手順5の3から行ってください。

1 電源が入っていることを確認する

2 A4サイズの普通紙を1枚セットする

3 フロントカバーをゆっくり手前に開いてから、排紙トレイを引き出す

4 プリンタードライバーの設定画面を開く⇒P.60

5 プリントヘッドをクリーニングする

- 1 [ユーティリティ] タブをクリックする
- 2 [クリーニング] をクリックする

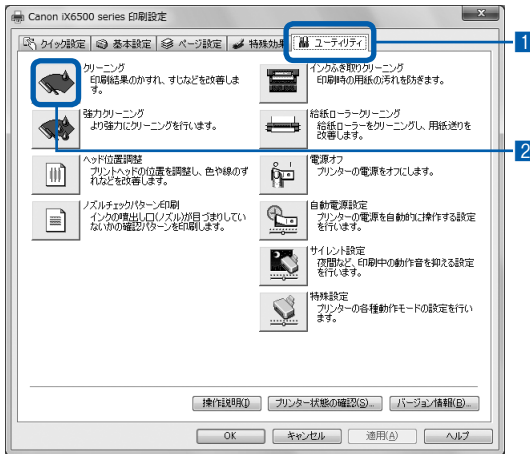

3 クリーニングするインクのグループを選ぶ

参考

- ブラックインクには、PGBK（顔料）とBK（染料）の2種類のインクがあります。ノズルチェックパターンを確認し、PGBKの部分に欠けがある場合は「ブラック」、BKの部分に白い横すじがある場合は「カラー」を選んでください。ノズルチェックパターンについては、「ノズルチェックパターンを確認する」（P.49）を参照してください。

4 [実行] ボタンをクリックする

電源ランプが青色に点滅するとプリントヘッドのクリーニングが開始されます。クリーニングが終了するまで、ほかの操作を行わないでください。終了まで約1分かかります。

参考

- [確認事項] ボタンをクリックすると、クリーニングを行う前の確認事項が表示されます。

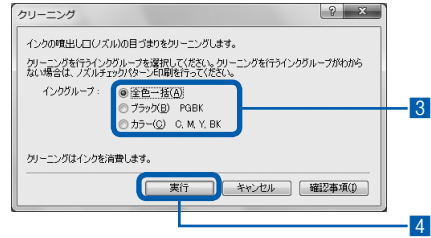

5 メッセージを確認して、[確認パターン印刷] ボタンをクリックする

ノズルチェックパターンが印刷されます。ノズルチェックパターンの印刷が終了するまで、ほかの操作を行わないでください。

6 ノズルチェックパターンを確認する ⇒P.49

参考

- クリーニングを2回繰り返しても改善されないときは、強力クリーニングを行ってください。⇒P.53

Macintosh

ノズルチェックパターンを印刷したあとに表示される [パターンの確認] ダイアログ (P.50) で [クリーニング] ボタンをクリックした場合は、プリントヘッドのクリーニングが開始されます。A4サイズの普通紙を1枚セットして、手順5の3から行ってください。

1 電源が入っていることを確認する

2 A4サイズの普通紙を1枚セットする

3 フロントカバーをゆっくり手前に開いてから、排紙トレイを引き出す

4 Canon IJ Printer Utilityを開く ⇒P.60

5 プリントヘッドをクリーニングする

- 1 ポップアップメニューに [クリーニング] が表示されていることを確認する
- 2 [クリーニング] をクリックする

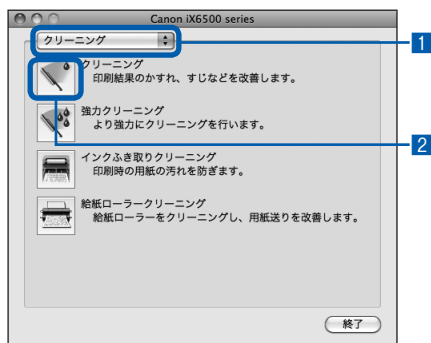

3 クリーニングするインクのグループを選ぶ

参考

- ブラックインクには、PGBK（顔料）とBK（染料）の2種類のインクがあります。ノズルチェックパターンを確認し、PGBKの部分に欠けがある場合は [ブラック]、BKの部分に白い横すじがある場合は [カラー] を選んでください。ノズルチェックパターンについては、「ノズルチェックパターンを確認する」(P.49) を参照してください。

4 [実行] ボタンをクリックする

電源ランプが青色に点滅するとプリントヘッドのクリーニングが開始されます。クリーニングが終了するまで、ほかの操作を行わないでください。終了まで約1分かかります。

参考

- [確認事項] ボタンをクリックすると、クリーニングを行う前の確認事項が表示されます。

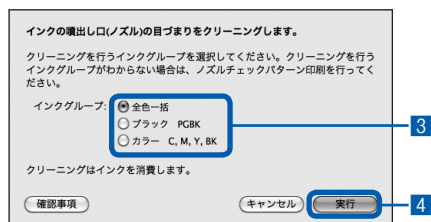

5 メッセージを確認して、[確認パターン印刷] ボタンをクリックする

ノズルチェックパターンが印刷されます。ノズルチェックパターンの印刷が終了するまで、ほかの操作を行わないでください。

6 ノズルチェックパターンを確認する ⇒P.49

参考

- クリーニングを2回繰り返しても改善されないときは、強力クリーニングを行ってください。⇒P.53

プリントヘッドを強力クリーニングする

プリントヘッドのクリーニングを行っても効果がない場合は、強力クリーニングを行ってください。強力クリーニングは、通常のクリーニングよりインクを消耗しますので、必要な場合のみ行ってください。

用意するもの：A4サイズの普通紙1枚

Windows

- 1 電源が入っていることを確認する
- 2 A4サイズの普通紙を1枚セットする
- 3 フロントカバーをゆっくり手前に開いてから、排紙トレイを引き出す
- 4 プリンタードライバーの設定画面を開く⇒P.60
- 5 プrintヘッドを強力クリーニングする

- 1 [ユーティリティ] タブをクリックする
- 2 [強力クリーニング] をクリックする

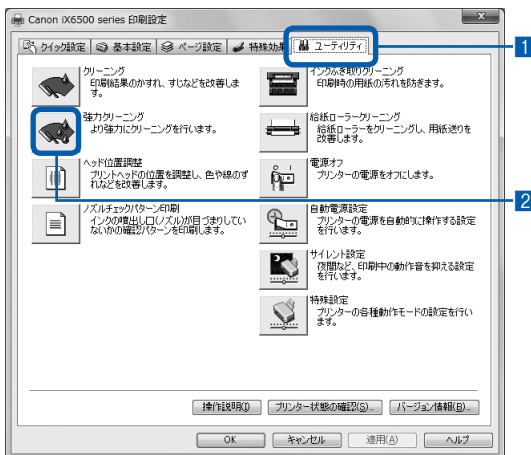

- 3 強力クリーニングするインクのグループを選ぶ

参考

- ブラックインクには、PGBK（顔料）とBK（染料）の2種類のインクがあります。ノズルチェックパターンを確認し、PGBKの部分に欠けがある場合は[ブラック]、BKの部分に白い横すじがある場合は[カラー]を選んでください。ノズルチェックパターンについては、「ノズルチェックパターンを確認する」(P.49)を参照してください。

4 [実行] ボタンをクリックする

参考

- [確認事項] ボタンをクリックすると、強力クリーニングを行う前の確認事項が表示されます。

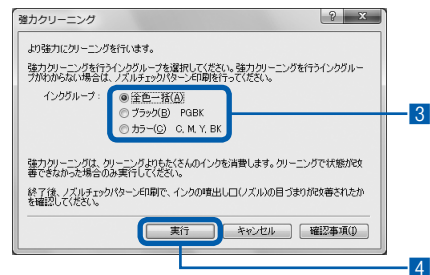

5 メッセージを確認して、[OK] ボタンをクリックする

電源ランプが青色に点滅するとプリントヘッドの強力クリーニングが開始されます。強力クリーニングが終了するまで、ほかの操作を行わないでください。終了まで約2～3分かかります。

6 メッセージを確認して、[確認パターン印刷] ボタンをクリックする

ノズルチェックパターンが印刷されます。ノズルチェックパターンの印刷が終了するまで、ほかの操作を行わないでください。

6 ノズルチェックパターンを確認する ⇒P.49の手順1

特定の色だけが印刷されない場合は、そのインクタンクを交換します。⇒P.40

改善されない場合は、電源を切って24時間以上経過したあとに、もう一度強カククリーニングを行います。

それでも改善されない場合は、プリントヘッドが故障している可能性があります。お客様相談センターまたは修理受付窓口に修理をご依頼ください。
⇒P.103

Macintosh

1 電源が入っていることを確認する

2 A4サイズの普通紙を1枚セットする

3 フロントカバーをゆっくり手前に開いてから、排紙トレイを引き出す

4 Canon IJ Printer Utilityを開く ⇒P.60

5 プリントヘッドを強カククリーニングする

1 ポップアップメニューに [クリーニング] が表示されていることを確認する

2 [強カククリーニング] をクリックする

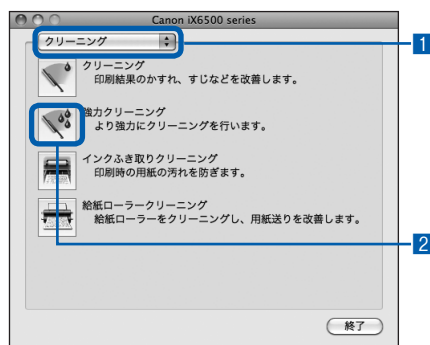

3 強カククリーニングするインクのグループを選ぶ

参考

- ブラックインクには、PGBK（顔料）とBK（染料）の2種類のインクがあります。ノズルチェックパターンを確認し、PGBKの部分に欠けがある場合は [ブラック]、BKの部分に白い横すじがある場合は [カラー] を選んでください。ノズルチェックパターンについては、「ノズルチェックパターンを確認する」(P.49) を参照してください。

4 [実行] ボタンをクリックする

参考

- [確認事項] ボタンをクリックすると、強カククリーニングを行う前の確認事項が表示されます。

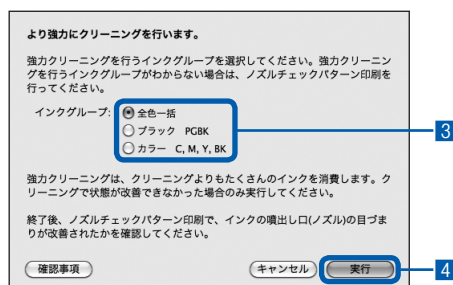

5 メッセージを確認して、[OK] ボタンをクリックする

電源ランプが青色に点滅するとプリントヘッドの強力クリーニングが開始されます。

強力クリーニングが終了するまで、ほかの操作を行わないでください。終了まで約2～3分かかります。

6 メッセージを確認して、[確認パターン印刷] ボタンをクリックする

ノズルチェックパターンが印刷されます。ノズルチェックパターンの印刷が終了するまで、ほかの操作を行わないでください。

6 ノズルチェックパターンを確認して、[パターンの確認] ダイアログで[終了] ボタンをクリックする
⇒P.49の手順1

特定の色だけが印刷されない場合は、そのインクタンクを交換します。⇒P.40

改善されない場合は、電源を切って24時間以上経過したあとに、もう一度強力クリーニングを行います。

それでも改善されない場合は、プリントヘッドが故障している可能性があります。お客様相談センターまたは修理受付窓口で修理をご依頼ください。
⇒P.103

プリントヘッド位置を調整する

罫線がずれるなど、印刷結果に均一感が見られないときには、プリントヘッド位置を調整します。

用意するもの：A4サイズの普通紙 1枚

参考

- インク残量が少ないとプリントヘッド位置調整シートが正しく印刷されません。インク残量が少ない場合はインクタンクを交換してください。⇒ P.40
- パターンは黒と青で印刷されます。

パソコンを使わずに調整する

- プrintヘッド位置の調整は、本製品のリセットボタンを押して行うこともできます。

- 1 電源が入っていることを確認し、A4サイズの普通紙を1枚セットする
- 2 フロントカバーをゆっくり手前に開いてから、排紙トレイを引き出す
- 3 リセットボタンを押し続け、電源ランプが青色に4回点滅したときに離す
プリントヘッド位置調整シートが印刷され、ヘッド位置が自動的に調整されます。印刷が終了するまでほかの操作を行わないでください。

Windows

- 1 電源が入っていることを確認する
- 2 A4サイズの普通紙を1枚セットする
- 3 フロントカバーをゆっくり手前に開いてから、排紙トレイを引き出す
- 4 プリンタードライバーの設定画面を開く⇒P.60

5 プリントヘッド位置を調整する

- 1 [ユーティリティ] タブをクリックする
- 2 [ヘッド位置調整] をクリックする

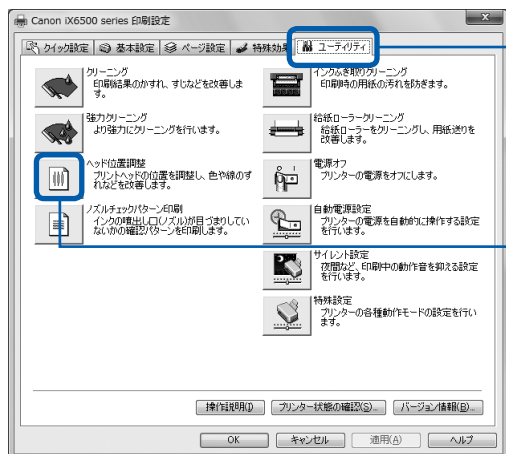

- 3 メッセージを確認して、[ヘッド位置調整] ボタンをクリックする

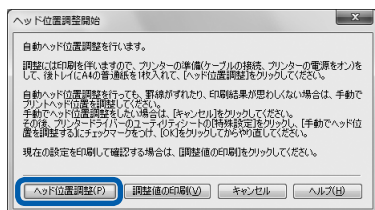

プリントヘッド位置調整シートが印刷され、プリントヘッド位置が自動的に調整されます。印刷が終了するまでほかの操作を行わないでください。印刷が終了するまで約3分かかります。

参考

- 自動調整が正しく行えなかったときには、エラーランプが点滅します。「プリンターのエラーランプがオレンジ色に点滅している」の「11回 自動ヘッド位置調整に失敗した」(P.66)を参照してください。
- 記載の手順でプリントヘッド位置調整を行っても印刷結果が思わしくない場合は、手でプリントヘッドの位置調整を行ってください。詳しくは、『活用ガイド』(電子マニュアル)を参照してください。

Macintosh

- 1 電源が入っていることを確認する
- 2 A4サイズの普通紙を1枚セットする
- 3 フロントカバーをゆっくり手前に開いてから、排紙トレイを引き出す
- 4 Canon IJ Printer Utilityを開く ⇒ P.60
- 5 プリントヘッド位置を調整する

- 1 ポップアップメニューから [テストプリント] を選ぶ
- 2 [ヘッド位置調整] をクリックする

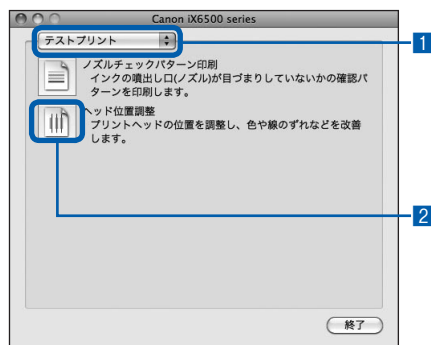

3 メッセージを確認して、[ヘッド位置調整] ボタンをクリックする

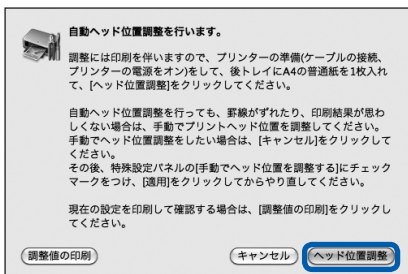

プリントヘッド位置調整シートが印刷され、プリントヘッド位置が自動的に調整されます。印刷が終了するまでほかの操作を行わないでください。印刷が終了するまで約3分かかります。

参 考

- 自動調整が正しく行えなかったときには、エラーランプが点滅します。「プリンターのエラーランプがオレンジ色に点滅している」の「11回 自動ヘッド位置調整に失敗した」(P.66)を参照してください。
- 記載の手順でプリントヘッド位置調整を行っても印刷結果が思わしくない場合は、手動でプリントヘッドの位置調整を行ってください。
詳しくは、『活用ガイド』(電子マニュアル)を参照してください。

給紙ローラーをクリーニングする

給紙ローラーに紙粉や汚れがつくと、用紙がうまく送られないことがあります。そのような場合は、給紙ローラーのクリーニングを行います。給紙ローラーのクリーニングは給紙ローラーが磨耗しますので、必要な場合のみ行ってください。

用意するもの：A4サイズの普通紙3枚

Windows

1 電源が入っていることを確認する

2 フロントカバーをゆっくり手前に開いてから、排紙トレイを引き出す

3 プリンタードライバーの設定画面を開く⇒P.60

4 給紙ローラークリーニングを選ぶ

1 [ユーティリティ] タブをクリックする

2 [給紙ローラークリーニング] をクリックする



5 用紙を使用せずに給紙ローラーをクリーニングする

1 メッセージにしたがって、後トレイにセットされている用紙をすべて取り除く

2 [OK] ボタンをクリックする

給紙ローラーが回転してクリーニングが開始されます。

6 用紙を使用して給紙ローラーをクリーニングする

1 給紙ローラーの回転が停止したことを確認し、メッセージにしたがって、A4サイズの普通紙を3枚セットする

2 [OK] ボタンをクリックする

クリーニングが開始されます。用紙が排出されるとクリーニングが終了します。給紙ローラークリーニングが終了するまで、ほかの操作を行わないでください。

3 完了のメッセージが表示されたら、[OK] ボタンをクリックする

上記のクリーニングで改善が見られない場合は、電源を切ってから電源プラグをコンセントから抜き、湿らせた綿棒などを使って後トレイ内中央にある給紙ローラー (A) を矢印の方向 (B) に回しながら拭いてください。給紙ローラーは指で触らず、綿棒を使って回してください。

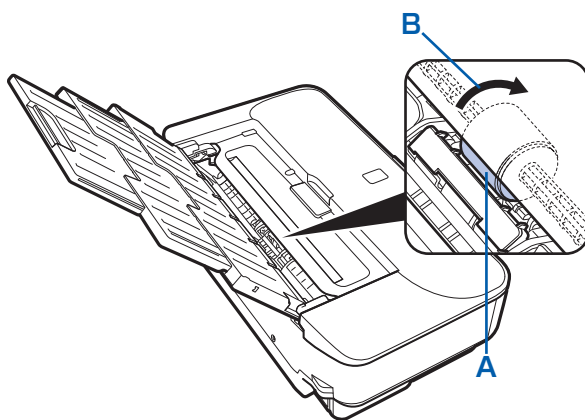

上記の操作を行っても改善されない場合は、お客様相談センターまたは修理受付窓口に修理をご依頼ください。⇒P.103

Macintosh

- 1 電源が入っていることを確認する
- 2 フロントカバーをゆっくり手前に開いてから、排紙トレイを引き出す
- 3 Canon IJ Printer Utilityを開く
⇒P.60
- 4 給紙ローラークリーニングを選ぶ

- 1 ポップアップメニューに【クリーニング】が表示されていることを確認する
- 2 【給紙ローラークリーニング】をクリックする

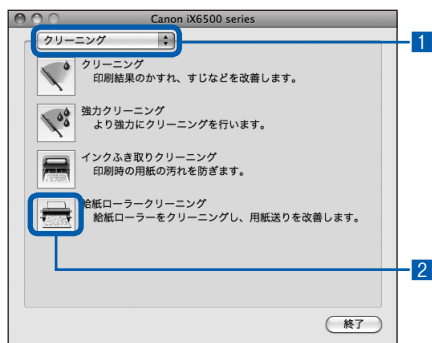

5 用紙を使用せずに給紙ローラーをクリーニングする

- 1 メッセージにしたがって、後トレイにセットされている用紙をすべて取り除く
- 2 【実行】 ボタンをクリックする
給紙ローラーが回転してクリーニングが開始されます。

6 用紙を使用して給紙ローラーをクリーニングする

- 1 給紙ローラーの回転が停止したことを確認し、メッセージにしたがって、A4サイズの普通紙を3枚セットする
- 2 【実行】 ボタンをクリックする
クリーニングが開始されます。用紙が排出されるとクリーニングが終了します。給紙ローラークリーニングが終了するまで、ほかの操作を行わないでください。

上記のクリーニングで改善が見られない場合は、電源を切ってから電源プラグをコンセントから抜き、湿らせた綿棒などを使って後トレイ内中央にある給紙ローラー (A) を矢印の方向 (B) に回しながら拭いてください。給紙ローラーは指で触らず、綿棒を使って回してください。

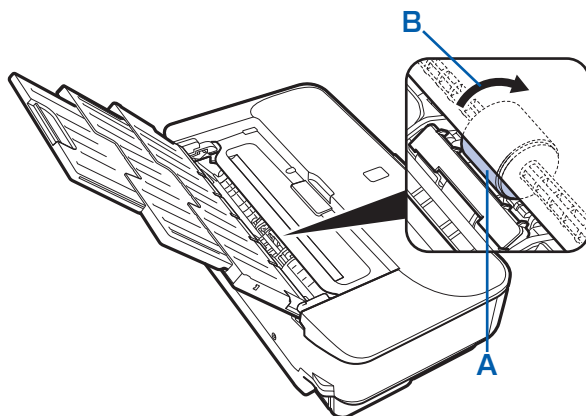

上記の操作を行っても改善されない場合は、お客様相談センターまたは修理受付窓口にて修理をご依頼ください。⇒P.103

メンテナンス画面を表示する

本製品のメンテナンス操作は、プリンタードライバの設定画面（Windows）やCanon IJ Printer Utility（キヤノン・アイジェイ・プリンター・ユーティリティ）画面（Macintosh）を表示して行います。

プリンタードライバの設定画面を表示する（Windows）

参考

- 本製品の電源が入っており、本製品とパソコンが接続されていることを確認してください。

1 [スタート]メニューから以下のように選ぶ

- Windows 7をご使用の場合は、[スタート]メニューから[デバイスとプリンター]を選びます。
- Windows Vistaをご使用の場合は、[スタート]メニューから[コントロール パネル] → [ハードウェアとサウンド] → [プリンタ]を選びます。
- Windows XPをご使用の場合は、[スタート]メニューから[コントロール パネル] → [プリンタとその他のハードウェア] → [プリンタとFAX]を選びます。

2 [Canon（ご使用の製品名）]アイコンを右クリックし、[印刷設定]を選ぶ

プリンタードライバの設定画面が表示されます。

参考

- プリンタードライバの設定画面は、ご使用のアプリケーションソフトやマイ プリントから開くこともできます。
⇒『活用ガイド』（電子マニュアル）



Canon IJ Printer Utility 画面を表示する（Macintosh）

参考

- 本製品の電源が入っており、本製品とパソコンが接続されていることを確認してください。

1 [システム環境設定]を開き、[プリントとファクス]を選ぶ

2 [プリンタ]からご使用の製品名を選び、[オプションとサプライ...]をクリックする

3 [ユーティリティ]をクリックする

4 [プリンタユーティリティを開く]をクリックする

Canon IJ Printer Utilityが表示されます。



詳しくは『活用ガイド』（電子マニュアル）を参照してください。

参 考**Mac OS X v.10.5.x、Mac OS X v.10.4.11 をご使用の場合**

- Canon IJ Printer Utilityの表示方法は以下のとおりです。
 - 1 [システム環境設定] を開き、[プリントとファクス] を選ぶ
 - 2 [プリンタ] からご使用の製品名を選び、[プリントキューを開く...] (または [プリントキュー ...]) をクリックする
印刷ジョブの一覧が表示されます。
 - 3 [ユーティリティ] をクリックする
Canon IJ Printer Utilityが起動します。
詳しくは『活用ガイド』(電子マニュアル) を参照してください。

困ったときには

本製品を使用中にトラブルが発生したときは、ここでの対処方法を参照してください。

ここでは、発生しやすいトラブルを中心に説明しています。該当するトラブルが見つからないときには、『活用ガイド』（電子マニュアル）をあわせて参照してください。

- エラーが発生したときは P.64
- 電源が入らない P.64
- プリンターのエラーランプがオレンジ色に点滅している P.65
- プリンターの電源ランプとエラーランプが交互に点滅している P.68
- プリンタードライバーがインストールできない P.68
- アプリケーションがインストールできない P.71
- 印刷速度が遅い／ Hi-Speed USBとして動作しない／
Windows 「さらに高速で実行できるデバイス」などの警告文が画面に
表示される P.72
- 印刷結果に満足できない P.73
- 印刷が始まらない P.80
- 動作はするがインクが出ない P.82
- プrintヘッドホルダーが交換位置に移動しない P.83
- 用紙がうまく送られない P.83
- 用紙がつまった P.85
- パソコンの画面にメッセージが表示されている P.90
- クリエイティブパーク プレミアムのコンテンツが利用できない P.95

エラーが発生したときは

印刷中に用紙がなくなる、または紙づまりなどのトラブルが発生すると、自動的にトラブルの対処方法を示すエラーメッセージが表示されます。この場合は、表示された対処方法にしたがって操作してください。

Windows



Macintosh

Mac OS X v.10.6.x を
ご使用の場合



Mac OS X v.10.5.x を
ご使用の場合



Mac OS X v.10.4.11 を
ご使用の場合

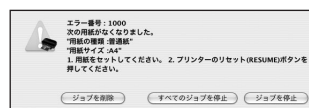

電源が入らない

チェック 1 電源ボタンを押してみてください

チェック 2 本製品と電源コードがしっかりと接続されているかを確認し、電源を入れ直してください

チェック 3 電源プラグをコンセントから抜き、3分以上たってから、電源プラグをコンセントにつないで本製品の電源を入れ直してください

それでも回復しない場合は、お客様相談センターまたは修理受付窓口に修理をご依頼ください。
⇒「お問い合わせの前に」(P.103)

プリンターのエラーランプがオレンジ色に点滅している

本製品にエラーが起きると、エラーランプ（オレンジ色）が点滅します。エラーランプの点滅回数を確認し、エラーの対処をしてください。

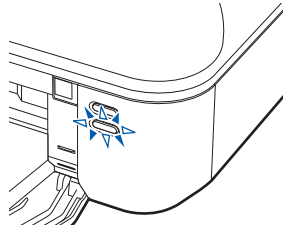

この点滅回数を数える

エラーランプ
(オレンジ色)



繰り返し

点滅状態／原因	対処方法
2回 用紙がない／給紙できない	用紙をセットして、本製品のリセットボタンを押してください。
3回 フロントカバーが閉じている／紙づまり	フロントカバーが閉じている場合は、フロントカバーを開いてください。印刷を再開します。 フロントカバーを開いてもエラーが解除されない場合、またはフロントカバーが開いている場合は、用紙がつまっている可能性があります。つまった用紙を取り除き、用紙を正しくセットして本製品のリセットボタンを押してください。 ⇒「用紙がつまった」(P.85)
4回 インクタンクが取り付けられていない／インクタンクが正しくセットされていない／インクがなくなった可能性がある	<ul style="list-style-type: none"> インクタンクが取り付けられていません。インクタンクを取り付けてください。 インクタンクが正しくセットされていません（インクランプが消灯しています）。正しいインクタンクをセットしてください。 インクがなくなった可能性があります（インクランプが点滅しています）。インクタンクを交換することをお勧めします。 印刷が終了していない場合は、インクタンクを取り付けたままプリンターのリセットボタンを押すと、印刷を続けることができます。 印刷が終了したらインクタンクを交換することをお勧めします。インク切れの状態でも印刷を続けると、故障の原因となるおそれがあります。 ⇒「インクタンクを交換する」(P.40)
参 考	
<ul style="list-style-type: none"> 複数のインクランプが点滅している場合は、「インクの状態を確認する」(P.45)を参照して、インクタンクの状態を確認してください。 	

点滅状態／原因	対処方法
<p>5回 プリントヘッドが取り付けられていない／プリントヘッドの不良</p>	<p>『かんたんスタートガイド』の説明にしたがってプリントヘッドを取り付けてください。</p> <p>プリントヘッドが取り付けられている場合は、プリントヘッドをいったん取り外し、取り付け直してください。</p> <p>それでもエラーが解決されないときには、プリントヘッドが故障している可能性もあります。お客様相談センターまたは修理受付窓口へ修理をご依頼ください。</p> <p>⇒「お問い合わせの前に」(P.103)</p>
<p>7回 インクタンクが正しい位置にセットされていない</p>	<ul style="list-style-type: none"> • 正しい位置にセットされていないインクタンクがあります（インクランプが点滅しています）。 • 同じ色のインクタンクが複数セットされています（インクランプが点滅しています）。 <p>各色のインクタンクの取り付け位置に、正しいインクタンクがセットされていることを確認してください。</p> <p>⇒「インクタンクを交換する」(P.40)</p>
<p>8回 インク吸収体が満杯になりそう</p>	<p>インク吸収体が満杯に近づいています。</p> <p>本製品は、クリーニングなどで使用したインクが、インク吸収体に吸収されます。</p> <p>この状態になった場合、本製品のリセットボタンを押すと、エラーを解除して印刷が再開できます。満杯になると、印刷できなくなり、インク吸収体の交換が必要になります。お早めに修理受付窓口へ交換をご依頼ください。お客様ご自身によるインク吸収体の交換はできません。</p> <p>⇒「お問い合わせの前に」(P.103)</p>
<p>11回 自動ヘッド位置調整に失敗した</p>	<ul style="list-style-type: none"> • ノズルが目づまりしています。 本製品のリセットボタンを押してエラーを解除し、ノズルチェックパターンを印刷してプリントヘッドの状態を確認してください。 ⇒「ノズルチェックパターンを印刷する」(P.48) • A4サイズ以外の用紙がセットされています。 本製品のリセットボタンを押してエラーを解除し、A4サイズの普通紙を1枚セットしてください。 • 本製品の排紙口内に強い光が当たっています。 本製品のリセットボタンを押してエラーを解除し、排紙口内に光が当たらないように調整してください。 <p>上記の対策をとったあと、再度ヘッド位置調整を行ってもエラーが解決されないときには、本製品のリセットボタンを押してエラーを解除したあと、手動でプリントヘッド位置調整を行ってください。</p> <p>⇒『活用ガイド』（電子マニュアル）の「手動でプリントヘッド位置を調整する」</p>
<p>12回 クリエイティブパーク プレミアムのコンテンツが印刷できない</p>	<p>クリエイティブパーク プレミアムのコンテンツが印刷できませんでした。</p> <p>クリエイティブパーク プレミアムのコンテンツを印刷しようとしたときは、パソコンの画面の表示を確認し、キャノン純正インクタンクの全色が正しく取り付けられていることを確認してから再度印刷を行ってください。</p>

点滅状態／原因	対処方法
<p>13回 インクの残量が不明</p>	<p>インクの残量を正しく検知できません。 インクタンクを交換して、トップカバーを閉じてください。 ⇒「インクタンクを交換する」(P.40)</p> <p>一度空になったインクタンクで印刷を続けると、プリンターに損傷を与えるおそれがあります。 印刷を続けるには、インク残量検知機能を無効にする必要があります。プリンターのリセットボタンを5秒以上押してから離してください。 この操作を行うと、インク残量検知機能を無効にしたことを履歴に残します。インクを補充したことが原因の故障についてはキヤノンは責任を負いかねます。</p> <p>参 考</p> <ul style="list-style-type: none"> インク残量検知機能を無効にすると、プリンター状態の確認画面 (Windows) または Canon IJ Printer Utility (キヤノン・アイジェイ・プリンター・ユーティリティ) (Macintosh) でインクタンクがグレー色に表示されます。 ⇒「インクの状態を確認する」(P.45)
<p>14回 インクタンクが認識できない</p>	<ul style="list-style-type: none"> 本製品がサポートできないインクタンクが取り付けられています (インクランプが消灯しています)。 正しいインクタンクを取り付けてください。 ⇒「インクタンクを交換する」(P.40) 対応していないインクタンクが取り付けられています。 このプリンターがサポートできないインクタンクが取り付けられているため、印刷できません。 正しいインクタンクを取り付けてください。 ⇒「インクタンクを交換する」(P.40) <p>印刷を中止する場合は、プリンターのリセットボタンを押してください。</p>
<p>15回 インクタンクが認識できない</p>	<p>インクタンクが認識できません (インクランプが消灯しています)。 インクタンクを交換してください。 ⇒「インクタンクを交換する」(P.40)</p>
<p>16回 インクがない</p>	<p>インクがなくなりました (インクランプが点滅しています)。 インクタンクを交換して、トップカバーを閉じてください。 ⇒「インクタンクを交換する」(P.40)</p> <p>このまま印刷を続けるとプリンターに損傷を与えるおそれがあります。 印刷を続けるには、インク残量検知機能を無効にする必要があります。プリンターのリセットボタンを5秒以上押してから離してください。 この操作を行うと、インク残量検知機能を無効にしたことを履歴に残します。インク切れの状態で印刷が続けたことが原因の故障については、キヤノンは責任を負えない場合があります。</p> <p>参 考</p> <ul style="list-style-type: none"> インク残量検知機能を無効にすると、プリンター状態の確認画面 (Windows) または Canon IJ Printer Utility (Macintosh) でインクタンクがグレー色に表示されます。 ⇒「インクの状態を確認する」(P.45)

プリンターの電源ランプとエラーランプが交互に点滅している



プリンタートラブルが発生しました。

パソコンと接続しているケーブルを外し、本製品の電源を切ってから、電源プラグをコンセントから抜いてください。

本製品の電源を入れ直してみてください。

それでも回復しない場合は、パーソナル機器修理受付センターまたはお近くの修理受付窓口にて修理をご依頼ください。

⇒「お問い合わせの前に」(P.103)

プリンタードライバーがインストールできない

Windows

『セットアップCD-ROM』をDVD/CD-ROMドライブに入れてもセットアップが始まらないとき：

次の手順にしたがってインストールを開始してください。

1 【スタート】メニューから以下のように選ぶ

- Windows 7をご使用の場合は、【スタート】メニューから【コンピューター】を選びます。
- Windows Vistaをご使用の場合は、【スタート】メニューから【コンピュータ】を選びます。
- Windows XPをご使用の場合は、【スタート】メニューから【マイ コンピュータ】を選びます。

2 開いたウィンドウにある 【CD-ROM】アイコンをダブルクリックする

CD-ROMの内容が表示された場合は、【MSETUP4.EXE】をダブルクリックしてください。

参 考

- CD-ROMのアイコンが表示されない場合は、次のことを試してください。
 - CD-ROMをパソコンから取り出して、再度セットする
 - パソコンを再起動する
- それでも【CD-ROM】アイコンが表示されない場合は、パソコンでほかのCD-ROMを表示できるか確認してください。ほかのCD-ROMが表示できる場合は、『セットアップCD-ROM』に異常があります。キヤノンお客様相談センターにお問い合わせください。
⇒「お問い合わせの前に」(P.103)

【プリンターの接続】画面で止まってしまうとき：



【プリンターの接続】画面から先に進めなくなった場合は、本製品のUSBケーブル接続部とパソコンがUSBケーブルでしっかり接続されていることを確認し、次の手順にしたがってインストールをやり直してください。

参考

- ご使用のパソコンによっては、【プリンターを認識していません。接続を確認してください。】というメッセージが表示されることがあります。
その場合は、次の操作にしたがってインストールをやり直してください。

- 1 【キャンセル】ボタンをクリックする
- 2 【インストール失敗】画面で【もう一度】ボタンをクリックする
- 3 表示された画面で【戻る】ボタンをクリックする
- 4 『PIXUS XXX』画面（「XXX」は機種名）で【終了】ボタンをクリックし、『セットアップCD-ROM』を取り出す
- 5 本製品の電源を切る
- 6 パソコンを再起動する
- 7 ほかに起動しているアプリケーションソフトがあれば終了する
- 8 再度『セットアップCD-ROM』をセットして、【おまかせインストール】を選んでプリンタードライバをインストールする

それ以外のとき：

『かんたんスタートガイド』に記載されている手順にしたがい、プリンタードライバーをインストールし直してください。

プリンタードライバーが正しくインストールされなかった場合は、プリンタードライバーを削除し、パソコンを再起動します。そのあとに、プリンタードライバーを再インストールしてください。

⇒『活用ガイド』（電子マニュアル）の「不要になったプリンタードライバーを削除する」

プリンタードライバーを再インストールする場合は、『セットアップCD-ROM』で [選んでインストール] から [IJプリンタードライバー] を選んでインストールしてください。

参考

- Windowsのエラーが原因でインストーラーが強制終了した場合は、Windowsが不安定になっている可能性があります。プリンタードライバーがインストールできなくなることがあります。パソコンを再起動して再インストールしてください。

Macintosh

『かんたんスタートガイド』に記載されている手順にしたがい、プリンタードライバーをインストールし直してください。

プリンタードライバーを再インストールする場合は、『セットアップCD-ROM』で [選んでインストール] から [プリンタードライバー] を選んでインストールしてください。

参考

- CD-ROMのアイコンが表示されない場合は、次のことを試してください。
 - CD-ROMをパソコンから取り出して、再度セットする
 - パソコンを再起動する
- それでも [CD-ROM] アイコンが表示されない場合は、パソコンでほかのCD-ROMを表示できるか確認してください。ほかのCD-ROMが表示できる場合は、『セットアップCD-ROM』に異常があります。キヤノンお客様相談センターにお問い合わせください。
 - ⇒「お問い合わせの前に」(P.103)

アプリケーションがインストールできない

Windows Easy-WebPrint EX (イージー・ウェブプリント・イーエックス) を起動できない (メニューが表示されない)

Internet Explorer (インターネット・エクスプローラー) で Easy-WebPrint EX を起動できない場合や、メニューが表示されない場合は、以下の項目を確認してください。

参考

- Easy-WebPrint EX は Internet Explorer 7 以上で使用できます。

チェック 1 Internet Explorer の【表示】メニュー内の【ツールバー】メニューに【Canon Easy-WebPrint EX】は表示されていますか

表示されていない場合は、Easy-WebPrint EX がインストールされていません。『セットアップ CD-ROM』で [選んでインストール] から [Easy-WebPrint EX] を選び、インストールしてください。

参考

- Easy-WebPrint EX がインストールされていないと、タスクバーの通知領域に Easy-WebPrint EX のインストールの案内が表示される場合があります。インストールするときは、案内表示をクリックし、画面の指示にしたがってください。
- Easy-WebPrint EX をインストールおよびダウンロードするときは、インターネットへの接続が必要となります。インターネットへの接続料金はおお客様のご負担となります。

チェック 2 Internet Explorer の【表示】メニュー内の【ツールバー】メニューにある【Canon Easy-WebPrint EX】にチェックマークは付いていますか

[Canon Easy-WebPrint EX] にチェックマークが付いていない場合は、Easy-WebPrint EX が有効になっていません。チェックマークを付けて、Easy-WebPrint EX を有効にしてください。

Macintosh Easy-WebPrint EX (イージー・ウェブプリント・イーエックス) を起動できない

Safari (サファリ) を使用中に Easy-WebPrint EX を起動できない場合は、以下の項目を確認してください。

参考

- Easy-WebPrint EX は、次の環境で使用できます。
 - OS : Mac OS X v.10.5.x 以上
 - ブラウザー : Safari (サファリ) 4 以上

チェック Easy-WebPrint EXはインストールされていますか

以下の手順で、Easy-WebPrint EXがインストールされているか確認してください。

- 1 Finderの【移動】メニューから【アプリケーション】を選ぶ
- 2 【Canon Utilities】フォルダー、【Easy-WebPrint EX】フォルダーの順にダブルクリックする
- 3 【Easy-WebPrint EX】フォルダー内に【Easy-WebPrint EX.app】があるか確認する
【Easy-WebPrint EX.app】がない場合は、Easy-WebPrint EXがインストールされていません。『セットアップCD-ROM』で【選んでインストール】から【Easy-WebPrint EX】を選び、インストールしてください。

参考

- Easy-WebPrint EXがインストールされていないと、Solution Menu EX（ソリューション・メニュー・イーエックス）が起動しているときにDockにEasy-WebPrint EXのダウンロードアイコンが表示される場合があります。インストールするときは、アイコンをクリックし、画面の指示にしたがってください。
- Easy-WebPrint EXをインストールおよびダウンロードするときは、インターネットへの接続が必要となります。インターネットへの接続料金はおお客様のご負担となります。

印刷速度が遅い／Hi-Speed USBとして動作しない／ Windows「さらに高速で実行できるデバイス」などの警告文が画面に表示される

Hi-Speed USBに対応していない環境では、USB 1.1での接続となります。この場合、本製品は正常に動作しますが、通信速度の違いから印刷速度が遅くなることがあります。

チェック ご使用の環境がHi-Speed USBに対応しているか、次の点を確認してください

- パソコンのUSBポートは、Hi-Speed USBに対応していますか。
- USBケーブルとUSBハブは、Hi-Speed USBに対応していますか。
USBケーブルは、必ずHi-Speed USB認証ケーブルをご使用ください。また、長さ3m以内のものをお勧めします。
- ご使用のパソコンは、Hi-Speed USBに対応した状態ですか。
最新のアップデートを入手して、インストールしてください。
- Hi-Speed USB対応のUSBドライバーが正しく動作していますか。
Hi-Speed USBに対応した最新のHi-Speed USBドライバーを入手して、再インストールしてください。

重要

- それぞれの操作については、ご使用のパソコン、USBケーブル、USBハブのメーカーにご確認ください。

印刷結果に満足できない

白いすじが入る、罫線がずれる、色むらがあるなど、思ったような印刷結果が得られないときは、まず用紙や印刷品質の設定を確認してください。

チェック 1 セットされている用紙のサイズや種類が、設定と合っていますか

設定と異なるサイズや種類の用紙をセットしていると、正しい結果が得られません。写真やイラストを印刷したときにカラーの発色がよくないことがあります。また、設定と異なる種類の用紙をセットしていると、印刷面がこすれる場合があります。フチなし全面印刷を行う場合、セットした用紙と設定の組み合わせによっては、発色の差が発生する場合があります。用紙や印刷品質の設定は、プリンタードライバーで確認できます。⇒「文書を印刷する (Windows)」(P.12)、「文書を印刷する (Macintosh)」(P.15)

チェック 2 プリンタードライバーで適切な印刷品質が選ばれていることを確認してください

用紙の種類や印刷するデータに応じた印刷品質を選んでください。インクのにじみや色むらが気になる場合は、画質を優先する設定にして印刷してみてください。印刷品質の設定は、プリンタードライバーで確認できます。⇒『活用ガイド』(電子マニュアル)の「印刷品質の変更や画像データの補正」

チェック 3 それでも解決しない場合は、ほかの原因が考えられます

以下の項目もあわせて確認してください。
⇒「白紙のまま排紙される／印刷がかすれる／違う色になる／白いすじ(線)が入る」(P.74)
⇒「罫線がずれる」(P.75)
⇒「インクがにじむ／用紙が反る」(P.75)
⇒「印刷面が汚れる／こすれる」(P.76)
⇒「用紙の裏面が汚れる」(P.78)
⇒「色むらや色すじがある」(P.79)

白紙のまま排紙される／印刷がかすれる／違う色になる／白いすじ（線）が入る

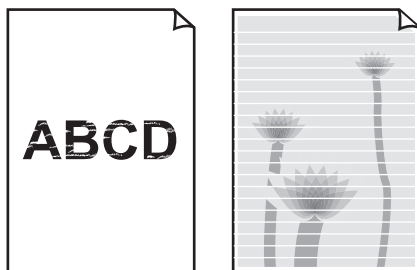

チェック 1 用紙や印刷品質を確認しましたか

⇒ 「印刷結果に満足できない」 (P.73)

チェック 2 インクタンクの状態を確認し、インクがなくなっている場合は、インクタンクを交換してください

⇒ 「インクタンクを交換する」 (P.40)

チェック 3 インクタンクにオレンジ色のテープや保護フィルムが残っていませんか

下の図1のように、オレンジ色のテープがL字の空気溝からきれいにはがされていることを確認してください。

図2のようにテープが残ってL字の空気溝をふさいでいる場合は、テープをきれいに取り除いてください。

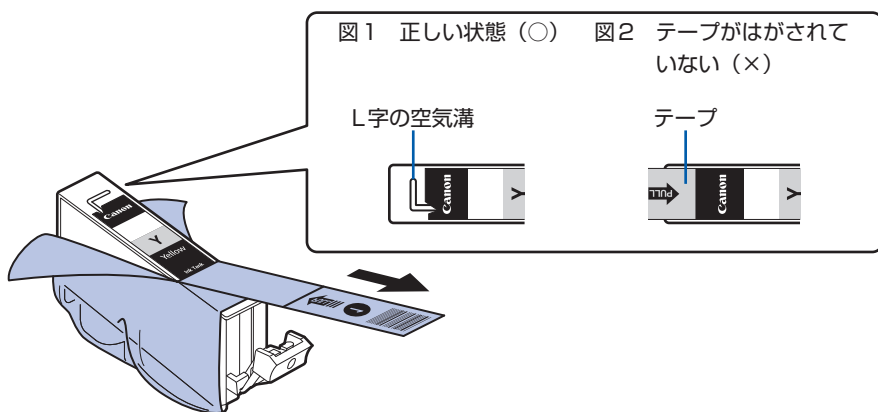

チェック 4 ノズルチェックパターンを印刷し、必要に応じてプリントヘッドのクリーニングなどを行ってください

ノズルチェックパターンを印刷して、インクが正常に出ているか確認してください。ノズルチェックパターンの印刷、プリントヘッドのクリーニング、強力クリーニングについては「印刷がかすれやむらがあるときには」 (P.47) を参照してください。

チェック 5 片面にのみ印刷可能な用紙を使用している場合は、用紙の表と裏を間違えてセットしていないか確認してください

表と裏を間違えると、かすれたり、正しく印刷されないことがあるので注意してください。用紙の印刷面については、ご使用の用紙に付属の取扱説明書を参照してください。

罫線がずれる

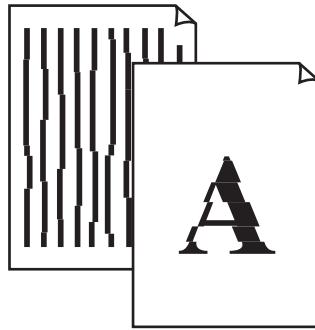

チェック 1 用紙や印刷品質を確認しましたか

⇒ 「印刷結果に満足できない」 (P.73)

チェック 2 プリントヘッドの位置調整を行ってください

プリントヘッドの取り付け位置がずれていると、罫線がずれて印刷される場合があります。プリントヘッドを取り付けたあとは、必ず位置調整を行ってください。
⇒ 「プリントヘッド位置を調整する」 (P.55)

参考

- プリントヘッド位置調整を行ってもなお、印刷結果が思わしくない場合は、『活用ガイド』（電子マニュアル）の「手でプリントヘッド位置を調整する」を参照して、手でプリントヘッド位置調整を行ってください。

インクがにじむ／用紙が反る

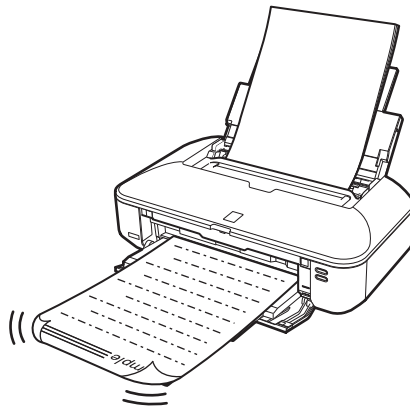

チェック 1 用紙や印刷品質を確認しましたか

⇒ 「印刷結果に満足できない」 (P.73)

チェック 2 写真を印刷するとき、写真専用紙を使用していますか

写真や色の濃い絵など、インクを大量に使用する印刷には、キヤノン写真用紙・光沢 ゴールドなどの写真専用紙を使用することをお勧めします。
⇒ 「使用できる用紙について」 (P.35)

印刷面が汚れる／こすれる

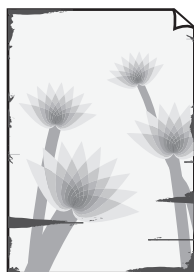

用紙の端が汚れる

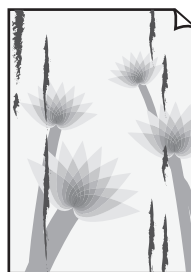

用紙の端以外が汚れる

チェック 1 用紙や印刷品質を確認しましたか

⇒ 「印刷結果に満足できない」 (P.73)

チェック 2 適切な用紙を使用していますか、次のことを確認してください

- ご使用の用紙が目的の印刷に適した用紙か確認してください。
⇒ 「使用できる用紙について」 (P.35)
- フチなし全面印刷を行っている場合は、ご使用の用紙がフチなし全面印刷に適した用紙か確認してください。
フチなし全面印刷に適さない用紙を使用すると、用紙の上端および下端の印刷品質が低下する場合があります。
⇒ 『活用ガイド』 (電子マニュアル) の「印刷できる範囲」

チェック 3 反りのある用紙は、反りを直してから使用してください

普通紙の場合

用紙の裏表を逆にしてセットしてください。
後トレイに用紙を長期間セットしたままにしていると、若干反りがついてしまうことがあります。この場合、裏表を逆にしてセットすると、改善されることがあります。
なお、長期間ご使用にならない用紙は、用紙が入っていたパッケージに入れて水平に保管することをお勧めします。

その他の用紙の場合

用紙の四隅が3mm以上反っている場合、用紙が汚れたり、うまく送られなかったりするおそれがあります。以下の手順で反りを修正してから使用してください。

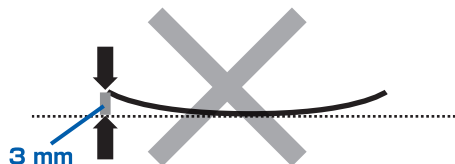

1 下の図のように、対角線上の端を、反りと逆方向に丸める

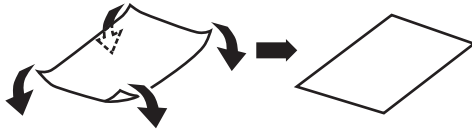

2 印刷する用紙が、平らになっていることを確認する

反りを修正した用紙は、1枚ずつセットして印刷することをお勧めします。

参考

- ご使用の用紙によっては、反りのない用紙を使用しているにもかかわらず、用紙が汚れたり、うまく送られなかったりすることがあります。その場合は、印刷する前にあらかじめ3mm程度反りをつけてから印刷してみてください。印刷の結果が改善される場合があります。

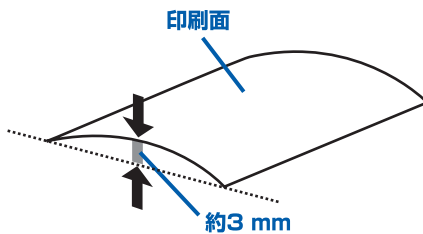

反りをつけた用紙は、1枚ずつセットして印刷することをお勧めします。

チェック 4 厚めの用紙を使用している場合は、用紙のこすれを改善する設定にしてください

用紙のこすれを改善する設定にすると、プリントヘッドと紙の間隔が広がります。用紙の種類を正しく設定していても印刷面がこすれる場合は、プリンタードライバーで用紙のこすれを改善する設定にしてください。

用紙のこすれを改善する設定にすると、印刷速度が遅くなる場合があります。

* 印刷後は用紙のこすれを改善する設定を解除してください。設定を解除しないと、次回以降の印刷でもこの設定が有効になります。

Windows

プリンタードライバーの設定画面を開き、[ユーティリティ] シートの [特殊設定] で [用紙のこすれを改善する] にチェックマークを付け、[OK] ボタンをクリックしてください。プリンタードライバーの設定画面の開きかたについては『活用ガイド』（電子マニュアル）の「プリンタードライバーの開きかた」を参照してください。

Macintosh

Canon IJ Printer Utility（キヤノン・アイジェイ・プリンター・ユーティリティ）のポップアップメニューから [特殊設定] を選び、[用紙のこすれを改善する] にチェックマークを付け、[適用] ボタンをクリックしてください。

Canon IJ Printer Utilityの開きかたについては『活用ガイド』（電子マニュアル）の「Canon IJ Printer Utilityの開きかた」を参照してください。

チェック 5 印刷推奨領域を超えて印刷していませんか

印刷推奨領域を超えて印刷すると、用紙の下端でインクがこすれることがあります。
アプリケーションソフトで原稿を作成し直してください。
⇒『活用ガイド』（電子マニュアル）の「印刷できる範囲」

チェック 6 給紙ローラーが汚れていませんか

給紙ローラーのクリーニングを行ってください。
⇒「給紙ローラーをクリーニングする」（P.58）

参考

- 給紙ローラーのクリーニングは給紙ローラーが磨耗しますので、必要なときのみ行ってください。

チェック 7 本製品内部が汚れていませんか

両面印刷などを行うと、本製品の内側にインクが付いて用紙が汚れる場合があります。
インクふき取りクリーニングを行って、本製品内部をお手入れしてください。
⇒『活用ガイド』（電子マニュアル）の「本製品内部をクリーニングする」

参考

- 内部の汚れを防ぐために、用紙サイズを正しく設定してください。

用紙の裏面が汚れる

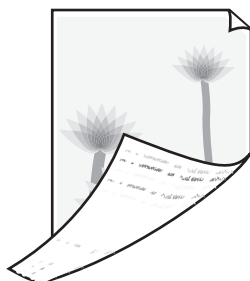

チェック 1 用紙や印刷品質を確認しましたか

⇒「印刷結果に満足できない」（P.73）

チェック 2 インクふき取りクリーニングを行って、本製品の内部を清掃してください

⇒『活用ガイド』（電子マニュアル）の「本製品内部をクリーニングする」

参考

- フチなし全面印刷や両面印刷、多量に印刷を行うと、本製品の内部が汚れることがあります。

色むらや色すじがある

**チェック 1** 用紙や印刷品質を確認しましたか

⇒ 「印刷結果に満足できない」 (P.73)

チェック 2 ノズルチェックパターンを印刷し、必要に応じてプリントヘッドのクリーニングなどを行ってください

ノズルチェックパターンを印刷して、インクが正常に出ているか確認してください。ノズルチェックパターンの印刷、プリントヘッドのクリーニング、強力クリーニングについては「印刷にかすれやむらがあるときには」 (P.47) を参照してください。

チェック 3 プrintヘッドの位置調整を行ってください

⇒ 「プリントヘッド位置を調整する」 (P.55)

参 考

- プrintヘッド位置調整を行ってもなお、印刷結果が思わしくない場合は、『活用ガイド』（電子マニュアル）の「手動でPrintヘッド位置を調整する」を参照して、手動でPrintヘッド位置調整を行ってください。

印刷が始まらない

チェック 1 電源プラグがしっかりと差し込まれていることを確認し、電源ボタンを押してください

電源ランプが点滅している間は、本製品が準備動作中です。点滅から点灯に変わるまでお待ちください。

参考

- 写真やグラフィックなど大容量のデータを印刷するときは、印刷が始まるまでに通常よりも時間がかかります。電源ランプが青色に点滅している間、パソコンはデータを処理して本製品に転送しています。印刷が始まるまで、しばらくお待ちください。

チェック 2 インクタンクの状態を確認し、インクがなくなっている場合はインクタンクを交換してください

⇒「インクタンクを交換する」(P.40)

チェック 3 トップカバーを開け、インクランプが赤く点滅していないか確認してください

インクが十分あるのにインクランプが赤く点滅している場合は、正しい位置にセットされていないインクタンクがあります。

⇒「インクの状態を確認する」(P.45)

チェック 4 トップカバーを開け、インクランプが赤く点灯していることを確認してください

インクランプが消えている場合は、インクタンクのラベル上の^(PUSH)部分を「カチッ」という音がするまでしっかり押し、インクタンクをセットしてください。

チェック 5 本製品のUSBケーブル接続部とパソコンがUSBケーブルでしっかり接続されていることを確認してください

USBケーブルでしっかり接続されている場合は、次のことを確認してください。

- USBハブなどの中継器を使用している場合は、それらを外して本製品とパソコンを直接接続してから印刷してみてください。正常に印刷される場合は、USBハブなどの中継器に問題があります。取り外した機器の販売元にお問い合わせください。
- USBケーブルに不具合があることも考えられます。別のUSBケーブルに交換し、再度印刷してみてください。

チェック 6 不要な印刷ジョブが残っている場合は、削除してください

⇒『活用ガイド』（電子マニュアル）の「不要になった印刷ジョブを削除する」

チェック 7 **Windows** プリントダイアログの【プリンタ】で、ご使用の機種名が選ばれていることを確認してください

異なる機種のプリンタードライバーを使用していると、正常に印刷できません。

Windows

【印刷】ダイアログで「Canon XXX」（「XXX」は機種名）が選ばれていることを確認してください。

参 考

- 本製品を [通常使うプリンターに設定] にすることで、常に本製品が選ばれているように設定することもできます。

Macintosh

プリントダイアログの【プリンタ】でご使用の機種名が選ばれていることを確認してください。

参 考

- 本製品を [デフォルトのプリンタ] または [デフォルトにする] にすることで、常に本製品が選ばれているように設定することもできます。

チェック 8 **Windows** プリンターポートを正しく設定してください

プリンターポートの設定を確認してください。

1 管理者 (Administratorsグループのメンバー) としてWindowsにログオンする

2 【スタート】メニューから以下のように選ぶ

- Windows 7をご使用の場合は、【スタート】メニューから【デバイスとプリンター】を選びます。
- Windows Vistaをご使用の場合は、【スタート】メニューから【コントロール パネル】→【ハードウェアとサウンド】→【プリンタ】を選びます。
- Windows XPをご使用の場合は、【スタート】メニューから【コントロール パネル】→【プリンタとその他のハードウェア】→【プリンタとFAX】を選びます。

3 ご使用のプリンターのプロパティを開く

- Windows 7をご使用の場合は、「Canon XXX」アイコン（「XXX」は機種名）を右クリックし、【プリンターのプロパティ】を選びます。
- Windows VistaまたはWindows XPをご使用の場合は、「Canon XXX」アイコン（「XXX」は機種名）を右クリックし、【プロパティ】を選びます。

4 [ポート] タブをクリックし、[印刷するポート] で [プリンタ] の欄に「Canon XXX」と表示されている「USBnnn」（“n”は数字）が選ばれているか確認する

- **設定が誤っている場合：**
プリンタードライバーを再インストールしてください。
- **USBケーブルで接続していて「USBnnn」が選ばれていても印刷が始まらない場合：**
タスクトレイの [Canon マイ プリンタ] を起動し、[プリンターの診断・修復] からプリンターポートを正しく設定してください。[プリンターの診断・修復] では画面の指示にしたがって操作し、機種選択画面ではご使用の機種名を選びます。
それでも印刷が始まらない場合は、プリンタードライバーを再インストールしてください。

チェック 9 パソコンを再起動してみてください

動作はするがインクが出ない

チェック 1 プリントヘッドが目づまりしていませんか

ノズルチェックパターンを印刷して、インクが正常に出ているか確認してください。ノズルチェックパターンの印刷、プリントヘッドのクリーニング、強力クリーニングについては「印刷にかすれやむらがあるときには」(P.47) を参照してください。

チェック 2 インクがなくなっていないですか

トップカバーを開け、インクランプの状態を確認してください。
⇒「インクの状態を確認する」(P.45)

チェック 3 インクタンクにオレンジ色のテープや保護フィルムが残っていませんか

下の図1のように、オレンジ色のテープがL字の空気溝からきれいにはがされていることを確認してください。

図2のようにテープが残ってL字の空気溝をふさいでいる場合は、テープをきれいに取り除いてください。

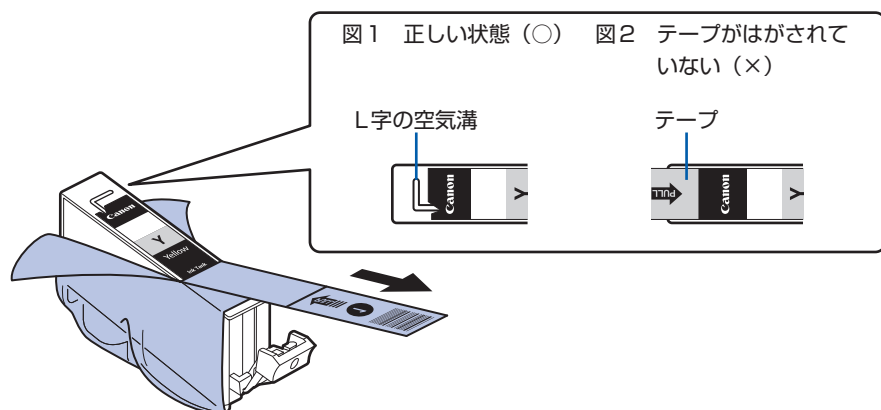

プリントヘッドホルダーが交換位置に移動しない

チェック 1 電源ランプが消えていませんか

電源ランプが青色に点灯していることを確認してください。
電源が入っていないとプリントヘッドホルダーは移動しません。電源ランプが消灯している場合は、トップカバーを閉じて電源を入れてください。
電源ランプが青色に点滅している間は、本製品が初期動作中です。点滅から点灯に変わってから、もう一度トップカバーを開けてください。

チェック 2 エラーランプが点滅していませんか

トップカバーをいったん閉じ、表示されたエラーランプの点滅回数を確認してエラーの対処をしてから、開いてください。対処方法については、「プリンターのエラーランプがオレンジ色に点滅している」(P.65)を参照してください。

参考

- 印刷の途中でトップカバーを開けてしまうと、プリントヘッドホルダーは右側へ移動してしまいます。トップカバーをいったん閉じ、印刷の動作が終了してから開けてください。

用紙がうまく送られない

チェック 1 次のことに注意して用紙をセットしてください

- 用紙を複数枚セットするときは、用紙をよくさばいてからセットしてください。

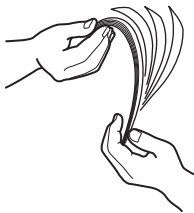

- 用紙を複数枚セットするときは、用紙の端をそろえてからセットしてください。
- 用紙を複数枚セットするときは、用紙ガイドの積載マークを超えないようにしてください。ただし用紙の種類やご使用の環境(高温・多湿や低温・低湿の場合)によっては、正常に紙送りできない場合があります。この場合は、セットする枚数を最大積載枚数の半分以下に減らしてください。
- 印刷の向きに関わらず縦向きにセットしてください。
- 用紙をセットするときは、印刷したい面を表にして、用紙ガイドを用紙の両端に軽く当ててください。
⇒「用紙をセットする」(P.30)

チェック 2 厚い用紙や反りのある用紙などを使用していないか確認してください

⇒「使用できない用紙について」(P.38)

チェック 3 はがきや封筒をセットする場合は、次のことに注意してください

- はがき、往復はがきが反っていると積載マークを超えてセットしていなくても、うまく送られないことがあります。
はがき、往復はがきに印刷するときは、「はがきに印刷するときの注意」(P.30)を参照してください。
- 封筒に印刷するときは「封筒をセットする」(P.32)を参照し、印刷前に準備をしてください。
準備ができたら、本製品に縦置きでセットしてください。横置きにすると、正しく送られません。

チェック 4 後トレイに異物が入っていないか確認してください

紙片が入っている場合は、「用紙がつまった」(P.85)を参照してください。

後トレイに物が入っている場合は、必ず本製品の電源を切り、電源プラグをコンセントから抜いて、落としたものを取り除いてください。

チェック 5 給紙ローラーのクリーニングを行ってください

⇒「給紙ローラーをクリーニングする」(P.58)

参 考

- 給紙ローラーのクリーニングは給紙ローラーが磨耗しますので、必要なときのみ行ってください。

上記の対処を行っても解決しない場合は、パーソナル機器修理受付センターまたはお近くの修理受付窓口
に修理をご依頼ください。

⇒「お問い合わせの前に」(P.103)

用紙がつまった

参考

- 印刷中につまった用紙を取り除くため本製品の電源を切る場合は、リセットボタンを押して、印刷を中止してから電源を切ってください。

排紙口／後トレイで用紙がつまった

次の手順でつまった用紙を取り除いてください。

- 1 排紙側または給紙側（引き出しやすい方）から用紙をゆっくり引っ張り、用紙を取り除く用紙を両手でしっかりと持ち、紙が破れないようにゆっくりと引き抜いてください。

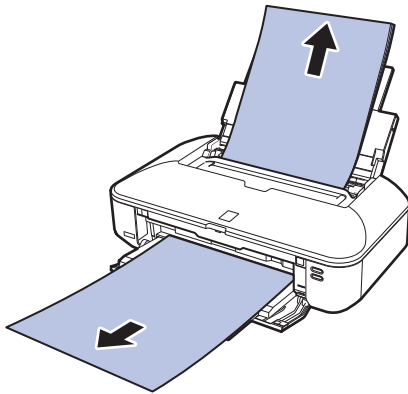

参考

- 用紙が破れて給紙口からも排紙口からも取り除けなくなったときは、「本製品の内部で用紙がつまった」(P.86)を参照してください。
- 用紙が引き抜けない場合は、本製品の電源を入れ直してください。用紙が自動的に排出されることがあります。

2 用紙をセットし直し、本製品のリセットボタンを押す

手順1で電源を入れ直した場合、本製品に送信されていた印刷データは消去されますので、もう一度印刷をやり直してください。

参考

- 用紙をセットし直すときは、用紙が印刷に適していること、用紙を正しくセットしていることを確認してください。
⇒「用紙をセットする」(P.30)
- 写真やグラフィックを含む原稿の印刷はA5サイズ以外の用紙に印刷することをお勧めします。A5サイズの用紙に印刷すると、用紙が反って排紙できない原因になることがあります。

上記の対処を行っても解決しない場合は、パーソナル機器修理受付センターまたはお近くの修理受付窓口に修理をご依頼ください。

⇒「お問い合わせの前に」(P.103)

本製品の内部で用紙がつまった

次の手順でつまった用紙を取り除いてください。

- 1 本製品の電源を切り、電源プラグをコンセントから抜く
- 2 トップカバーを開ける

重要

- 透明のフィルム (A) や、白い帯状の部品 (B) に触れないでください。
用紙や手が触れてこれらの部品が汚れたり傷ついたりすると、故障の原因になります。

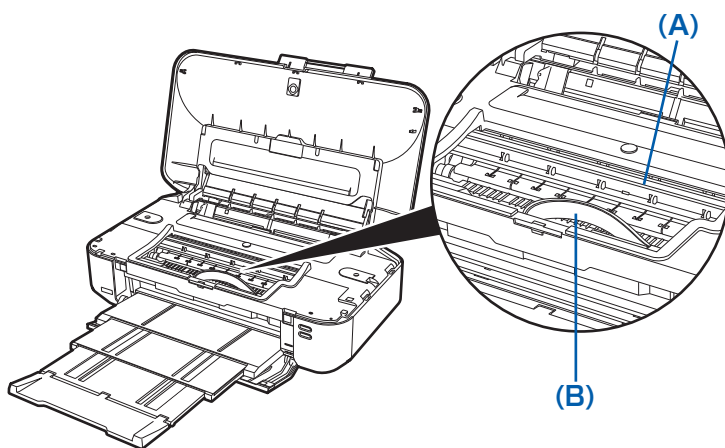

- 3 プrintヘッドホルダーが用紙にかぶさっていないか確認する

Printヘッドホルダーが用紙にかぶさっているときは、Printヘッドホルダーを動かしやすい方向（右端または左端）へ動かして、用紙を取り除きやすくしてください。
Printヘッドホルダーを動かすときは、Printヘッドホルダーの上部をしっかりとつかみ、右端または左端に、ゆっくりとスライドさせてください。

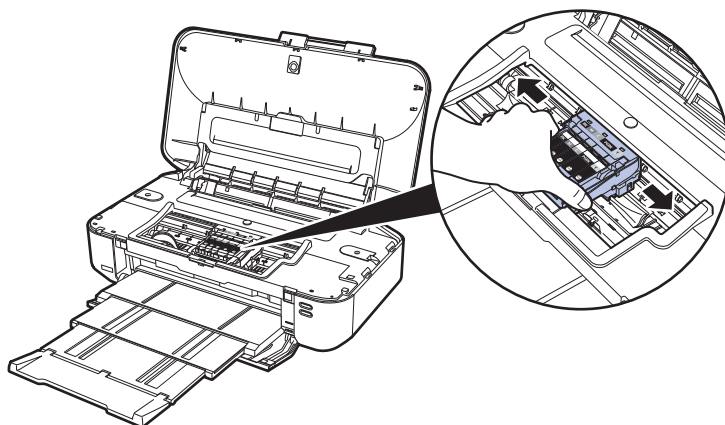

4 つまっている用紙を両手でしっかりとつかむ

用紙の先端が排紙口付近でつまっている場合は、用紙の先端を引き出してください。

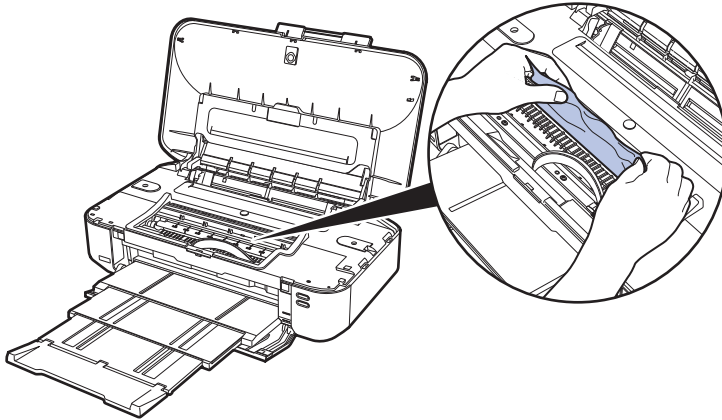

5 破れないように、ゆっくり斜め前に用紙を引き抜く

斜め45度ぐらいの角度でゆっくりと用紙を引き抜いてください。

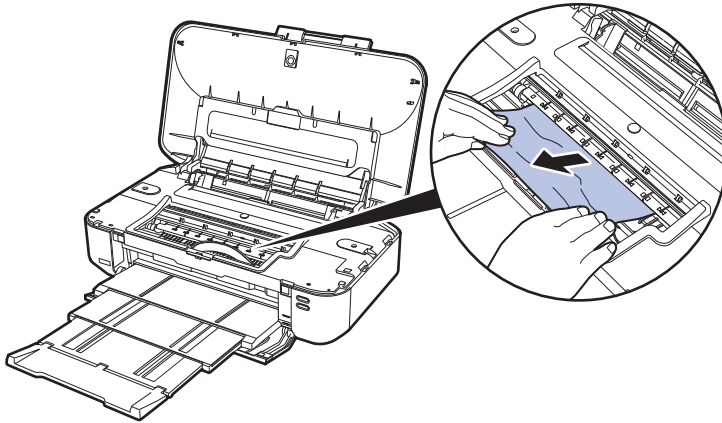

6 つまった用紙がすべて取り除かれたことを確認する

引き抜いた用紙が破れている、または欠けている場合は、本製品の内部に紙片が残っている可能性があります。次のことを確認して、紙片がある場合は取り除いてください。

- プリントヘッドホルダーの下に紙片が残っていないか
- 小さな紙片が残っていないか
- 本製品内部の左側／右側の空間 (A) に紙片が残っていないか

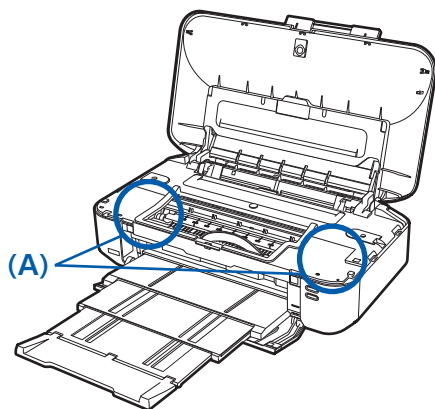

参考

- つまった用紙をすべて取り除いたあとで印刷を再開したときに、紙づまりに関するメッセージがパソコンに表示される場合は、本製品の内部に紙片が残っている可能性があります。その場合はもう一度本製品の内部に紙片が残っていないか、確認してください。

上記の対処を行っても解決しない場合は、パーソナル機器修理受付センターまたはお近くの修理受付窓口にご依頼ください。

⇒「お問い合わせの前に」(P.103)

名刺サイズの内紙がつまった

次の手順でつまった内紙を取り除いてください。

重要

- 名刺サイズの内紙は、横向きにセットできません。

1 後トレイに同じ内紙を1枚縦向きにセットする

横向きにセットしないでください。

2 本製品の電源を切る

3 本製品の電源を入れる

内紙が給紙され、つまった内紙を押し出しながら排紙されます。

本製品に送信されていた印刷データは消去されますので、もう一度印刷をやり直してください。

内紙が引き抜けられない場合や、紙片が取り除けない場合、また取り除いても内紙つまりエラーが解除されない場合には、お客様相談センターまたは修理受付窓口に修理をご依頼ください。

⇒「お問い合わせの前に」(P.103)

それ以外の場合

次のことを確認してください。

チェック 1 排紙口付近に異物はありませんか

チェック 2 後トレイに異物が入っていませんか

後トレイに物が入っている場合は、必ず本製品の電源を切り、電源プラグをコンセントから抜いて、落としたものを取り除いてください。

チェック 3 反りのある内紙を使用していませんか

⇒「印刷面が汚れる／こすれる」の「**チェック 3** 反りのある内紙は、反りを直してから使用してください」(P.76)

パソコンの画面にメッセージが表示されている

「エラー番号：B200 プリンタートラブルが発生しました。プリンターの電源を切り、電源プラグをコンセントから抜いてください。その後、修理受付窓口へ修理をご依頼ください」が表示されている

本製品の電源を切ってから、電源プラグをコンセントから抜いてください。

パーソナル機器修理受付センターまたはお近くの修理受付窓口へ修理をご依頼ください。

⇒「お問い合わせの前に」(P.103)

「エラー番号：** プリンタートラブルが発生しました。プリンターの電源を切り、もう一度電源を入れてください。エラーが解除されないときは、プリンターの取扱説明書を参照してください」**が表示されている

「****」部分は半角英数字で表示され、表示が異なります。

・ **「5100」または「5110」と表示された場合：**

プリントヘッドホルダーの動きが妨げられていないか確認してください。

パソコンで印刷を中止して、本製品の電源を切ってください。それから、プリントヘッドホルダーの保護材やつまった用紙など、プリントヘッドホルダーの動きを妨げているものを取り除き、本製品の電源を入れ直してください。

重要

- ・ このとき内部の部品には触れないよう、十分注意してください。印刷結果不具合などの原因となります。
- ・ それでも回復しない場合は、パーソナル機器修理受付センターまたはお近くの修理受付窓口へ修理をご依頼ください。

⇒「お問い合わせの前に」(P.103)

・ **4桁の英数字と【プリンタートラブルが発生しました】が表示された場合：**

本製品の電源を切ってから、電源プラグをコンセントから抜いてください。

本製品の電源を入れ直してみてください。

それでも回復しない場合は、パーソナル機器修理受付センターまたはお近くの修理受付窓口へ修理をご依頼ください。

⇒「お問い合わせの前に」(P.103)

自動ヘッド位置調整に関するエラーメッセージが表示されている

チェック

「プリンターのエラーランプがオレンジ色に点滅している」の「11回」(P.66)を参照し、対処してください

電源プラグの抜き差しに関するエラーメッセージが表示されている

本製品の電源が入った状態で、電源プラグが抜かれた可能性があります。

メッセージの内容を確認して、[OK] ボタンをクリックしてください。

印刷が開始されます。

電源プラグの抜きかたについては、巻末の「ヒント集」を参照してください。

Windows 「書き込みエラー／出力エラー」または「通信エラー」

チェック 1 電源ランプが消えている場合は、電源コードが接続されていることを確認し、電源ボタンを押してください

電源ランプが青色に点滅している間は、本製品が初期動作中です。点滅から点灯に変わるまでお待ちください。

チェック 2 プリンタードライバーのプロパティで、プリンターポートが正しく設定されていることを確認してください

※以下の手順で、「XXX」はご使用の機種名を表します。

1 管理者（Administratorsグループのメンバー）としてWindowsにログオンする

2 [スタート] メニューから以下のように選ぶ

- Windows 7をご使用の場合は、[スタート] メニューから [デバイスとプリンター] を選びます。
- Windows Vistaをご使用の場合は、[スタート] メニューから [コントロール パネル] → [ハードウェアとサウンド] → [プリンタ] を選びます。
- Windows XPをご使用の場合は、[スタート] メニューから [コントロール パネル] → [プリンタとその他のハードウェア] → [プリンタとFAX] を選びます。

3 ご使用のプリンターのプロパティを開く

- Windows 7をご使用の場合は、「Canon XXX」アイコン（「XXX」は機種名）を右クリックし、[プリンターのプロパティ] を選びます。
- Windows VistaまたはWindows XPをご使用の場合は、「Canon XXX」アイコン（「XXX」は機種名）を右クリックし、[プロパティ] を選びます。

4 [ポート] タブをクリックし、[印刷するポート] で [プリンタ] の欄に「Canon XXX」と表示されている「USBnxxx」（“n”は数字）が選ばれているか確認する

- **設定が誤っている場合：**
プリンタードライバーを再インストールしてください。
- **USBケーブルで接続していて [USBnxxx] が選ばれていても印刷が始まらない場合：**
タスクトレイの [Canon マイ プリンタ] を起動し、[プリンターの診断・修復] からプリンターポートを正しく設定してください。[プリンターの診断・修復] では画面の指示にしたがって操作し、機種選択画面ではご使用の機種名を選びます。
それでも印刷が始まらない場合は、プリンタードライバーを再インストールしてください。

チェック 3 本製品のUSBケーブル接続部とパソコンがUSBケーブルでしっかり接続されていることを確認してください

USBケーブルでしっかり接続されている場合は、次のことを確認してください。

- USBハブなどの中継器を使用している場合は、それらを外して本製品とパソコンを直接接続してから印刷してみてください。正常に印刷される場合は、USBハブなどの中継器に問題があります。取り外した機器の販売元にお問い合わせください。
- USBケーブルに不具合があることも考えられます。別のUSBケーブルに交換し、もう一度印刷してみてください。

チェック 4 プリンタードライバーが正しくインストールされていることを確認してください

『活用ガイド』（電子マニュアル）の「不要になったプリンタードライバーを削除する」に記載されている手順にしたがってプリンタードライバーを削除したあと、『セットアップCD-ROM』で [選んでインストール] から [J プリンタードライバー] を選んで再インストールしてください。

チェック 5 パソコンでデバイスの状態を確認してください

以下の手順にしたがって、パソコンでデバイスの状態を確認してください。

1 以下のようにデバイスマネージャーを開く

[ユーザー アカウント制御] 画面が表示された場合は、画面の指示にしたがって操作してください。

- Windows 7をご使用の場合は、[コントロール パネル] から [ハードウェアとサウンド]、[デバイス マネージャー] の順に選びます。
- Windows Vistaをご使用の場合は、[コントロール パネル] から [ハードウェアとサウンド]、[デバイス マネージャ] の順に選びます。
- Windows XPをご使用の場合は、[コントロール パネル] から [パフォーマンスとメンテナンス]、[システム] を順にクリックし、[ハードウェア] タブの [デバイス マネージャ] ボタンをクリックします。

2 [USB印刷サポートのプロパティ] を開く

- Windows 7をご使用の場合は、[ユニバーサル シリアル バス コントローラー]、[USB印刷サポート] の順にダブルクリックします。
- Windows Vistaをご使用の場合は、[ユニバーサル シリアル バス コントローラ]、[USB印刷サポート] の順にダブルクリックします。
- Windows XPをご使用の場合は、[USB (Universal Serial Bus) コントローラ]、[USB印刷サポート] の順にダブルクリックします。

[USB印刷サポートのプロパティ] が表示されない場合は、本製品とパソコンが接続されていることを確認してください。

⇒ 「**チェック 3** 本製品のUSBケーブル接続部とパソコンがUSBケーブルでしっかり接続されていることを確認してください」(P.91)

3 [全般] タブをクリックして、デバイスの異常が表示されているか確認する

デバイスの異常が表示されている場合は、Windowsのヘルプを参照してトラブルを解決してください。

Macintosh 「エラー番号：300」が表示されている

チェック 1 電源ランプが消えている場合は、電源コードが接続されていることを確認し、電源ボタンを押してください

電源ランプが青色に点滅している間は、本製品が準備動作中です。点滅から点灯に変わるまでお待ちください。

チェック 2 本製品のUSBケーブル接続部とパソコンがUSBケーブルでしっかり接続されていることを確認してください

USBケーブルでしっかり接続されている場合は、次のことを確認してください。

- USBハブなどの中継器を使用している場合は、それらを外して本製品とパソコンを直接接続してから印刷してみてください。正常に印刷される場合は、USBハブなどの中継器に問題がありません。取り外した機器の販売元にお問い合わせください。
- USBケーブルに不具合があることも考えられます。別のUSBケーブルに交換し、もう一度印刷してみてください。

チェック 3 プリントダイアログの【プリンタ】で、ご使用の機種名が選ばれていることを確認してください

⇒『活用ガイド』（電子マニュアル）の「プリンタードライバーの開きかた」

Macintosh 「エラー番号：1701」が表示されている

チェック 「プリンターのエラーランプがオレンジ色に点滅している」の「8回」(P.66)を参照し、対処してください

Macintosh 「インク情報番号：1600」が表示されている

チェック 「プリンターのエラーランプがオレンジ色に点滅している」の「4回」(P.65)を参照し、対処してください

Macintosh 「インク情報番号：1683」が表示されている

チェック 「プリンターのエラーランプがオレンジ色に点滅している」の「13回」(P.67)を参照し、対処してください

Macintosh 「インク情報番号：1688」が表示されている

チェック 「プリンターのエラーランプがオレンジ色に点滅している」の「16回」(P.67)を参照し、対処してください

Macintosh 「インク情報番号：1750」が表示されている

チェック 「プリンターのエラーランプがオレンジ色に点滅している」の「14回」(P.67)を参照し、対処してください

Macintosh 「エラー番号：2500」が表示されている

チェック 「プリンターのエラーランプがオレンジ色に点滅している」の「11回」(P.66)を参照し、対処してください

Windows そのほかのエラーメッセージ

チェック プリンター状態の確認画面以外でエラーメッセージが表示された場合は、次の点を確認してください

- [ディスク容量不足のため、正常にスプールできませんでした。]
不要なファイルを削除してディスクの空き容量を増やしてください。
- [メモリー不足のため、正常にスプールできませんでした。]
起動中のほかのアプリケーションソフトを終了して空きメモリーを増やしてください。
それでも印刷できない場合は、パソコンを再起動してもう一度印刷してみてください。
- [プリンタードライバーが読み込めませんでした。]
『活用ガイド』（電子マニュアル）の「不要になったプリンタードライバーを削除する」に記載されている手順にしたがってプリンタードライバーを削除し、再インストールしてください。
- [[アプリケーションソフト名] - 「文書名」を印刷できませんでした。]
現在印刷中の文書の印刷が終わったら、もう一度印刷してみてください。

Windows 【Canon Solution Menu EXをお使いのお客様へ】画面が表示された

Solution Menu EX（ソリューション・メニュー・イーエックス）がインストールされている場合は、Solution Menu EXを通じて本製品のアプリケーションソフトの更新版をインターネットからダウンロードして利用することができます。

アプリケーションソフトの更新版を確認するため、現在ご使用のパソコンにインストールされているアプリケーションソフトの情報が、インターネットを通じてキャノンへ送信されます。

情報を送信する前に、以下の画面が表示されます。

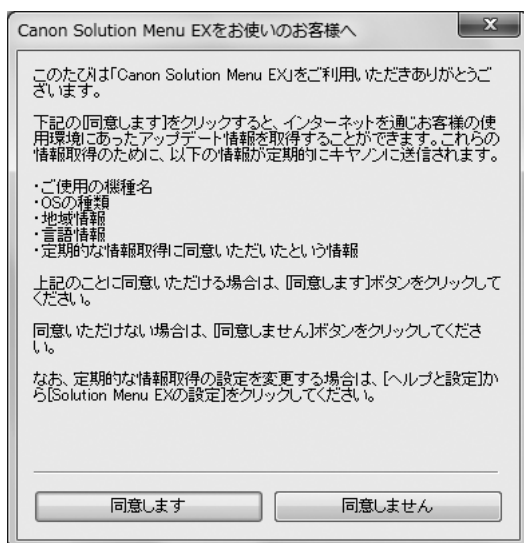

画面の説明をご覧になり、送信を許可するときは「同意します」を、送信を許可しないときは「同意しません」を選んでください。

参考

- Solution Menu EXの [Solution Menu EXの設定] をクリックし、[環境設定] ダイアログボックスに表示されている [アップデート情報機能を使用する] のチェックマークを外すと、次回以降の情報送信の際に、情報送信確認画面を表示させなくすることができます。

情報送信確認画面を表示させなくする場合は、次のことに注意してください。

- 情報の送信に同意し、[アップデート情報機能を使用する] のチェックマークを外した場合は、次回以降、情報送信の確認画面は表示されずに情報が送信されます。
- 情報の送信に同意せず、[アップデート情報機能を使用する] のチェックマークを外した場合は、次回以降、情報送信の確認画面は表示されず、情報も送信されなくなります。

クリエイティブパーク プレミアムのコンテンツが利用できない

クリエイティブパーク プレミアムにアクセスできない

チェック 1 本製品の電源は入っていますか

本製品の電源が入っていないと、パソコンの画面にエラーメッセージが表示されます。エラーメッセージの内容にしたがい、本製品の電源を入れて、再度クリエイティブパーク プレミアムにアクセスしてください。

チェック 2 パソコンと本製品は接続されていますか

パソコンと本製品が接続されていないと、パソコンの画面にエラーメッセージが表示されます。エラーメッセージの内容にしたがい、パソコンと本製品を正しく接続して、再度クリエイティブパーク プレミアムにアクセスしてください。

チェック 3 インクタンクは正しく取り付けられていますか

キヤノン純正インクタンクが正しく取り付けられていないと、パソコンの画面にエラーメッセージが表示されます。エラーメッセージの内容にしたがい、キヤノン純正インクタンクの全色が正しく取り付けられていることを確認して、再度クリエイティブパーク プレミアムにアクセスしてください。

チェック 4 本製品が処理中ではありませんか

本製品が処理中だと、パソコンの画面にエラーメッセージが表示されます。エラーメッセージの内容にしたがい、処理が終了したら、再度クリエイティブパーク プレミアムにアクセスしてください。

チェック 5 本製品のプリンタードライバーがインストールされていますか

本製品のプリンタードライバーがインストールされていないと、Solution Menu EX (ソリューション・メニュー・イーアクセス) にクリエイティブパーク プレミアムのメニューが表示されません。本製品のプリンタードライバーをインストールしてから、クリエイティブパーク プレミアムにアクセスしてください。

チェック 6 本製品がSolution Menu EXで選ばれていますか

本製品がSolution Menu EXで選ばれていないと、Solution Menu EXにクリエイティブパーク プレミアムのメニューが表示されません。Solution Menu EXの [ヘルプと設定] メニューから [Solution Menu EXの設定] を選び、[機種の設定] で本製品を選んでから、クリエイティブパーク プレミアムにアクセスしてください。

チェック 7 プリンタードライバーの双方向サポートの設定が有効になっていますか

プリンタードライバーの双方向サポートが無効の場合、パソコンの画面にエラーメッセージが表示されます。エラーメッセージの内容にしたがい、プリンタードライバーの双方向サポートの設定が有効になっていることを確認し、再度クリエイティブパーク プレミアムにアクセスしてください。

参 考

- ・ プリンタードライバーの双方向サポートの設定を有効にするには、プリンタードライバーのプロパティ画面の [ポート] シートで [双方向サポートを有効にする] にチェックマークを付けてください。

チェック 8 インターネットに接続できますか

クリエイティブパーク プレミアムにアクセスするためには、インターネットに接続する必要があります。ご使用のパソコンがインターネットに接続できることを確認し、再度クリエイティブパーク プレミアムにアクセスしてください。

クリエイティブパーク プレミアムのコンテンツが印刷できない

チェック 1 Easy-PhotoPrint EX (イージー・フォトプリント・イーエックス) はインストールされていますか

Easy-PhotoPrint EXがインストールされていないと、クリエイティブパーク プレミアムのコンテンツを印刷することはできません。Easy-PhotoPrint EXをインストールしてから、Solution Menu EXのプレミアムコンテンツ印刷メニューを選択して、クリエイティブパーク プレミアムのコンテンツを印刷してください。

チェック 2 クリエイティブパーク プレミアムのコンテンツをダウンロードしてインストールしましたか

クリエイティブパーク プレミアムのコンテンツをダウンロードしてインストールしてから、再度印刷を行ってください。印刷枚数がコンテンツの印刷可能枚数を超えた場合や、コンテンツの使用期限が過ぎている場合は、コンテンツは表示されません。コンテンツの印刷可能枚数や使用期限については、クリエイティブパーク プレミアムをご覧ください。

チェック 3 本製品では印刷できない用紙サイズのコンテンツを印刷しようとしていませんか

本製品で印刷できない用紙サイズのコンテンツを印刷しようとすると、パソコンの画面にエラーメッセージが表示されます。エラーメッセージの内容にしたがい、コンテンツの用紙サイズを確認してください。

チェック 4 インクタンクは正しく取り付けられていますか

キヤノン純正インクタンクが正しく取り付けられていないと、パソコンの画面にエラーメッセージが表示されます。エラーメッセージの内容にしたがい、キヤノン純正インクタンクの全色が正しく取り付けられていることを確認して、再度クリエイティブパーク プレミアムのコンテンツを印刷してください。

チェック 5 本製品が処理中ではありませんか

本製品が処理中だと、パソコンの画面にエラーメッセージが表示されます。エラーメッセージの内容にしたがい、処理が終了するまでお待ちください。処理が終了したら、再度クリエイティブパーク プレミアムのコンテンツを印刷してください。

チェック 6 本製品のプリンタードライバーがインストールされていますか

本製品のプリンタードライバーがインストールされていないと、クリエイティブパーク プレミアムのコンテンツを印刷することはできません。本製品のプリンタードライバーをインストールしてから、再度クリエイティブパーク プレミアムのコンテンツを印刷してください。

チェック 7 本製品が Solution Menu EX で選ばれていますか

本製品が Solution Menu EX で選ばれていないと、Solution Menu EX にクリエイティブパーク プレミアムのメニューが表示されません。Solution Menu EX の [ヘルプと設定] メニューから [Solution Menu EX の設定] を選び、[機種の設定] で本製品を選んでから、Solution Menu EX のプレミアムコンテンツ印刷メニューを選んで、クリエイティブパーク プレミアムのコンテンツを印刷してください。

チェック 8  プリンタードライバーの双方向サポートの設定が有効になっていますか

プリンタードライバーの双方向サポートが無効の場合、パソコンの画面にエラーメッセージが表示されます。エラーメッセージの内容にしたがい、プリンタードライバーの双方向サポートの設定が有効になっていることを確認し、再度クリエイティブパーク プレミアムのコンテンツを印刷してください。

参 考

- プリンタードライバーの双方向サポートの設定を有効にするには、プリンタードライバーのプロパティ画面の [ポート] シートで [双方向サポートを有効にする] にチェックマークを付けてください。

付録

仕様P.100

原稿を印刷するときの注意事項P.102

お問い合わせの前にP.103

使用済みインクカートリッジ回収のお願いP.104

ヒント集P.106

仕様

装置の概要	
印刷解像度 (dpi)	9600 (横) * X 2400 (縦) * 最小 1/9600 インチのドット (インク滴) 間隔で印刷します。
インターフェース	プリンター接続部： Hi-Speed USB * * Hi-Speed USB でのご使用は、パソコン側が Hi-Speed USB に対応している必要があります。 また、Hi-Speed USB インターフェースは USB 1.1 の完全上位互換ですので、パソコン側のインターフェースが USB 1.1 でも接続してご使用いただけます。
印字幅	最長 322.2 mm フチなし時：最長 329 mm (A3+)
動作環境	温度：5 ~ 35 °C 湿度：10 ~ 90 % RH (結露しないこと)
保存環境	温度：0 ~ 40 °C 湿度：5 ~ 95 % RH (結露しないこと)
電源	AC 100 V 50/60 Hz (付属の電源コードは AC 100 V 用です)
消費電力	印刷時：約 20 W 待機時 (スリープ時)：約 1.3 W *1*2 電源 OFF 時：約 0.5 W *1*3 *1 USB 接続時 *2 スリープへの移行時間は変更できません。 *3 電源を切った状態でも若干の電力が消費されています。電力消費をなくすためには、電源プラグをコンセントから抜いてください。
外形寸法	約 549 mm (横) X 299 mm (奥行き) X 159 mm (高さ) ※用紙サポートと排紙トレイを格納した状態
質量	本体 約 7.6 kg ※プリントヘッド/インクタンクを取り付けた状態
プリントヘッド/インク	4608 ノズル (顔料BK 512 ノズル、Y/染料BK 各 512 ノズル、C/M 各 1536 ノズル)

動作条件

参 考 OSの動作条件が高い場合はそれに準じます。

	Windows	Macintosh
OS CPU メモリー	Windows 7 1 GHz以上のプロセッサ (32-bit (x86) /64-bit (x64)) 1 GB (32-bit) /2 GB (64-bit) Windows Vista、Vista SP1、Vista SP2 1 GHz以上のプロセッサ 512 MB Windows XP SP2、SP3 300 MHz以上のプロセッサ 128 MB	Mac OS X v.10.6 Intelプロセッサ 1 GB Mac OS X v.10.5 Intelプロセッサ、PowerPC G5、 PowerPC G4 (867 MHz以上) 512 MB Mac OS X v.10.4.11 Intelプロセッサ、PowerPC G5、 PowerPC G4、PowerPC G3 256 MB
ブラウザ	Internet Explorer 6以上	Safari 3以上
ハードディスク空き 容量	1.5 GB以上 注) 付属のソフトウェアのインストールに必 要な容量 容量は予告なく変更となる場合があります。	1.5 GB以上 注) 付属のソフトウェアのインストールに必 要な容量 容量は予告なく変更となる場合があります。
CD-ROMドライブ	必要	必要
表示環境	SVGA 800 X 600以上	XGA 1024 X 768以上

- Windows 7、Windows Vista、Windows XPのいずれかがブレイインストールされているコンピューター。
- Windows VistaからWindows 7にアップグレードして本製品をお使いになる場合は、キヤノン製インクジェットプリンターに付属のソフトウェアをアンインストールしてからWindows 7にアップグレードしてください。アップグレード後、ソフトウェアを再インストールしてください。
- Mac OS 拡張 (ジャーナリング) またはMac OS 拡張でフォーマットされたハードディスクが必要です。
- Mac OS X v.10.5以下のバージョンから、Mac OS X v.10.6にアップグレードして本製品をお使いになる場合は、アップグレード後、ソフトウェアを再インストールしてください。
- Easy-WebPrint EXをご使用になる場合は、Internet Explorer 7以上 (Windows)、もしくはSafari 4以上 (Mac OS X v.10.5以上) が必要です。

環境および化学安全情報

製品の環境情報および化学安全情報 (MSDS) につきましては、キヤノンホームページにてご覧いただけます。
canon.jp/ecology

■使用済み製品の廃棄について

本製品をご家庭で使用された場合は「一般廃棄物」、業務上使用された場合は「産業廃棄物」として廃棄処理をお願いしております。

ご家庭で使用された場合は、お住まいの地方自治体のルールに従い、一般廃棄物として廃棄をお願いいたします。

業務上使用された場合は、産業廃棄物として廃棄をお願いいたします。

また、キヤノンホームページ (canon.jp/ecology) でも処理についてのご案内をしておりますので、ご確認ください。

仕様は、予告なく変更することがあります。

原稿を印刷するときの注意事項

以下を原稿として複製し加工すると、法律により罰せられる場合がありますのでご注意ください。

著作物など

他人の著作物を権利者に無断で複製などすることは、個人的または家庭内その他これに準ずる限られた範囲においての使用を目的とする場合をのぞき違法となります。また、人物の写真などを複製などする場合には肖像権が問題になることがあります。

通貨、有価証券など

以下のものを本物と偽って使用する目的で複製すること、またはその本物と紛らわしい物を作成することは法律により罰せられます。

- 紙幣、貨幣、銀行券（外国のものを含む）
- 郵便為替証書
- 株券、社債券
- 定期券、回数券、乗車券
- 国債証券、地方債証券
- 郵便切手、印紙
- 手形、小切手
- その他の有価証券

公文書など

以下のものを本物と偽って使用する目的で偽造することは法律により罰せられます。

- 公務員または役所が作成した免許書、登記簿謄本その他の証明書や文書
- 私人が作成した契約書その他権利義務や事実証明に関する文書
- 役所または公務員の印影、署名または記号
- 私人の印影または署名

[関係法律]

- 刑法
- 著作権法
- 通貨及証券模造取締法
- 外国に於て流通する貨幣紙幣銀行券証券偽造変造及模造に関する法律
- 郵便法
- 郵便切手類模造等取締法
- 印紙犯罪処罰法
- 印紙等模造取締法

お問い合わせの前に

本書または『活用ガイド』（電子マニュアル）の「困ったときには」の章を読んでもトラブルの原因がはっきりしない、また解決しない場合には、次の要領でお問い合わせください。

パソコンなどのシステムの問題は？

本製品が正常に動作し、プリンタードライバーのインストールも問題なければ、プリンターケーブルやパソコンシステム（OS、メモリー、ハードディスク、インターフェースなど）に原因があると考えられます。



パソコンを購入された販売店もしくは、パソコンメーカーにご相談ください。

特定のアプリケーションソフトで起こる場合は？

特定のアプリケーションソフトで起きるトラブルは、プリンタードライバーを最新のバージョンにバージョンアップすると問題が解決する場合があります。また、アプリケーションソフト固有の問題が考えられます。



アプリケーションソフトメーカーの相談窓口にご相談ください。

プリンタードライバーのバージョンアップの方法は、別紙の『サポートガイド』をご覧ください。

本製品の故障の場合は？

どのような対処をしても本製品が動かなかったり、深刻なエラーが発生して回復しない場合は、本製品の故障と判断されます。パーソナル機器修理受付センターに修理を依頼してください。



パーソナル機器修理受付センター

050-555-99088

【受付時間】〈平日・土・日・祝日〉9:00～18:00（定休日：1/1～1/3）

その他のお困り事は？

どこに問題があるか判断できない場合やその他のお困り事は、キヤノンお客様相談センターまでご相談ください。もしくは、キヤノンサポートホームページをご利用ください。



キヤノンお客様相談センター

050-555-90015

【受付時間】〈平日・土・日・祝日〉9:00～18:00（定休日：1/1～1/3）

キヤノンサポートホームページ canon.jp/support

※受付電話番号・時間は予告なく変更する場合があります。あらかじめご了承ください。

●弊社修理受付窓口につきましては、別紙の『サポートガイド』をご覧ください。

※本製品を修理にお出しいただく場合

- ・プリントヘッドとインクタンクは、取り付けられた状態で本製品の電源ボタンを押して電源をお切りください。プリントヘッドの乾燥を防ぐため自動的にキャップをして保護します。
- ・故障の現象と原因を確認するため、プリントヘッドなどの本体の構成部品やインクタンクを必ず装着した状態で修理にお出しいただきますようお願いいたします。これらの部品やインクタンクがない場合には、修理をお受けすることができない場合がありますので、あらかじめご了承ください。
- ・本製品が輸送中の振動で損傷しないように、なるべくご購入いただいたときの梱包材をご利用ください。

重要： 梱包時/輸送時には本製品を傾けたり、立てたり、逆さにしたりせず、水平な状態にしてください。

他の箱をご利用になるときは、丈夫な箱にクッションを入れて、本製品がガタつかないようにしっかりと梱包してください。

お願い： 保証期間中の保証書は、記入漏れのないことをご確認のうえ、必ず商品に添付、または商品と一緒に持ちください。保守サービスのために必要な補修用性能部品の保有期間は、製品の製造打ち切り後5年間です。なお、弊社の判断により保守サービスとして同一機種または同程度の仕様製品への本体交換を実施させていただく場合があります。同程度の機種との交換の際には、ご使用の消耗品や付属品をご使用いただけない場合、またご使用可能なパソコンのOSが変更される場合もあります。アフターサービス期間の終了予定時期については、製造終了から6ヵ月以内にキヤノンホームページ（canon.jp/support）にてお知らせいたします。
※アフターサービス期間終了後は、消耗品（FINEカートリッジ）の販売を終了させていただく場合がございます。あらかじめご了承ください。

使用済みインクカートリッジ回収のお願い



キヤノンでは、資源の再利用のために、使用済みインクカートリッジの回収を推進しています。この回収活動は、お客様のご協力によって成り立っております。

つきましては、“キヤノンによる環境保全と資源の有効活用”の取り組みの主旨にご賛同いただき、回収にご協力いただける場合には、ご使用済みとなったインクカートリッジを、お近くの回収窓口までお持ちくださいますようお願いいたします。

キヤノンマーケティングジャパンではご販売店の協力の下、全国に回収窓口をご用意いたしております。

また回収窓口到店頭用カートリッジ回収スタンドの設置を順次進めております。

回収窓口につきましては、下記のキヤノンのホームページ上で確認いただけます。

キヤノンサポートホームページ canon.jp/support

事情により、回収窓口にお持ちになれない場合は、使用済みインクカートリッジをビニール袋などに入れ、地域の条例に従い処分してください。

■使用済みカートリッジ回収によるベルマーク運動

キヤノンでは、使用済みカートリッジ回収を通じてベルマーク運動に参加しています。

ベルマーク参加校単位で使用済みカートリッジを回収していただき、その回収数量に応じた点数をキヤノンより提供するシステムです。

この活動を通じ、環境保全と資源の有効活用、さらに教育支援を行うものです。詳細につきましては、下記のキヤノンホームページ上でご案内しています。

環境への取り組み canon.jp/ecology

キヤノンマーケティングジャパン株式会社

〒108-8011 東京都港区港南2-16-6



ヒント集

お使いの製品についての豆知識、きれいに印刷するためのヒントを紹介しています。

インクはこんなふうに使われています

印刷以外にもインクが使われる？

意外かもしれませんが、インクは印刷以外にも使われることがあります。それは、きれいな印刷を保つために行うクリーニングのとき。

本製品には、インクがふき出されるノズルを自動的にクリーニングし、目づまりを防ぐ機能が付いています。クリーニングでは、ノズルからインクを吸い出すため、わずかな量のインクが使用されます。

重要

- 吸い出されたインクは、製品内部の「インク吸収体」に吸収されます。インク吸収体は満杯になると交換が必要です。お客様ご自身での交換はできませんので、お早めにお近くの修理受付窓口へ交換をご依頼ください。満杯になる前に、エラーランプが8回点滅して交換をお知らせします。
⇒「プリンターのエラーランプがオレンジ色に点滅している」(P.65)

モノクロ印刷でもカラーインクが使われる？

モノクロ印刷でも、印刷する用紙の種類やプリンタードライバーの設定によってブラック以外のインクが使われることがあります。モノクロでしか印刷していなくてもカラーインクが減るのはそのためです。

ブラックインクが2つあるのはなぜ？

本製品のブラックインクには、染料インク (BCI-326BK) と顔料インク (BCI-325PGBK) の2種類あります。

染料インクはおもに写真やイラストなどの印刷に使われ、顔料インクは文字などの印刷に使われます。それぞれの用途が異なるため、どちらかのインクがなくなっても、もう一方のインクが代わりに使われることはありません。どちらか一方でもインクがなくなった場合には、インクタンクの交換が必要になります。

また、2つのブラックインクは、印刷する用紙の種類やプリンタードライバーの設定に応じて自動的に使い分けられます。お客様によるインクの使い分けはできません。

そんなインクたちを、少なくなったらランプでお知らせ

インクランプの点滅でインクが少なくなったことをお知らせします。

⇒「インクの状態を確認する」(P.45)

特別な用紙に印刷……失敗しないためのポイントは!?

印刷前に本製品の状態を確認する

●プリントヘッドの状態は大丈夫?

印刷がかすれてはせっかくの用紙が無駄に……。ノズルチェックパターンを印刷して、プリントヘッドの状態を確認しておきましょう。

⇒「印刷にかすれやむらがあるときには」(P.47)

●本製品の内部がインクで汚れていませんか?

大量に印刷したあとやフチなし印刷をしたあとは、用紙の通過した部分がインクで汚れていることがあります。インクふき取りクリーニングで内部のそうじをしましょう。

⇒『活用ガイド』(電子マニュアル)

用紙のセット方法を確認する

●用紙の向きは大丈夫?

後トレイに用紙をセットするときは、印刷したい面を表にしてセットしてください。



と印刷するとき

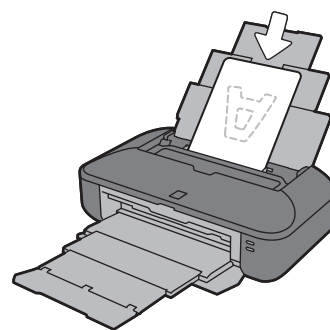

印刷したい面を表にしてセットする

●はがきはどちらの面を先に印刷?

はがきの両面に印刷するときは、通信面から先に印刷すると、よりキレイに仕上がります。

⇒「はがきに印刷するときの注意」(P.30)

●その用紙、反っていませんか?

反った用紙は紙づまりの原因に。用紙は平らにしてからセットしてください。

⇒「印刷面が汚れる／こすれる」の「反りのある用紙は、反りを直してから使用してください」(P.76)

用紙をセットしたあとは、用紙の設定を忘れずに！

- STEP 1** 用紙をセットしたら
↓
STEP 2 用紙の種類を選ぶ

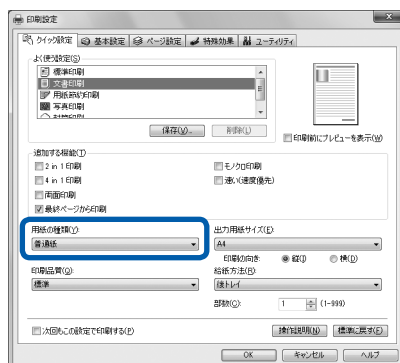

用紙のセットが済んだら、プリンタードライバーの「用紙の種類」で、必ずセットした用紙を選んでください。用紙の種類を設定しないと、せっかく正しく用紙をセットしても満足な印刷結果が得られないことがあります。⇒P.73

用紙には、写真がきれいに印刷できるよう表面に特殊なコーティングが施されたものや、文書に適したものなどさまざまな種類があります。それぞれの用紙に最適な画質で印刷できるよう、「用紙の種類」にはあらかじめ用紙ごとに異なる設定（インクの使いかた、インクのふき出し方法、ノズルとの間隔など）がされています。そのため、セットした用紙を「用紙の種類」で選ぶことでそれぞれの用紙に適した印刷ができるのです。

印刷中止は、リセットボタンで

電源ボタンは押さないで！

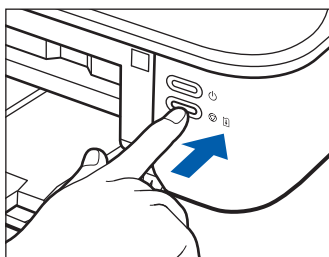

印刷中に電源ボタンを押してしまうと、パソコンから送られた印刷データなどが本製品にたまって印刷できなくなることがあります。

印刷を中止したいときは、リセットボタンを押してください。

参考

- 印刷中に、リセットボタンを押しても印刷が中止されないときは、プリンタードライバーの設定画面を開き、プリンター状態の確認画面から不要となった印刷ジョブを削除してください。(Windows)

最新版のプリンタードライバーを手に入れよう

キヤノンのホームページでは、最新版のプリンタードライバーを提供しています。最新版のプリンタードライバーは、古いバージョンに改良を加えたり新機能に対応しているため、ドライバーを新しくする（アップデートする）ことによって、新しいOSに対応したり、印刷のトラブルを解決できることがあります。

STEP 1

まずは、キヤノンのホームページ（canon.jp/download）にアクセスして、最新版のプリンタードライバーをダウンロード



STEP 2

本製品の電源を切り、電源ランプの消灯を確認してから、本製品とパソコンを接続しているUSBケーブルを抜く



STEP 3

古いプリンタードライバーを削除する（Windowsの場合）
[スタート] → [すべてのプログラム] → [Canon（ご使用の製品名）series] → [プリンタードライバー アンインストール] の順にクリックします。以降は画面の指示にしたがってください。



STEP 4

ダウンロードした最新のプリンタードライバーをインストールする

詳しい手順はキヤノンのホームページをご覧ください。

使用時や移動時に注意することは？

製品を立てたり傾けたりしないで！

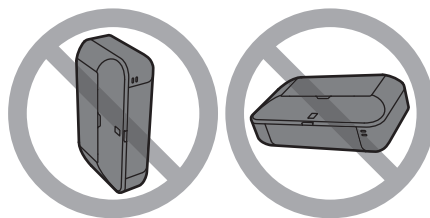

製品を立てたり傾けたりすると、製品がダメージを受けたり、まれに本体からインクが漏れるおそれがあります。

使用時や移動時には本製品を傾けないようご注意ください。

トップカバーの上に物を置かないで！

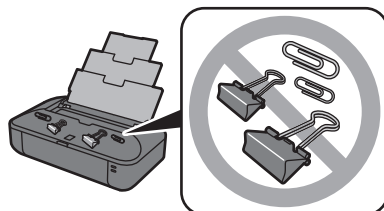

トップカバー上には物を置かないでください。トップカバーを開けたときに後トレイに物が落ち、故障の原因になります。また、上から物が落ちる場所などには、本製品を置かないでください。

設置場所に気をつけて！

蛍光灯などの電気製品と本製品は約15cm以上離してください。近づけると蛍光灯のノイズが原因で本製品が誤動作することがあります。

いつもきれいな印刷を楽しむためには？

きれいな印刷を保つカギは、プリントヘッドの乾燥と目づまりを防ぐこと。そのために次のことを守って、いつもきれいな印刷を楽しんでください。

●電源プラグを抜くときは次の順番で



電源ボタンを押して電源を切ると、本製品は自動的にプリントヘッド（インクのふき出し口）にキャップをして乾燥を防ぐようになっています。ところが、電源ランプが消える前にコンセントから電源プラグを抜いてしまうと、プリントヘッドが正しくキャップされずに乾燥や目づまりの原因となります。電源プラグを抜くときは、必ずこの順番を守ってください。

●定期的に印刷しましょう

サインペンは長期間使われないと、キャップをしていてもペン先が乾いて書けなくなることがあります。同様に、プリントヘッドも印刷をしないと乾燥して目づまりを起こす場合があります。最低でも、月に1回程度は印刷することをお勧めします。

参考

- 用紙によっては、印刷した部分を蛍光ペンや水性ペンでなぞったり、水や汗が付着すると、インクがにじむことがあります。

プリンターのランプが点滅したときは…

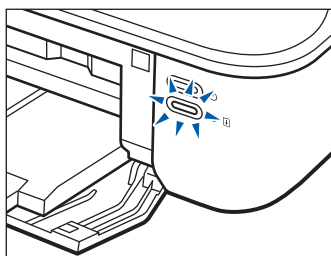

●エラーランプ（オレンジ色）が点滅しているときは



エラーが発生しています。「プリンターのエラーランプがオレンジ色に点滅している」(P.65)を参照してトラブルを解決してください。

●電源ランプ（青色）とエラーランプ（オレンジ色）が交互に点滅しているときは

修理の必要なエラーが発生しています。パーソナル機器修理受付センターまたはお近くの修理受付窓口へご連絡ください。⇒P.103

写真をフチなし印刷する簡単な方法は？

付属のアプリケーションソフトEasy-PhotoPrint EX（イージー・フォトプリント・イーエックス）を使うと、デジタルカメラで撮った写真を簡単な操作でフチなし印刷できます。

⇒「写真を印刷する（Easy-PhotoPrint EXを使う）」(P.19)



色がおかしい、かすれるときは

ノズルチェックパターンでノズルのつまりを確認しよう

プリントヘッドのノズル（インクのふき出し口）が目づまりすると、色味がおかしかったり、印刷がかすれることがあります。

この写真が



こんなことに



ノズルチェックパターンを印刷

印刷したチェックパターンを確認すると、ノズルが目づまりしているかどうかわかります。

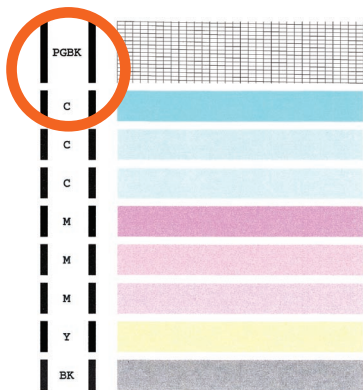

ノズルに目づまりはありません。

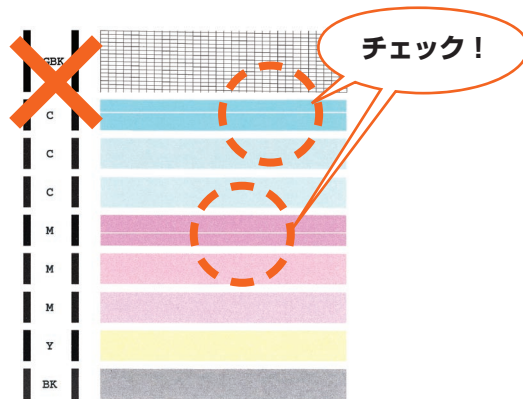

こんなふうになっていたら、ノズルが目づまりしているサイン。今すぐお手入れして、写真を元どおりのきれいな色で印刷しましょう。

⇒ 「印刷にかすれやむらがあるときには」 (P.47)

●キヤノン PIXUS ホームページ canon.jp/pixus

新製品情報、Q&A、各種ドライバーのバージョンアップなど製品に関する情報を提供しております。

※通信料はお客様のご負担になります。

●キヤノンお客様相談センター **050-555-90015**

PIXUS・インクジェットプリンターに関するご質問・ご相談は、上記の窓口をお願いいたします。

【受付時間】〈平日・土・日・祝日〉9:00～18:00（定休日：1/1～1/3）

※上記番号をご利用いただけない方は **043-211-9631** をご利用ください。

※IP電話をご利用の場合、プロバイダーのサービスによってつながらない場合があります。

※受付電話番号・時間は予告なく変更する場合があります。あらかじめご了承ください。

本製品で使用できるインクタンク番号は、以下のものです。



インクタンクについてのご注意

- ・インクタンクに穴を開けるなどの改造や分解をすると、インクが漏れ、プリンターの故障の原因となることがあります。改造・分解はお勧めしません。
- ・インクの詰め替えなどによる非純正インクのご使用は、印刷品質の低下やプリントヘッドの故障の原因となることがあります。安全上問題はありますが、まれに、純正品にないインク成分によるとみられるプリントヘッド部分の発熱・発煙事例*も報告されています。キヤノン純正インクのご使用をお勧めします。（*すべての非純正インクについて上記事例が報告されているものではありません。）
- ・非純正インクタンクまたは非純正インクのご使用に起因する不具合への対応については、保守契約期間内または保証期間内であっても有償となります。

※インクタンクの交換については、本書の「インクタンクを交換する」を参照してください。

紙幣、有価証券などを本製品で印刷すると、その印刷物の使用如何に拘わらず、法律に違反し、罰せられます。
関連法律：刑法第148条、第149条、第162条／通貨及証券模造取締法第1条、第2条 等
