

Einrichtungshandbuch

Lesen Sie dieses Handbuch, bevor Sie den Drucker in Betrieb nehmen. Bewahren Sie dieses Handbuch zum späteren Nachschlagen auf.

Wichtig • Die Anweisungen in diesem Einrichtungshandbuch beziehen sich auf den Drucker TM-305. Beachten Sie, dass das Aussehen Ihres Druckers in manchen Fällen von diesen Abbildungen abweicht. Die grundlegenden Vorgänge und Funktionen sind jedoch identisch.

Vor der Einrichtung des Druckers

Um zu gewährleisten, dass dieses Produkt sicher verwendet wird, lesen Sie unbedingt die Vorsichtsmaßnahmen.

-> Kurzanleitung (separates Handbuch)

Installationsplatz

Es wird empfohlen, dass Sie einen Bereich mit den folgenden Abmessungen reservieren, sodass Arbeiten um den Drucker möglich sind. Die unten aufgeführten Bilder zeigen den für die Installation der jeweiligen Drucker erforderlichen Platz.

Wichtig • Das Druckergestell ist bei Ihrem Modell möglicherweise nicht enthalten.
• Der erforderliche Platz vor dem Drucker variiert abhängig davon, wie der mit dem Druckergestell gelieferte Korb verwendet wird. Die folgende Abbildung zeigt den Installationsplatz bei Verwendung in der abgebildeten Position.

TM-305/TM-300

Installationsplatz (B x T x H)

- Wenn SD-32 verwendet wird
1.689 x 1.700 x 1.360 mm (66,5 x 67,0 x 53,6 Zoll)

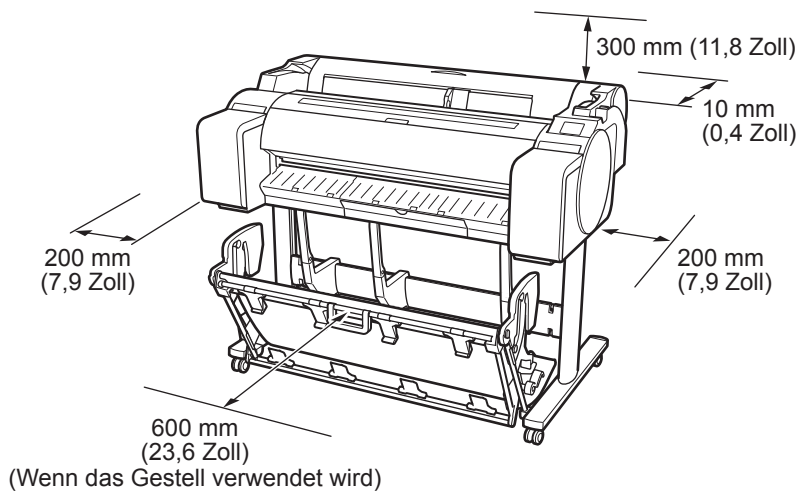

TM-205/TM-200

Installationsplatz (B x T x H)

- Wenn das Gestell nicht verwendet wird
1.382 x 1.358 x 739 mm (54,5 x 53,5 x 29,1 Zoll)
- Wenn SD-23 verwendet wird
1.382 x 1.700 x 1.360 mm (54,5 x 67,0 x 53,6 Zoll)

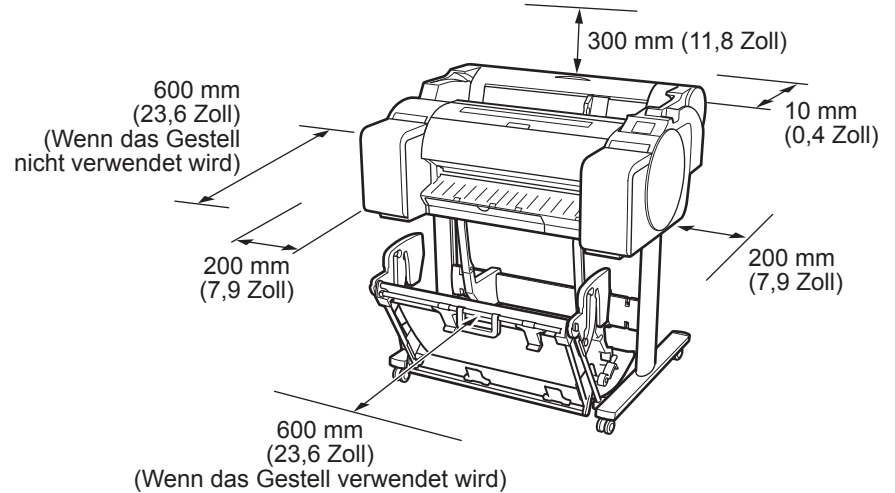

Übersicht des Aufbaus

Richten Sie den Drucker wie folgt ein.

- * Aufbau des Gestells (S. 3) *Siehe separates Handbuch
- Installation des Druckers (S. 3)
- Einschalten des Druckers (S. 5)
- Einsetzen der Tintenbehälter (S. 6)
- Einsetzen des Druckkopfes (S. 7)
- Einlegen des Papiers (S. 9)
- Durchführen der Druckkopfjustage und Auswählen der Verbindungsmethode (auf S. 11 bis S. 13)
• Verbinden mit dem Drucker
- Prüfen Sie dies auch nach Abschluss der Einrichtung.
- Drucken von einem Smartphone oder Tablet (S. 13)
- Aufbewahren von Zubehör (S. 13)
- Einlegen von Rollenpapier nach der Einrichtung (S. 13)
- Anzeigen des Online-Handbuchs (S. 14)

Wenn bei der Einrichtung eine Fehlermeldung angezeigt wird oder andere Probleme auftreten, lesen Sie bitte "Reagieren auf Meldungen" auf S. 14.

• Windows ist eine Marke oder eingetragene Marke der Microsoft Corporation in den USA und/oder anderen Ländern.

RMC (Regulatory Model Code): K10489
RMC (Regulatory Model Code): K10490
RMC (Regulatory Model Code): K10487
RMC (Regulatory Model Code): K10488



Paketinhalt

- A. Drucker
- B. Rollenhalter: Bereits am Drucker montiert
- C. Halteranschlag (*1)
- D. 3-Zoll-Papierspulenaufhängung (R, L)
- E. Druckkopf
- F. Starter-Tintenbehälter (für die erste Installation)
(C, M, Y, MBK, BK)
- G. Papier für die Justage
- H. Einrichtungshandbuch (dieses Handbuch)
- I. Druckerdokumentationssatz
- J. CD-ROM-Satz
- K. Netzkabel
- L. Gestellsatz (*2)

*1 Der Halteranschlag wird beim Einlegen von Rollenpapier verwendet. Details finden Sie im Online-Handbuch.

*2 Gestellsatz

- Nur in einigen Regionen als Standard enthalten.
- Ist abhängig von der Region, in der Sie den Drucker erworben haben, möglicherweise in einem getrennten Karton enthalten.
- Gestellzubehör wird im Setup-Handbuch für das Druckergestell beschrieben.

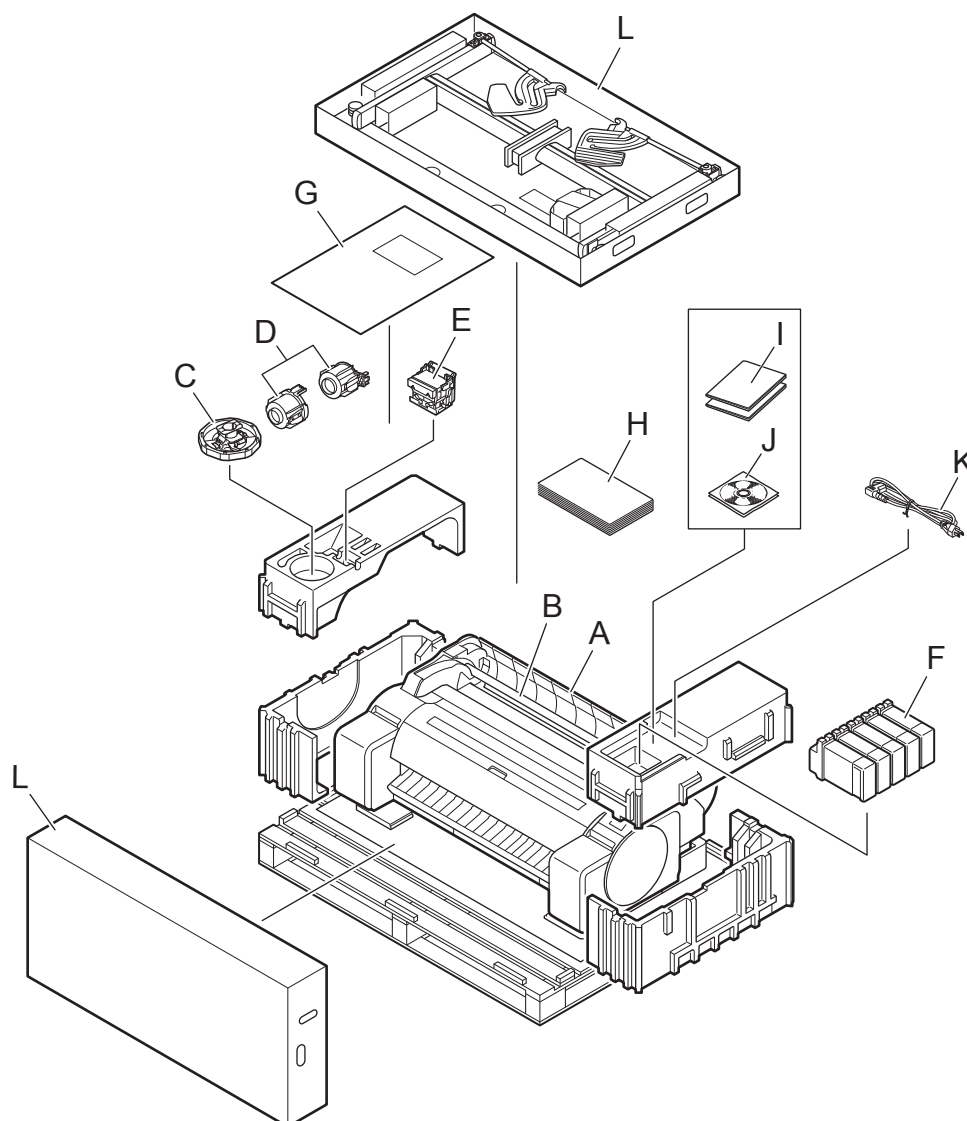

Hinweis

- Einige Elemente sind dem Drucker beigelegt, werden aber nicht in diesem Handbuch beschrieben. Bewahren Sie das Zubehör sicher auf, da es für verschiedene Druckanwendungen benötigt wird.
- Anweisungen für die mitgelieferten Artikel, die in diesem Handbuch nicht beschrieben sind, finden Sie im Online-Handbuch. ("Anzeigen des Online-Handbuchs" auf S. 14)
- Ein Kabel zur Verbindung des Druckers mit einem Computer ist im Lieferumfang des Druckers nicht enthalten.

Mit diesem Drucker mitgelieferte Handbücher

Die folgenden Handbücher sind diesem Drucker beigelegt.

Gedruckte Handbücher

Einrichtungshandbuch (dieses Handbuch)

Beschreibt, wie der Drucker eingerichtet wird.

Setup-Handbuch für das Druckergestell

Beschreibt, wie das Gestell aufgebaut wird. Ist abhängig von Ihrer Region und Ihren ausgewählten Kaufoptionen möglicherweise nicht beigelegt.

Kurzanleitung

Enthält Informationen zu Warnungen für die sichere Verwendung dieses Produkts sowie Informationen zum Ersetzen des Papiers, der Tintenbehälter und des Druckkopfes.

Elektronische Handbücher

Online-Handbuch

Im Online-Handbuch werden alle Aspekte der Druckerverwendung beschrieben, von den grundlegenden Anweisungen zum Drucken auf Rollen- oder Einzelblattpapier bis hin zu Tipps zum Einsparen von Papier und zum Beibehalten der besten Druckqualität. Darüber hinaus wird das Drucken von Postern und Bannern mit der mitgelieferten Software beschrieben.

Informationen zum Anzeigen der elektronischen Handbücher finden Sie unter "Anzeigen des Online-Handbuchs" (S. 14).



Aufbau des Gestells

· Wenn das Gestell verwendet wird

-> Bauen Sie das Gestell, auf dem Sie den Drucker installieren werden, gemäß dem Setup-Handbuch für das Druckergestell (separates Handbuch) auf.

· Wenn das Gestell nicht verwendet wird

-> Fahren Sie mit "Installation des Druckers" fort.



Installation des Druckers

1

Entfernen Sie das Verpackungsmaterial.

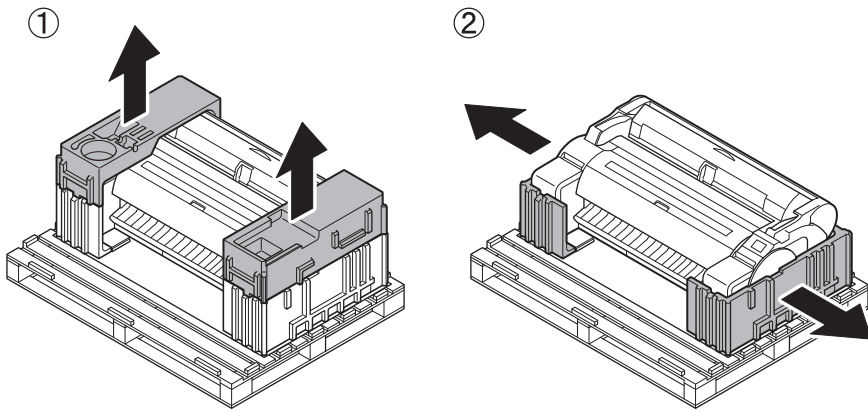

2

Entfernen Sie das Klebeband und das übrige Verpackungsmaterial vollständig.
Entfernen Sie das am Rollenhalter befestigte Klebeband.

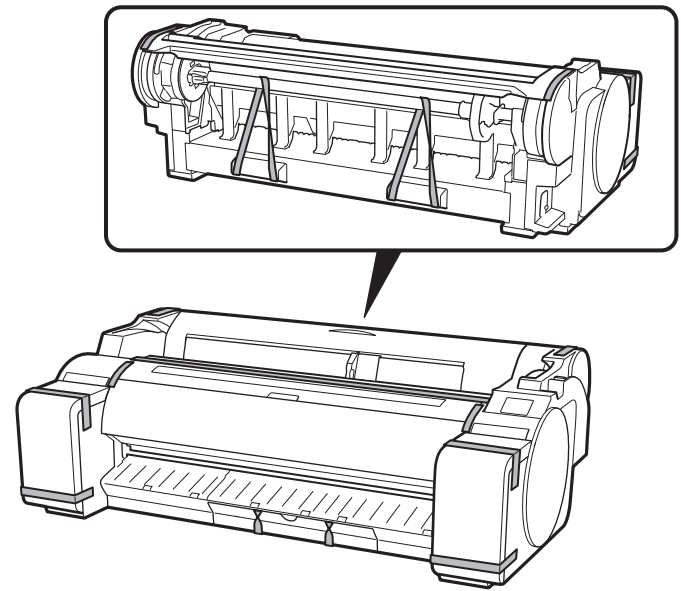

3

Heben Sie den Drucker mit 3 Personen an. 1 Person hält die Tragegriffe an jeder Seite unten, und 1 Person hält die Griffe in der Mitte der Rückseite.

Vorsicht

• Für das Transportieren des Druckers werden mindestens 3 Personen benötigt, die ihn an der linken und rechten Seite sowie an der Rückseite halten. Gehen Sie vorsichtig vor, um Rückenschmerzen oder andere Verletzungen aufgrund des Gewichts des Druckers zu vermeiden.

<Druckergewicht (nur Drucker)>

· TM-305: ca. 49 kg (108 lb)

· TM-300: ca. 48 kg (106 lb)

· TM-205: ca. 41 kg (91 lb)

· TM-200: ca. 41 kg (91 lb)

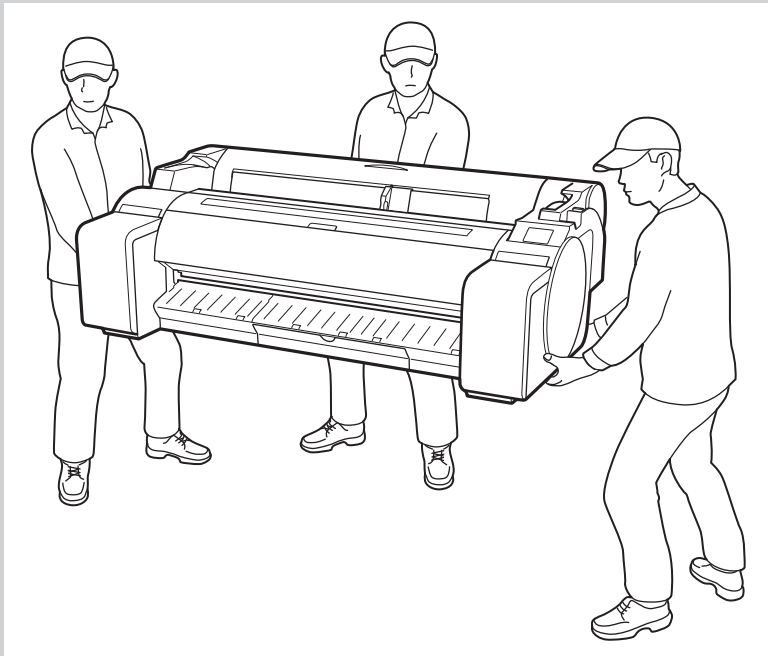

• Fassen Sie beim Transportieren des Druckers die Tragegriffe (A) unter jeder Seite und an der Rückseite fest an. Das Festhalten des Druckers an anderen Stellen ist gefährlich und kann Verletzungen und Schäden verursachen, wenn der Drucker fallengelassen wird.

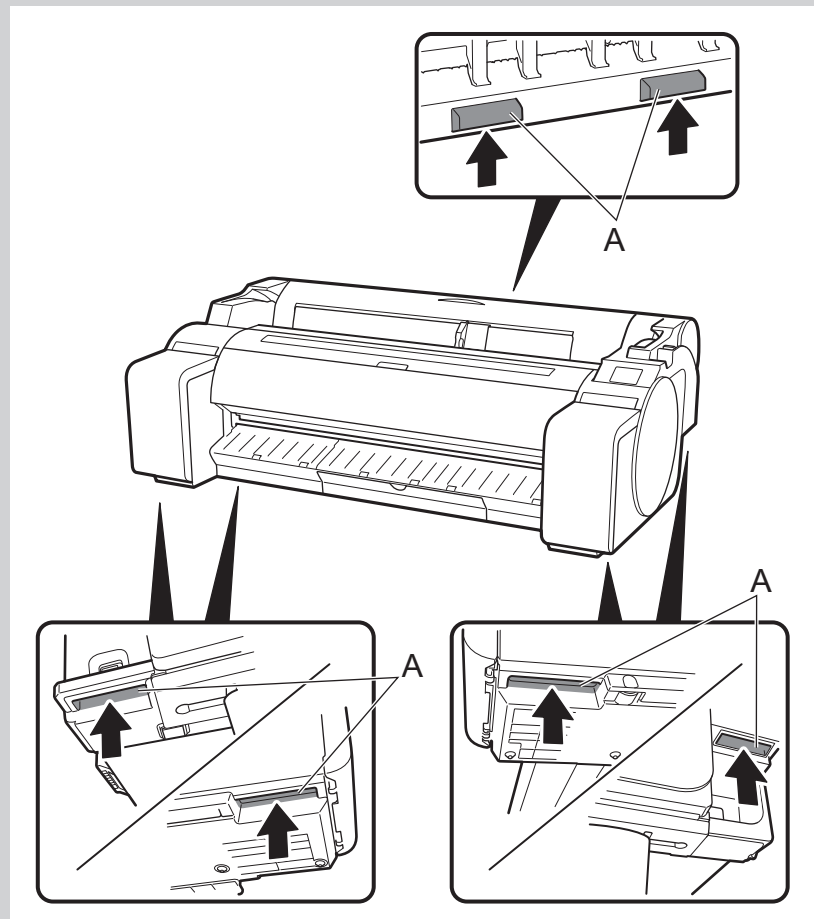

Vorsicht • Wenn Sie den Drucker vorübergehend abstellen, stellen Sie den Drucker unbedingt auf einer ebenen, stabilen Fläche ab.

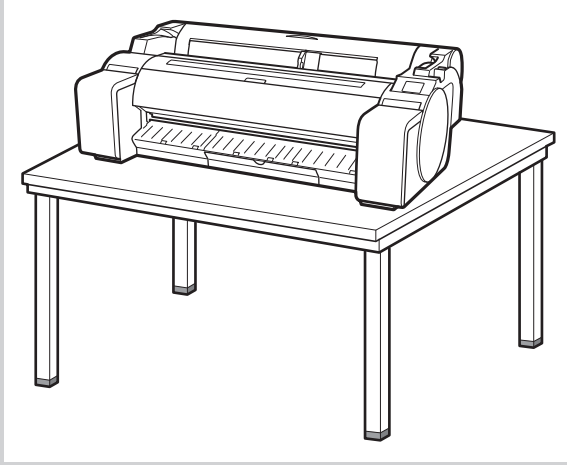

• Wenn Sie beim Tragen oder Absetzen des Druckers nur die Mitte des Druckers stützen, könnte dies den Drucker beschädigen.



4 Setzen Sie den Drucker so auf dem Gestell ab, dass die hinteren unteren Ecken des Druckers an den Ecken des Gestells ausgerichtet sind.

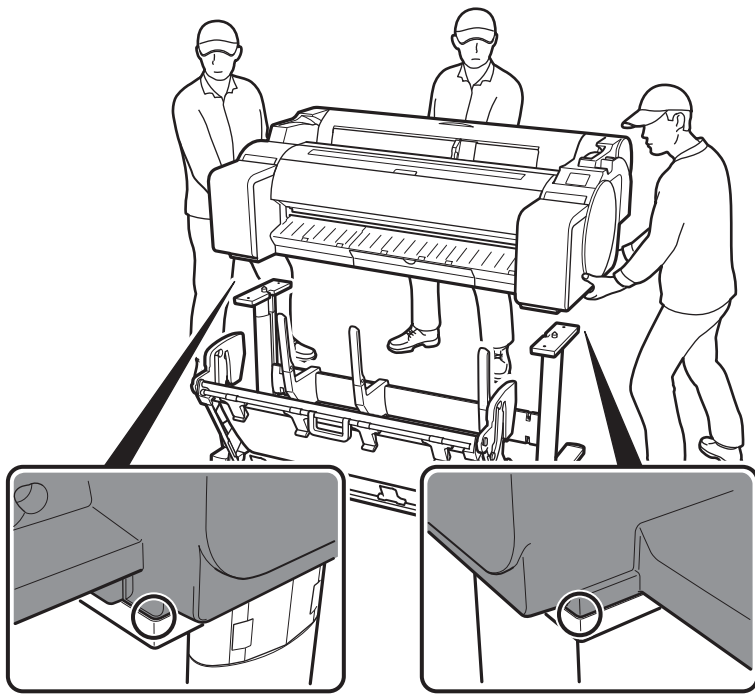

5 Befestigen Sie den Drucker am Gestell. Sichern Sie den Drucker mithilfe eines Inbus-Schlüssels mit 2 M4-Sechskantschrauben an jeder Seite von der Unterseite der Stützplatte.

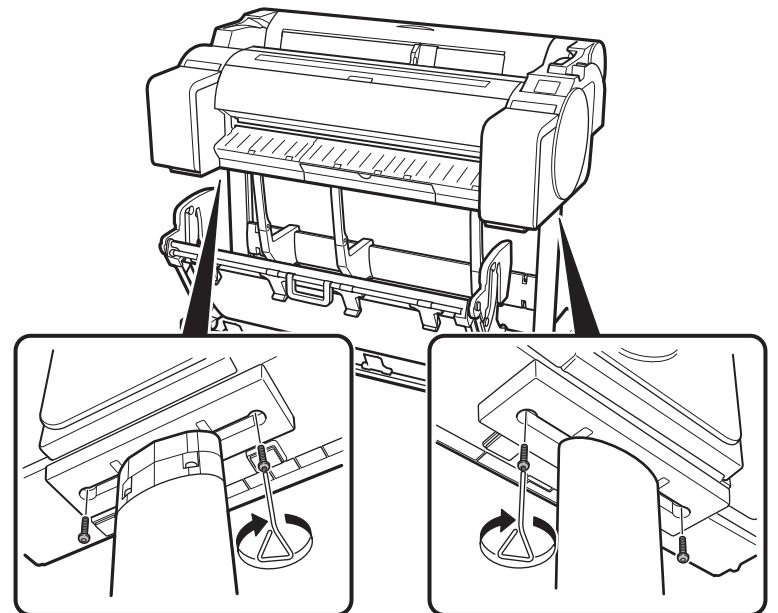

Wichtig • Wenn Sie kein Gestell verwenden, setzen Sie den Drucker am Installationsort ab, und fahren Sie mit "Einschalten des Druckers" fort.



Einschalten des Druckers

1

Führen Sie das Netzkabel in den Netzanschluss an der Seite des Druckers, und bringen Sie den Erdleiter an der Erdklemme an der Rückseite des Druckers mit einem Schraubendreher an.

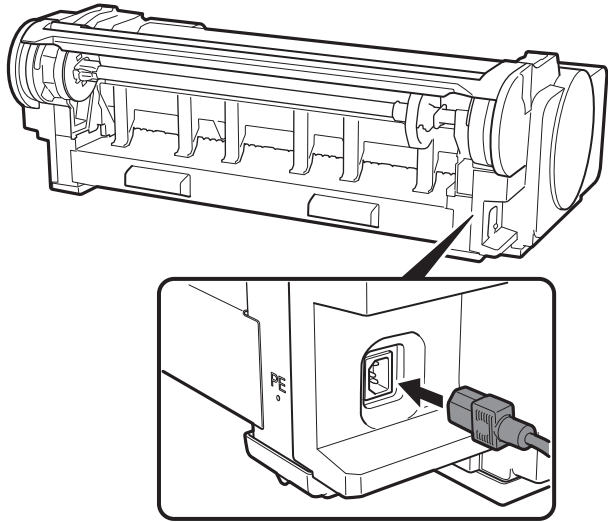

2

Stecken Sie das Netzkabel in die Steckdose.

3

Schalten Sie den Drucker ein.

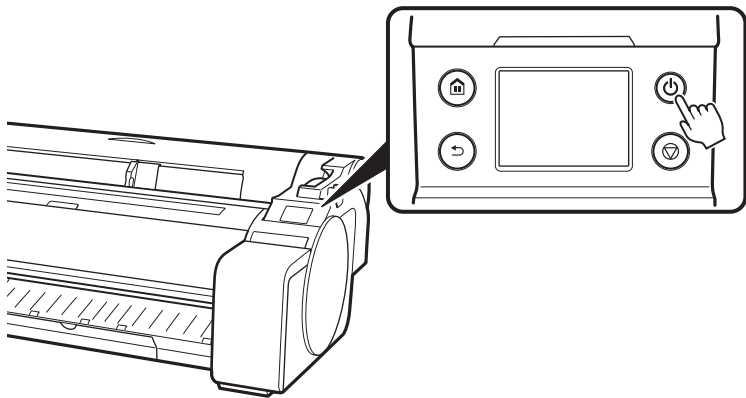

4

Wenn auf dem Touchscreen der Bildschirm zur Sprachauswahl angezeigt wird, wählen Sie eine Sprache aus. Wenn anschließend der Bildschirm zur Auswahl der Zeitzone angezeigt wird, wählen Sie Ihre Region aus.

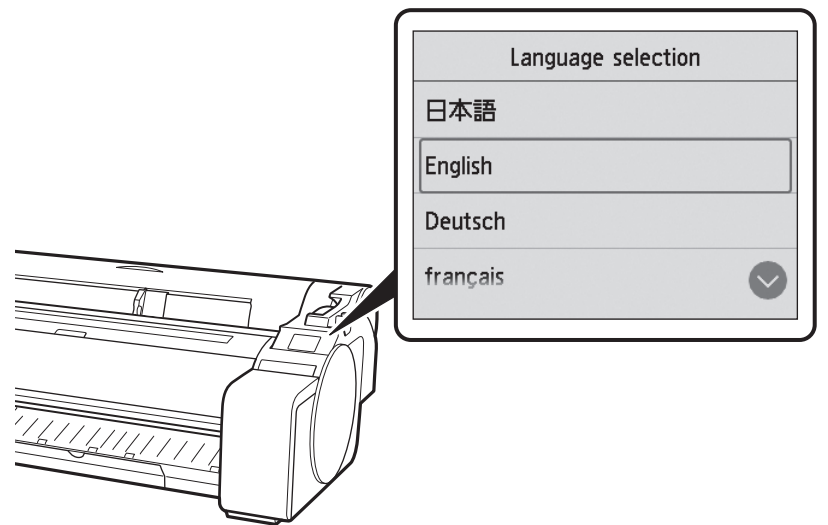

5

Wenn Sie in einer auf dem Touchscreen angezeigten Meldung dazu aufgefordert werden, das Setup zu starten, wählen Sie **OK** aus.

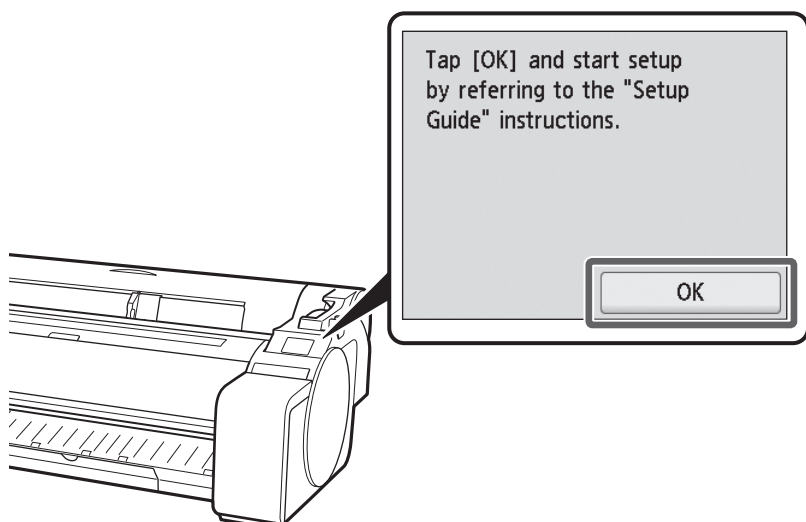

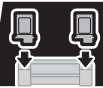

Einsetzen der Tintenbehälter

Setzen Sie die 5 Tintenbehälter ein, indem Sie den Anweisungen auf dem Bildschirm folgen.

1 Anweisungen zum Einsetzen der Tintenbehälter werden auf dem Touchscreen angezeigt. Öffnen Sie wie angewiesen die Abdeckungen für Tintenbehälter, indem Sie die Griffe festhalten.

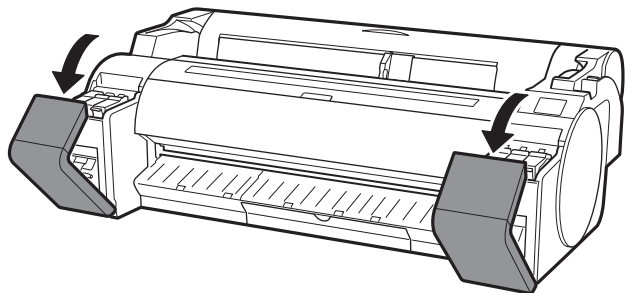

2 Während Sie die Spitze des Sperrhebels für den Tintenbehälter horizontal drücken, öffnen Sie den Sperrhebel für den Tintenbehälter nach oben.

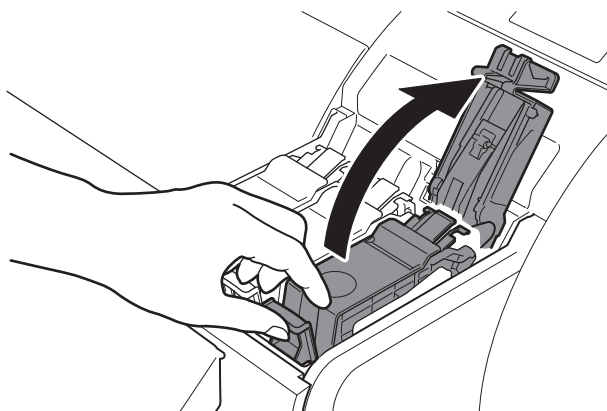

3 Schütteln Sie jeden Tintenbehälter sanft 1 oder 2 Mal, bevor Sie den Beutel öffnen.

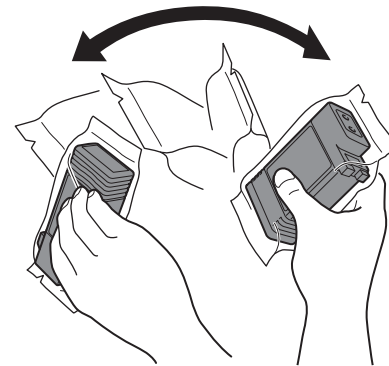

Wichtig

• Wenn die Tintenbehälter nicht geschüttelt werden, kann die Druckqualität verringert werden, weil sich Tintenbestandteile am Boden der Behälter abgesetzt haben.

Hinweis

• Wenn der Tintenbehälter kalt ist, warten Sie, bis er sich an die Raumtemperatur angeglichen hat, bevor Sie ihn am Drucker anbringen.

4 Öffnen Sie den Beutel, und entnehmen Sie den Tintenbehälter.

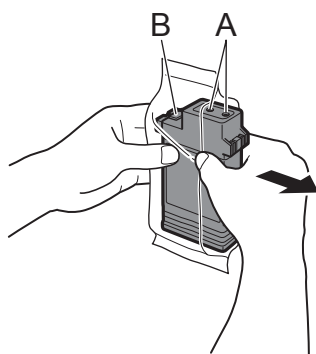

Wichtig

• Berühren Sie keinesfalls die Tintenlöcher (A) oder die Metallkontakte (B). Das Berühren dieser Teile kann Flecken verursachen, den Tintenbehälter beschädigen und die Druckqualität beeinträchtigen.

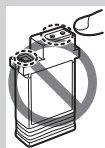

• Achten Sie darauf, den Tintenbehälter nach Entnahme aus dem Beutel nicht fallen zu lassen. Andernfalls könnte Tinte austreten und Flecken verursachen.

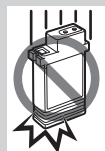

• Sobald die Tintenbehälter im Drucker montiert wurden, dürfen diese nicht mehr herausgenommen werden, um sie zu schütteln. Dies kann dazu führen, dass Tinte herausspritzt.

5 Führen Sie den Tintenbehälter in den Halter ein, wobei die Tintenlöcher wie in der Abbildung dargestellt nach unten weisen.

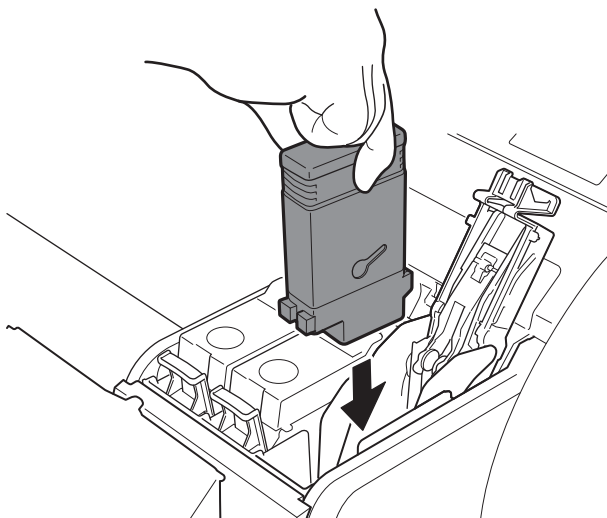

Wichtig

• Wenn der Tintenbehälter nicht in den Halter passt, überprüfen Sie, ob die Farbe auf dem Etikett des Tintenbehälters mit der auf dem Sperrhebel für den Tintenbehälter angezeigten Farbe übereinstimmt. Überprüfen Sie zudem die Ausrichtung des Tintenbehälters.

6 Schließen Sie den Sperrhebel für den Tintenbehälter, bis er einrastet.

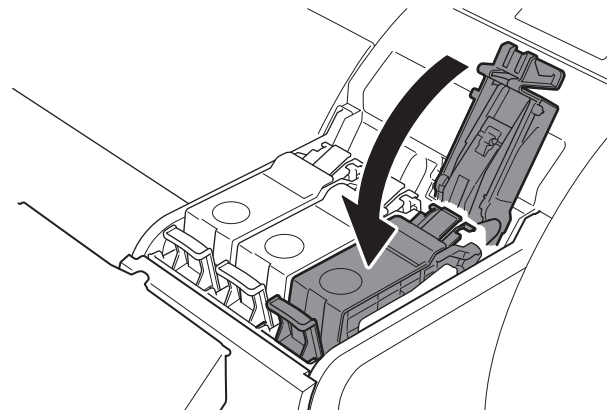

7 Wiederholen Sie die Schritte 2 bis 6, um die einzelnen Tintenbehälter einzusetzen.

8 Schließen Sie die Abdeckungen für Tintenbehälter.

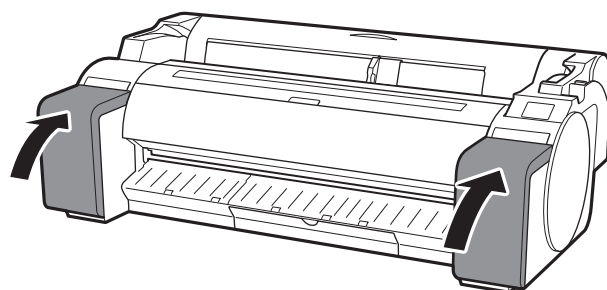

9 Vergewissern Sie sich, dass die Farbe des eingesetzten Tintenbehälters auf dem Touchscreen angezeigt wird, und wählen Sie **OK** aus.

Wichtig

• Wenn die Farbe auf dem Touchscreen nicht angezeigt wird, wiederholen Sie die Schritte 2 und 6.



Einsetzen des Druckkopfes

- 1** Wenn auf dem Touchscreen die Anweisung zum Öffnen der oberen Abdeckung angezeigt wird, öffnen Sie die obere Abdeckung.

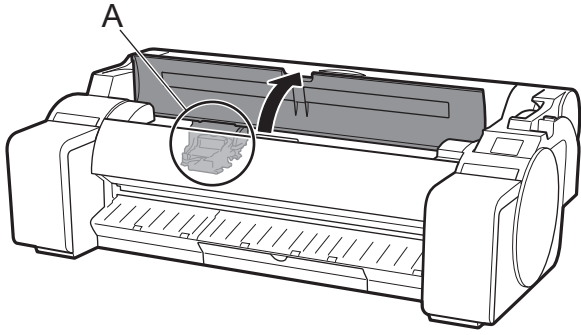

Auf dem Touchscreen werden nun Anweisungen zum Einsetzen des Druckkopfes angezeigt.



Wichtig

- Schieben Sie beim Einsetzen des Druckkopfes nicht den Schlitten (A) von der Position in der Abbildung. Wenn Sie die Position des Schlittens (A) versehentlich verschieben, schließen Sie die obere Abdeckung. Der Schlitten (A) bewegt sich in die Position in der Abbildung.

- 2** Kippen Sie den Sperrhebel für den Druckkopf zu sich.

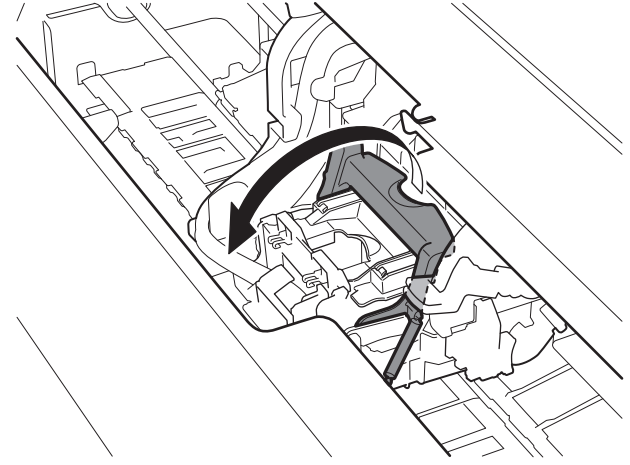

- 3** Öffnen Sie die Verriegelung für den Druckkopf (A), und wählen Sie **OK** auf dem Touchscreen aus. Vergewissern Sie sich an diesem Punkt, dass sich an den elektrischen Kontakten (B) des Schlittens kein Schmutz befindet.

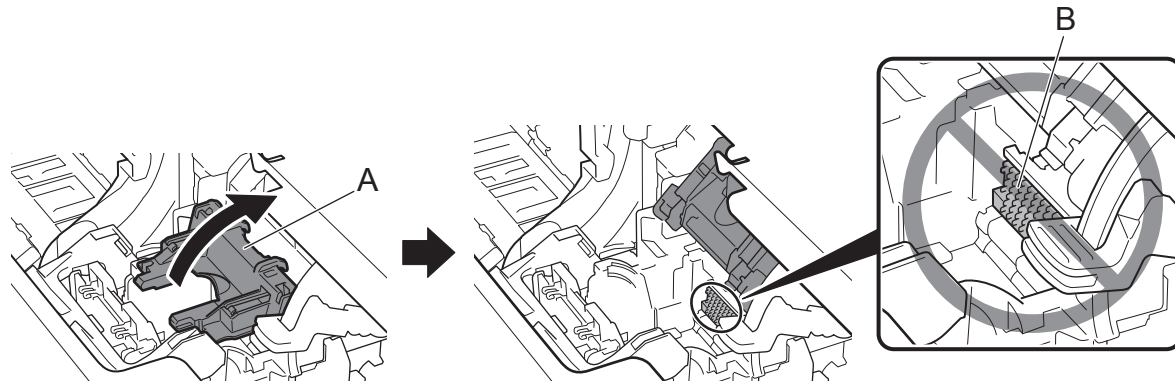

- 4** Nehmen Sie den Druckkopf aus dem Beutel, indem Sie ihn an den Halteteilen (A) festhalten.

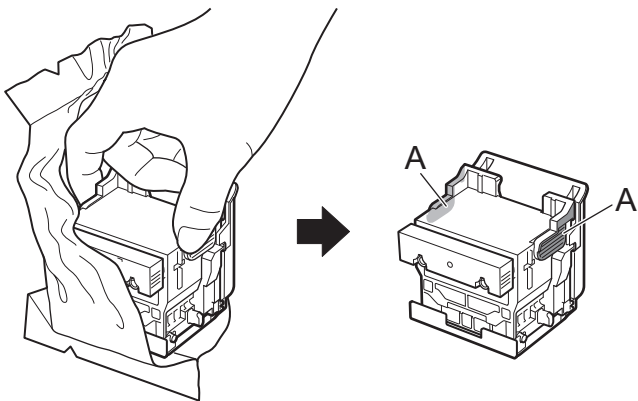

- 5** Entfernen Sie die orangefarbene Schutzkappe (A), und entfernen Sie dann die andere orangefarbene Schutzkappe (B), indem Sie den Druckkopf am Halteteil (C) festhalten.

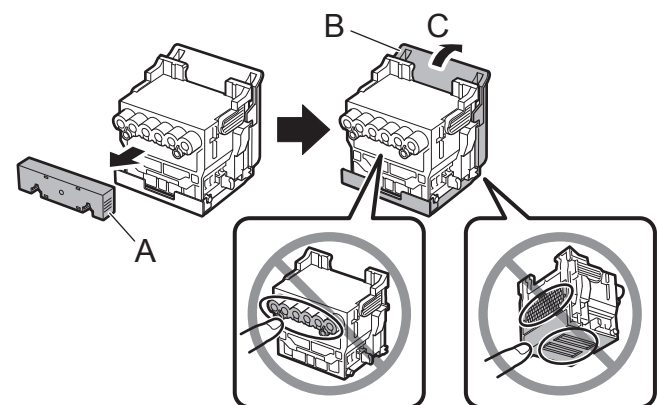

Wichtig

- Berühren Sie auf keinen Fall den Teil, der durch die Schutzkappe geschützt war. Wenn Sie diesen Teil berühren, kann es zu Beschädigungen des Druckkopfes oder zu Druckproblemen kommen.
- Der Druckkopf ist mit Tinte gefüllt. Es wird empfohlen, das Schutzmaterial über dem Beutel, in dem sich der Druckkopf befand, oder Ähnliches zu entfernen, damit Ihre Kleidung oder die Umgebung nicht von verschütteter Tinte verschmutzt werden.
- Bringen Sie die Schutzkappen nicht wieder an, nachdem Sie sie entfernt haben. Entsorgen Sie sie gemäß den örtlichen Bestimmungen.

6

Setzen Sie den Druckkopf in den Schlitten (B), wobei sich die Tintenlöcher (A) auf der oberen Seite befinden und zu Ihnen weisen, wie in der Abbildung dargestellt. Schieben Sie den Druckkopf vorsichtig fest in den Schlitten (B) hinein, und achten Sie darauf, dass der von den Schutzkappen abgedeckte Teil den Schlitten nicht berührt.

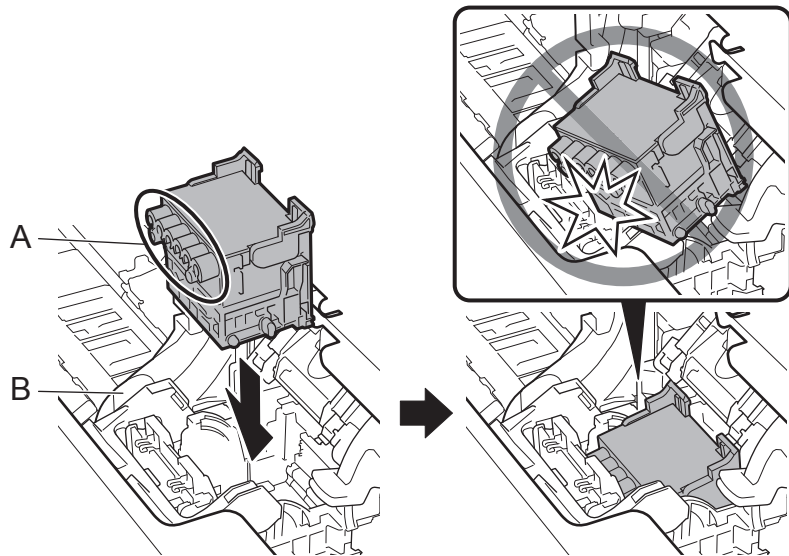
**7**

Ziehen Sie die Verriegelung für den Druckkopf nach vorne herunter, um den Druckkopf an der Position zu verriegeln.

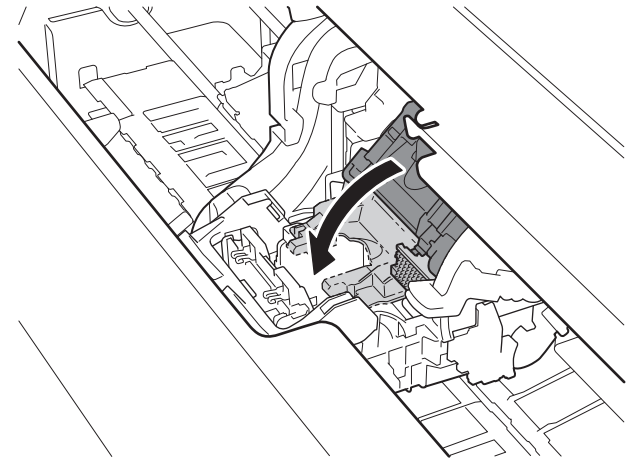
**8**

Drücken Sie den Sperrhebel für den Druckkopf ganz bis zum Ende.

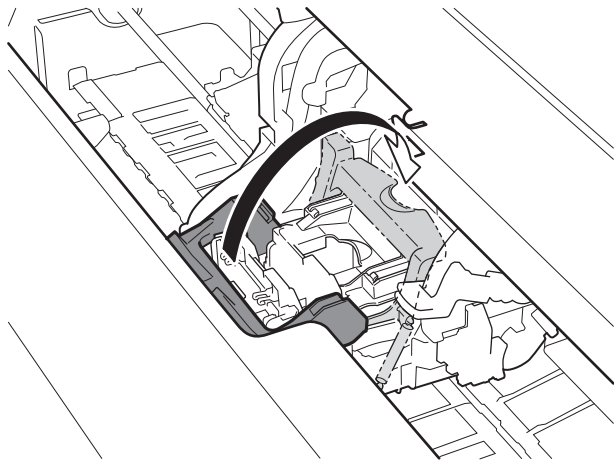
**9**

Vergewissern Sie sich, dass der Winkeleinstellhebel an der Position der roten Markierung ■ (A) ausgerichtet ist. Wenn der Winkeleinstellhebel nicht ausgerichtet ist, richten Sie ihn an der roten Markierung ■ (A) aus.

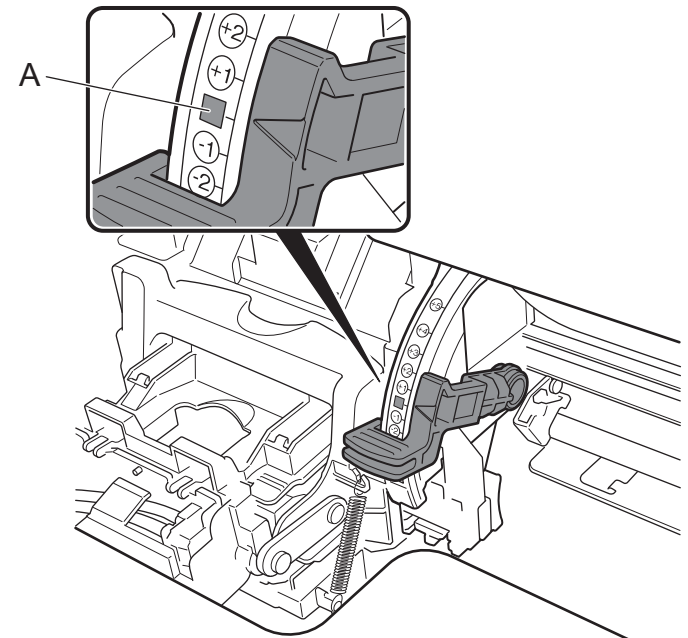
**10**

Schließen Sie die obere Abdeckung.

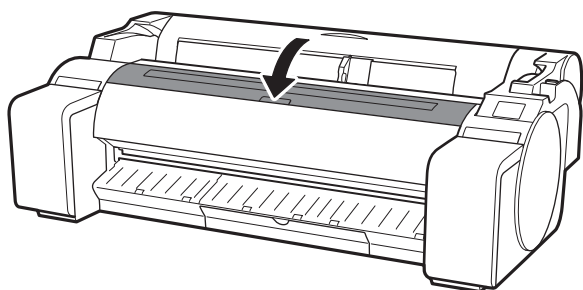



Einlegen des Papiers

Legen Sie das Papier für die Justage ein.

1 Wenn **Papier zum Drucken des Druckkopf-Ausrichtungsmusters auswählen.** (Select the paper on which to print the print head alignment pattern.) auf dem Touchscreen angezeigt wird, wählen Sie **Manuell (Manual)** aus.

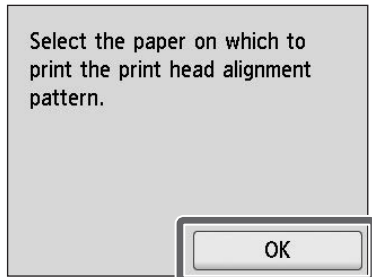

Auf dem Touchscreen werden Anweisungen zum Einlegen von Einzelblättern angezeigt.

2 Richten Sie die Breitenführung (A) durch Schieben an einer Markierung aus, die das Format des eingelegten Papiers angibt. Richten Sie in diesem Fall die Führung an **A2** aus, was dem Format des bereitgestellten Papiers für die Justage entspricht.

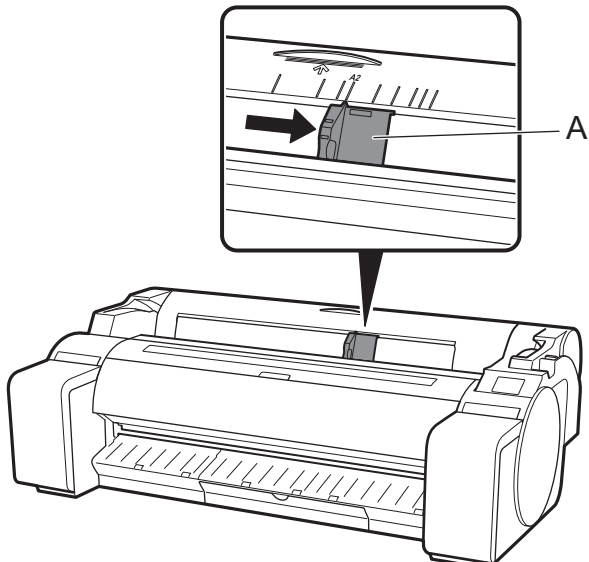

3 Bereiten Sie 1 Blatt Papier für die Justage vor. Stellen Sie die bedruckte Seite fest, indem Sie auf der Verpackung des Papiers nachsehen.



Wichtig

- Legen Sie das nicht verwendete Papier in seine ursprüngliche Verpackung zurück, und bewahren Sie es an einem Ort auf, der keinen hohen Temperaturen, keiner hohen Luftfeuchtigkeit und keinem direkten Sonnenlicht ausgesetzt ist.

4 Führen Sie das Papier gerade in den Einzugschacht, wobei die bedruckte Seite nach oben weist, sodass die rechte Kante des Papiers an der Papierausrichtungsführung (A) an der rechten Seite der Rollenabdeckung ausgerichtet ist. Führen Sie das Papier ein, bis die Kante Kontakt hat und Sie 2 kurze Signaltöne hören.

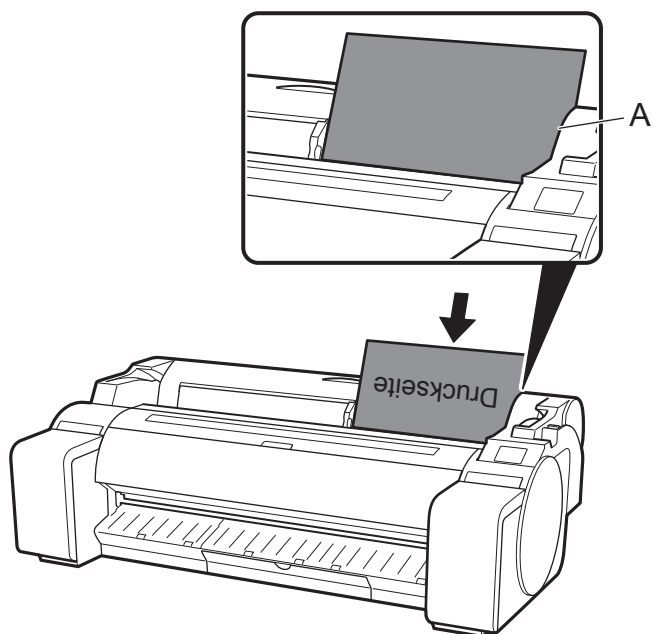

5 Passen Sie die Position der Breitenführung (A) entsprechend dem Format des eingelegten Papiers an. Richten Sie die Breitenführung genau an dem Papier aus, damit das eingelegte Papier sich nicht verkantet oder es verknittert.

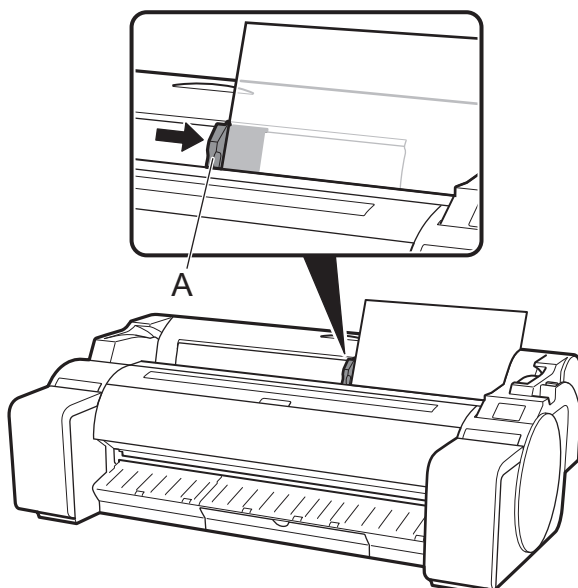

6 Der Bildschirm zum Auswählen des Papiertyps wird angezeigt. Wählen Sie den Typ des eingelegten Papiers aus. Wählen Sie in diesem Fall **Beschichtetes Papier (Coated papers)** und dann **Beschichtetes Papier (Coated papers)** aus.

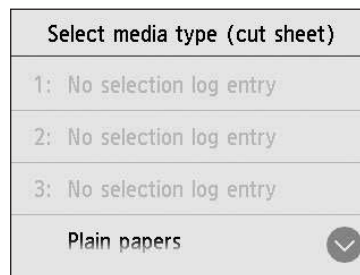

Die Zuführung des Papiers beginnt.



Wichtig

- In diesen Drucker kann nur 1 Blatt eingelegt werden. Legen Sie nicht 2 oder mehr Blätter ein. Andernfalls kann es zu einem Papierstau kommen.
- Wenn das Papier gewellt oder verzogen ist, kann es zu einem Papierstau kommen. Glätten Sie das Papier vor dem Einlegen.

7

Nach der Zuführung des Papiers beginnt der Drucker automatisch damit, zum ersten Mal mit Tinte zu füllen und den Druckkopf zu justieren.

Dies nimmt etwa 25 Minuten in Anspruch.

Installieren Sie in dieser Zeit die Software auf dem Computer. (Siehe "Verbinden mit dem Drucker" auf S. 12)

**Hinweis**

- Beim Füllen des Systems mit Tinte wird das System von den Tintenbehältern bis zum Druckkopf gefüllt. Darüber hinaus wird eine Reinigung durchgeführt, um den Drucker im optimalen Zustand zu halten. Dies kann dazu führen, dass die Anzeige für die verbliebene Tinte und die Anzeige für die Kapazität der Wartungskassette um einen geringen Betrag sinken. Die Starter-Tintenbehälter sind für die erste Installation gedacht. Es wird empfohlen, schon bald Ersatz-Tintenbehälter zu erwerben.

8

Wenn die Druckkopfjustage abgeschlossen ist, wird das Papier mit dem darauf gedruckten Justierungsmuster ausgegeben. Anweisungen zum Entfernen von Papier werden auf dem Touchscreen angezeigt. Führen Sie die Vorgehensweise bis zum Ende durch, indem Sie den Anweisungen folgen.

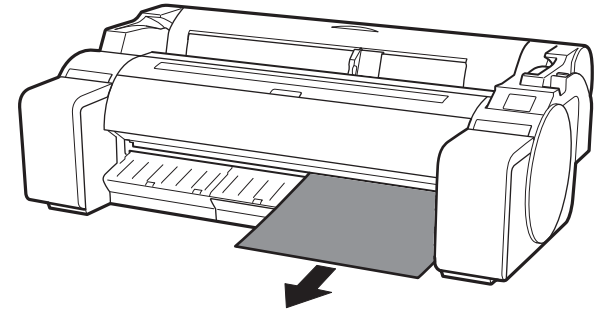
**Wichtig**

- Bedienen Sie den Freigabehebel erst, wenn die Anweisung zum Entfernen von Papier auf dem Touchscreen angezeigt wird. Wenn Sie den Freigabehebel während eines Druckvorgangs bedienen, wird der Druckvorgang mittendrin gestoppt.

Durchführen der Druckkopjustage und Auswählen der Verbindungsmethode

Wenn der Bildschirm zum Auswählen der Verbindungsmethode angezeigt wird, wählen Sie die zu verwendende Verbindungsmethode aus.

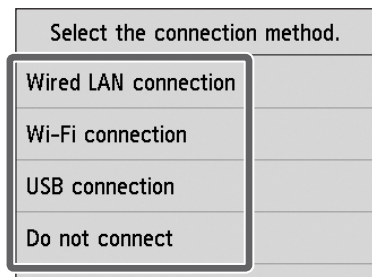

Hinweis • Wenn Sie den Drucker über eine feste IP-Adresse mit dem Netzwerk verbinden, wählen Sie **Nicht verbinden (Do not connect)** aus. Konfigurieren Sie die Einstellungen über den Touchscreen des Druckers, nachdem der Drucker das erste Füllen mit Tinte und die Justage des Druckkopfes beendet hat.

Drahtgebundenes LAN-Verb. (Wired LAN connection)

Bei dieser Methode wird der Drucker über ein LAN-Kabel mit dem Netzwerk verbunden.

- 1** Wählen Sie **Drahtgebundenes LAN-Verb. (Wired LAN connection)** aus. Überprüfen Sie die Meldung zur Verbindungsmethode, und wählen Sie **Ja (Yes)** aus, wenn es keine Probleme gibt.
- 2** Es wird eine Meldung angezeigt, in der Sie zum Anschluss des LAN-Kabels aufgefordert werden.
- 3** Verwenden Sie das LAN-Kabel, um den Anschluss für drahtgebundenes LAN an der Seite des Druckers mit dem Hub-Anschluss zu verbinden.

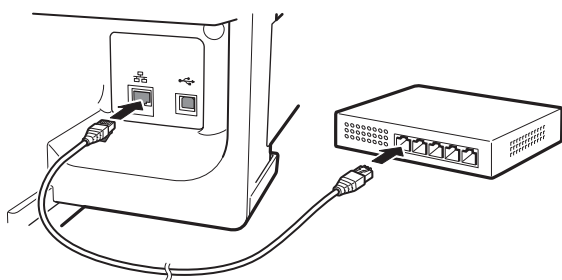

- 4** Wählen Sie **OK** aus.

Wi-Fi-Verbindung (Wi-Fi connection)

Bei dieser Methode wird der Drucker ohne Verwendung eines Kabels mit dem Netzwerk verbunden.

- 1** Wählen Sie **Wi-Fi-Verbindung (Wi-Fi connection)** aus. Überprüfen Sie die Meldung zur Verbindungsmethode, und wählen Sie **Ja (Yes)** aus, wenn es keine Probleme gibt.
- 2** Es wird eine Meldung angezeigt, in der Sie zum Einrichten von Wi-Fi aufgefordert werden.
- 3** **Wenn Sie die Konfiguration über einen Computer vornehmen**
-> Wählen Sie **Ja (Yes)** aus.

Wenn Sie die Konfiguration über den Drucker vornehmen
-> Wählen Sie **Nein (No)** aus.

USB-Verbindung (USB connection)

Bei dieser Methode wird der Drucker über ein USB-Kabel mit einem Computer verbunden.

Schließen Sie das USB-Kabel noch nicht an.

- 1** Wählen Sie **USB-Verbindung (USB connection)** aus. Überprüfen Sie die Meldung zur Verbindungsmethode, und wählen Sie **Ja (Yes)** aus, wenn es keine Probleme gibt.

Nachdem das Papier zugeführt wurde, beginnt der Drucker automatisch damit, zum ersten Mal mit Tinte zu füllen und den Druckkopf zu justieren. Das erste Füllen mit Tinte und die erste Justage des Druckkopfes nehmen etwa 25 Minuten in Anspruch.



Wichtig • Während das System zum ersten Mal mit Tinte gefüllt wird und der Druckkopf justiert wird, öffnen Sie nicht die Abdeckungen des Druckers, und schalten Sie den Drucker nicht aus.



Hinweis • Bei Auswahl von **Nicht verbinden (Do not connect)** müssen die Verbindungseinstellungen und die Software-Installation separat durchgeführt werden.
Fahren Sie mit "Verbinden mit dem Drucker" auf S. 12 fort.

• Beim Füllen des Systems mit Tinte wird das System von den Tintenbehältern bis zum Druckkopf gefüllt. Darüber hinaus wird eine Reinigung durchgeführt, um den Drucker im optimalen Zustand zu halten. Dies kann dazu führen, dass die Anzeige für die verbliebene Tinte und die Anzeige für die Kapazität der Wartungskassette um einen geringen Betrag sinken. Die Starter-Tintenbehälter sind für die erste Installation gedacht. Es wird empfohlen, schon bald Ersatz-Tintenbehälter zu erwerben.

Drahtgebundenes LAN-Verb. (Wired LAN connection)

Sie können die Drucker- und Computerverbindungseinstellungen konfigurieren und die Software installieren, während zum ersten Mal mit Tinte gefüllt wird und der Druckkopf justiert wird.

Fahren Sie mit "Verbinden mit dem Drucker" auf S. 12 fort.

Wi-Fi-Verbindung (Wi-Fi connection)

Wenn Sie die Konfiguration über einen Computer vornehmen

-> Sie können die Drucker- und Computerverbindungseinstellungen konfigurieren und die Software installieren, während zum ersten Mal mit Tinte gefüllt wird und der Druckkopf justiert wird.

Fahren Sie mit "Verbinden mit dem Drucker" auf S. 12 fort.

Wenn Sie die Konfiguration über den Drucker vornehmen

-> Konfigurieren Sie die Wi-Fi-Einstellungen über den Drucker, nachdem der Drucker das erste Füllen mit Tinte und die Justage des Druckkopfes beendet hat.

Fahren Sie mit "Konfigurieren der Wi-Fi-Einstellungen auf dem Drucker" auf S. 13 fort.

USB-Verbindung (USB connection)

Sie können die Drucker- und Computerverbindungseinstellungen konfigurieren und die Software installieren, während zum ersten Mal mit Tinte gefüllt wird und der Druckkopf justiert wird.

Fahren Sie mit "Verbinden mit dem Drucker" auf S. 12 fort.



Verbinden mit dem Drucker

Die Druckerverbindungseinstellungen und die Software-Installation werden über einen Computer durchgeführt.

Sie können die Setupdatei von unserer Website herunterladen. Wenn Sie einen Windows PC verwenden, können Sie die Datei auch von der CD-ROM ausführen.

Wenn Sie jedoch **Nein (No)** in Schritt 3 für die Wi-Fi-Verbindung auf S. 11 ausgewählt haben, konfigurieren Sie die Wi-Fi-Einstellungen nur über den Drucker. Fahren Sie mit "Konfigurieren der Wi-Fi-Einstellungen auf dem Drucker" auf S. 13 fort.

Herunterladen und Ausführen von der Website (Windows/Mac)

- 1** Geben Sie die folgende URL im Webbrowser Ihres Computers ein, um die Website zu öffnen.

<http://ij.start.canon>



- 2** Klicken Sie auf **Einrichten (Set Up)**. Führen Sie die restlichen Vorgänge durch, indem Sie den Anweisungen auf dem Bildschirm folgen.



- 3** Klicken Sie auf **Herunterladen (Download)**, um die Setupdatei herunterzuladen und dann auszuführen.

Wenn ein Bildschirm mit einer Warnung vor dem Herunterladen angezeigt wird, wählen Sie **Nicht blockieren (Do not block)**, **Zulassen (Allow)** usw. aus, und fahren Sie dann mit dem nächsten Schritt fort.

Click Download on the computer to which you want to connect the printer.

Download

Starten von der CD-ROM (Windows)

Wenn Sie Windows 10 oder Windows 8.1 verwenden

- 1** Legen Sie die Installations-CD-ROM in den Computer ein.

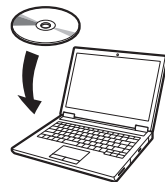

- 2** Klicken Sie auf die Popup-Meldung für das Diskettenlaufwerk, und klicken Sie auf dem angezeigten Bildschirm auf **Msetup4.exe ausführen (Run Msetup4.exe)**.

Wenn die Meldung nicht angezeigt wurde (oder nicht mehr angezeigt wird)

- 1 Klicken Sie in der Taskleiste auf oder **Datei-Explorer (File Explorer)**.
- 2 Klicken Sie auf der linken Seite des Fensters, das geöffnet wird, auf **Dieser PC (This PC)**.
- 3 Doppelklicken Sie auf der rechten Seite des Fensters auf das Symbol CD-ROM.
- 4 Wenn der Inhalt der CD-ROM angezeigt wird, doppelklicken Sie auf **Msetup4.exe**.

- 3** Wenn das Dialogfeld **Benutzerkontensteuerung (User Account Control)** angezeigt wird, klicken Sie auf **Ja (Yes)**, und fahren Sie mit dem nächsten Schritt fort.

Wenn Sie Windows 7 verwenden

- 1** Legen Sie die Installations-CD-ROM in den Computer ein.

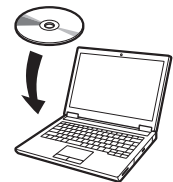

- 2** Wenn der Bildschirm **Automatische Wiedergabe (AutoPlay)** angezeigt wird, klicken Sie auf **Msetup4.exe ausführen (Run Msetup4.exe)**.

Wenn der Bildschirm **Automatische Wiedergabe (AutoPlay)** nicht angezeigt wird

- 1 Klicken Sie im Startmenü auf **Computer (Computer)**.
- 2 Doppelklicken Sie auf der rechten Seite des Fensters, das geöffnet wird, auf das Symbol CD-ROM.
- 3 Wenn der Inhalt der CD-ROM angezeigt wird, doppelklicken Sie auf **Msetup4.exe**.

- 3** Wenn das Dialogfeld **Benutzerkontensteuerung (User Account Control)** angezeigt wird, klicken Sie auf **Fortsetzen (Continue)**, und fahren Sie mit dem nächsten Schritt fort.

- 4** Klicken Sie auf **Setup starten (Start Setup)**. Konfigurieren Sie die Einstellungen, indem Sie den Anweisungen auf dem Bildschirm folgen.

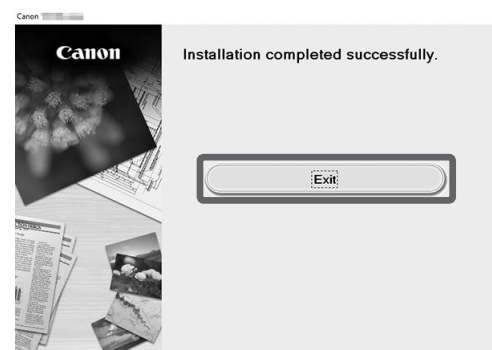
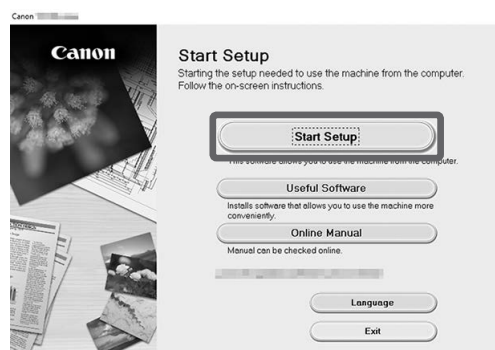

Damit ist die Einrichtung abgeschlossen.



Hinweis

- Während der Konfiguration der Einstellungen wird möglicherweise ein Bildschirm zum Auswählen der Druckerverbindungsmethode angezeigt. Wählen Sie in diesem Fall die Methode aus, die Sie auf S. 11 ausgewählt haben, und klicken Sie dann auf **Weiter (Next)**, und fahren Sie mit den übrigen Einstellungen fort.
- Schließen Sie das USB-Kabel an der richtigen Stelle an.

Konfigurieren der Wi-Fi-Einstellungen auf dem Drucker

Wenn Sie **Nein (No)** in Schritt 3 für die Wi-Fi-Verbindung auf S. 11 ausgewählt haben, konfigurieren Sie die Wi-Fi-Einstellungen über den Touchscreen des Druckers.

- 1** Nachdem die Druckkopfjustage beendet ist, vergewissern Sie sich, dass der folgende Bildschirm angezeigt wird, und wählen Sie **OK** aus.



Hinweis

- Wenn die folgende Meldung angezeigt wird, wurden die Anfangseinstellungen des Druckers nicht beendet. Warten Sie, bis der oben abgebildete Bildschirm angezeigt wird.
Düse wird geprüft. (Checking the nozzle.)
Druckkopf wird mit Tinte gefüllt... (Preparing the ink system.)
Reinigung (Cleaning...)

- 2** Wählen Sie die Verbindungsmethode aus.

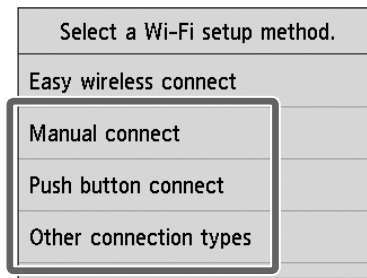

Konfigurieren Sie die Wi-Fi-Einstellungen, indem Sie den Anweisungen auf dem Bildschirm folgen.

- 3** Wenn der Home-Bildschirm angezeigt wird und ((P)) (Netzwerk) zu sehen ist, sind die Wi-Fi-Einstellungen abgeschlossen.

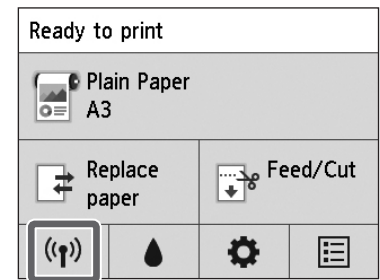

Hinweis

- Vor der Verwendung des Druckers muss die Software auf dem Computer installiert werden, der mit dem Drucker verbunden ist.

Fahren Sie mit "Verbinden mit dem Drucker" auf S. 12 fort.

Drucken von einem Smartphone oder Tablet

Mit der Anwendungssoftware "Canon PRINT Inkjet/SELPHY" können Sie ohne Mühe und drahtlos Fotos drucken, die auf Ihrem Smartphone oder Tablet (auf dem iOS oder Android ausgeführt wird) gespeichert sind. Sie können diese Anwendung herunterladen, indem Sie auf den QR-Code rechts zugreifen.



Aufbewahren von Zubehör

A: Accessory pocket

- Kann zur Aufbewahrung von Zubehör wie z. B. der 3-Zoll-Papierspulenaufhängung verwendet werden.
- Die Tasche für Zubehör ist im Gestell enthalten. Details zur Befestigung finden Sie unter "Befestigung der Tasche für Zubehör" im Setup-Handbuch für das Druckergestell (separates Handbuch).

B: Cleaning brush

- Ein Reinigungspinsel befindet sich auf der rechten Seite, wenn Sie die obere Abdeckung öffnen. Reinigen Sie damit die Innenseite der oberen Abdeckung.

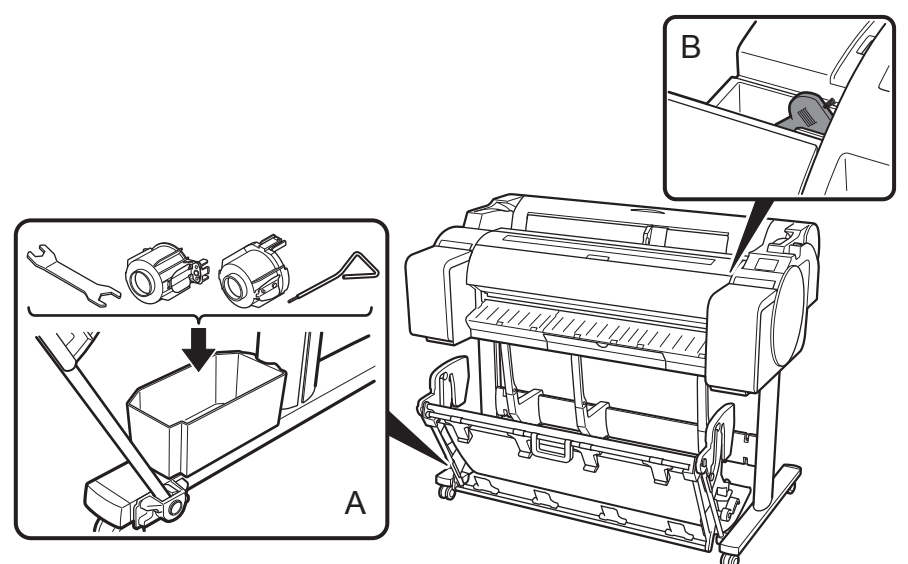

Einlegen von Rollenpapier nach der Einrichtung

Zum Einlegen von Rollenpapier nach der Einrichtung wählen Sie auf dem Home-Bildschirm **Legen Sie Papier ein. (Load paper)** und dann **Legen Sie Rollenpapier ein (Load roll paper)** aus, und folgen Sie den Anweisungen auf dem Bildschirm.

Details finden Sie im Online-Handbuch. => "Anzeigen des Online-Handbuchs" auf S. 14



Anzeigen des Online-Handbuchs

Im Online-Handbuch wird beschrieben, wie der Drucker verwendet wird. Sie können wie unten aufgeführt auf der Canon Website darauf zugreifen.

1

Öffnen Sie die Canon Website mit einer der folgenden Methoden.

- Eingeben der URL

<http://ij.start.canon>



- Scannen des QR-Codes



* Zum Scannen des QR-Codes ist eine App erforderlich.

2

Wählen Sie **Online-Handbuch lesen (Read Online Manual)** aus. Führen Sie die restlichen Vorgänge durch, indem Sie den Anweisungen auf dem Bildschirm folgen, um das Online-Handbuch anzuzeigen.



Reagieren auf Meldungen

Bei der Einrichtung des Druckers werden möglicherweise Fehlermeldungen auf dem Touchscreen des Bedienfelds angezeigt. Dies zeigt nicht unbedingt ein Problem mit dem Drucker an, und der Punkt kann ggf. leicht gelöst werden. Im Folgenden werden herkömmliche Meldungen und Ursachen mit den entsprechenden Abhilfemaßnahmen aufgeführt. Details zu anderen Meldungen finden Sie im Online-Handbuch.

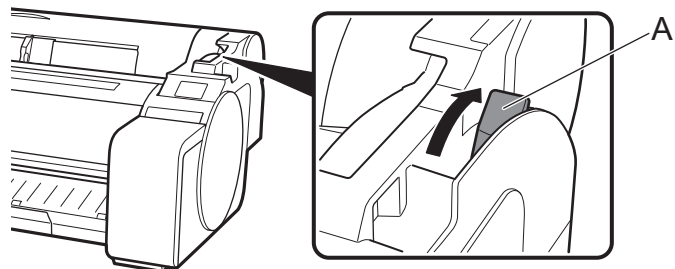
Meldung	Ursache	Abhilfemaßnahme
Der Tintenbehälter ist nicht installiert. Installieren Sie den Tintenbehälter korrekt.	Es ist kein Tintenbehälter eingesetzt. Der Tintenbehälter wurde nicht vollständig und fest eingesetzt.	Installieren Sie den Tintenbehälter, oder installieren Sie ihn erneut. (Siehe Schritte 1 bis 8 auf S. 6)
Druckkopf nicht fehlerfrei erkannt. Obere Abdeckung öffnen und richtigen Druckkopf einsetzen.	Der Druckkopf ist nicht eingesetzt. Im Druckkopf ist ein Fehler bei den elektrischen Kontakten aufgetreten.	Setzen Sie den Druckkopf ein. (Siehe Schritte 1 bis 10 auf S. 7 und S. 8) Entfernen Sie den Druckkopf, achten Sie darauf, dass kein Schmutz an den Kontakten auf dem Druckkopf und dem Schlitten anhaften wird, und setzen Sie den Druckkopf dann wieder ein.
Das Papier wurde schräg eingelegt. Drücken Sie den Freigabehebel von sich weg, und legen Sie das Papier erneut ein.	Das Papier wurde möglicherweise nicht korrekt (in gerader Richtung) eingelegt. (Die Breitenführung entspricht möglicherweise nicht dem Papier. Siehe Schritt 5 auf S. 9.)	Legen Sie das Papier erneut ein. (Siehe Schritte 2 bis 6 auf S. 9) Bedienen Sie den folgenden Freigabehebel (A).
Das Papierformat kann nicht erkannt werden. Bewegen Sie den Freigabehebel, und legen Sie das Papier erneut ein.	Das Papier wurde möglicherweise nicht an der richtigen Stelle eingelegt. (Das rechte Ende des Papiers ist möglicherweise nicht an der Medienführung ausgerichtet. Siehe Schritt 4 auf S. 9.)	
Hardwarefehler ECxx-xxxx (x steht für einen Buchstaben oder eine Zahl) Druckerfehler ist aufgetreten. Gerät ausschalten, einen Moment warten und Gerät wieder einschalten.	Es ist ein Fehler aufgetreten, der nicht behoben werden kann.	Schalten Sie den Drucker aus, und warten Sie mindestens 3 Sekunden lang, bevor Sie ihn wieder einschalten. Wenn die Meldung erneut angezeigt wird, notieren Sie den Fehlercode und die Meldung, schalten Sie den Drucker aus, und wenden Sie sich an den Canon-Händler, um Unterstützung zu erhalten.
Fehler Ecxxx-xxxx (x steht für einen Buchstaben oder eine Zahl) Druckerfehler ist aufgetreten. Im Handbuch nachschlagen und an Service-Center wenden.	Es ist ein Fehler aufgetreten, der nicht behoben werden kann.	Notieren Sie den Fehlercode und die Meldung, schalten Sie den Drucker aus, und wenden Sie sich an den Canon-Händler, um Unterstützung zu erhalten.